

Revell

TF-104G STARFIGHTER TRAINER

04378 - 0389

©1998 BY REVELL AG.

PRINTED IN GERMANY



TF-104G Starfighter Trainer

Mit der Einführung der F-104 Starfighter in der amerikanischen Luftwaffe war allen Beteiligten sehr schnell klar, daß eine Schulung ohne einen Zweisitzer-Starfighter sehr schnell zu größeren Problemen führen würde. So kam fast zeitgleich mit dem Einsitzer F-104A auch eine zweisitzige Variante als F-104B zum Einsatz. Für die spätere Variante F-104G Starfighter wurde ebenfalls eine Trainerversion gebaut. Sie unterscheiden sich vom Einsitzer nur durch den Wegfall der M-61 Vulcan-Kanonen, denn dort wurde der zweite Sitz untergebracht und durch den Wegfall des Waffenträgers unter dem Rumpf. Äußerlich sieht der Trainer durch die größere Cockpitverglasung über den beiden Sitzen wesentlich kompakter aus als der zierlichere Einsitzer. Ein weiteres äußerliches Merkmal war die Verlegung des Bugfahrwerks von der hinteren Seite des Fahrwerkschachtes an die Vorderseite. Durch diese Form des Umbaus wurde die volle Einsatzmöglichkeit des Einsitzers auch auf den Zweisitzer übertragen. So können an und unter den Tragflächen die gleiche Außenlasten befördert werden und auch die Flugleistungen sind bis auf die verkleinerte Reichweite nahezu identisch. Neben anderen NATO-Partnern, die ebenfalls mit F-104 ausgerüstet waren, erhielt die Bundeswehr 104 Maschinen des Typs TF-104G, die bei den verschiedenen Geschwadern eingesetzt wurden. Für die Schulungen in den USA auf der Luke AFB wurden 28 Maschinen in den USA belassen. Sie flogen dort bei der 4510th Combat Crew Training Wing mit amerikanischen Markings - eine Maßnahme, die durch versicherungsrechtliche Vorschriften erforderlich war. Sie bleiben jedoch auch weiterhin im Eigentum der Bundeswehr und unterstanden dem deutschen Luftwaffenausbildungskommando USA. Triebwerk: 1 x General Electric J79-GE-11A. Leistung: 7.165 kg Schub mit Nachbrenner. Höchstgeschwindigkeit: 2.330 km/h.

TF-104G Starfighter Trainer

The introduction of the F-104 very quickly created a need for a two-seater Starfighter to train the pilots. The trainer for the F-104 was built as the TF-104G. The external appearance of the trainer was essentially more compact, with a larger cockpit canopy over the two seats. Another feature was the repositioned nosewheel landing gear. The Federal German armed forces received 104 of the type TF-104G, which were used in various squadrons.

Form hergestellt und im Eigentum von Revell AG/Revell Monogram Inc. Widerrechtliche Nachahmungen werden gerichtlich verfolgt.
Ce produit est propriété de la société Revell AG/Revell Monogram Inc. Toute utilisation ou duplication frauduleuse fera l'objet de poursuites en justice.

Modelado y en propiedad de Revell AG/Revell Monogram Inc. Imitaciones ilícitas serán perseguidas por la ley.

Forma prodotta dalla Revell AG/Revell Monogram Inc. e di proprietà della stessa impresa, la quale procederà legalmente contro ogni imitazione abusiva.

Malli on Revell AG/Revell Monogram Inc. valmistama ja omistama. Laittomaan kopiointiin tullaan puuttamaan oikeudellisia toimen.

Formen er produsert og eies av Revell AG/Revell Monogram Inc. Etterligning uten tillatelse vil bli gjenstand for rettslig forfølgelse.

Produkcja i prawa własności firmy Revell AG/Revell Monogram Inc. Nielegalne podrobienie jest zabronione pod odpowiedzialnością sądową.

Model, Revell AG/Revell Monogram Inc. firmasının mülkiyetinde imal edilmiştir. Kanuna aykırı taklitler mahkumeye tabii edilecektir.

A forma előállította és a tulajdonjog birtokosa a Revell AG/Revell Monogram Inc. A jogellenes utánzatokat és másolatokat bírósággal ültetik.

Model manufactured by and property of Revell AG/Revell Monogram Inc. Illegal imitations are subject to prosecution.

Vorm vervaardigd door en eigendom van Revell AG/Revell Monogram Inc. Onrechtmatige nabootsing worden gerechtelijk vervolgd.

Formas produzidas e de propriedade da Revell SA/Revell Monogram Inc. Cópias não autorizadas serão processadas juridicamente como determinado na lei.

Modellen tillverkad av och tillhör Revell AG/Revell Monogram Inc. All kopiering beivras enligt lagen om upphovsrätt.

Formen er fremstillet af Revell AG/Revell Monogram Inc. som også har ejendomsret. Lovstridige efterligninger sagsøges.

Моделъ произведено и иманеет собствеността фирма Revell AG/Revell Monogram Inc. Произвожданите подражане преследват се в съдебен порядък.

Η μορφή κατασκευάστηκε και περιήλθε στην ιδιοκτησία της Revell AG/Revell Monogram Inc. Οι παράνομες μιμήσεις θα καταδικαστούν δικαστικά.

Tvar byl vyvířen firmou Revell AG/Revell Monogram Inc. a je jejím vlastnictvím. Proti nezákonným napodobením se bude postupovat soudní cestou.

Forma je proizvedena in je vlasništvo Revell AG/Revell Monogram Inc. Neovlaštene kopije bodo pravno kaznjene.

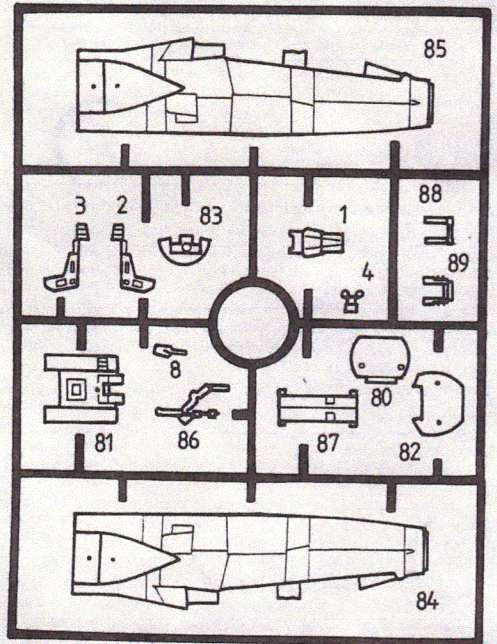
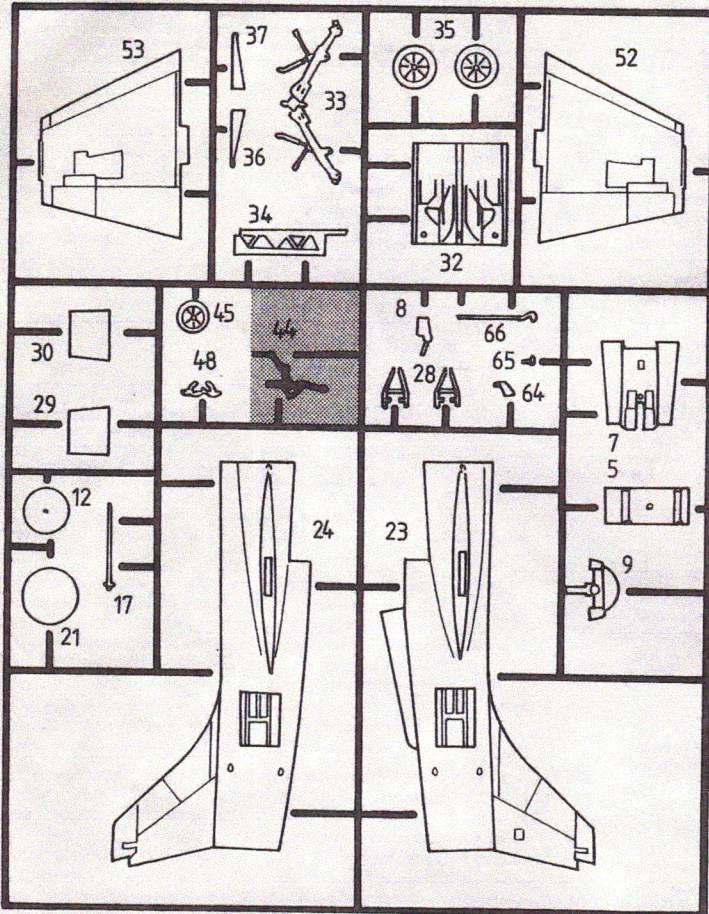

 = Nicht benötigte Teile
 Parts not used
 Pièces non utilisées
 Niet benodigde onderdelen
 Piezas no necesarias
 Peças não utilizadas
 Parti non usate
 Inte anviānda daļas
 Tarpeetomat osat
 Ikke nødvendige dele
 Deleer som ikke er nødvendige
 Hészesszükségmentek
 Elementy niepotrzebne
 μη χρειαζόμενα εξαρτήματα
 Gereksiz parçalar
 Nepotrebné diely
 fel nem használt alkatrészek
 Nepotrební deli

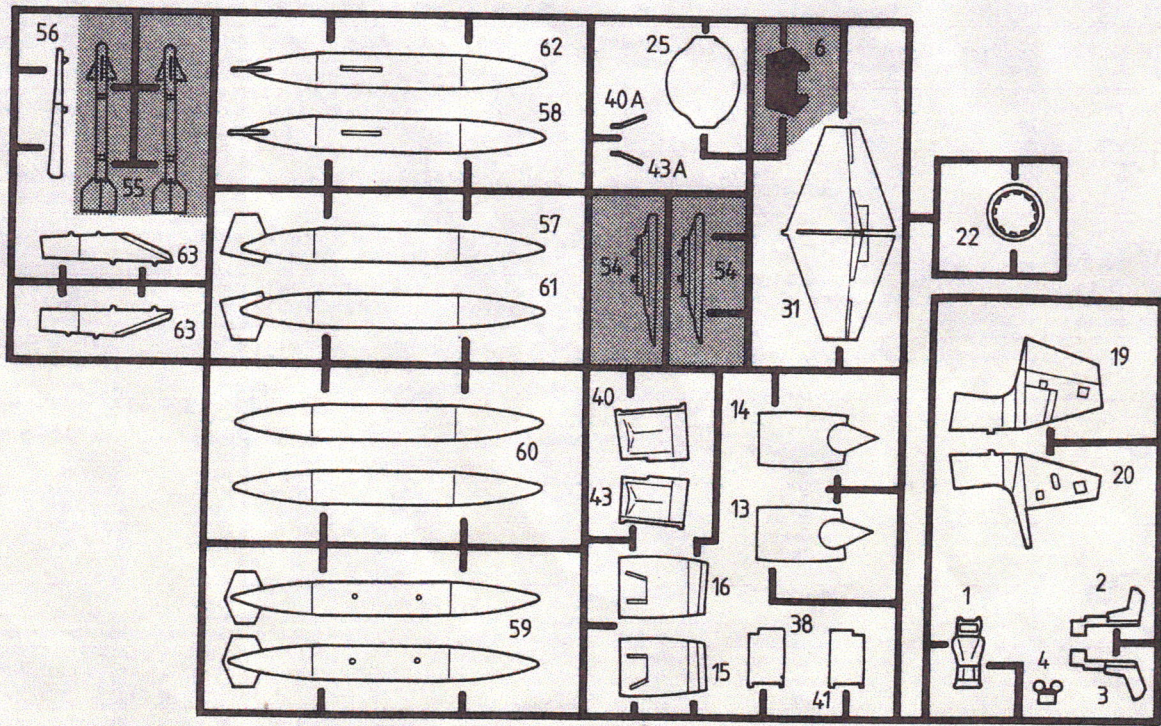
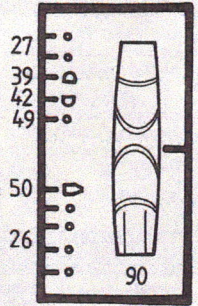

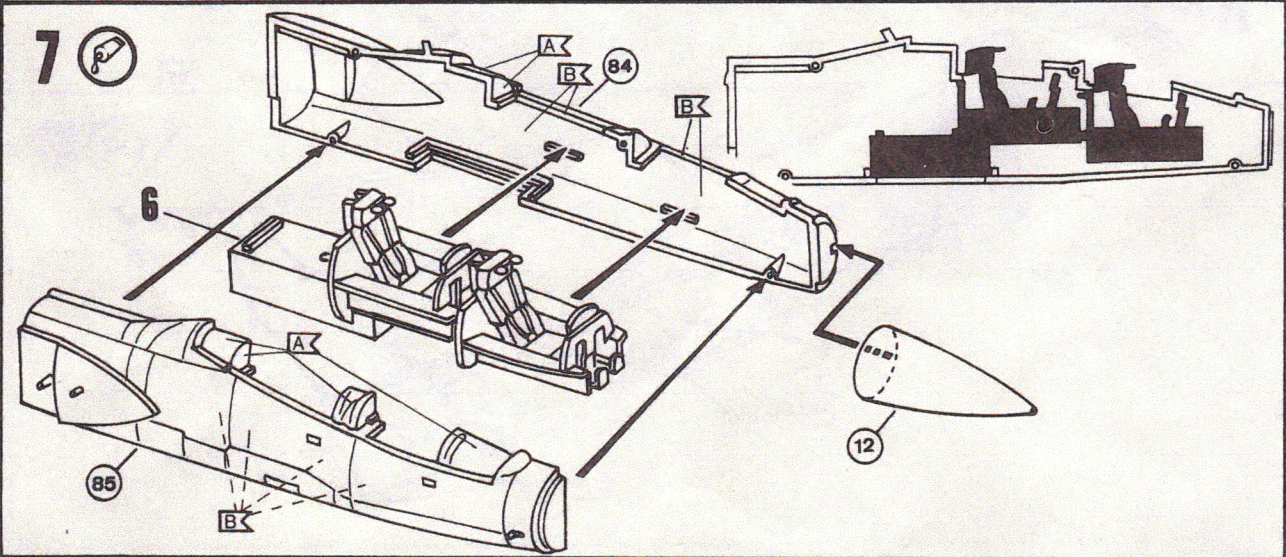
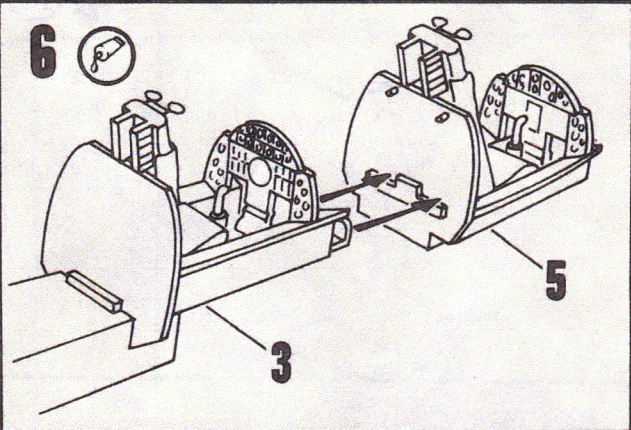
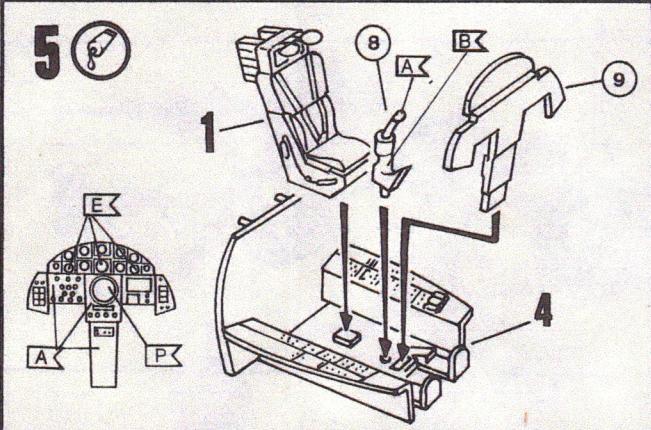
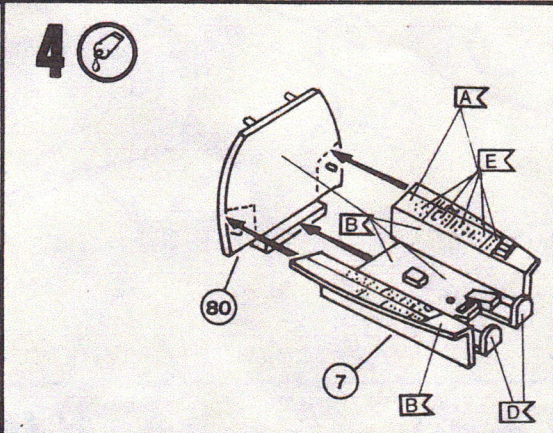
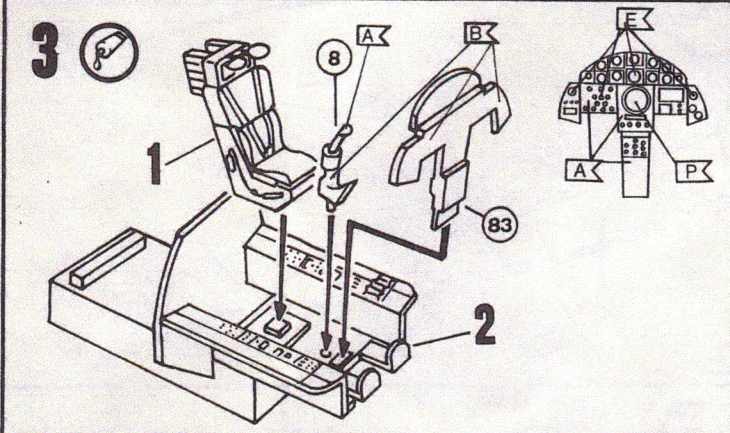
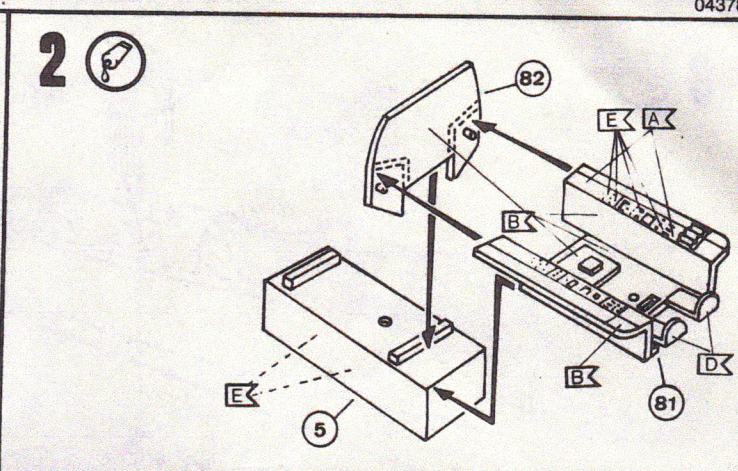
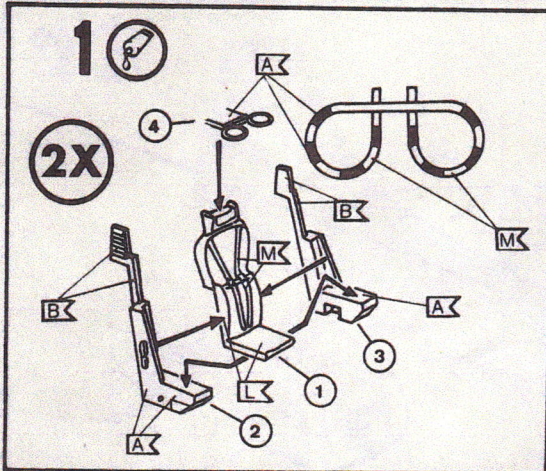

8 

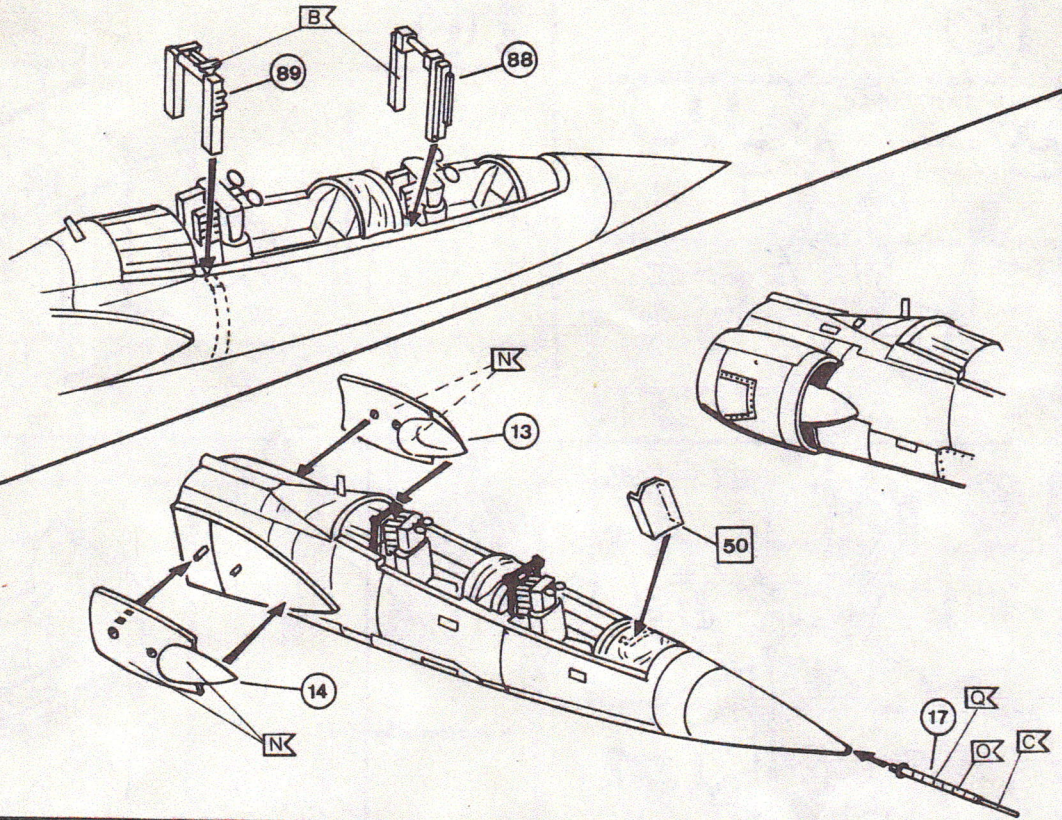

9 

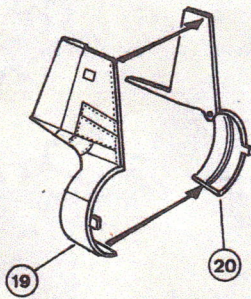

10 

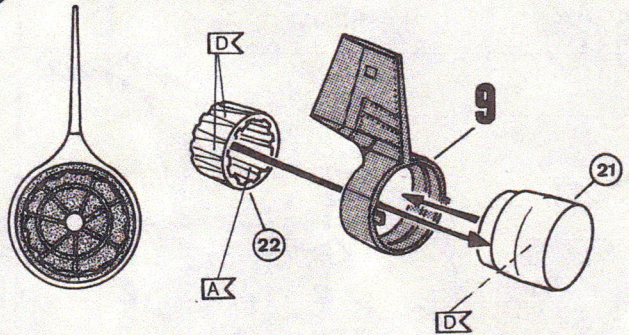

11 

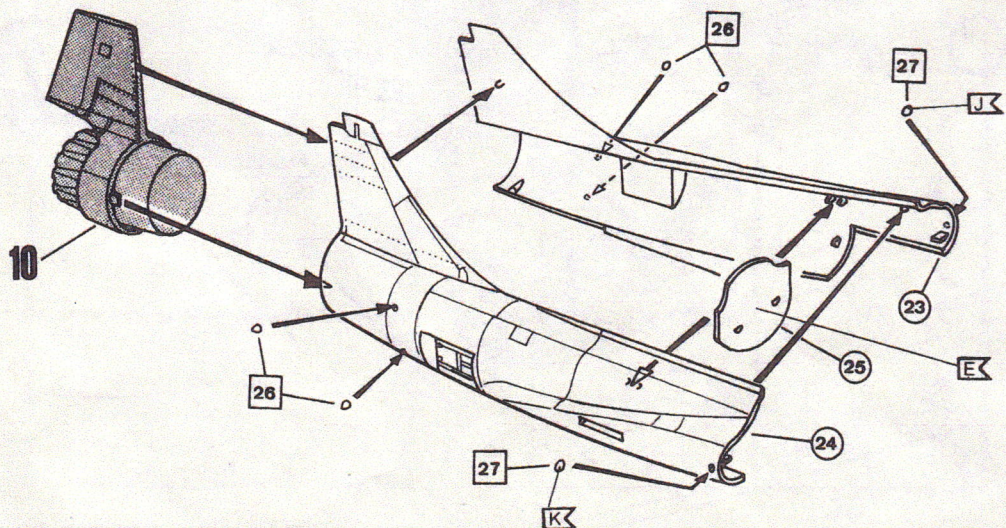

12

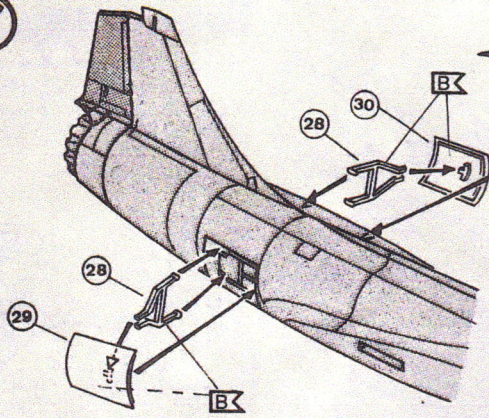

13

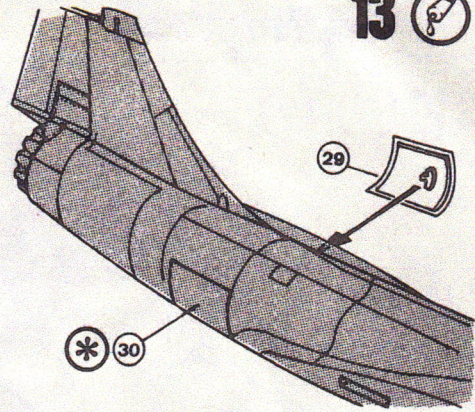

14

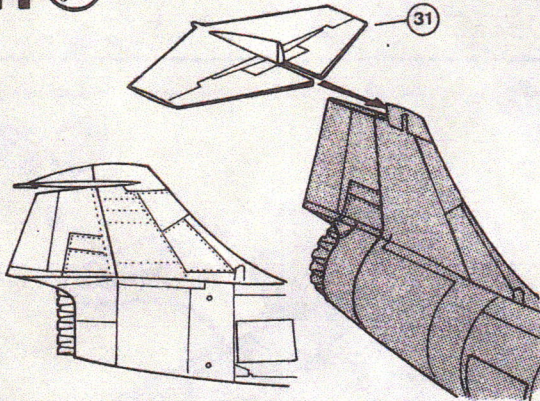

15

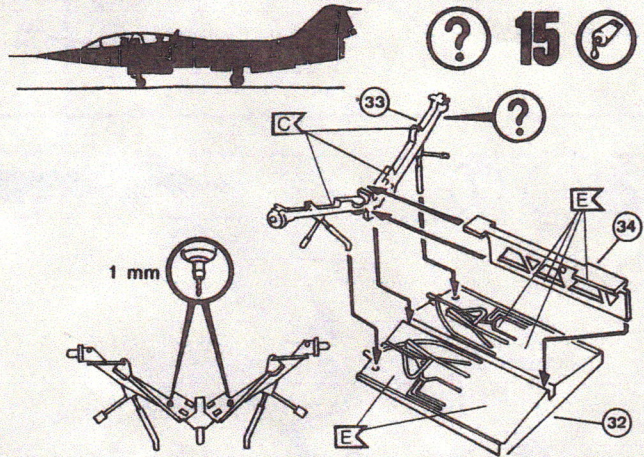

16

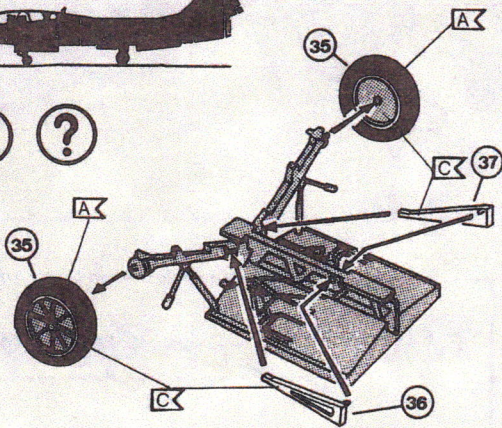

17

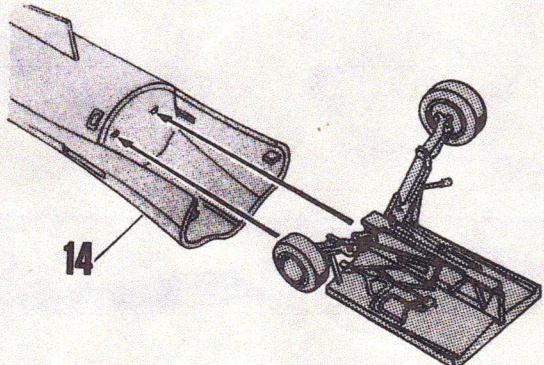

18

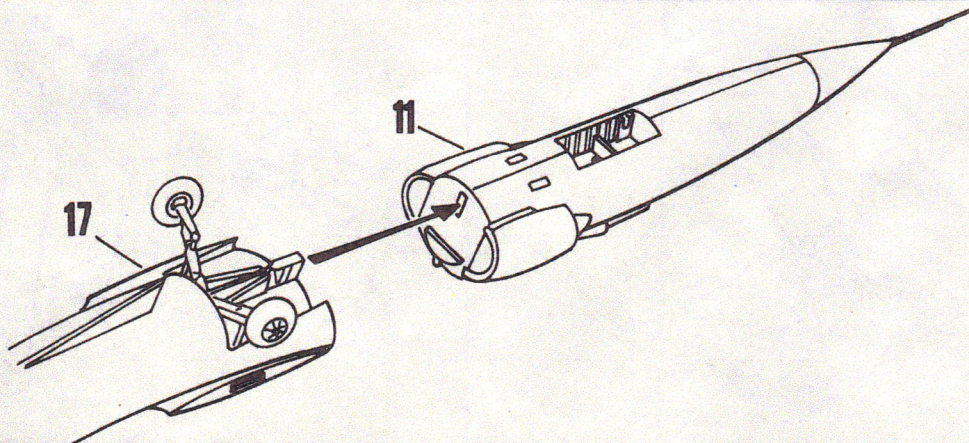

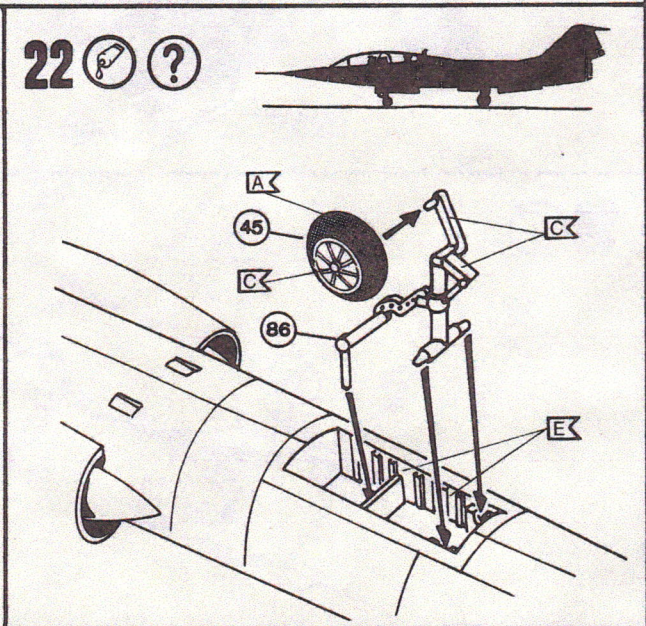
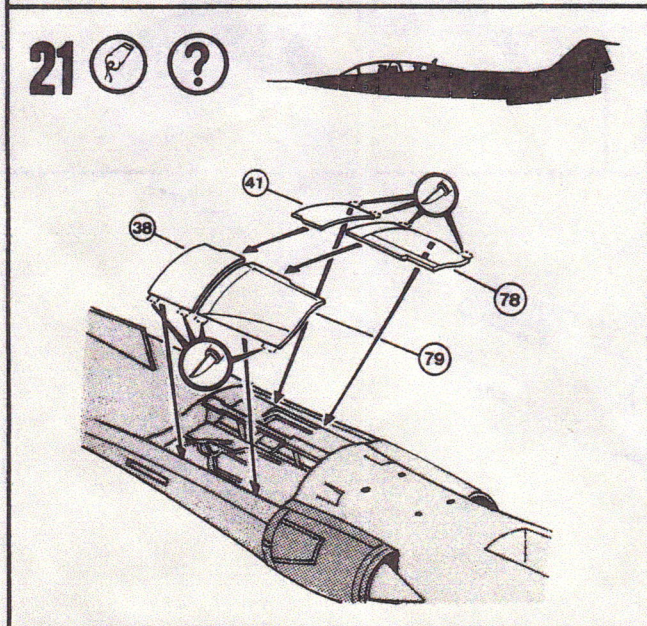
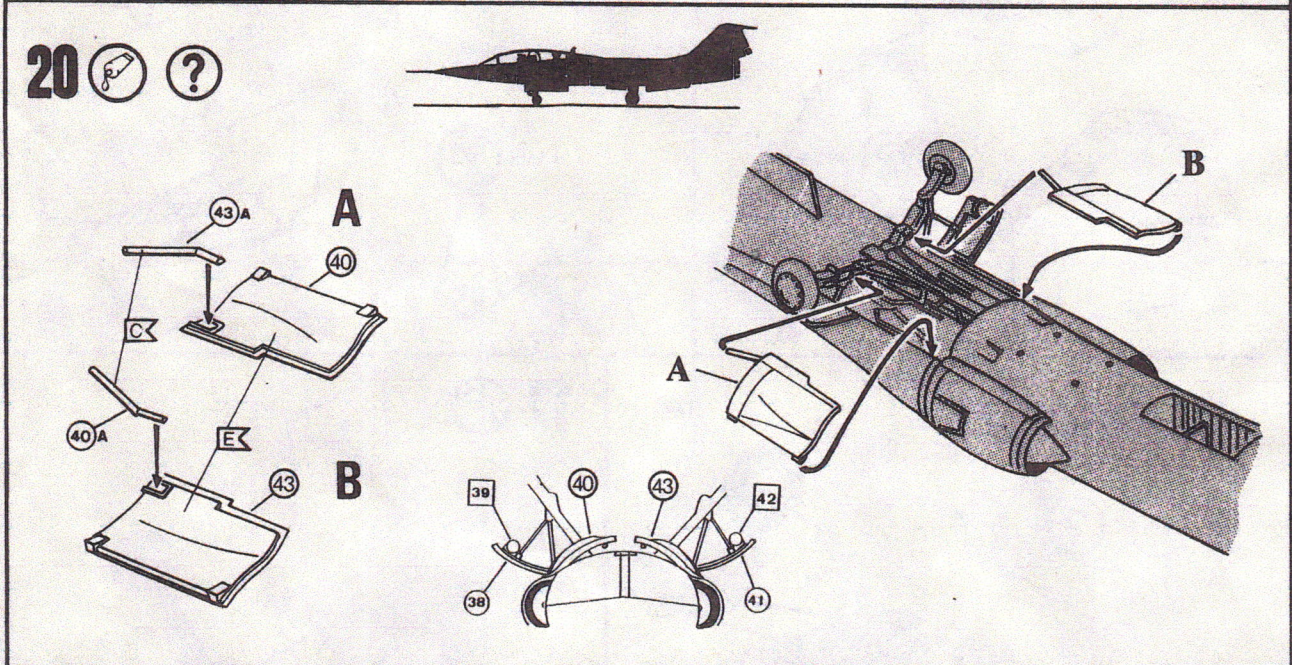
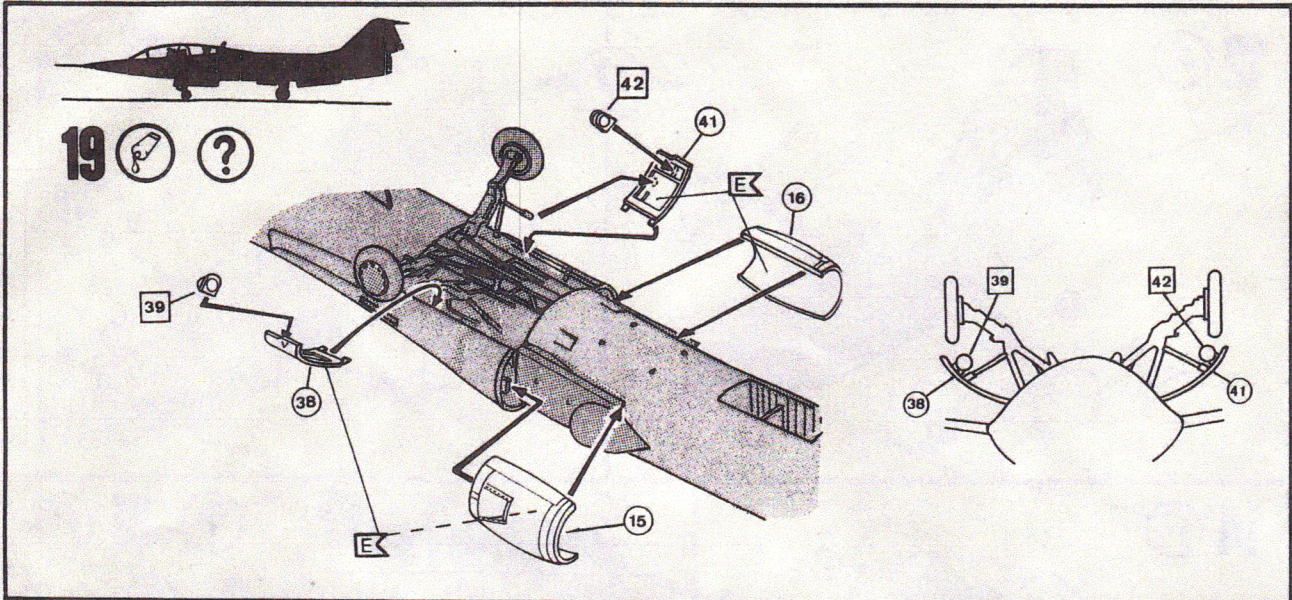

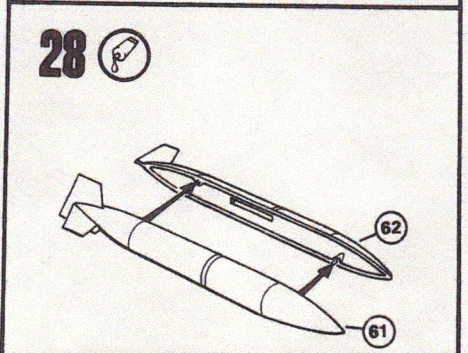
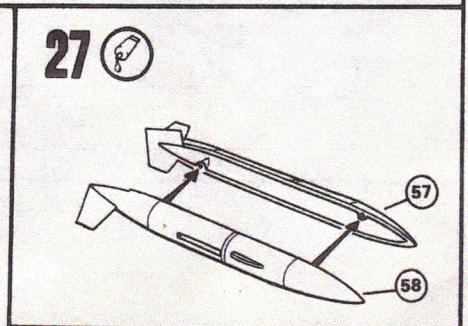
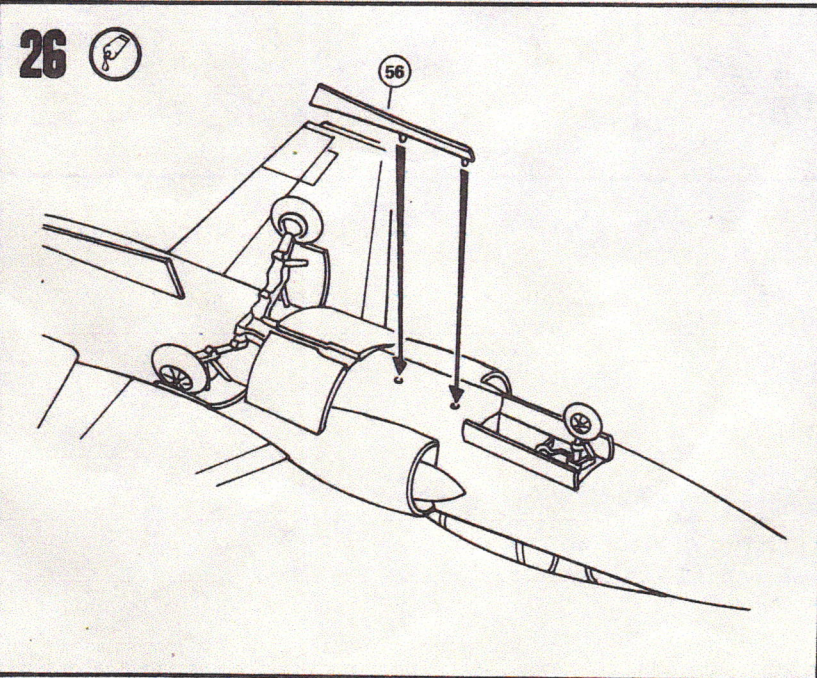
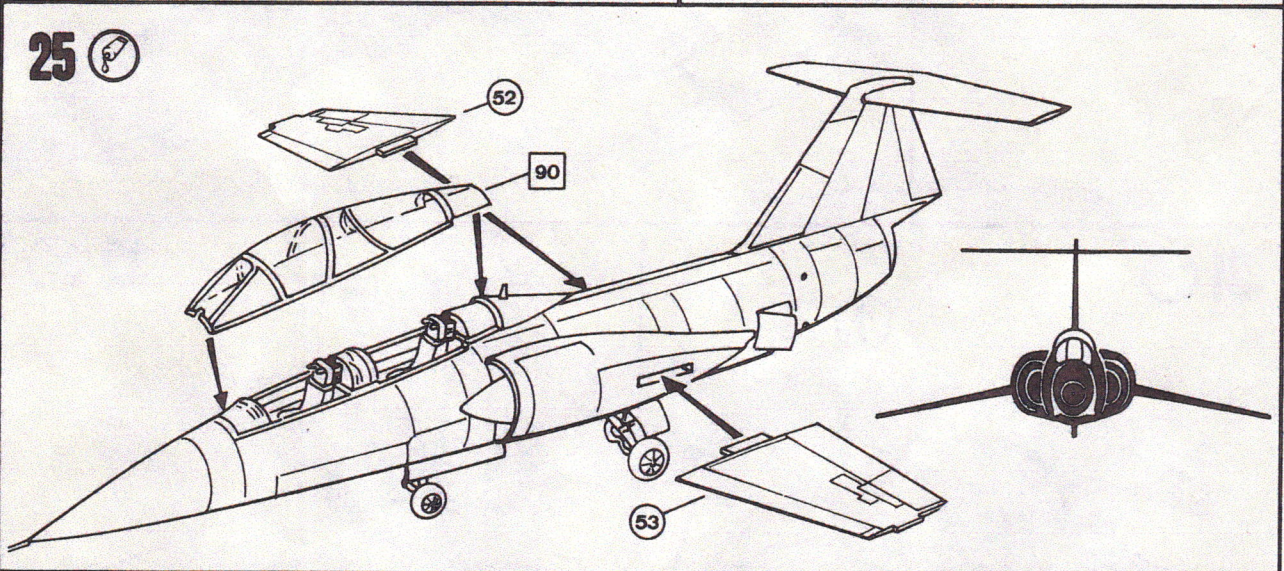
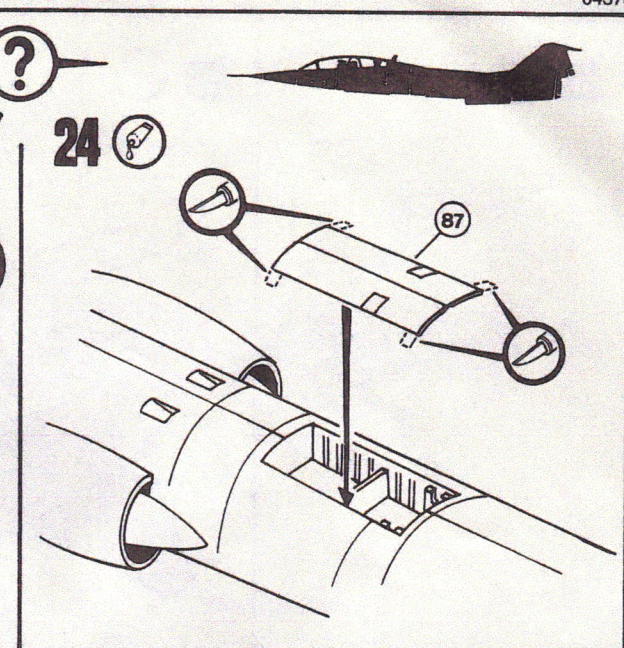
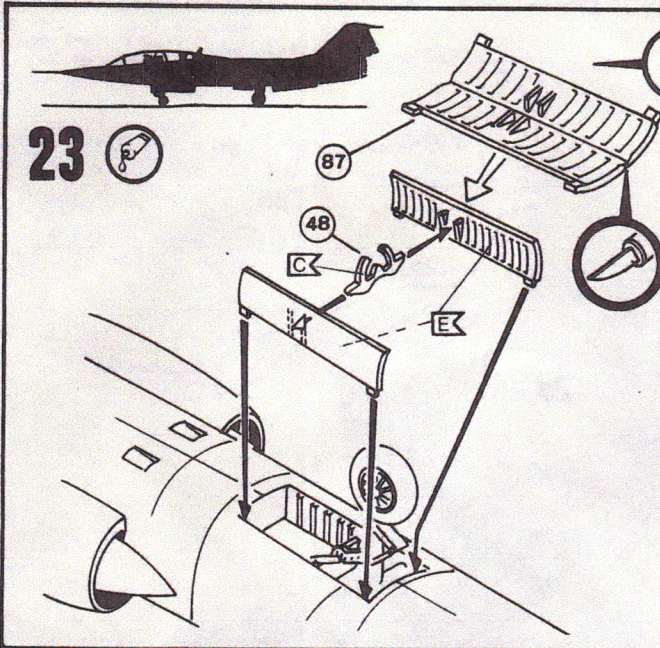

29 

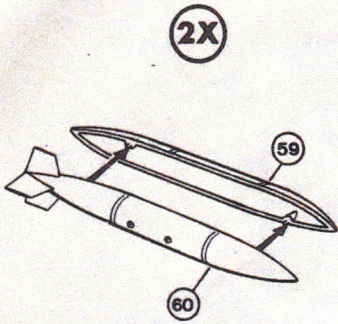

30 

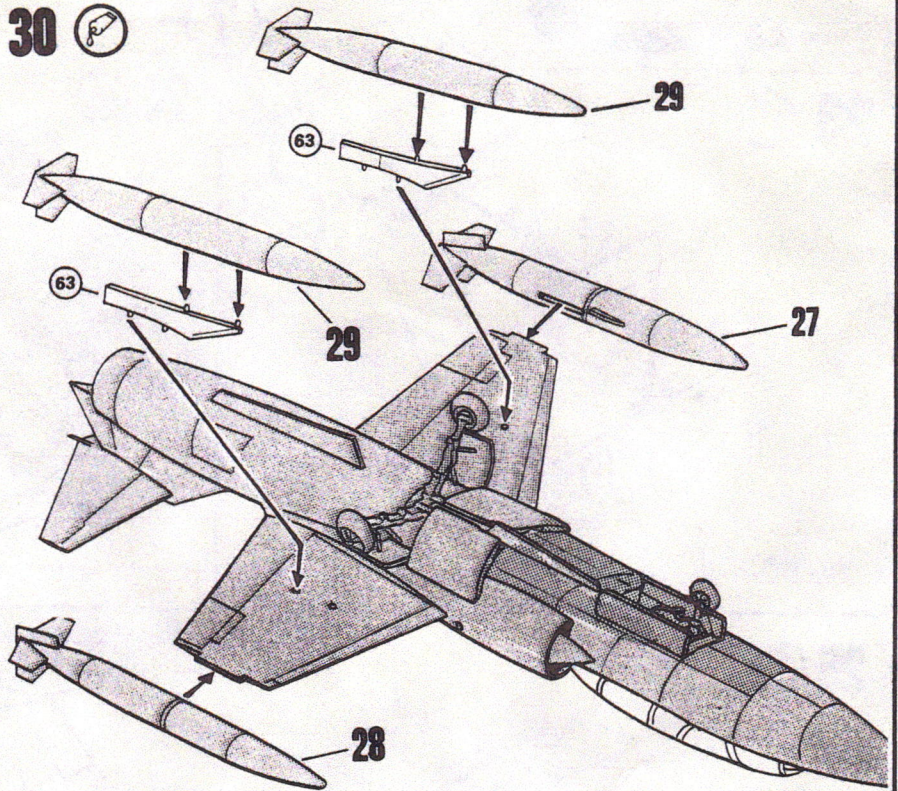

31 

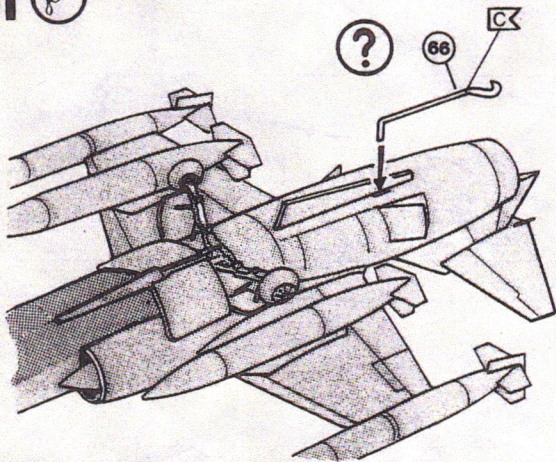

32 

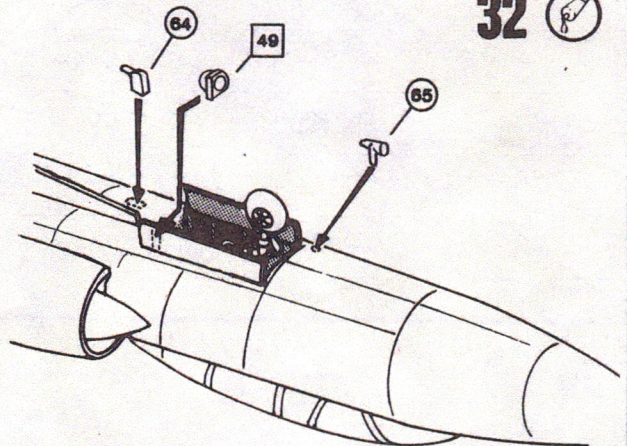

33 ?



Lockheed TF-104G,
Jabo G31 „Boelcke“,
Jubiläumsanstrich zum 25-jährigen Bestehen
am 30.4.1983 in Nörvenich.

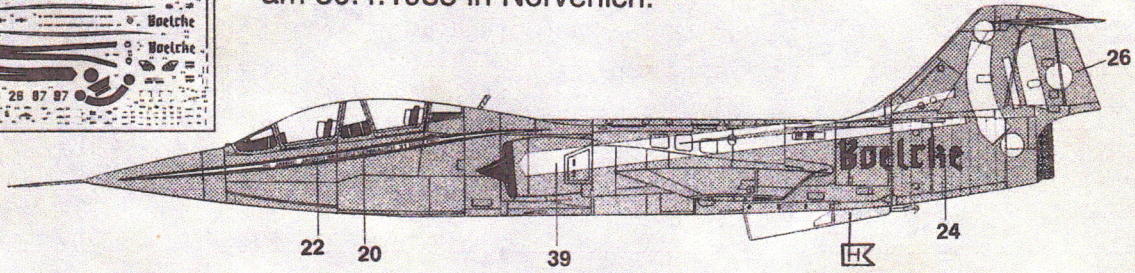
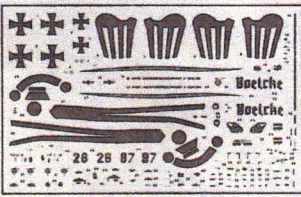

OK

HK

PK



RAL 7012

RAL 5012

Wing-Tip-Tank

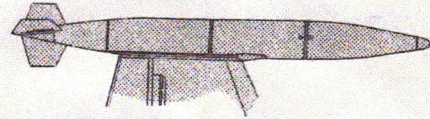

Underwing-Tank

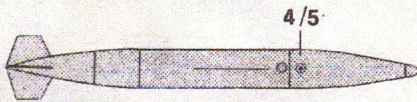

Oberseite / Upper Side

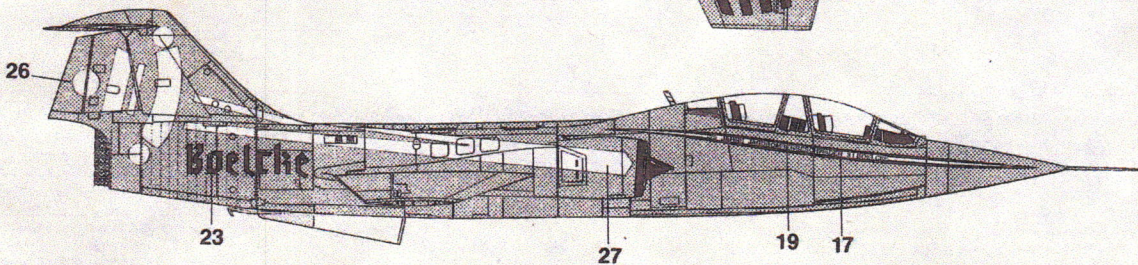
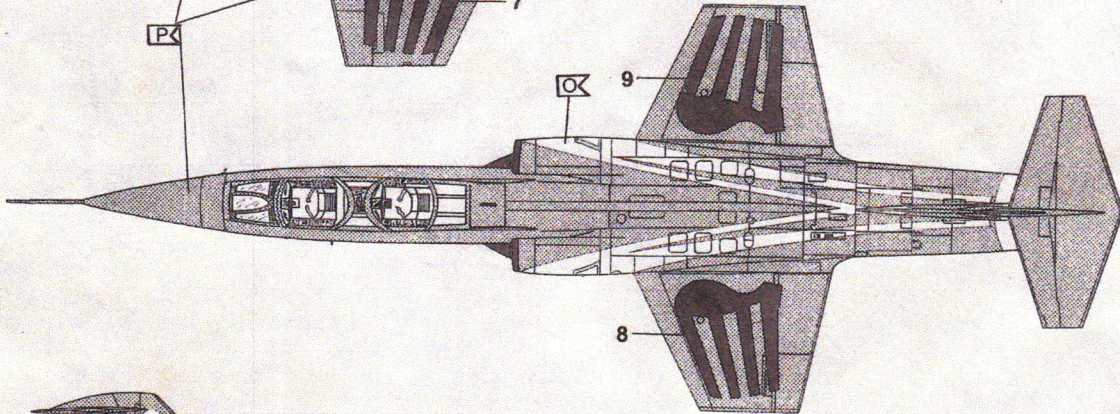
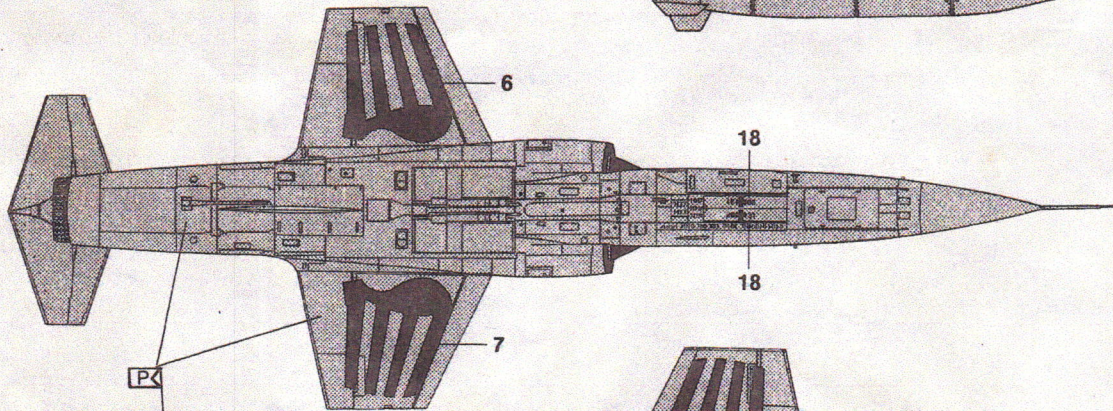
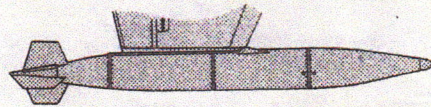

34



Jabo G33, Büchel, 1984

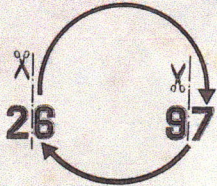
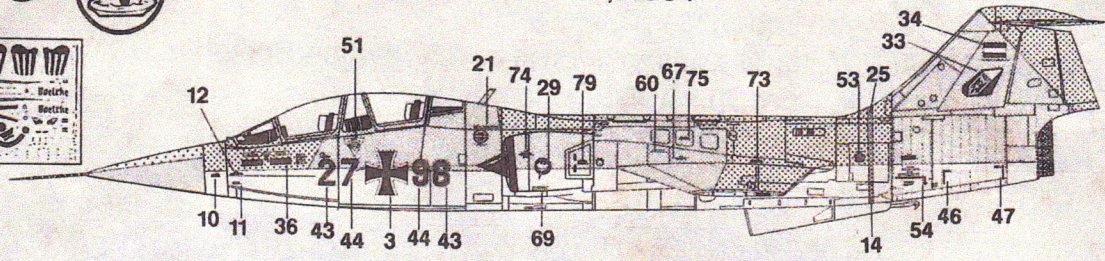

RAL 7001	RAL 6014	RAL 7012	RAL 9001	RAL 7009	RAL 2005

27 ✖ 96

