

# M5A1 LIGHT TANK "STUART"

## M5A1軽戦車"史都華"初期型

In 1940, the US Army largely used the M2A4 light tank, which equipped with a 37mm gun, to carry out reconnaissance and mobile spearhead duties. At the same time, the German Army distinguished themselves with blitz offensive, encouraged the US Army on the development on tanks. In 1941, the M3 light tank, upgraded from M2A4, started to mass production. The major improvements were thicker armor, modified suspension and new gun recoil system. Under lend-lease act, the British Army and the Soviet Union received those tanks to against the Germany Army. In U.S. Army service, the M3 first saw combat in the Philippines, when the US declared war with the Japanese in late 1941.

In the Pacific theater, the M3 light tank was considered adequate other than slightly shorter operational range. Actually its short operational range was regarded as a major setback in European and North Africa theaters. The M3A1, with an improved new powered turret with turret basket, was introduced in 1942. In the meantime, development of M5 light tank, which is based on the M3, was underway.

To avoid confusion with the M4 Sherman medium tank, the new model was designated as M5. This new tank adopted twin Cadillac engines due to radial engine shortage. Operational range as well as top speed was large improved from its precedent M3. The hull was all-welded, and the glacis was sloped. From 1942, a new large turret with a radio bustle on the rear, was fitted onto M5 chassis, known as M5A1.

The M5A1 first saw service in North Africa in early 1943, followed by campaigns in Sicily, Italy, Normandy...etc. It also served with the Marines in Asia Pacific theater. Being a very reliable model, 6,810 M5A1 were produced, which is the greatest amount among US light tank production.

1940年当時、アメリカ陸軍は偵察と機動戦の先鋒を担う役として、M2A4軽戦車を大量に装備していた。しかし同時期のドイツ軍による電撃戦は、アメリカ陸軍に新戦車の開発を促すこととなった。1941年にM2A4軽戦車の改良版である、M3軽戦車の量産が開始される。主な改良点は、装甲厚の増加、サスペンションと主砲の駐退復座器の改良であった。M3軽戦車は折りしも施行された lend-lease 法にもとづき、イギリス軍とソビエト軍に対して供与され、ドイツ軍との戦闘に投入されたのである。アメリカ陸軍では、1941年末にフィリピンでの日本軍との戦いで、M3軽戦車は初めての实战を迎えている。

太平洋戦線でのM3軽戦車の評価は、わずかに航続距離が短いという点を除けば、充分というものであった。しかし、ヨーロッパ戦線や北アフリカ戦線では、航続距離の短さは、大きな障害であると捉えられていた。1942年になると動力旋回とバスケットを採用した改良型砲塔を搭載したM3A1軽戦車が登場するが、一方でM3をベースにした新型軽戦車の開発が進められていたのである。同時期に開発が進められたM4シャーマン中戦車との混同を避けるため、新型軽戦車には、「M5」の形式名が与えられた。

M5軽戦車は、従来使用していた星型エンジンの供給不足により、キャデラック社製エンジンが2基搭載されたが、M3系に比べて航続距離と最高速度が大幅に向上することになった。車体はすべて溶接構造に改められた。そして、後部に無線器搭載の張り出しを設けた新型砲塔をM5に搭載したタイプがM5A1として登場する。M5A1軽戦車は、1943年初頭、北アフリカ戦線に始めて実戦で使用されて以降、シシリー、イタリア、ノルマンディと、連合軍の進撃とともに前線に投入され、太平洋戦線では、海兵隊によって使用されている。

M5A1軽戦車は、アメリカ軍の軽戦車生産数の内で最多の6,810輛が生産されたが、これはM5A1が兵士達から非常に高い信頼を得ていた、なによりの証明であるといえる。

1940年時美軍採用的輕型戰車是配備37mm砲的M2A4, 戰術上主要用於偵察警戒或執行快速機動作戰的任務, 同一時期於歐洲戰場德國在閃電戰上的成功, 直接鼓舞了大洋彼岸的美國對戰車發展的興趣, 1941年改良自M2A4的M3輕戰車進入了量產, 主要的改進為增加了一個接地的惰輪與增厚了車身的裝甲, 隨著租借法案的生效, M3輕戰車陸續交付給蘇聯與英國, 參與了與德軍的作戰, 1941年底太平洋戰事的爆發, 駐守菲律賓的美軍M3輕戰車也正式受到了戰火的洗禮。

經過實際作戰M3輕戰車除了續航能力稍弱外, 尚能夠適應遠東地區戰場的需要, 但在歐洲與北非的戰鬥中就曝露了其防護力不足的弱點, 1942年具有較佳避彈外型圓筒結構與動力迴旋砲塔的M3A1出廠, 與此同時並在M3的基礎上進行M5輕戰車的研發。

由於避免與M4中戰車在稱呼上出現混淆, 新設計的輕戰車改採了M5的型號, 也由於原本M3系列使用的航空星型引擎的短缺, M5改採兩具凱迪拉克水冷引擎, 使得M5無論在續航力與速度等性能上都比M3有更多的改進, 車體也改為焊接結構, 車體正面成為傾斜裝甲。自1942年底開始, 在原本M5的車體上搭載了新式的大型砲塔, 新砲塔增加了後方容納無線電機的空間, 同時搭載了新砲塔的戰車被賦與了M5A1的型號。

M5A1最早出現於1943年北非的突尼斯, 隨後轉戰於西西里及義大利戰線, 大君主作戰後繼續活躍於西歐戰場, 並多次參與了陸戰隊在太平洋、遠東戰場的奮戰, 優越及可靠的性能同時使M5A1成為二次大戰期間美軍生產數量最龐大的輕型戰車。

### Illustration: 圖示說明



### Method For Applying Decals:

1. Clean Model Surface With Wet Cloth.
2. Cut Out Of Decal Sheet And Dip Them In Water For 15 Seconds.
3. Place it on proper position on model.
4. Slide off base paper leaving decals On Model With Wet Finger Tip.
5. Move Decals To Exact Position, Push Out Excess Water Under Decal With Soft Cotton Cloth.
6. When Decals Get Dry Then Complete.

### 水貼紙使用說明:

1. 將模型表面擦乾淨
2. 將貼紙剪下泡入清水中約15秒
3. 將泡濕之貼紙取出置於欲貼處旁
4. 用指尖輕推貼紙表面使其滑出底紙
5. 將貼紙調整至適當位置並輕擦拭水份
6. 待其自然乾燥後即完成

### Color list: 塗料表

Color	Brand	GSI Creos (Gunze Sangyo)			Humbrol	Revell	Life Color
		Hobby Color	Mr. Color	Mr. Color Spray			
Olive drab(2)	橄欖綠	H-78	C-38	J-38	66	46	UA106
Khaki green	卡其綠	H-80	C-54				
Flat white	消光白	H-11	C-62	J-62	34	05	LC01
Steel	黑鐵	H-18	C-28	J-28	53	91	LC76
Tire black	輪胎黑	H-77	C-137		85	302	
Bright blue	寶藍	H-15	C-65	J-65	14	51	LC60
Red brown	紅褐	H-47	C-41	J-41	160	383	
Red	紅	H-3	C-3	J-3	19	31	LC56

# 1

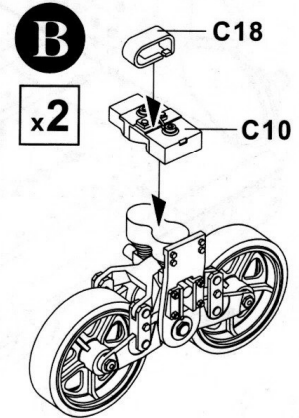
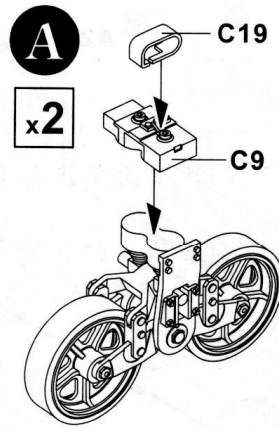
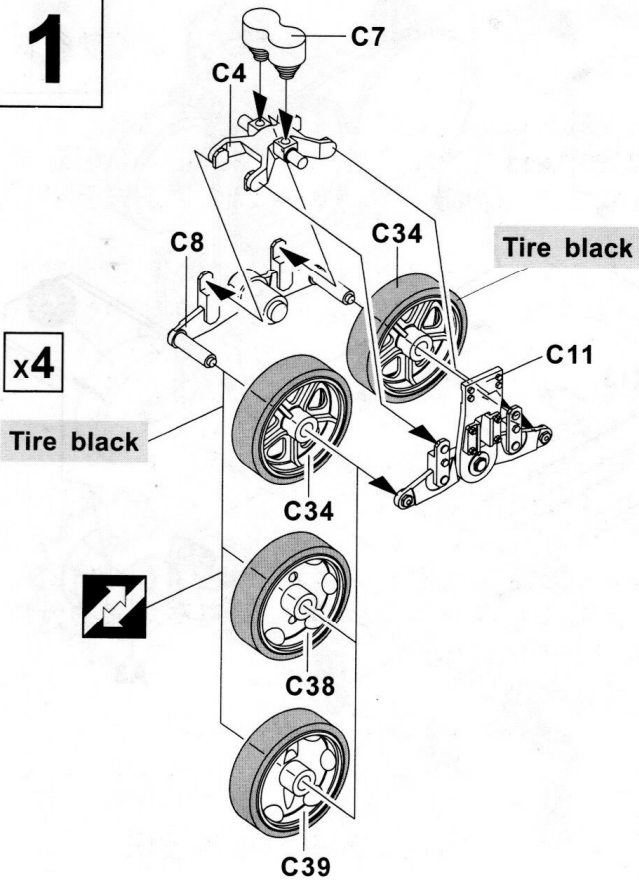

# 2



When you choose workable track as a replacement for the original rubber track, the B21 isn't necessary.  
 生ゴムの履帯のかわりに、可動履帯を使用する場合には、B21が必要になりません。  
 若採用本套件內附之橡膠履帶則B21務必裝上，只有在用鍊接式履帶時才不需B21。

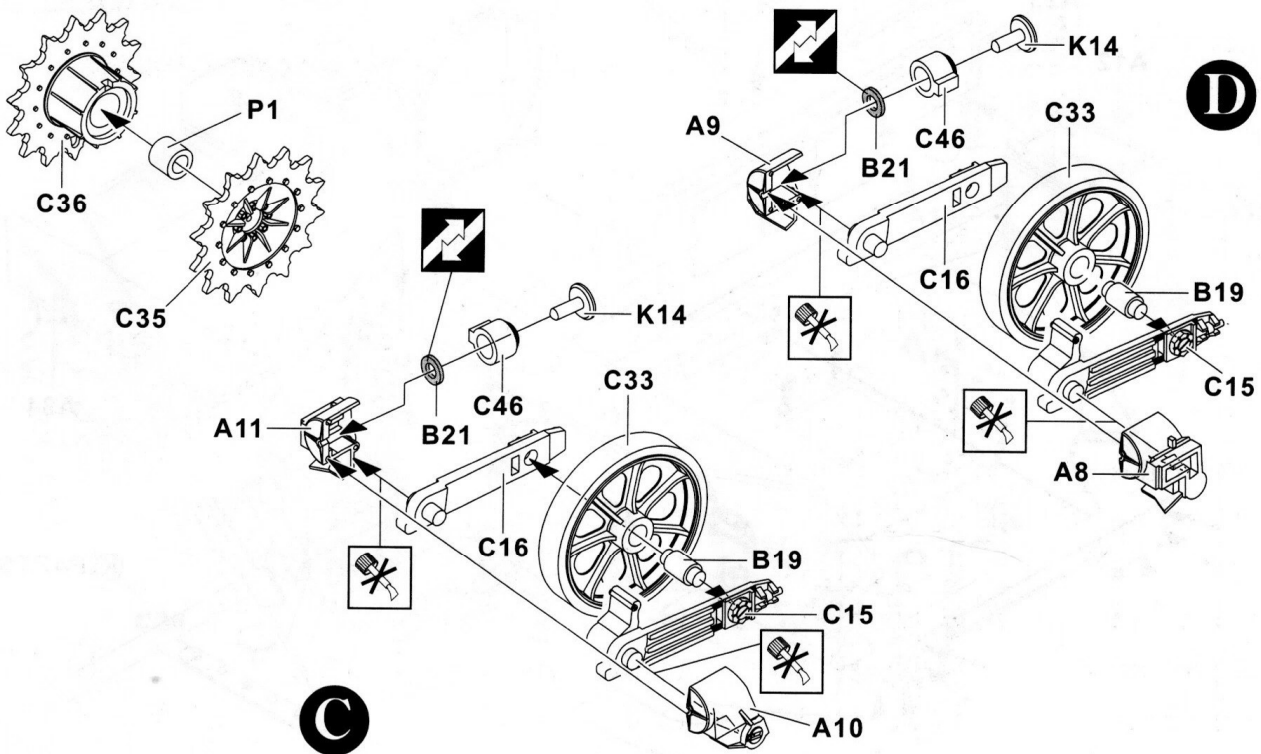



3

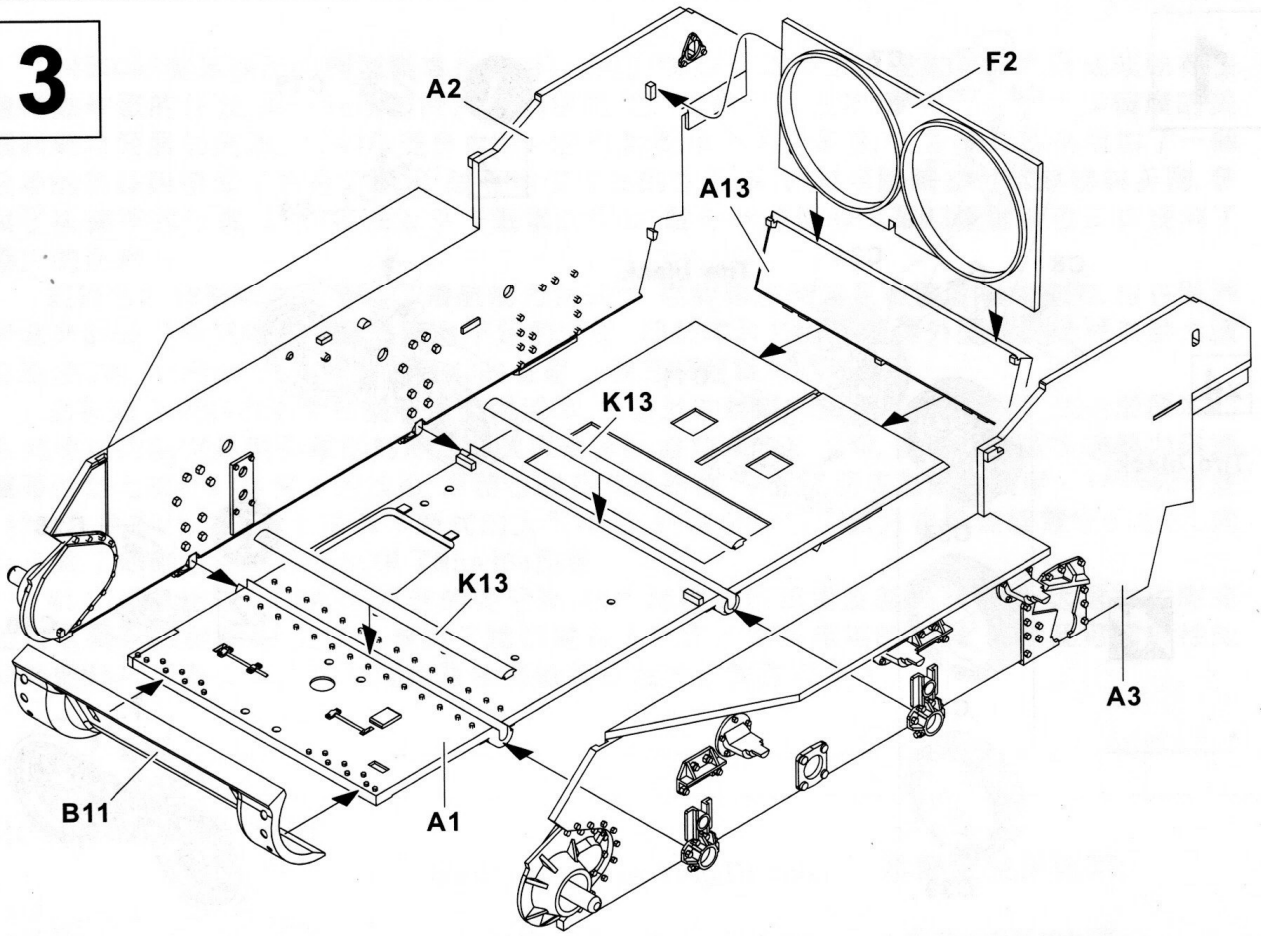

4

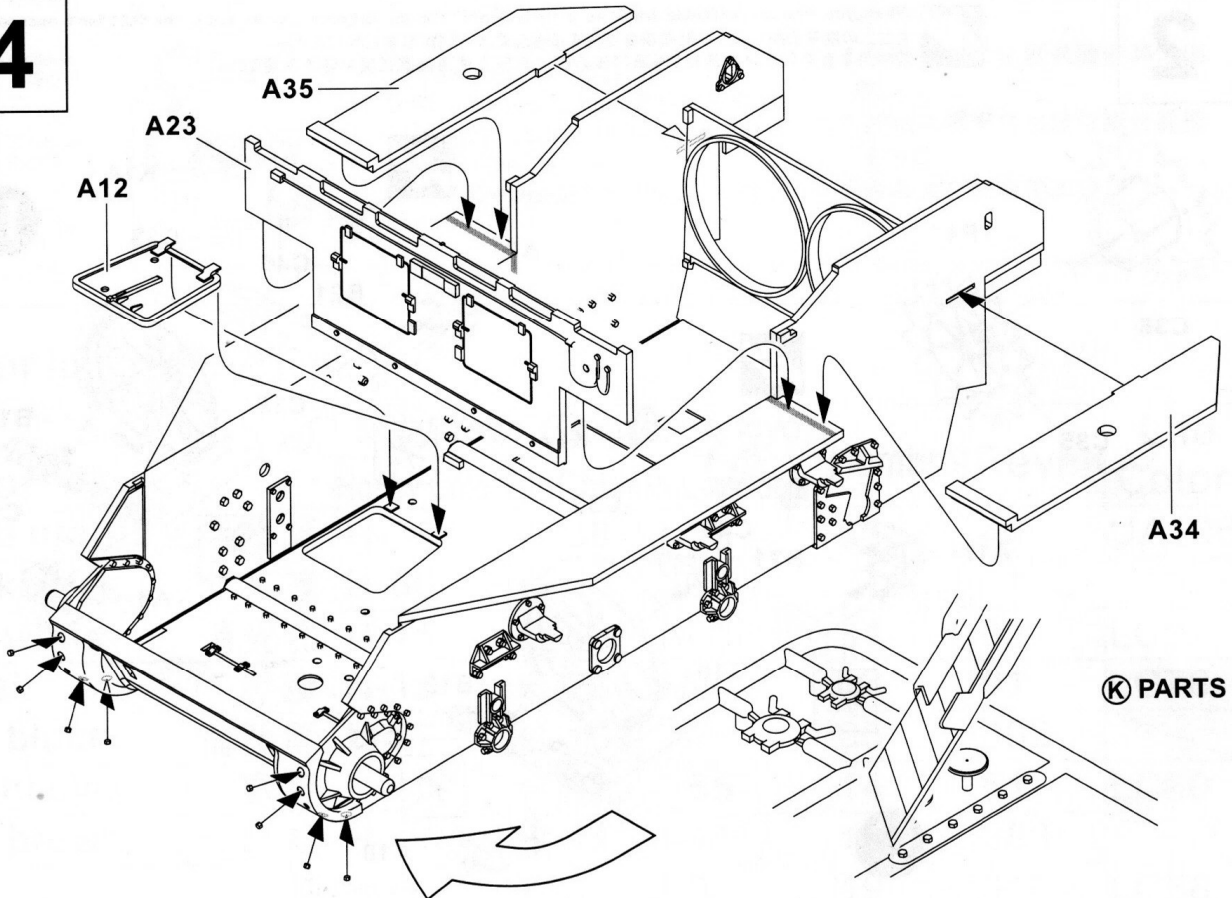



5

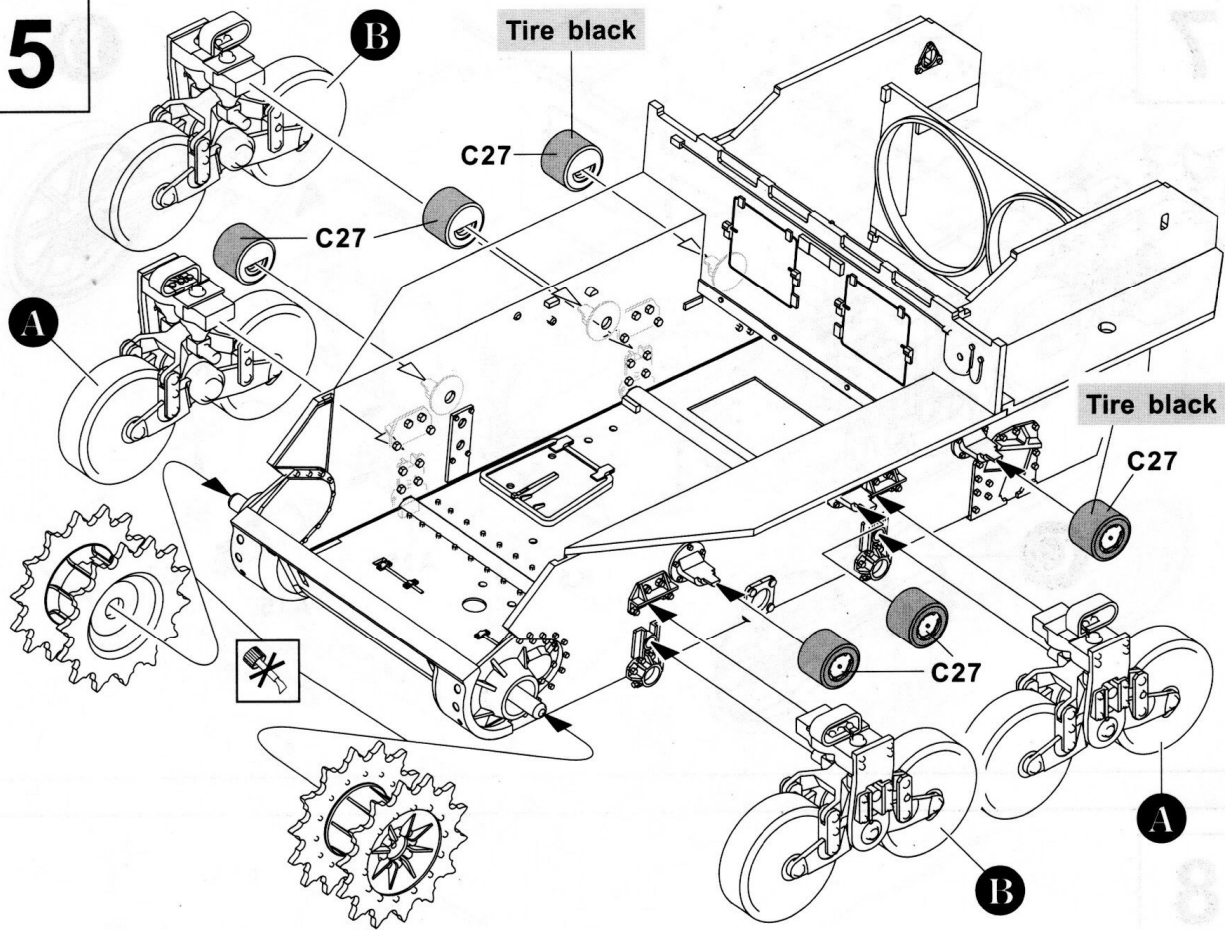

6

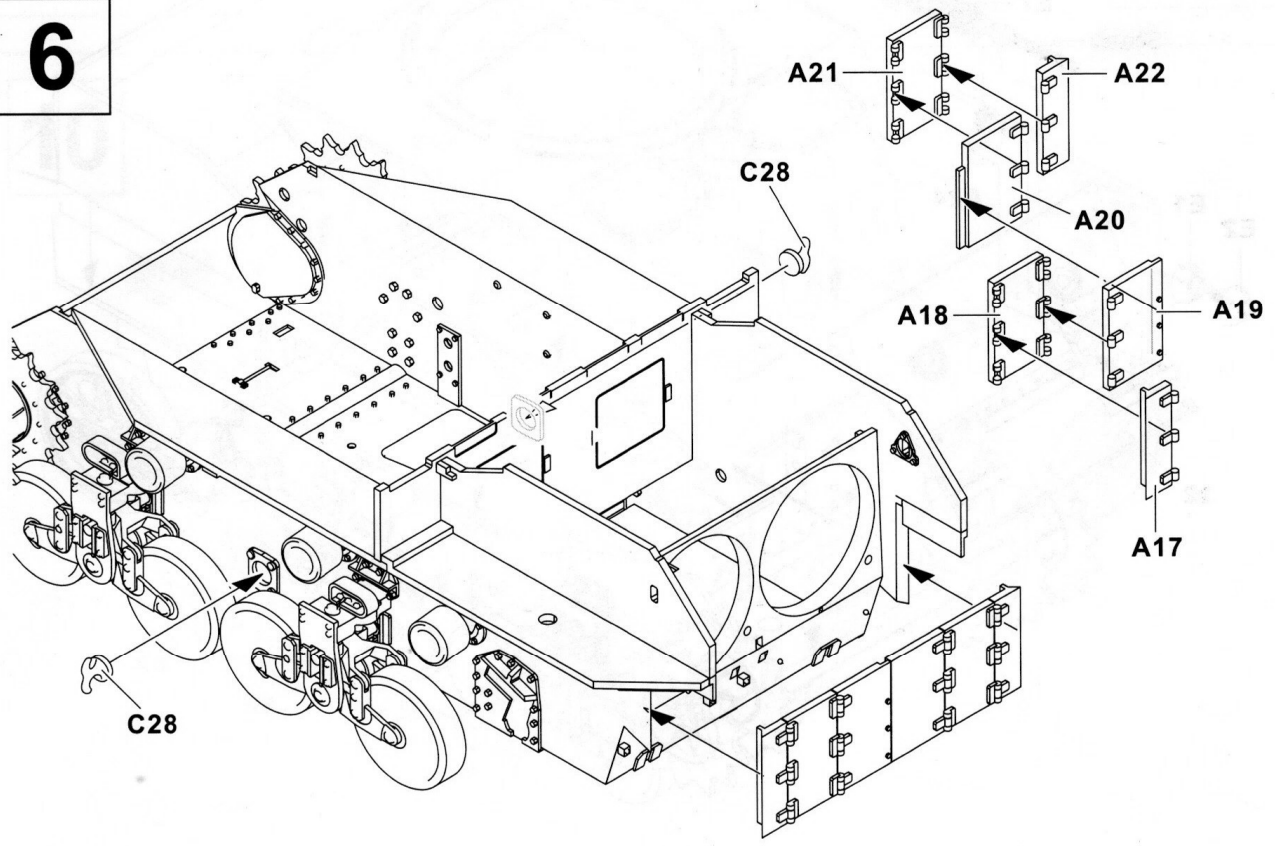

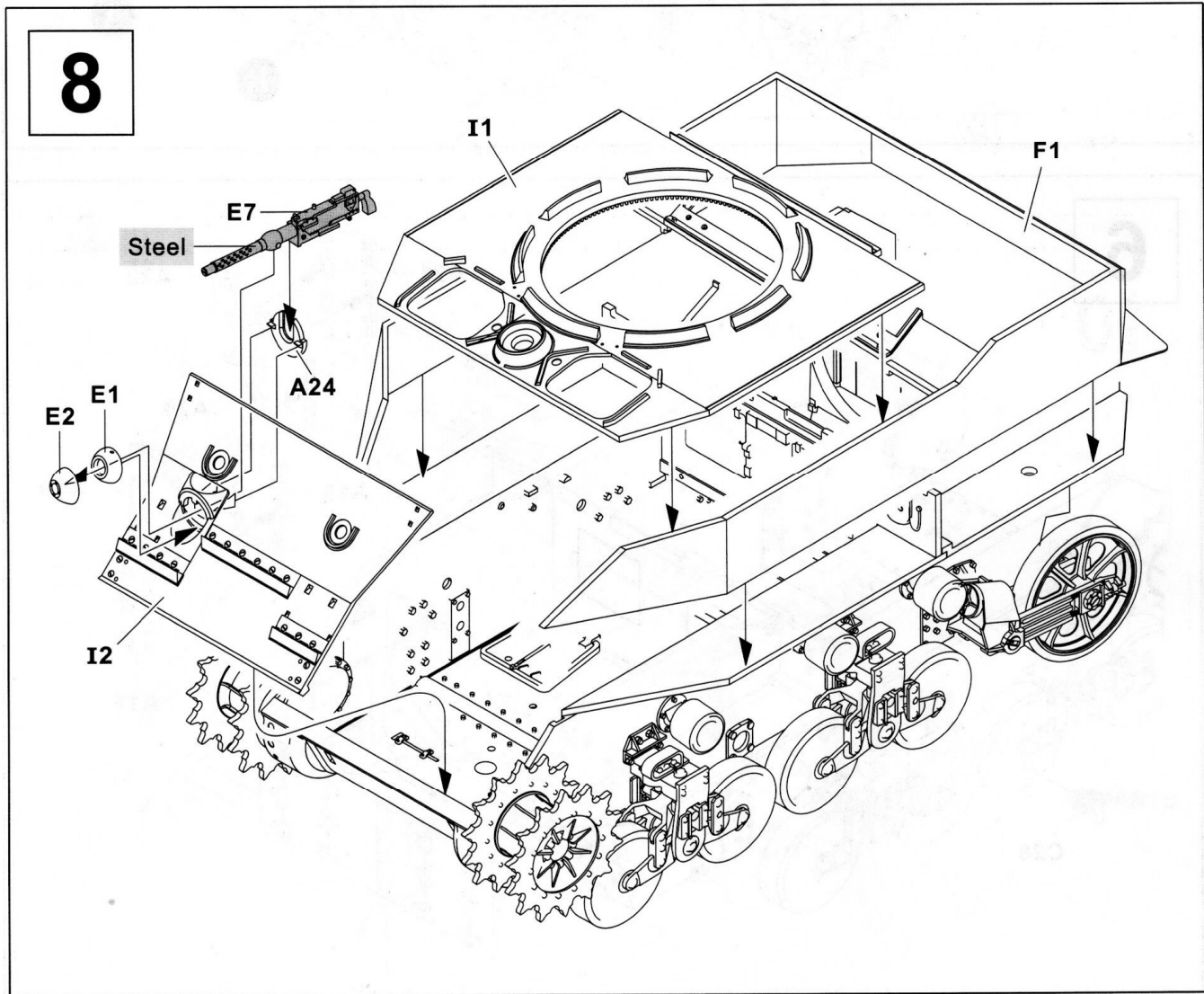
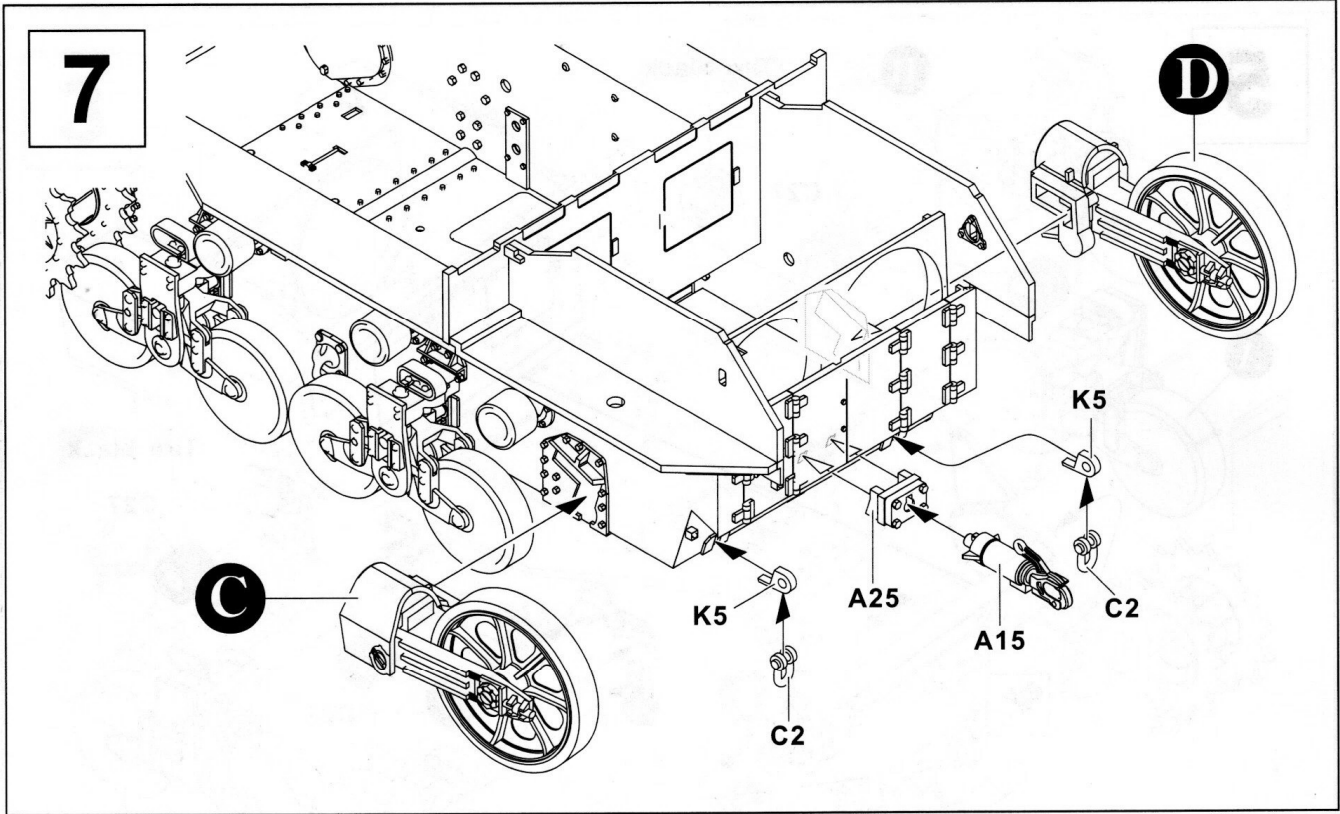

9

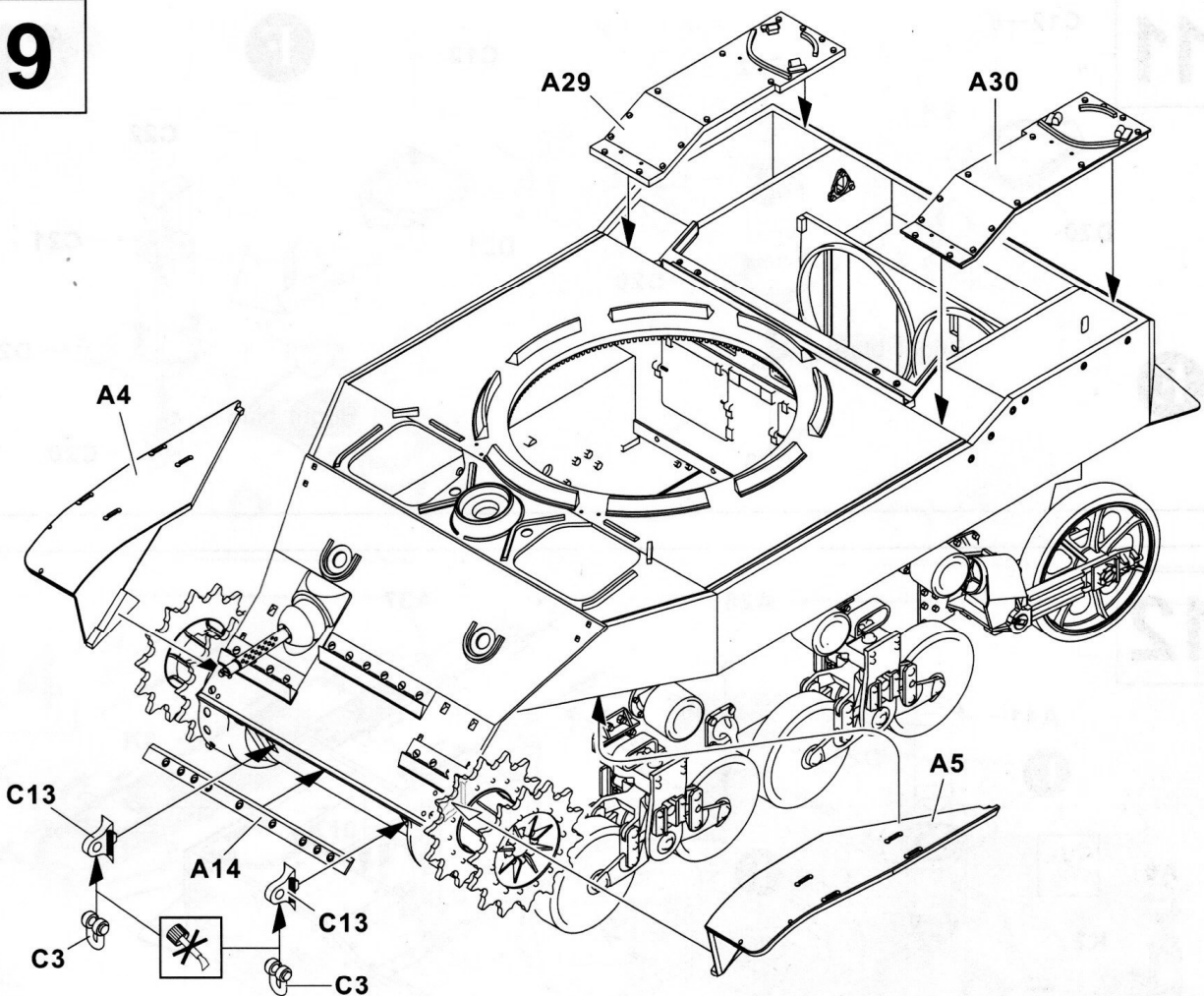

10

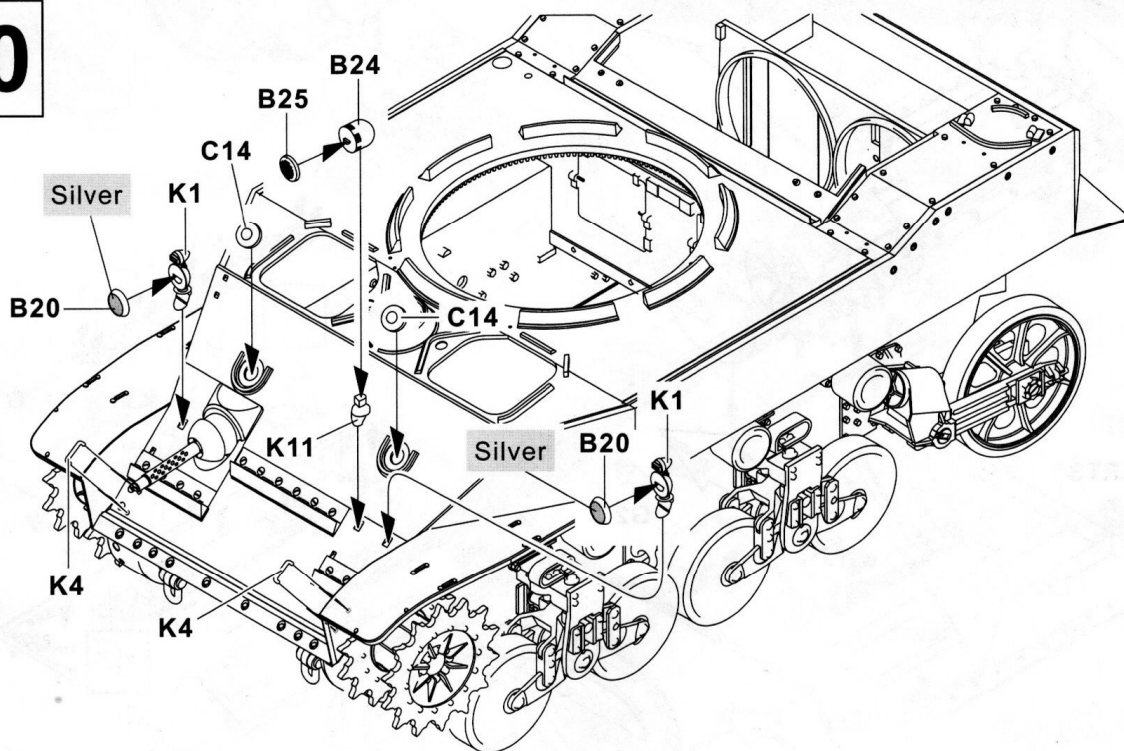



# 11

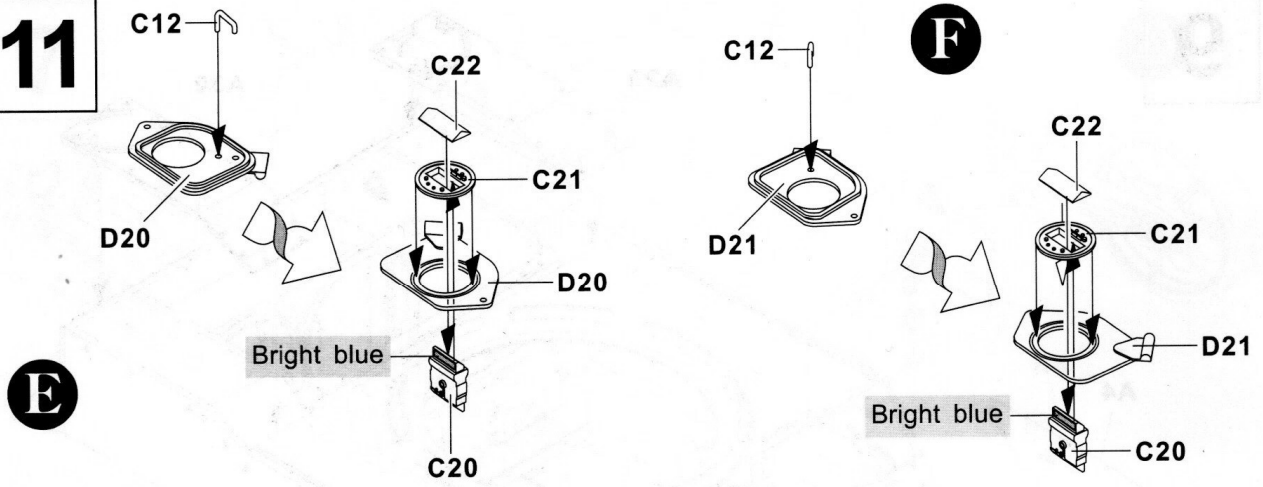

# 12

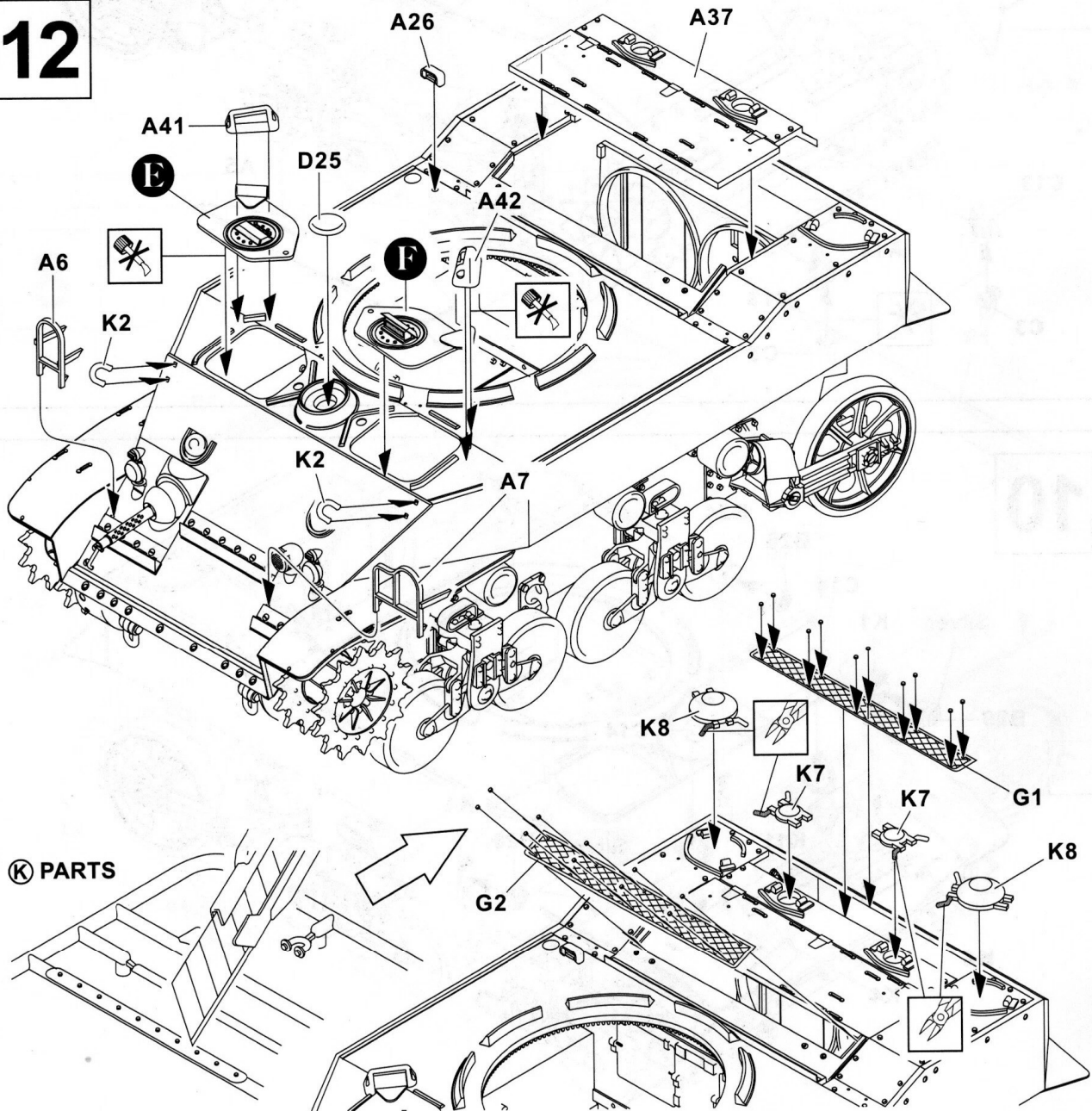

13

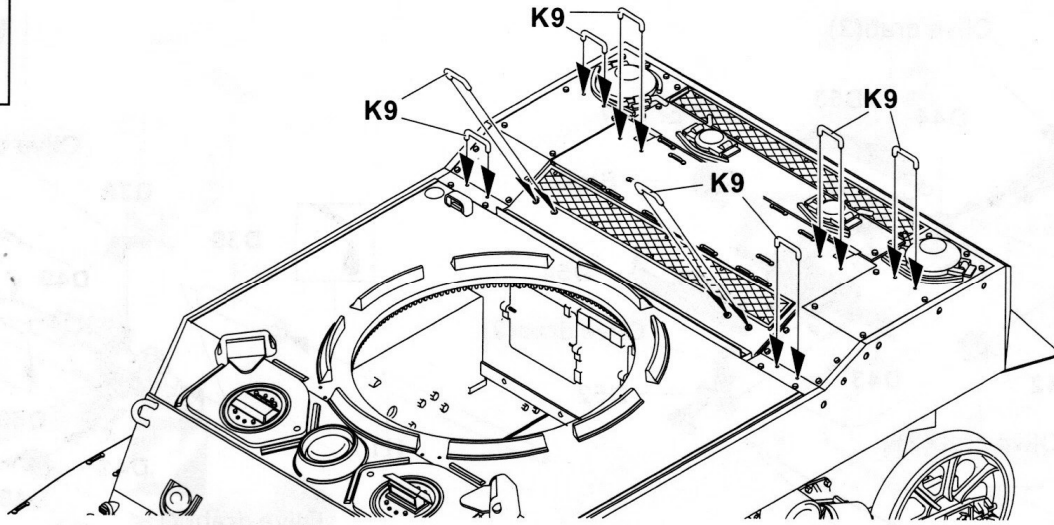

14

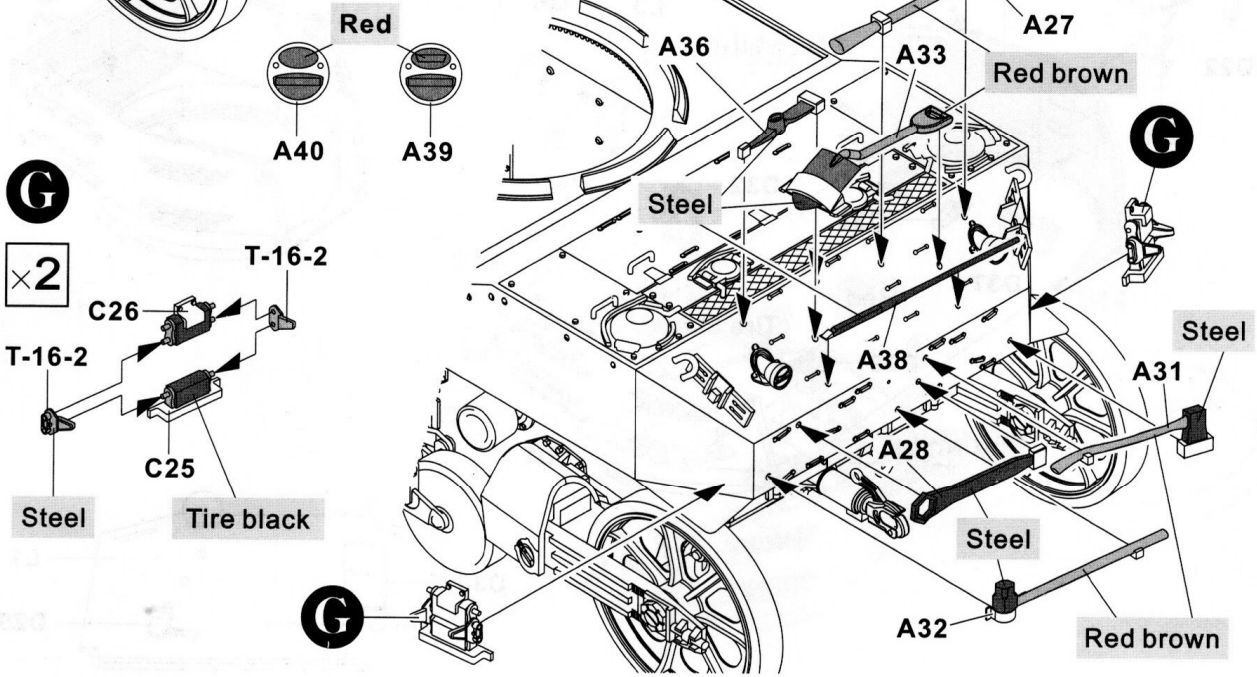
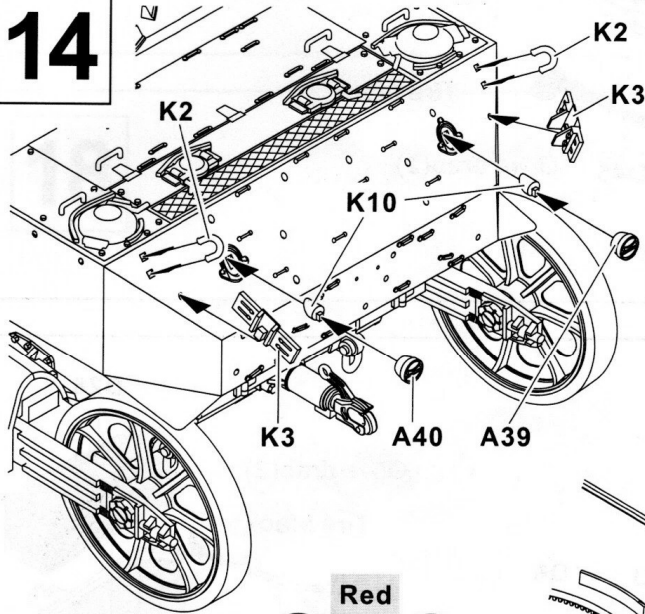

# 15

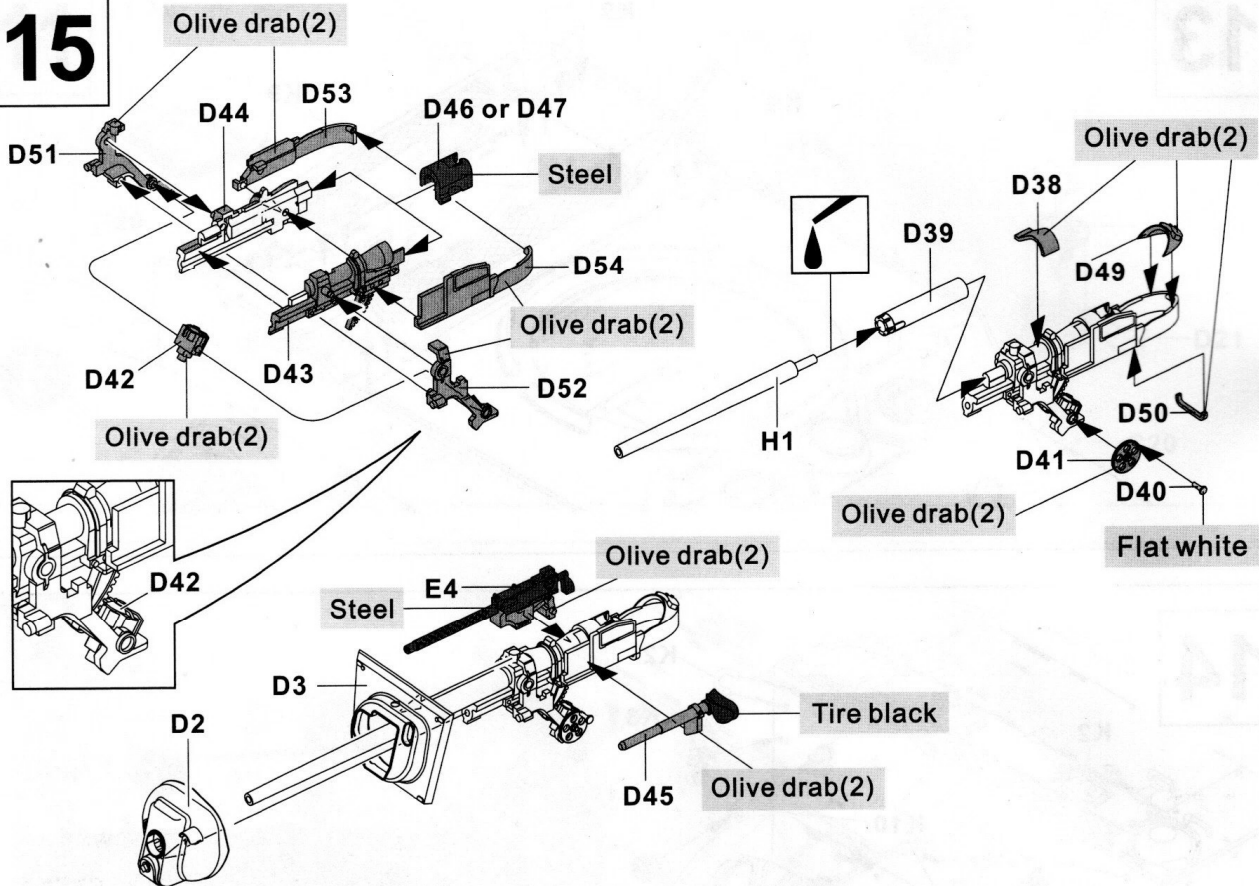

# 16

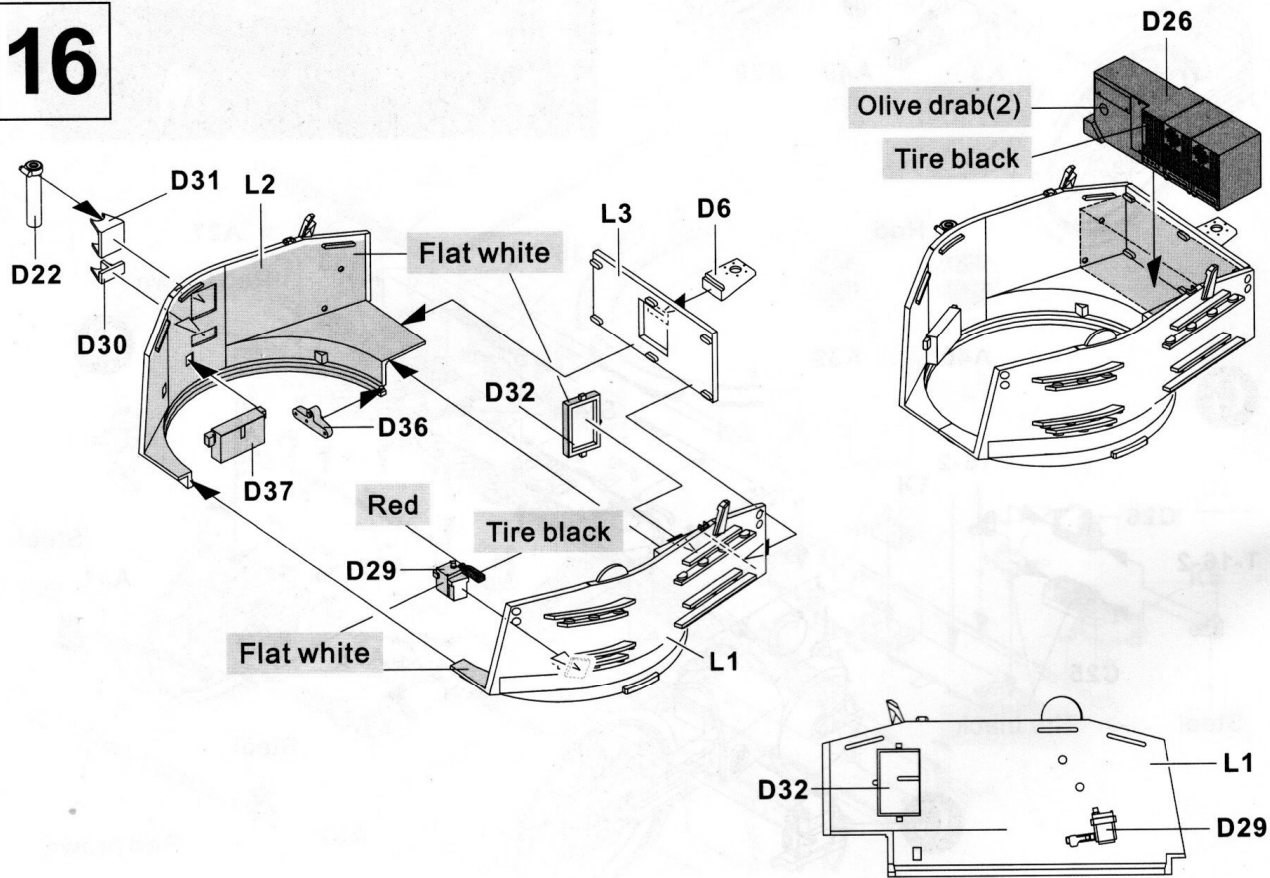



17

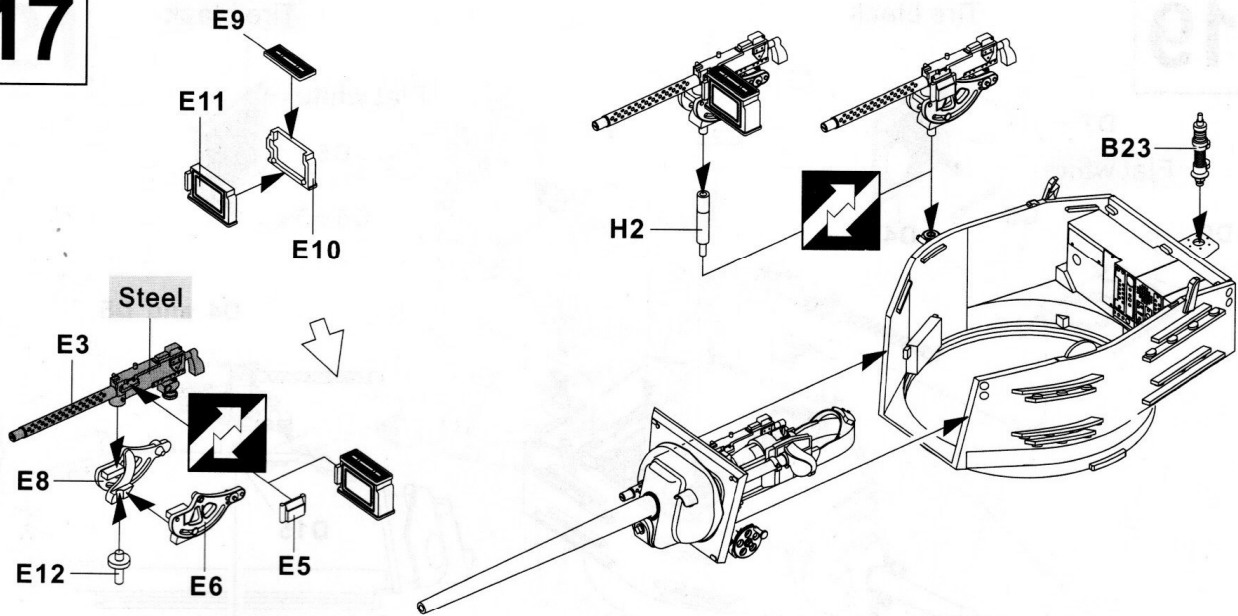

18

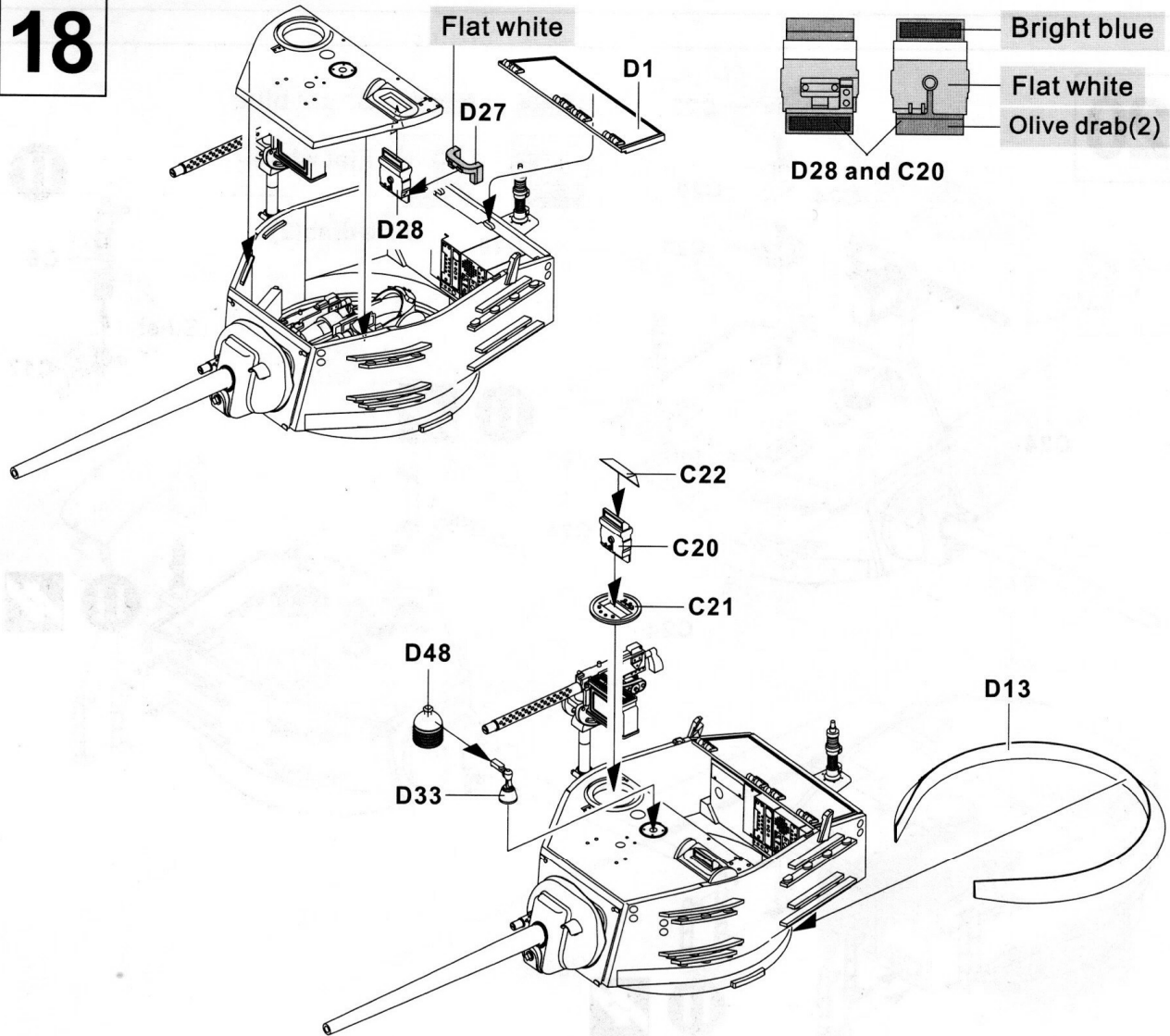

19

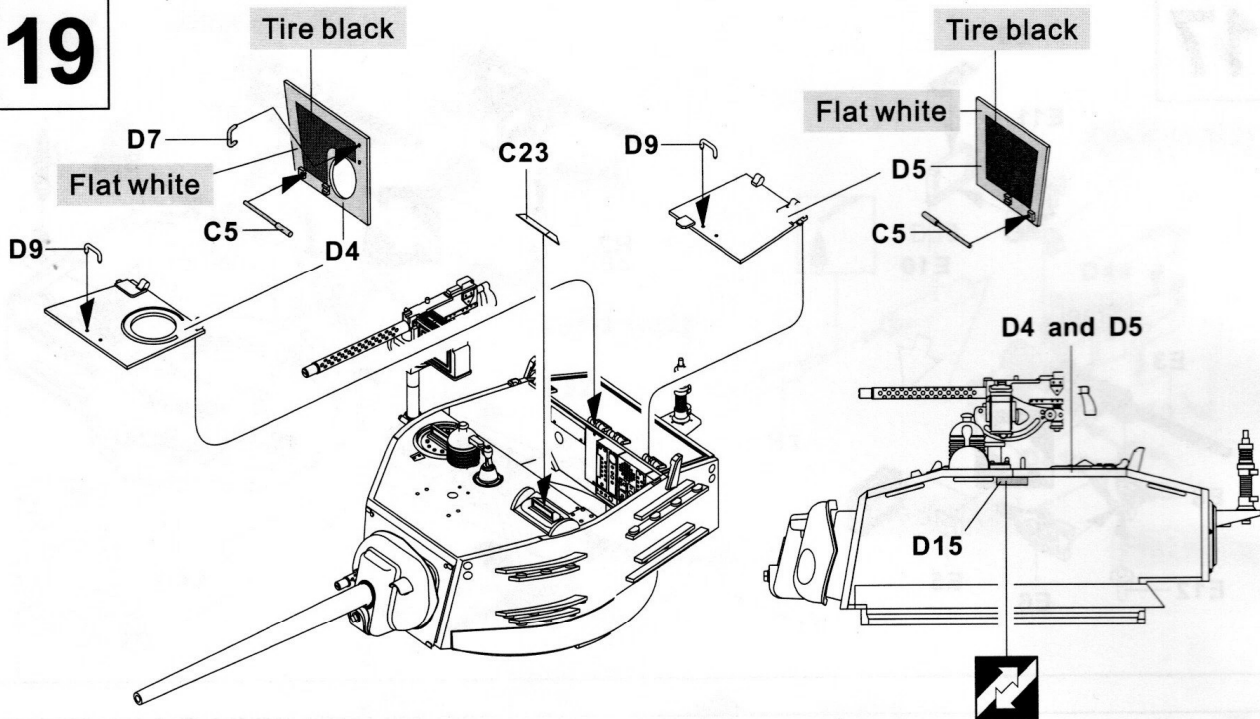

20

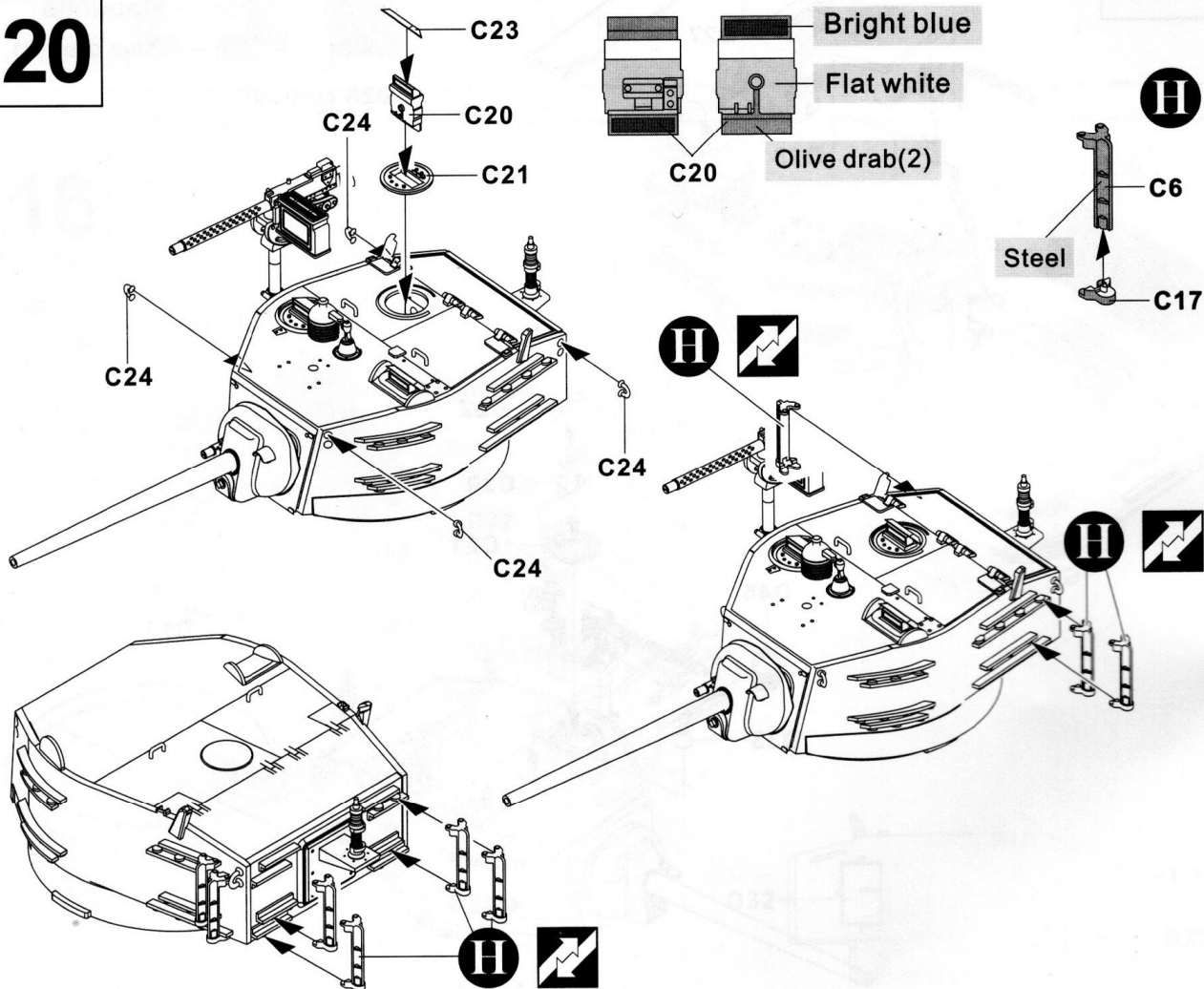

21

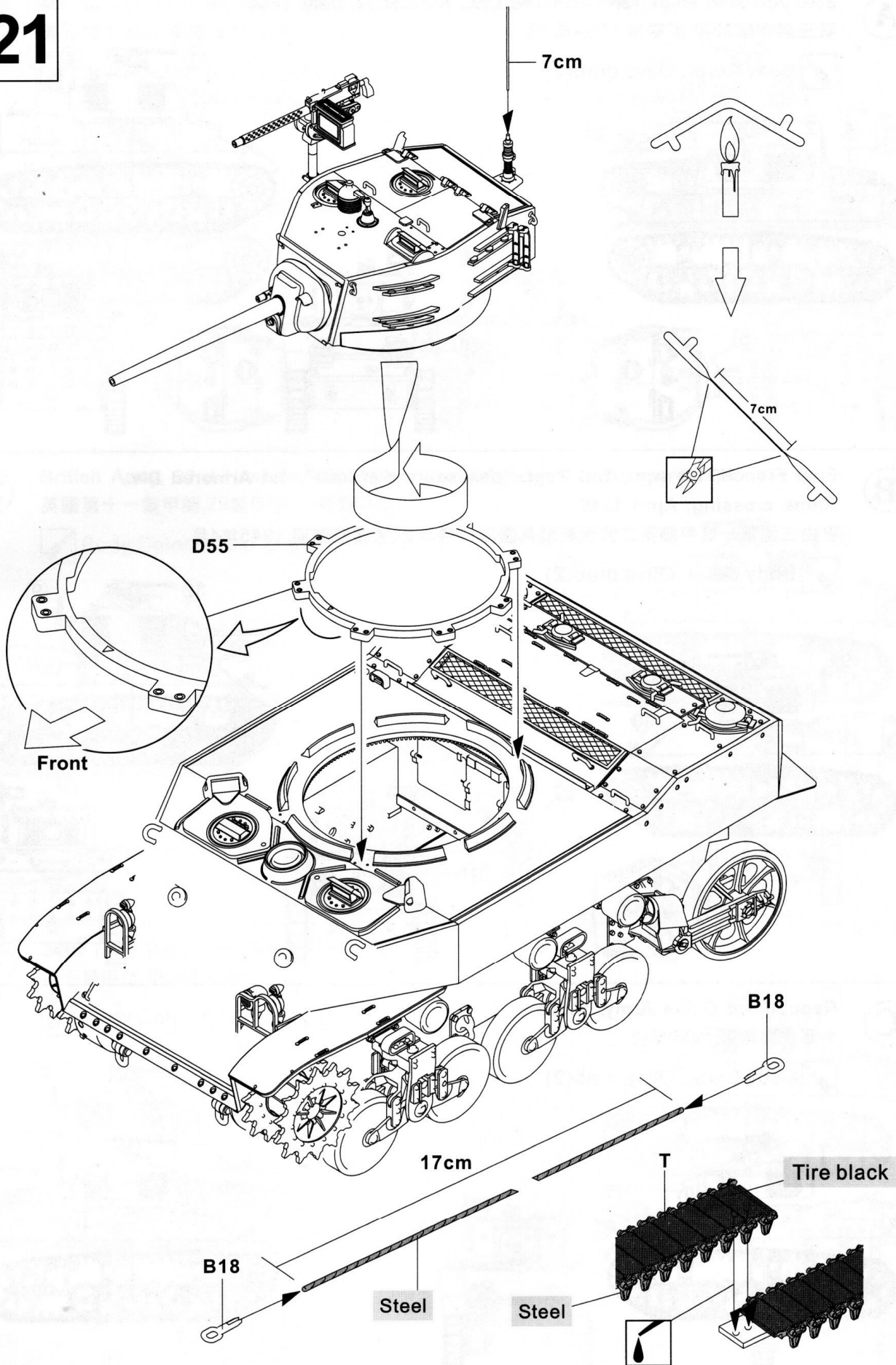



**A**

33rd Armored Regt., 3rd Armored Div., Normandy, July 1944

第三裝甲師33團,諾曼地,1944年7月



Body Color: Olive drab(2)

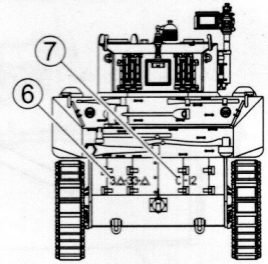
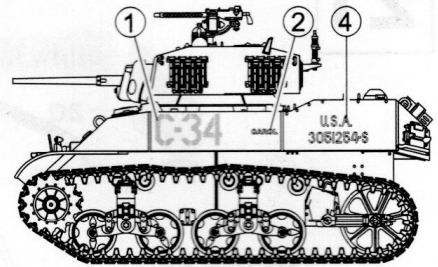
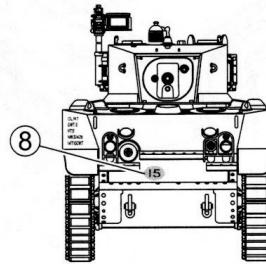
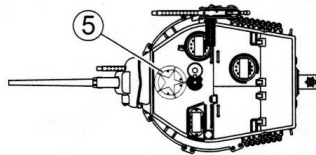
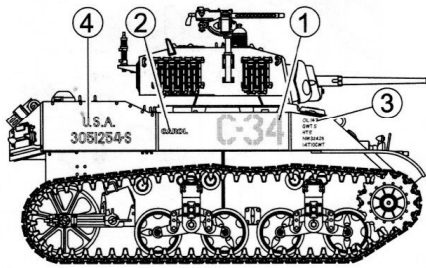

**B**

Free French, 1st sqn., 2nd Regt. "chasseurs d'afrique", 1st Armored Div., Rhine crossing, April 1945

自由法國第一裝甲師第二非洲輕騎兵團第一騎兵營,橫渡萊茵河,1945年4月



Body Color: Olive drab(2)

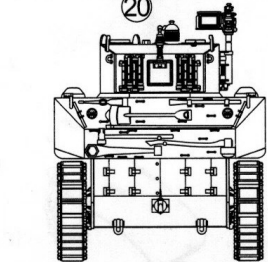
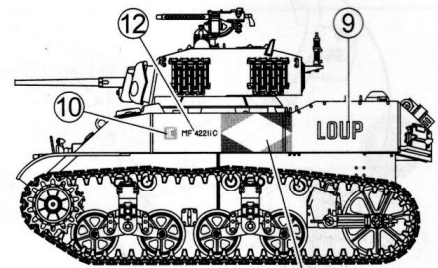
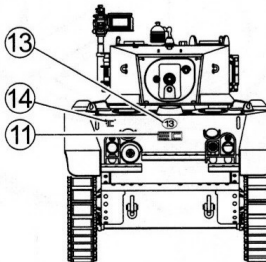
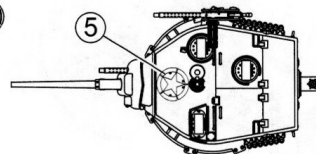
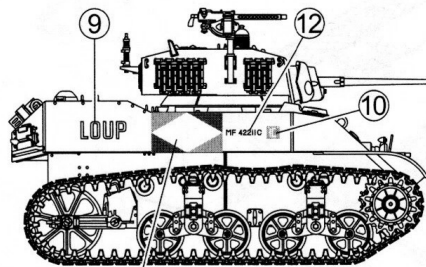

**C**

Republic of China Army, 1950s

中華民國陸軍,1950年代



Body Color: Olive drab(2)

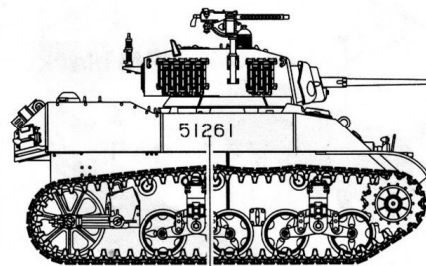

17

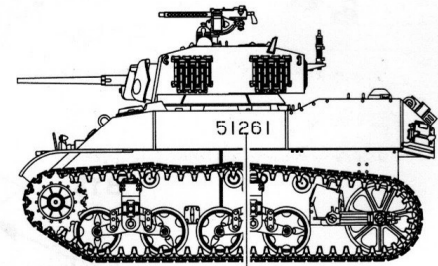

17

**D****4th Marine Tank Battalion 4th Marine Div. , Saipan, July 1944**

第三裝甲師33團,諾曼地,1944年7月

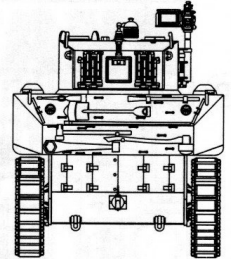
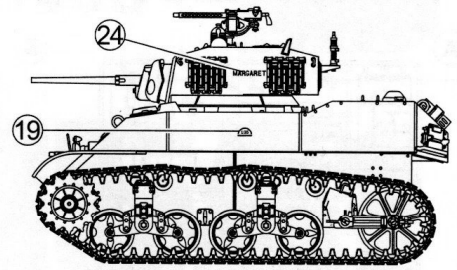
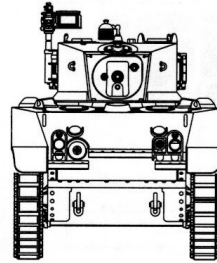
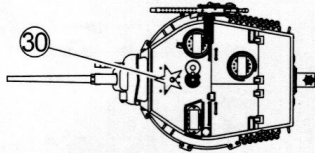
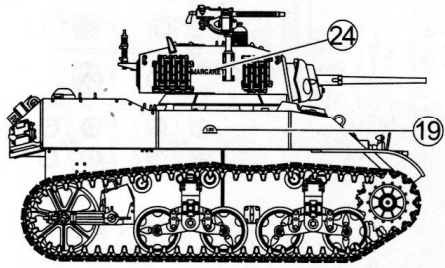
 Body Color: Olive drab(2)
**E****British Army, 23rd Hussars, 29th Armoured Brigade, 11th Armoured Div.**

英國第十一裝甲師,29裝甲旅,23輕騎兵團

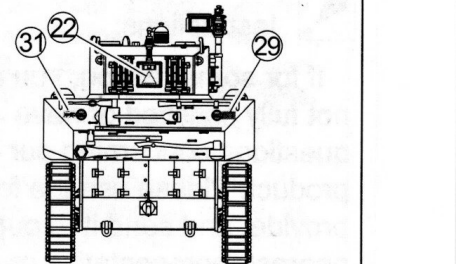
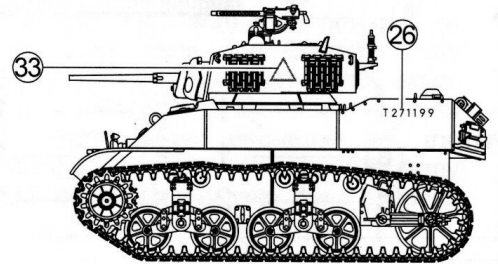
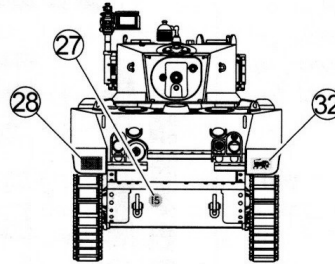
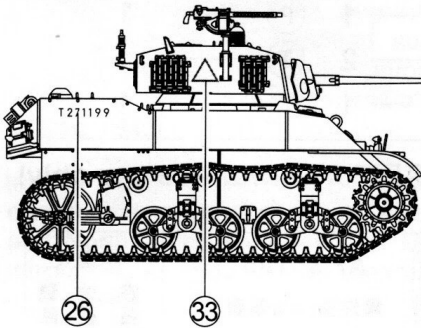
 Body Color: Khaki Green
**F****34th Tank Battalion., 5th Armored Div.**

第五裝甲師,第34戰車營

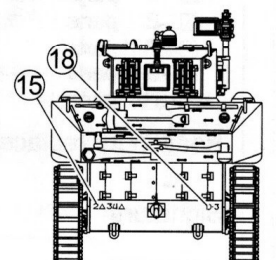
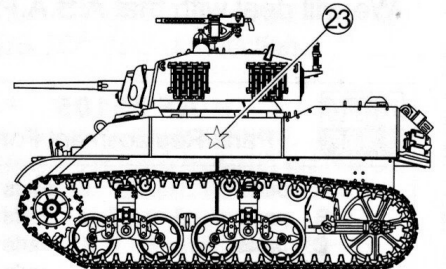
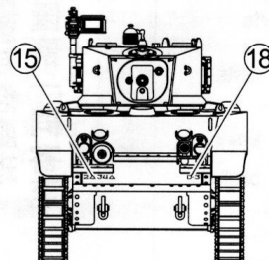
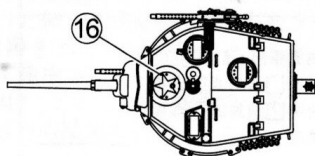
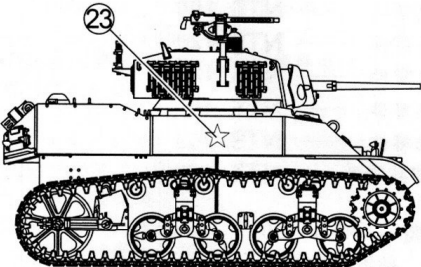
 Body Color: Olive drab(2)

# PARTS LIST 零件表

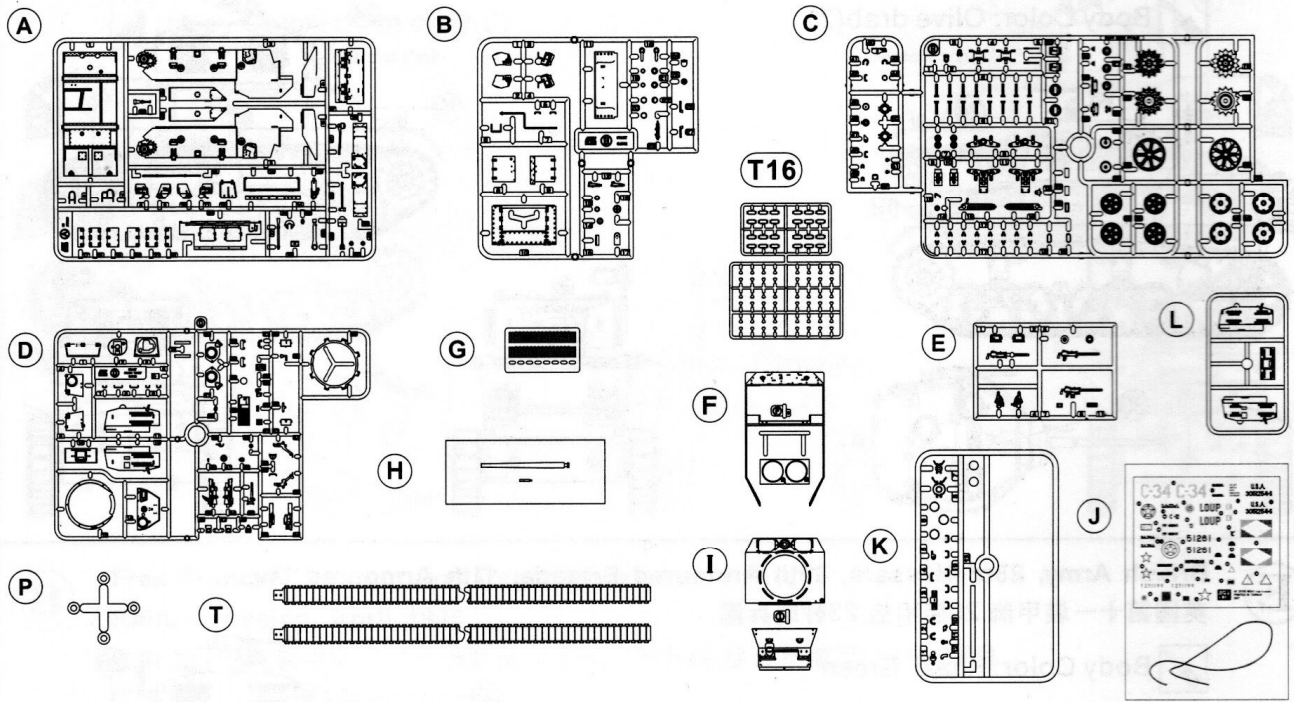

Parts :

(A) _____ 1	(D) _____ 1	(G) _____ 1	(J) _____ 1	(P) _____ 1
(B) _____ 1	(E) _____ 1	(H) _____ 1	(K) _____ 2	(T) _____ 1
(C) _____ 2	(F) _____ 1	(I) _____ 1	(L) _____ 1	(T16) _____ 1



## Instructions:

If for some reason, you are not fully satisfied or have questions concerning our product; Please use the form provide, and send it to our nearest representative or mail it directly to our office.

We will deal with that A.S.A.P.

### AF 35105 Parts Replacement Form

<input type="checkbox"/> A parts	<input type="checkbox"/> I parts
<input type="checkbox"/> B parts	<input type="checkbox"/> J parts
<input type="checkbox"/> C parts	<input type="checkbox"/> K parts
<input type="checkbox"/> D parts	<input type="checkbox"/> L parts
<input type="checkbox"/> E parts	<input type="checkbox"/> P parts
<input type="checkbox"/> F parts	<input type="checkbox"/> T parts
<input type="checkbox"/> G parts	<input type="checkbox"/> T16 parts
<input type="checkbox"/> H parts	

Reason for replacement:  Missing  broken

Signature: \_\_\_\_\_

## 限台灣地區使用 For Taiwanese use only!

總代理戰鷹企業 請將本表與該部品相同金額之郵政匯票一同寄至本公司將儘速為您處理。

### AF 35105 零件補充申請表

申請人

姓名 地址 電話

: : :

<input type="checkbox"/> A部品零件	NT\$ 260
<input type="checkbox"/> B部品零件	NT\$ 160
<input type="checkbox"/> C部品零件	NT\$ 280
<input type="checkbox"/> D部品零件	NT\$ 300
<input type="checkbox"/> E部品零件	NT\$ 120
<input type="checkbox"/> F部品零件	NT\$ 160
<input type="checkbox"/> G部品零件	NT\$ 160
<input type="checkbox"/> H部品零件	NT\$ 120
<input type="checkbox"/> I部品零件	NT\$ 160
<input type="checkbox"/> J部品零件	NT\$ 160
<input type="checkbox"/> K部品零件	NT\$ 120
<input type="checkbox"/> L部品零件	NT\$ 120
<input type="checkbox"/> P部品零件	NT\$ 40
<input type="checkbox"/> T部品零件	NT\$ 200
<input type="checkbox"/> T16部品零件	NT\$ 60

郵寄費---- NT\$ 80  
請填 總計 NT\$:

零件補充原因:(請於打)

原包裝即 遺失或毀損,

製作途中 遺失或毀損,

其他原因 \_\_\_\_\_



