

## ОКРАСКА МОДЕЛИ

## PAINTING OF THE MODEL

22 Номера декалей / Decals numbers

3 Номера красок / Paints numbers

Модель рекомендуется окрашивать специальными красками для пластиковых моделей, выпускаемыми предприятием «ЗВЕЗДА».

Перед окраской модель следует тщательно обезжирить.

We advise to paint the model with special paints for plastic models.

We advise to clean the model very well from fat before painting.

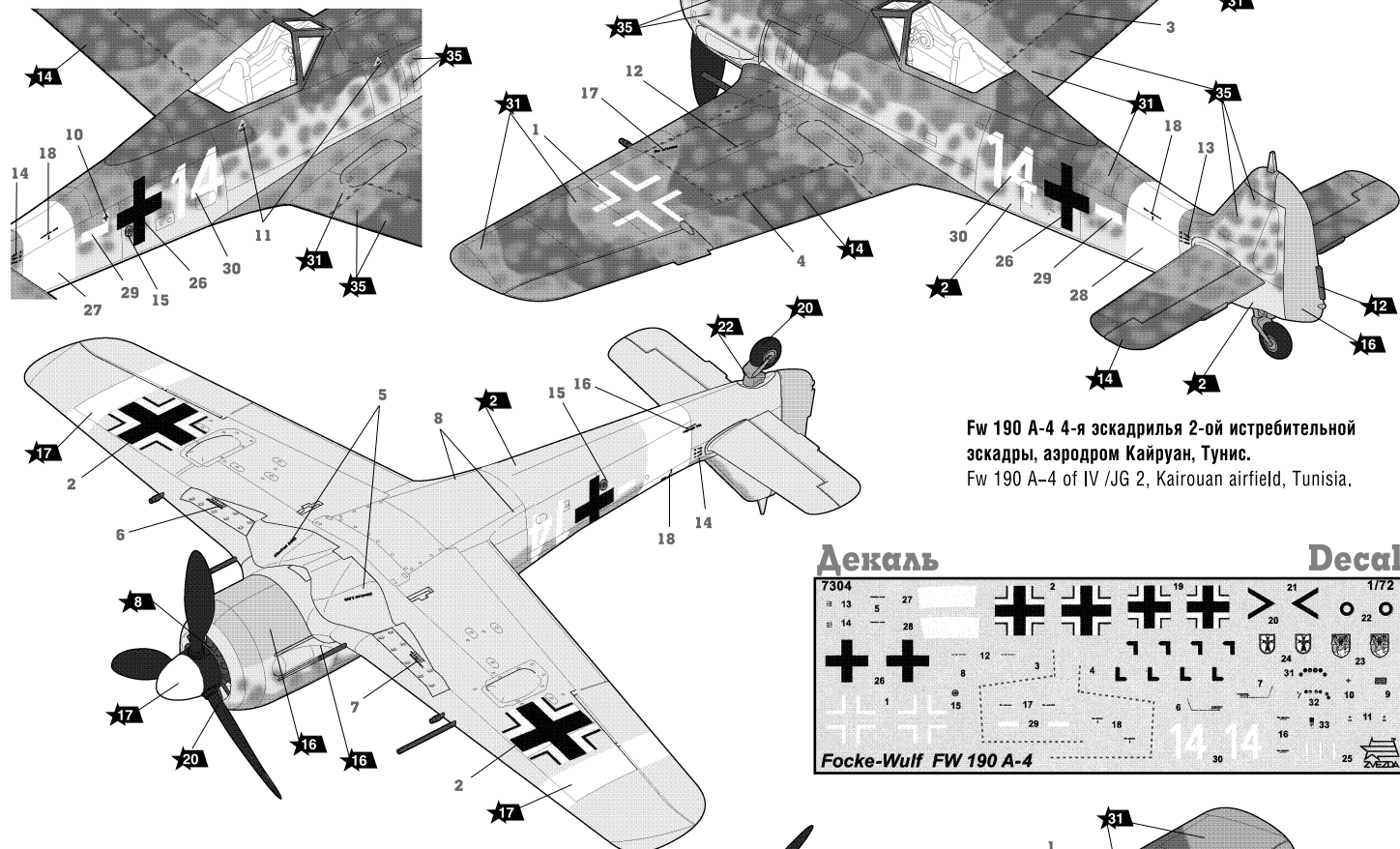

FW 190 A-4 4-я эскадрилья 2-ой истребительной эскадры, аэродром Кайруан, Тунис.  
FW 190 A-4 of IV /JG 2, Kairouan airfield, Tunisia.

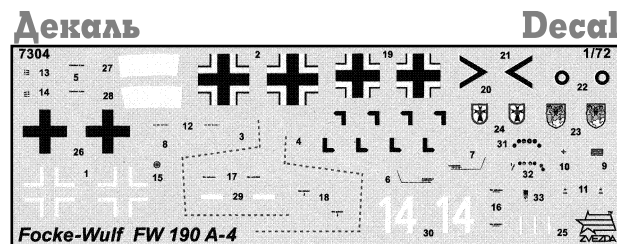

### ИСПОЛЬЗУЕМЫЕ КРАСКИ

ЗВЕЗДА	Humbrol
2	серо-голубой 145 medium grey
5	серебро 191 chrome silver
8	вороненая сталь 53 gunmetal
12	красный 60 scarlett
14	темно-серый 27 tank grey
16	желтый 24 trainer yellow
17	белый 34 white
20	черный 33 black
22	серо-зеленый 31 state grey
27	кожа 62 leather
31	серый 125 dark grey
35	зеленый 117 US light green
36	голубой 89 mid blue
42	шаровый 79 blue grey
45	жаки 26 khaki
53	телесный 61 flesh

### THE COLORS USED

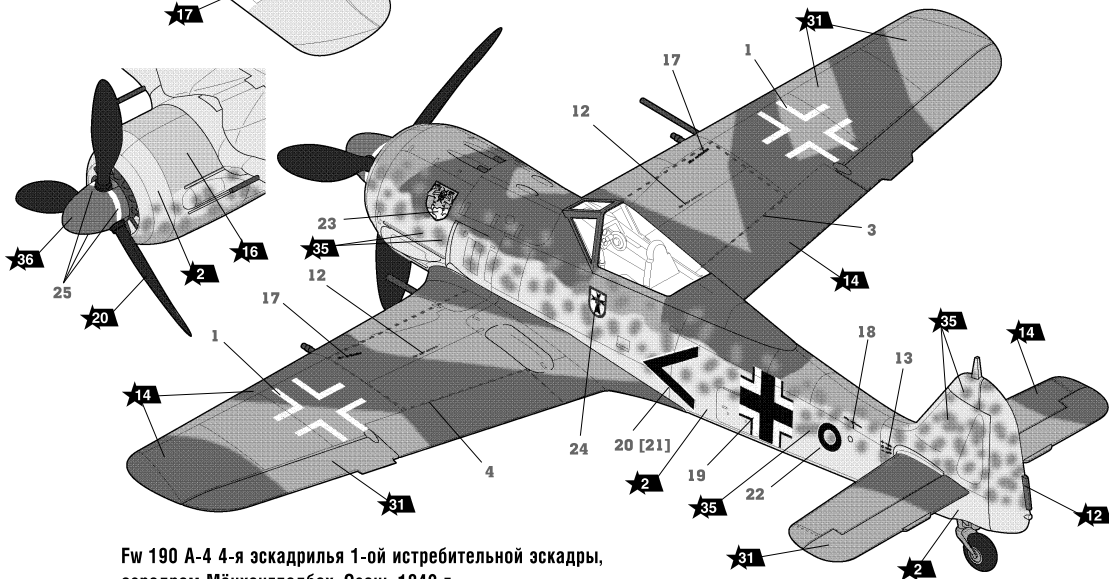

FW 190 A-4 4-я эскадрилья 1-ой истребительной эскадры, аэродром Мёнхенгладбах, Осень 1942 г.  
FW 190 A-4 of IV/JG 1 flown by Oberleutnant Gunther Witt, airfield Moenchengladbach, Autumn 1942.

### ИСПОЛЬЗОВАНИЕ СДВИЖНЫХ КАРТИНОК (ДЕКАЛЕЙ)

### DIRECTIONS FOR APPLYING THE DECALS



1 Вырежьте декаль по контуру  
Cut out the decal on the contour

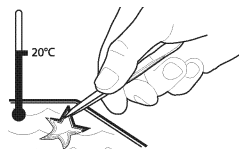

2 Опустите в теплую воду на 1/2 минуты  
Put it into the warm water for 1/2 min

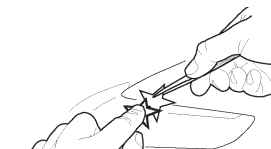

3 Переведите на модель, вытянув бумажную подложку  
Move the decal on the model by pulling the paper basis out

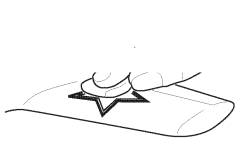

4 Промокните сухой салфеткой  
Absorb the decal with the dry tissue

# Немецкий истребитель Фокке-Вульф FW 190 A-4

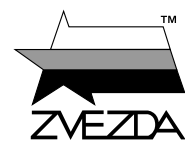

МАСШТАБ 1:72  
SCALE

№7304

## FW 190 A-4 Focke-Wulf German Fighter

СДЕЛАНО В РОССИИ  
MADE IN RUSSIA

FW 190 A-4 появился в 1942 г. Его основным отличием от предыдущих вариантов стала новая система форсажа MW-50, впрыскивающая в цилиндры двигателя водно-метаноловую смесь. FW 190 A-4 с успехом использовали для дневных и ночных налетов на прибрежные объекты в Англии. Первое массовое использование FW 190 A-4 на восточном фронте произошло в июле 1943 г. на Курской дуге, когда эти самолеты поступили на вооружение эскадрильи JG 51.

The FW 190 A-4 appeared in 1942. The first massive use of FW 190 A-4s in the USSR was on the Kursk arch in July 1943, when these aircrafts were adopted by the JG 51 squadron.

Строго следуйте инструкции по сборке • Для сборки клей НЕ требуется • Будьте осторожны с мелкими деталями

### СБОРКА МОДЕЛИ

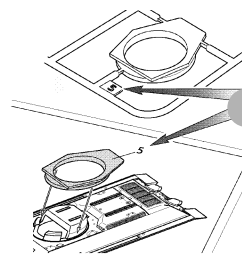

1 Прежде, чем отрезать деталь от литниковой рамки, сверьте её номер с инструкцией.  
Before you cut off the detail of the sprue's frame, compare it's number with the instruction.

**ВАЖНО!**  
Чтобы не запутаться в нумерации, отрезайте детали от литника только непосредственно перед самой установкой на модель.  
Cut off parts one by one, remember the part numbers  
**IMPORTANT!**

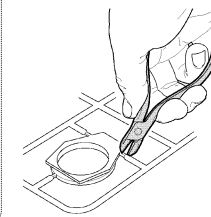

2 С помощью кусочек отделяйте деталь от рамки.  
Separate the parts from frame with cutter.

**ВАЖНО!**  
Не «откусывайте» литник вплотную к детали - отступите примерно на 1 мм.  
Do not cut off part too tight  
**IMPORTANT!**



3 Зачистите оставшийся срез острым ножом.  
Remove the remaining plastic with sharp knife.

**ВАЖНО!**  
Будьте осторожны при работе с острым инструментом  
Be careful when using sharp tools  
**IMPORTANT!**

Follow strictly the assembly instruction • No need of glue for assembly • Be careful with small parts

### MODEL ASSEMBLY

### ВАРИАНТЫ СБОРКИ МОДЕЛИ ASSEMBLING VERSIONS

#### ВАРИАНТ 1 VERSION 1

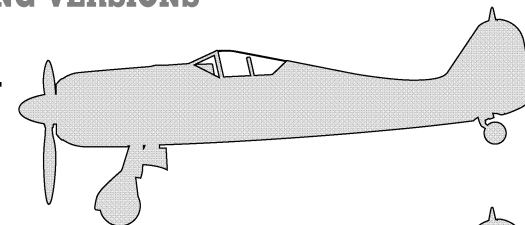

#### ВАРИАНТ 2 VERSION 2

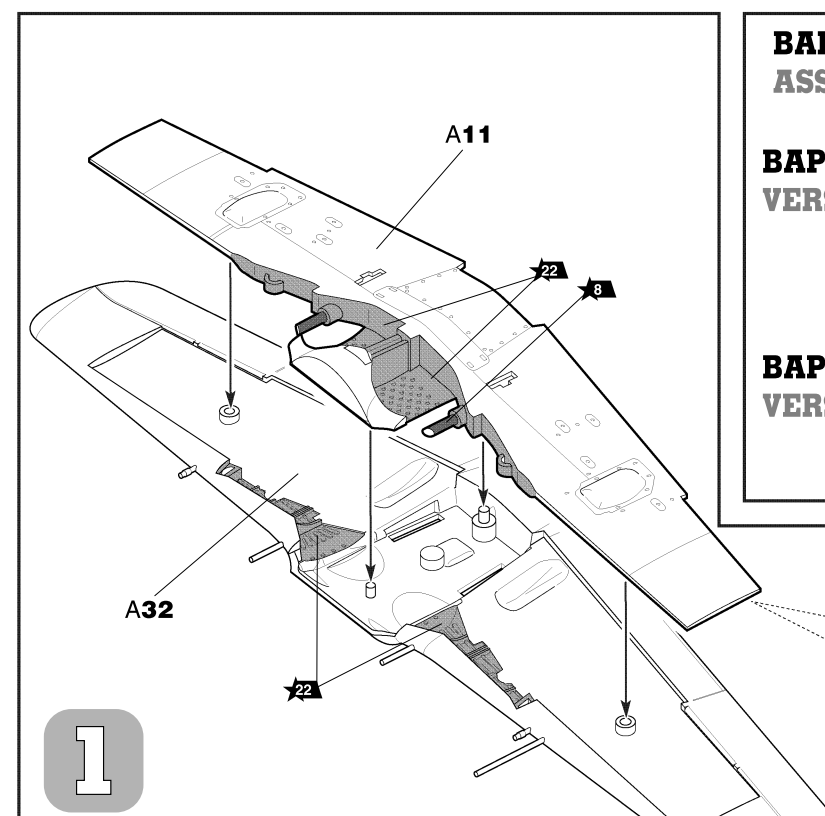
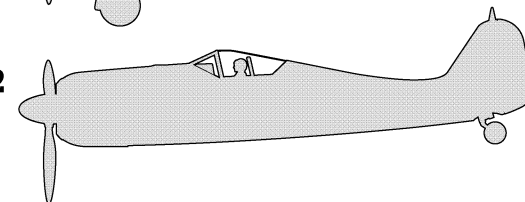

Для 2 варианта сборки: при использовании подставки (приобретается дополнительно) прорезать отверстие насквозь.  
For assembling version 2: At support use (it is got in addition) to cut an aperture through.

A11

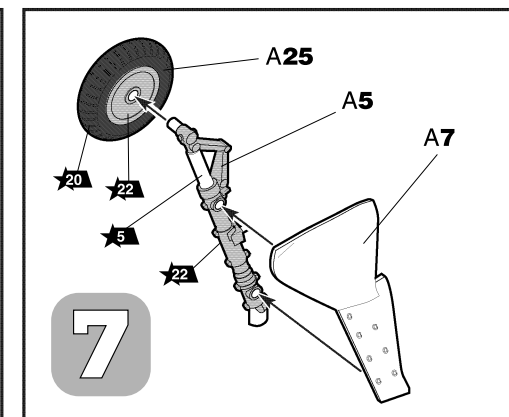
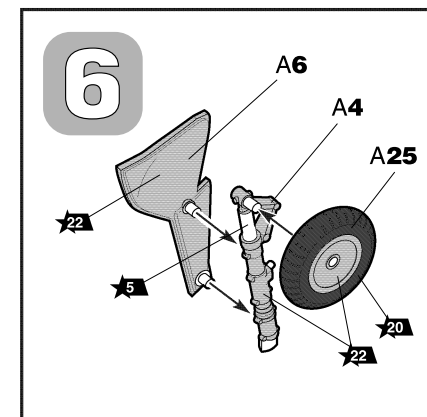
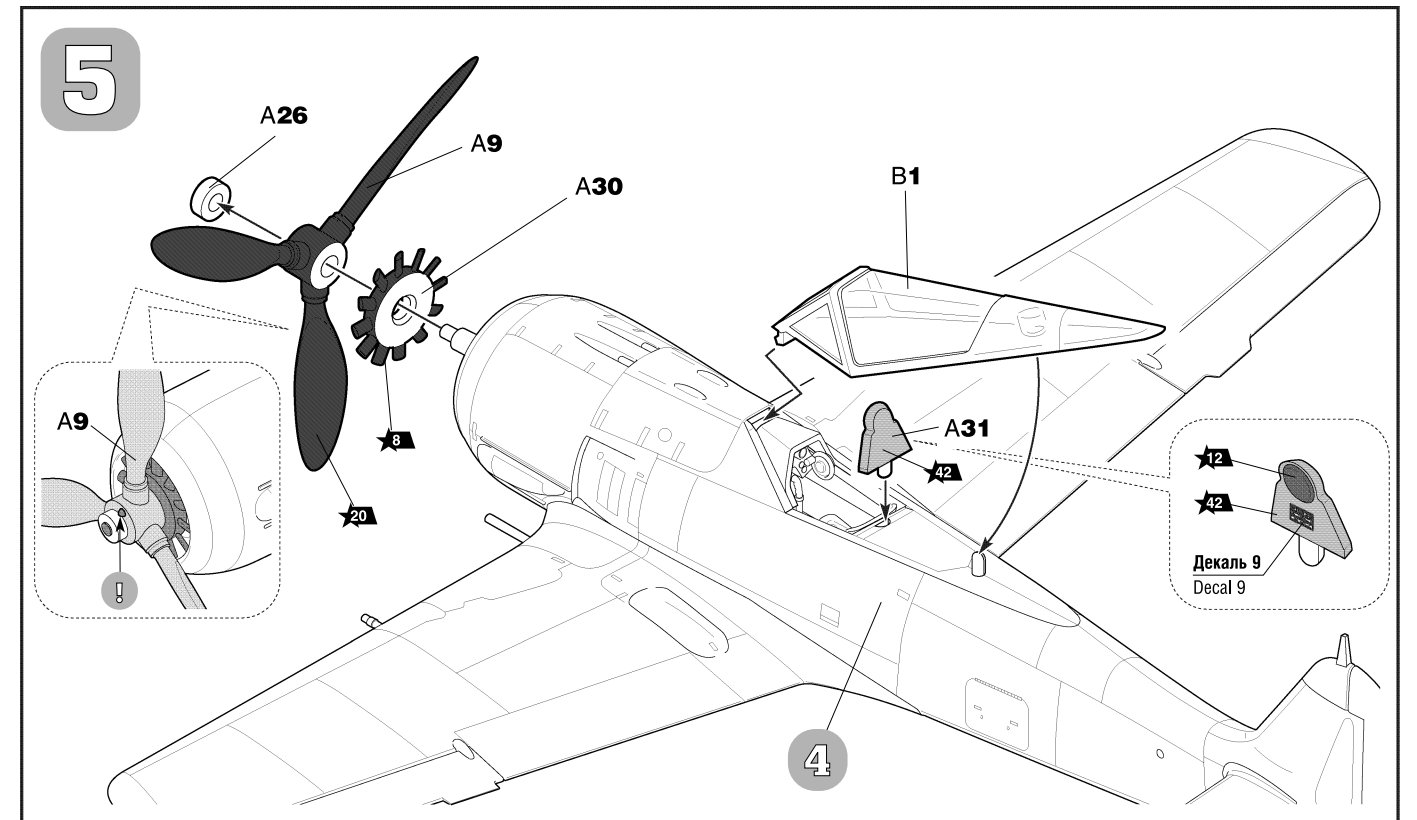
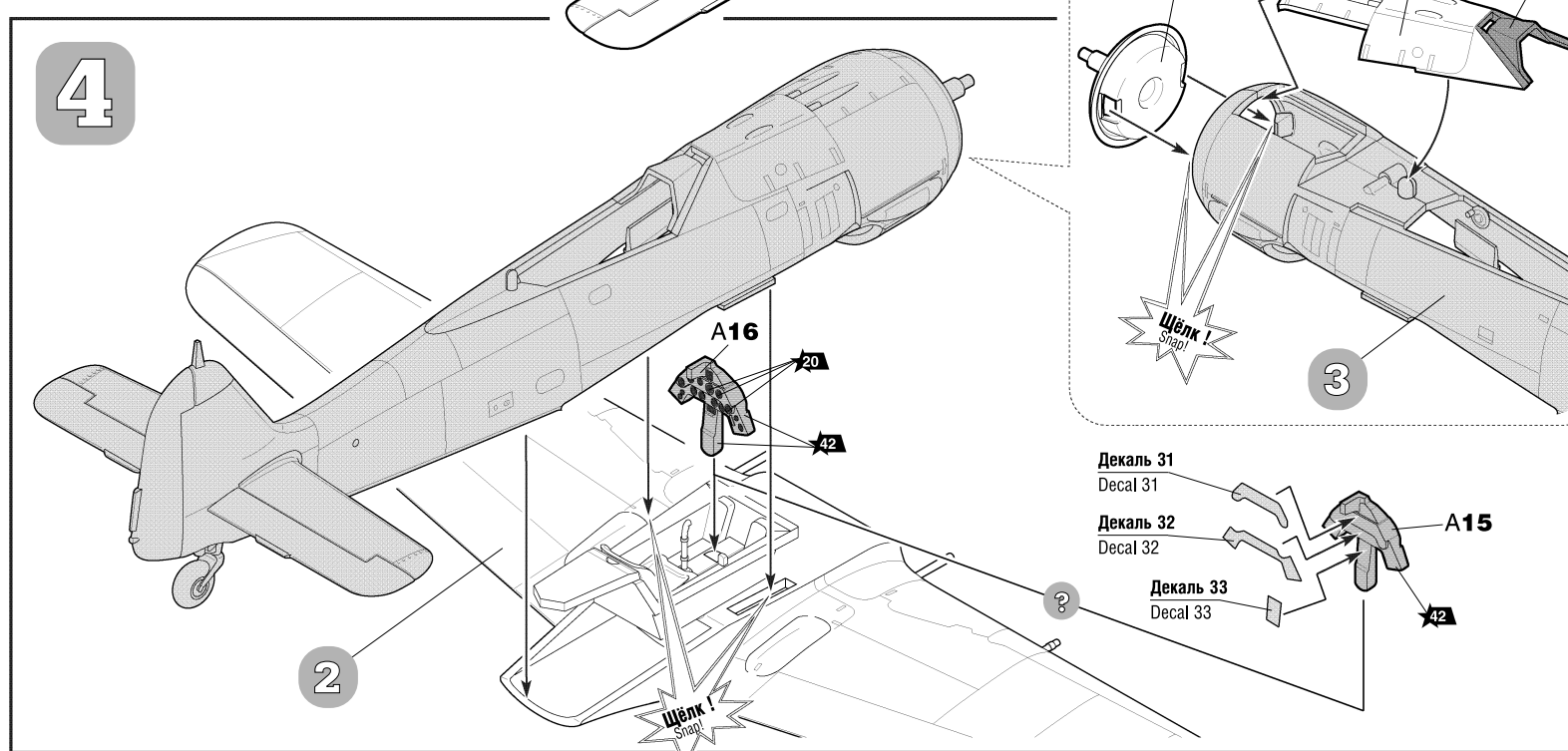
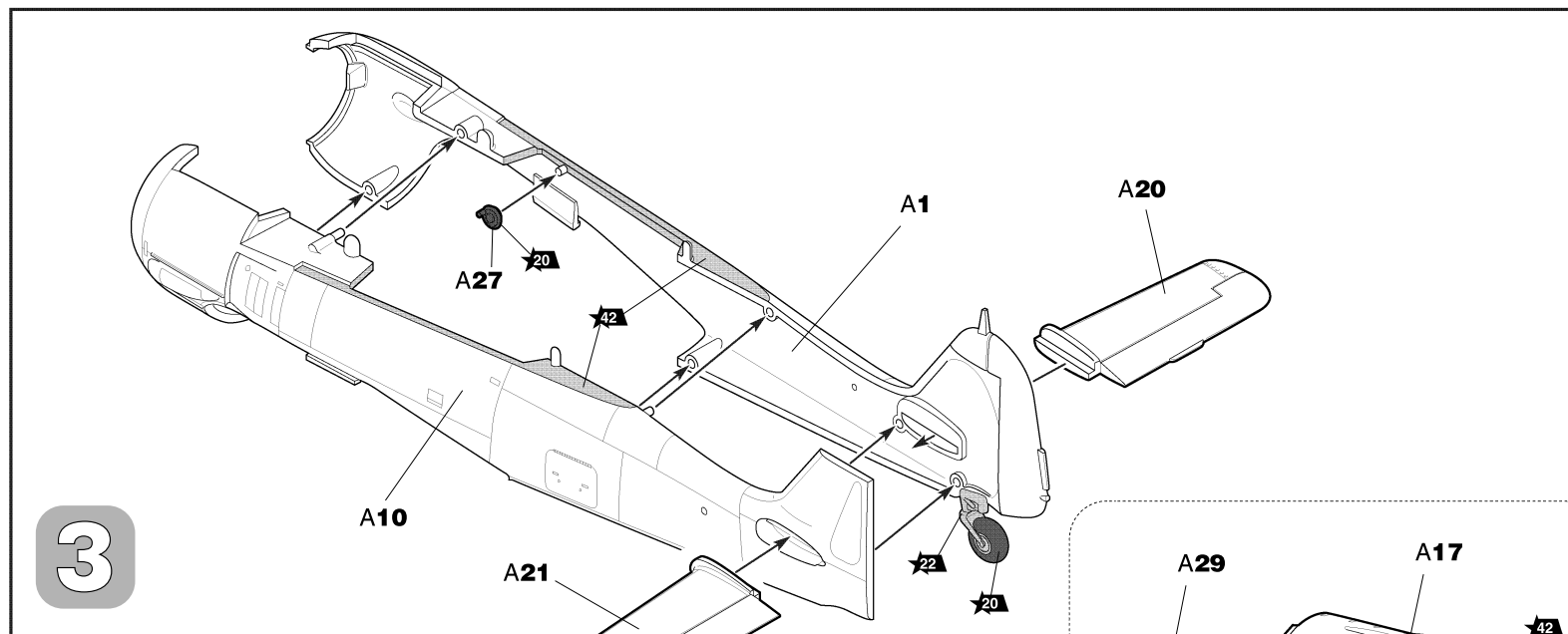
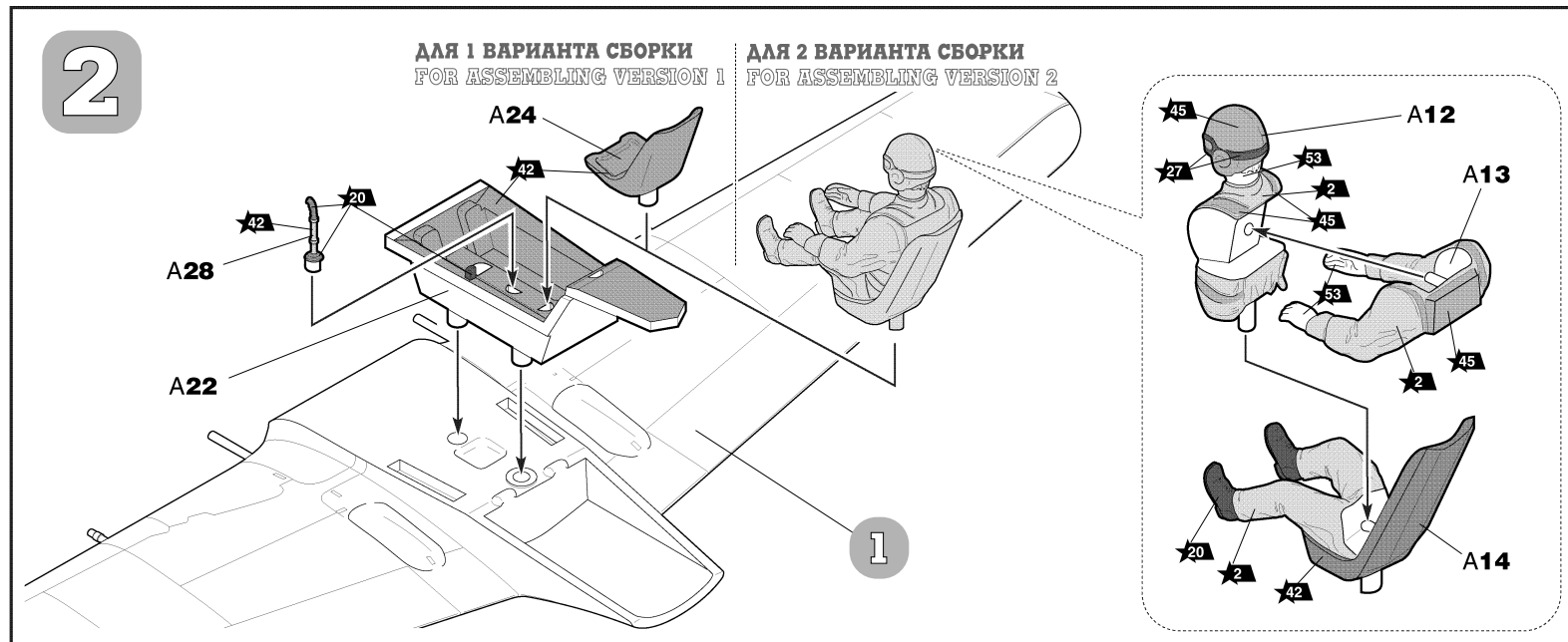

Любые модели и красочный каталог предприятия «ЗВЕЗДА» вы можете приобрести по почте, прислав заявку по адресу:

**141730,  
Московская область,  
г. Лобня,  
ул. Промышленная, д.2,  
ООО «ЗВЕЗДА»**

[www.zvezda.org.ru](http://www.zvezda.org.ru)

СОХРАНИТЕ ЭТОТ КУПОН  
ДЛЯ ВОЗМОЖНЫХ ОБРАЩЕНИЙ

