

Morane-Saulnier MS-406C.1 "Czechoslovak & Polish Pilots"

GB Armée de l'Air in 1934 excerpt a competition on single seat fighter capable of reaching 450 Kph and armed with 1 - 2 20 mm cannons. The competition winner was the Morane Saulnier MS 405C. 1. Only 16 were produced and the production was then converted to modified version MS 406C. 1. It was powered by H-S 12Y.31 engine and the armament consisted of cannon firing through the hollow engine's shaft and two wing mounted machine guns. At the outbreak of the war the MS 406C. 1 was French most numerous type. It was more powerful than German Bf 109D but fell short to Bf 109E version. MS 406C. 1 units were located in not only in France but also in Northern Africa and French Indochina. French fighter pilots used MS 406C. 1 from the beginning till the defeat of the France. Together with them also fought Czechoslovakian and Polish fighter pilots. Further Moranes were used by Armée de l' Air de l' Armistice. The Free French Air Force also used several of them. MS 406C. 1 was further sold to Turkey, Finland and Switzerland. When the France was occupied the German, Italian and Croatian Air Forces also included them as war prizes. Further machines Germany sold to Finland. By installing the Russian war prized engines VK 105P and marking the type to Mörkö Morane modified part of them. Switzerland still produced license built MS 406C. 1 and further developed them. Even in 1939 the French Air Force HQ realized that the most common French fighter MS-406C. 1 lacks the performance to outperform the German fighters. Then Morane Saulnier Company offered modification of the already produced machines that should boost their performances. The modification was partially taken from the MS-406 produced for Switzerland. The new version was designated MS-410C. 1. The modifications comprised new, fixed radiator, new exhausts, bullet proof windshield, Chavier propeller, four wing mounted machineguns instead of the two, moreover this time belt fed. Despite these modifications made MS-406C. 1 far better machine than the previous MS-406C the production and assembly of the conversion sets in the warring France was slow that only few dozen of machines were converted till the Armistice. Moreover, not all of them received all components. Eventually, Finland prospered from the French modifications. Finland bought the seized MS-410C. 1s from Germany and deployed them in the Continuation War against Soviet Union. They helped to liberate the territories seized by Soviets during the Winter War.

Wingspan: 10,61 m, Length: 8,15 m, Max speed at 5000 m: 486 Kph, Flight radius: 1000 Km, Service Ceiling: 9850 m, Armament: 1x 20 mm HS 404 (former HS 9) cannon, 2x 7,5 mm MAC 1934 machine gun.

CZ V roce 1934 vypsalo Francouzské Armée de l'Air soutěž o jednostranný stíhač s rychlostí 450 km/h a výzbrojí jedním až dvěma kanóny ráže 20 mm. Vítězem soutěže se stal letoun Morane Saulnier MS-405C.1. Vyrobeno bylo, ale jen 16 kusů této verze a výroba přešla na upravenou verzi MS-406C.1. Tu poháněl motor H-S 12Y.31 a výzbroj tvořil kanon v ose vrtule a dva kulomety v křídle. Vyrobeno bylo 1064 kusů, včetně exportních. Na začátku války byly MS-406C.1 nepočtenějšími stíhacími typem, který měla Francie k dispozici. Výkonově převyšoval německé Bf 109D, ale zaostával za nejmodernější verzí Bf 109E. Jednotky létající na MS-406 C.1 byly dislokovány nejen na území Francie, ale i v severní Africe a v Indočíně. Na MS-406C.1 bojovali francouzští stíhači od začátku války až do porážky Francie. Spolu s nimi i českoslovenští a polští letci. Morany byly dále používány letectvem Armée de l'Armistice. Několik jich používalo i letectvo Svobodných Francouzů. Dále se MS-406C.1 dostal koupí do výzbroje Turecka, Finska a Švýcarska. Díky okupaci Francie se ukořistěné stroje dostaly do výzbroje Německa, Itálie a Chorvatska. Další stroje od Německa koupilo Finsko. Ve Finsku byla část MS-406C.1 upravena zástavbou sovětských motorů VK 105P na typ Mörkö Morane. Švýcarsko stavělo MS-406C.1 i v licenci a dále je vyvíjelo. Velení francouzského letectva si již v roce 1939 uvědomovalo, že nejjrozšířenější francouzská stíhačka MS-406C.1 nestačí výkonově na nově verze německých stíhaček. Firma Morane Saulnier proto nabídla modernizaci již vyrobených strojů, která měla zajistit zlepšení výkonů. Částečně vyšla z řešení, které uplatnila u verze MS-406 pro Švýcarsko. Nová verze dostala označení MS-410C.1. Kompletní úpravy zahrnovaly montáž pevného chladiče, nových výfuků, pancéřového štítu kabiny, vrtule Chavierie a čtyř kulometů místo dvou umístěných v křídle, navíc s pásovým podáváním nábojů. Bohužel i přes to, že veškeré úpravy dělaly z MS-410C.1 podstatně lepší stroj než byl původní MS-406C, tak výroba a montáž konverzních sad ve válčící Francii postupovala tak pomalu, že do kapitulace bylo přestavěno jen několik desítek strojů a navíc ne u všech byly provedeny všechny úpravy. A tak nakonec mělo z francouzských úprav užitek finské letectvo. To koupilo kořistní MS-410C.1 od Německa a nasadilo v Pokračovací válce při osvozování území, které obsadil Sovětský Svaz v Zimní válce.

Rozpětí: 10,61 m, délka: 8,15 m, maximální rychlost v 5000 m: 486 km/h, dostup: 9850 m, Výzbroj (Fr): 1x kanon HS 404 (původně HS 9) ráže 20 mm, 2x MAC 1934 ráže 7,5 mm (MS 410C.1 - 4x 7,5 MAC)

A

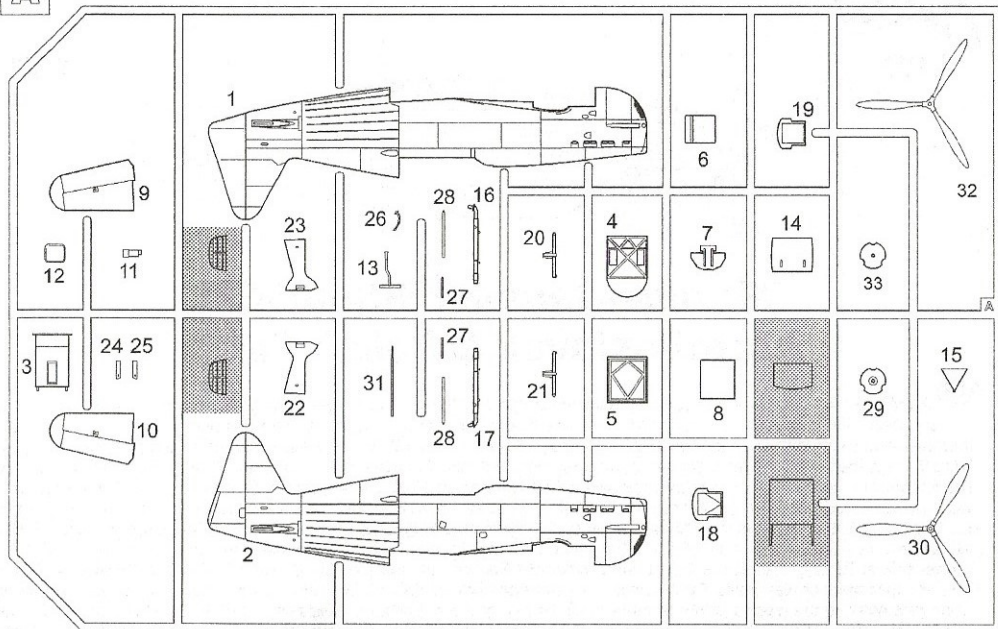

B

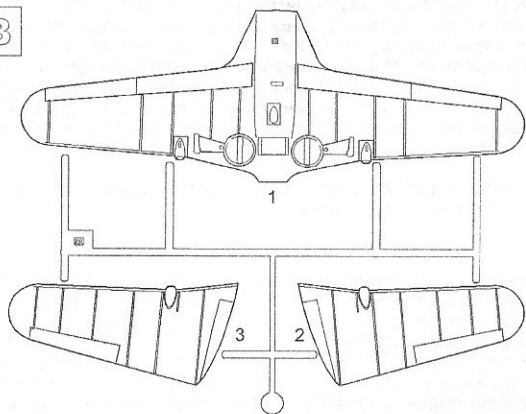

CLEAR PARTS (CP)

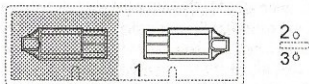

 POLYURETHAN PARTS (PUR)

PHOTO-ETCHED PARTS (PP)



Barvy GUNZE/ GUNZE Colour No.

a) Hliník/ ALUMINIUM	H8/C8	e) Opálený Kov/ BURNT METAL	H81/C76
b) Šedomodrň/ GREY BLUE	H337/C337	f) Černá Pneu./ TIRE BLACK	H77/C137
c) Plátno/ LINEN	H336/C336	g) Černá/ BLACK	H12/C33
d) Hnědá/ BROWN	H17/C29	h) Ocel/ Steel	MC213

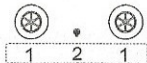

SYMBOLS



MOŽNOST VOLBY
OPTIONAL
NACH BELIEBEN
OPTION



POUŽÍŤ KYANOAKRYLÁTOVÉ LEPIDLO
INSTANT CYANOACRYLATE GLUE
ZYANOAKRYLÁTKLEBER
ADHESIF CYANOACRYLAT



OHNOUT
BEND
BIEGEN
COURBER



ZHOTOVIT NOVÉ
SCRATCH NOVÉ
FERTIGSTELLEN
ACHEVER



GSI
colours code



NATRÍT
COLOUR
FARBEN
PEINDRE

2

A111 Morane-Saulnier MS-406 "Czechoslovak & Polish Pilots"

1

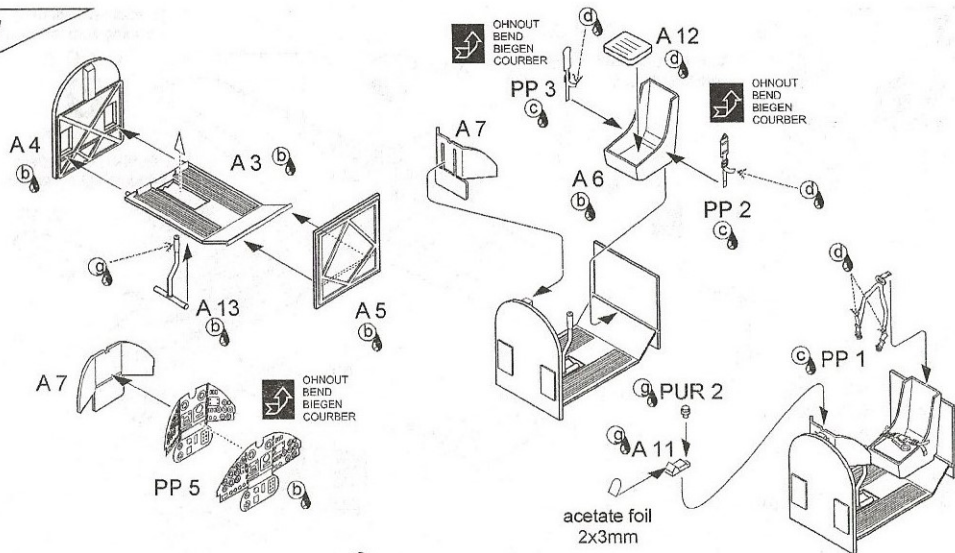

2

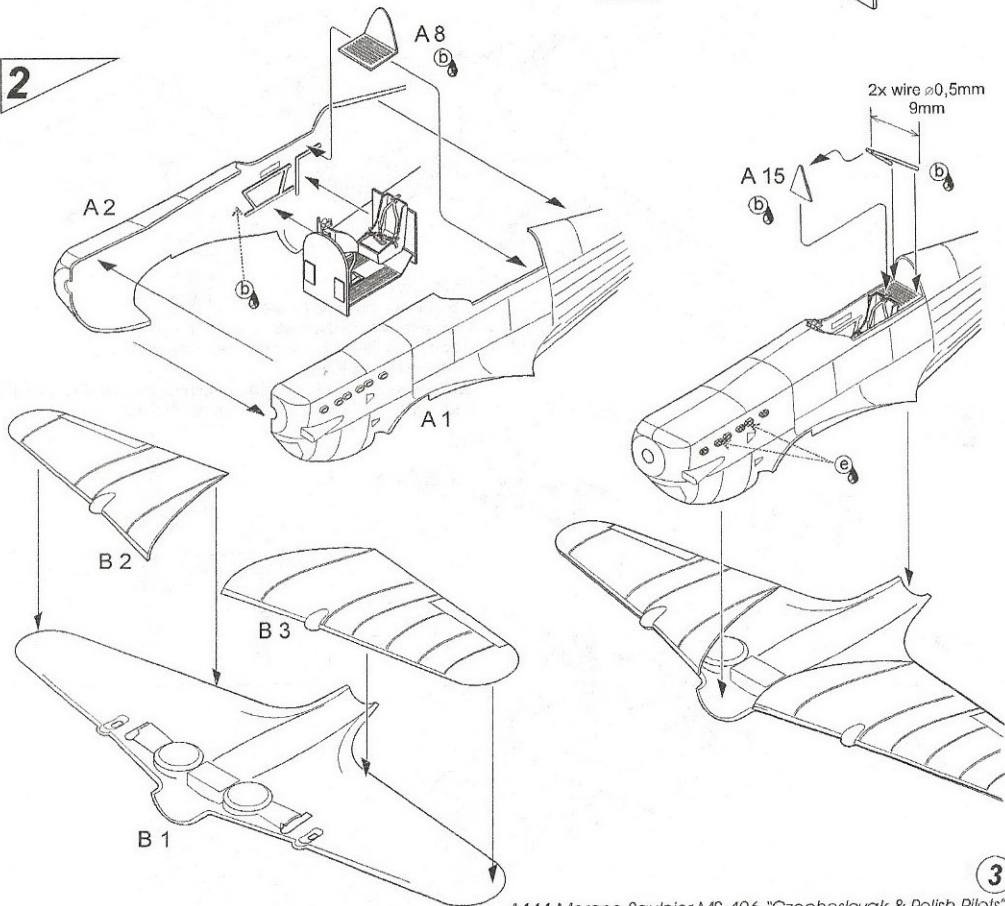

3

3

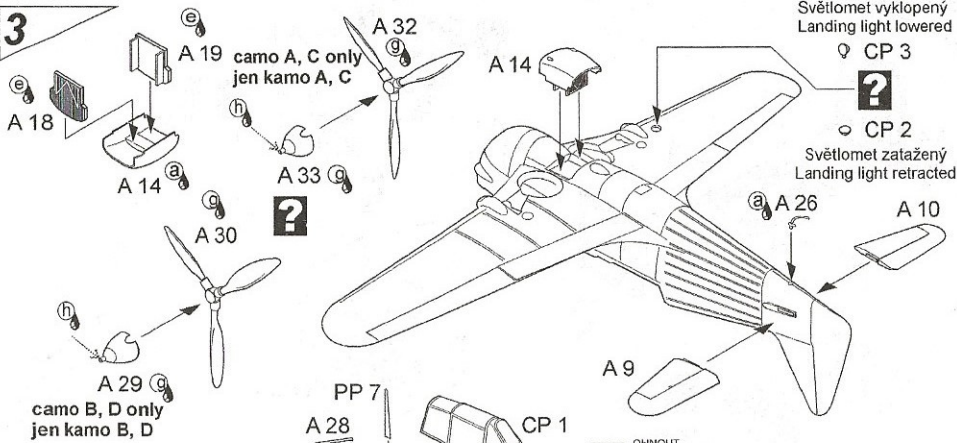

Světlozet vykloněný
 Landing light lowered
 CP 3
 CP 2
 Světlozet zatažený
 Landing light retracted

4

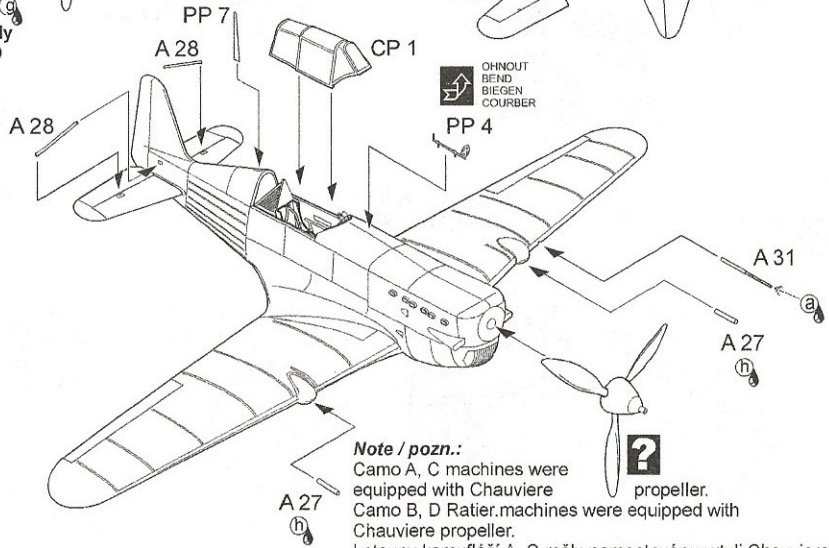

Note / pozn.:
 Camo A, C machines were equipped with Chauviere propeller.
 Camo B, D Ratier machines were equipped with Chauviere propeller.
 Letouny kamufláží A, C měly namontovanu vrtuli Chauviere.
 Letouny kamufláží B, D měly namontovanu vrtuli Ratier.

5

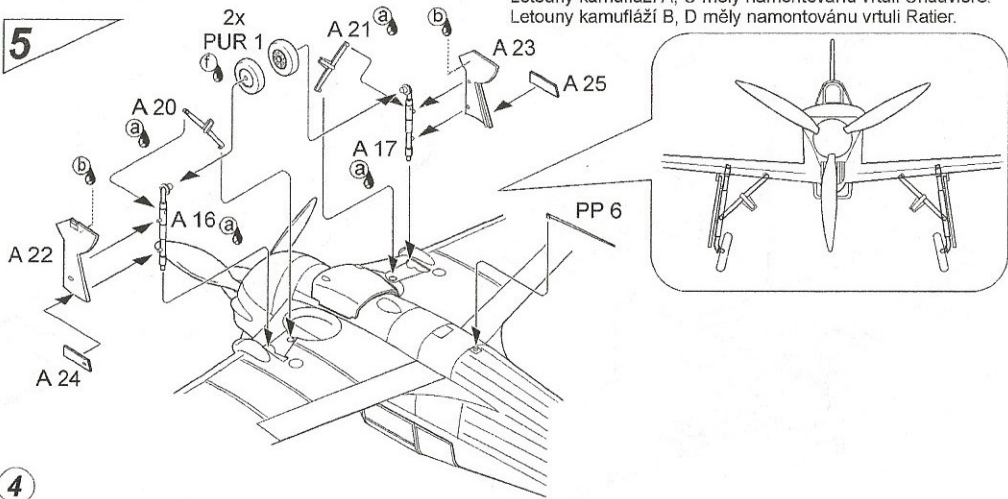

4

Morane Saulnier MS 406C.1 No 546 (N964), pilot rtm. Josef Hubáček, (1 vítězství), 6e escadrille GC III/3, základna Norrent-Fontes, květen 1940. Na tomto stroji létal také jiný československý pilot rtm. Josef Keprt. Slavný přeživší československý akrobata J. Hubáček 11. 5. 1940 v těžkém boji s Bf 109E dosáhl jednoho sestřelu, ale sám byl zasažen a raněn. Nouzově přistál v zemi někoho u belgického Namuru. Podarilo se mu uniknout zajetí a posléze uprchnout do Velké Británie.

Morane Saulnier MS 406C.1 No 546 (N964), pilot Sgt. Josef Hubáček, (1 victory), 6e escadrille GC III/3, Norrent-Fontes airbase, May 1940. Another Czechoslovak pilot, Sgt. Jozef Keprt, also flew this machine. During heavy clash with Bf 109E on May 11, 1940 famous pre-war Czechoslovak acrobat pilot J. Hubáček shot it down but his machine was hit and he was also wounded. Eventually, he crash landed in no man's land near Belgian Namur. He managed to evade capturing and flee to Great Britain.

CAM. A

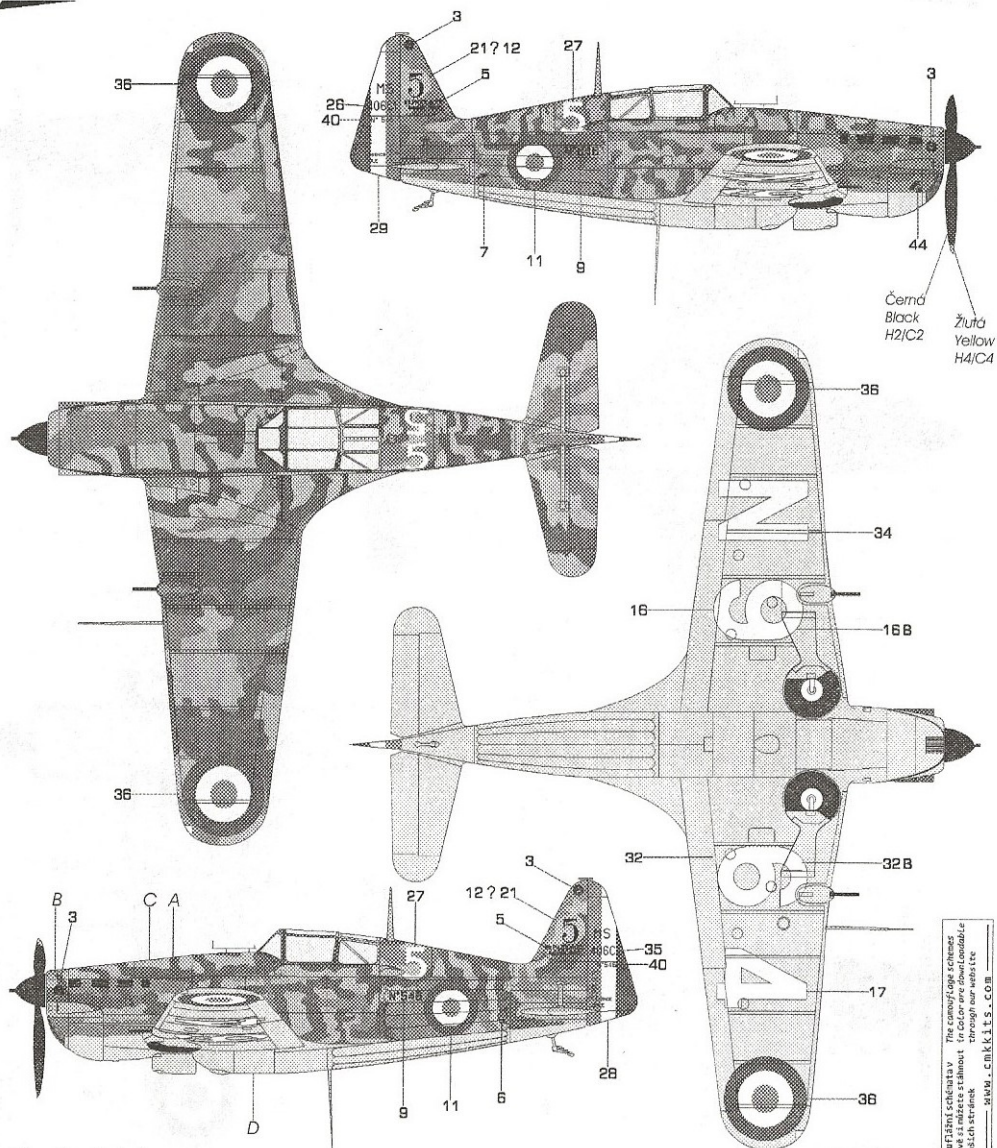

Černá
Black
H2/C2

Žlutá
Yellow
H4/C4

A Tmavá zelená
Dark Green
H80/C54

B Tmavá hnědá
Dark Brown
H17/C29

C Tmavá modro-šedá
Dark Blue-Grey
H307/C307

D Nebeské šedo-modrá
Sky Grey-Blue
H314/C314

Camouflage schéma v barevém tisku
in color and downloadable
z našich stránek
for our website
www.embk.us.com



2013/06

A111 MS-406C.1

Morane Saulnier MS 406C.1 No 787 (L816), pilot por. František Sýkora, 2e escadrille GC II/7, základna Rayak v Libanonu, duben-květen 1940. Na stroji létali v té době i jiní piloti, mezi nimi pozdější velitel GC 3 Normandie Cne Jean Tulasne. No 787 byl 26.6 poškozen při nehodě a uskladněn. Během syrské kampaně byl ukořisťen Brity a předán GC 1 Alsace Svobodných Francouzů.

Morane Saulnier MS 406C.1 No 787 (L816), pilot Lt. František Sýkora, 2e escadrille GC II/7, Rayak airbase in Lebanon, April to May 1940. At that time, other also pilots flew this machine, among others later commander of GC3 Normandie Cne Jean Tulasne. On June 26 was No 787 damaged and subsequently stored. During the Syrian Campaign was this machine seized by British Forces and handed over to Free French GC 1 Alsace.

CAM. B

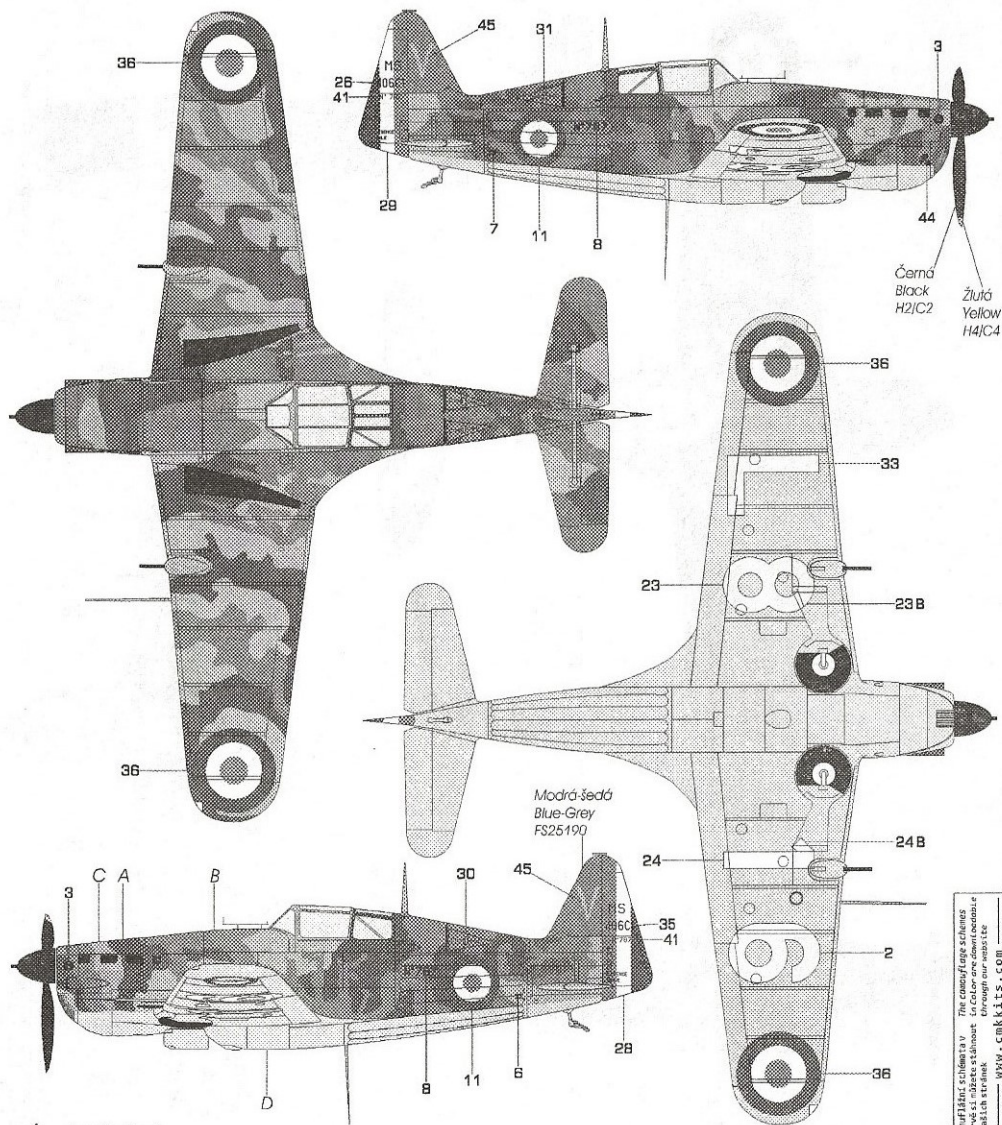

Černá
Black
H2/C2

Žlutá
Yellow
H4/C4

Modrá-šedá
Blue-Grey
FS25190

- A** Tmavá zelená
Dark Green
H80/C54
- B** Tmavá hnědá
Dark Brown
H17/C29
- C** Tmavá modro-šedá
Dark Blue-Grey
H307/C307
- D** Nebeské šedo-modrá
Sky Grey-Blue
H314/C314

Modelářský výrobek je určen pouze k hobby účelům. Provozovatelnost závisí na dovednosti modeláře. Modelářská společnost GUNZE SANGYO, spol. s r.o. nenese odpovědnost za škody způsobené používáním tohoto výrobku.



Morane Saulnier MS 406C.1 No 948 (---), pilot ppor. Władysław Chciuk (3 vítězství), 1e escadrille GC III/1, základna Norrent Fontes, květen 1940. V bitvě 16. května 1940 obranná palba střelců svazu Do-17 zapálila stroji No 948 motor a při nouzovém přistání u belgického Gembloux jej W. Chciuk rozbil o strom. Trvalo mu několik dní, než se dokázal vrátit k jednotce. Během května 1940 byl dvakrát sestřelen a filikrát hovoroval s různými MS 406. Vše přežil, včetně svého dalšího sestřelení a zajetí v roce 1941, kdy létal u No. 308 "City of Kraków" Polish Fighter Squadron RAF.

Morane Saulnier MS 406C.1 No 948 (---), pilot 2nd Lt. Władysław Chciuk (3 victories), 1e escadrille GC III/1, Norrent Fontes airbase, May 1940. During an attack on the box of Do 17s on May 16, 1940 the German gunners with accurate fire set afire the engine of No 948 machine. W. Chciuk in subsequent crash landing near Belgian Gembloux hit a tree. It took him several days before he returned to his unit. During May 1940 was this pilot two times shot down and three times crash landed with various MS 406s. He survived all those accident, including being shot down next time and subsequent capture in 1941. At that time he served with RAF No. 308 "City of Kraków" Polish Fighter Squadron.

CAM. D

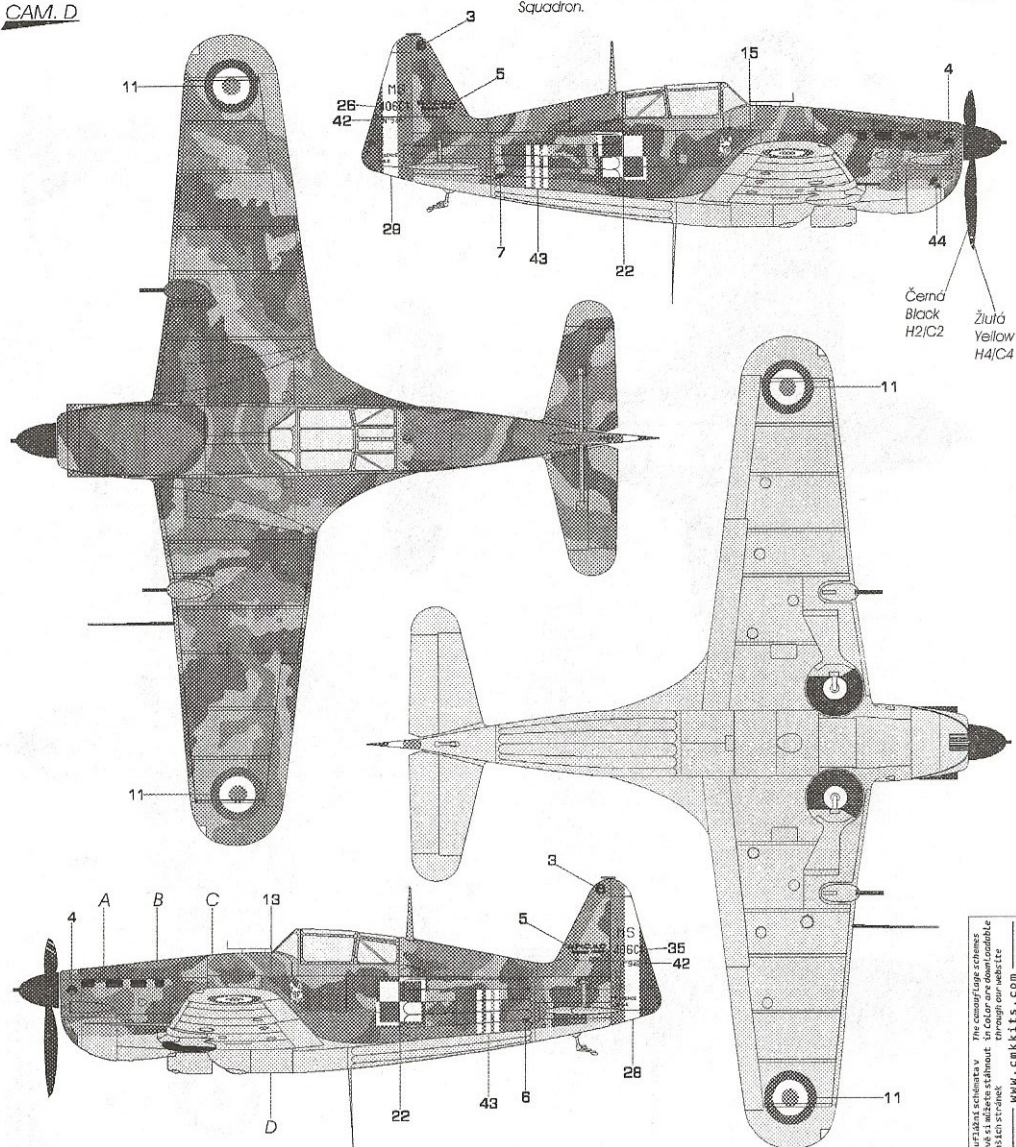

Černá
Black
H2/C2

Žlutá
Yellow
H4/C4

A Tmavá zelená
Dark Green
H80/C54

B Tmavá hnědá
Dark Brown
H17/C29

C Tmavá modro-šedá
Dark Blue-Grey
H307/C307

D Nebeská šedo-modrá
Sky Grey-Blue
H314/C314



Camouflage schemes
The camouflage schemes
shown in this album are
based on the information
available in the literature
and are subject to
change.

WWW.CAM411S.COM

