

T-6 / S.N.J. / HARVARD
ANNIVERSARY - YEARS 50 ANS -ANNIVERSAIRE
1938 1988

SET/REF. 72.03 **20** DIFFERENT AIRCRAFT
AVIONS DIFFÉRENTS

Création et Édition: CARPENA Jean Loup
avec la collaboration du CMV 84
14 rue Marcel SEMBAT 13001 MARSEILLE - FRANCE

NORTH AMERICAN T-6/SNJ/TEXAN-HARVARD post 1945

Un avion universel, le T-6, avion d'entraînement avancé, à servi à plusieurs générations de pilotes militaires dans le monde entier. Il fut construit au Japon avant la guerre où il porta le nom de code allié "OAK"; sous forme de NAA 64, il fut utilisé par la Luftwaffe au moins jusqu'en novembre 1941. Après la guerre le T-6 a été vu sur les cinq continents, de jeunes élèves aviateurs aux commandes et ce jusqu'à dans les années 1980. On peut dire que toutes les aviations militaires du monde libre ont utilisé le T-6.

The Universal T-6 Trainer has made up several generations of military pilots the World over. Built in Japan before the War as the "OAK" (Allied code name) and utilized by Hitler's Luftwaffe till november 1941, This aircraft, after its wartime usefull life, has been seen roaring the skies in five Continents with young learning airmen at the controls untill the years 1980. Truly a free world ubiquitous aircraft.

AVIS IMPORTANT IMPORTANT NOTICE AVIS IMPORTANT

Nous conseillons d'appliquer nos décals sur une couche de vernis très brillant et de recouvrir ensuite la maquette du meilleur vernis mat non jaunissant (Humbrol Matt Cote p.ex.) Exception faite des avions aluminium

We advise you to apply our decals on a very glossy layer of varnish. When both varnish and decals are dry, seal your kit with a first class non-yellowing matt varnish. (like Humbrol's MATT COTE) Except for natural metal aircraft.

IMPORTANT NOTICE AVIS IMPORTANT IMPORTANT NOTICE

ESCADRILLE d'AVIATION LEGENE d'APPUI
 EALA 5/72 "DAUSE"
 COLOMB-BECHAR
 1957

The Attack T-6 were equipped with HVAR rockets and mini-gun .30 pods like the Belgian Air Force T-6 in Congo.

Les T-6 d'attaque de l'Armée de l'Air en Algérie étaient armés comme les T-6 belges au Congo de pods de mitrailleuses et de roquettes HVAR sous les ailes.

Decal "Gueule de requin" à aménager pour la prise d'air latérale à gauche. Terminer au noir mat.
 "Sharkmouth" Decal should be cut to fit air intake on left side. Fill-in the gaps with black paint.

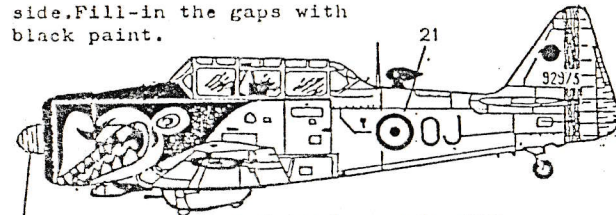

ROUGE
 RED

N.A. SNJ-4 BuNo 27291

FRANCE
 AERONAVALE

ESCADRILLE de SERVITUDE 5.S.
 LARTIGUE (ALGERIE)
 1954

ALU MAT, Matt Silver (Matt Aluminium MetalCote)
 NOIR MAT, Black

Capotage moteur équipé pour mitrailleuse cal. 7.62
 Upper engine cowl with cal.30 fairing

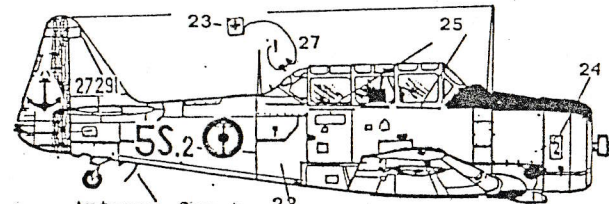
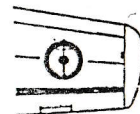

Antenne fouet
 Whip antenna

2

ETATS-UNIS
 U.S. NAVY RESERVE
 1947

ALU MAT, Silver, (Matt Aluminium MetalCote)

NOIR MAT, Black
 ORANGE, FS12246 (MC11)

Uniquem. sur Fusel.
 Bandeau Orange
 Orange Band
 Fuselage Only.

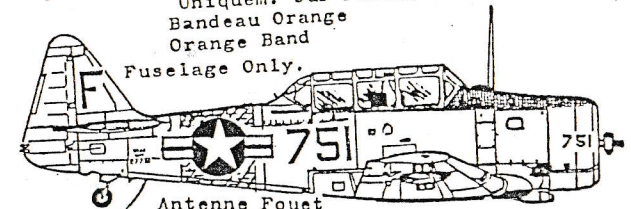

Antenne Fouet
 Whip Antenna

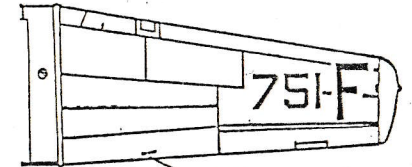
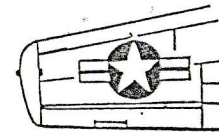

NO STMP

N.A. AT-6A-NT sn 41-17011 A
 (ex- SNJ-3)

ETATS-UNIS
 U.S. AIR FORCE
 6147 TACTICAL AIR CONTROL SQN. "MOSQUITO"
 COREE KOREA
 1950

VERT OLIVE, Olive Green, FS34102 (HUS)
 VERT OLIVE, Olive Green, FS34127 (HU7)
 ALU MAT, Silver (Matt Aluminium MetalCote)

Ces AT-6 étaient équipés de douze lance-roquettes de marquage de cibles.
 These Forward Air Control AT-6's were only armed with twelve smoke marker rockets under the wings.

cocardes US sur fond alu.
 US cockades on silver

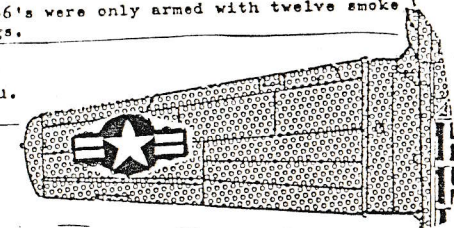

autre côté
 other side

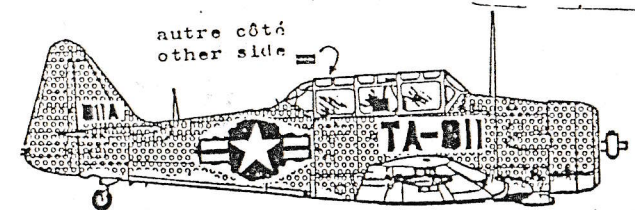

3

N.A. T-6G TEXAN MM. 53431

ITALIE
AERONAUTICA MILITARE ITALIANA (AMI)
CENTRO ADDESTRATIVO VOLO ACCADEMIA
AERONAUTICA 525 SQN.
GUIDONIA APB
1960

ALU MAT, Silver, (Matt Aluminium, MetalCote)
NOIR MAT, Black
JAUNE, Yellow, FS13538 (Humbrol 69)

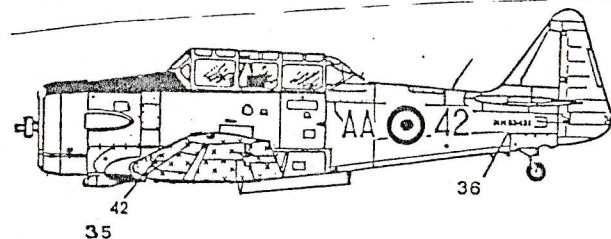
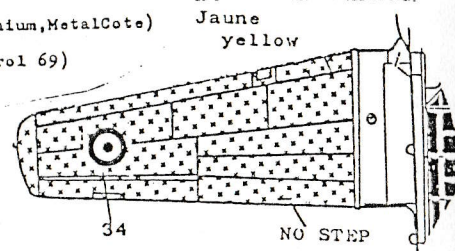

C.C.F. HARVARD Mk4 N° 3007 AC-K

CANADA
ROYAL CANADIAN AIR FORCE RESERVE
402-442 Squadrons
1951

JAUNE, Yellow, FS13538 (Humbrol 24)
NOIR MAT, Black.
BLEU MOYEN, Medium Blue, FS15102 (MC12)

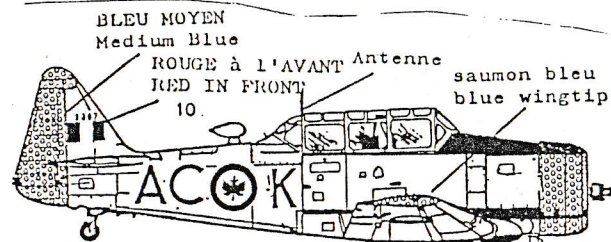
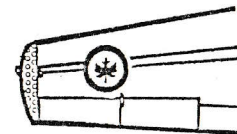

Tube échapp. long
Long exhaust manifold.

4

LIBAN

ARMEE de l'AIR LIBANAISE
RAYACK APB
1957

ALU MAT, Silver, (Matt Aluminium, MetalCote)
NOIR MAT, Black



tube échapp. long
long exhaust manifold

pas de trappes de train
no wheel doors

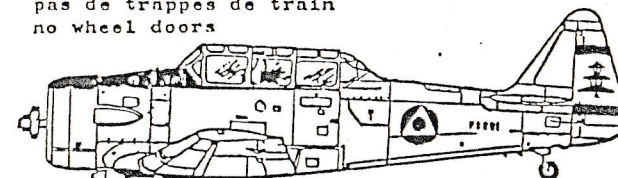

NE PAS MARCHER sur les ailes;
on wings

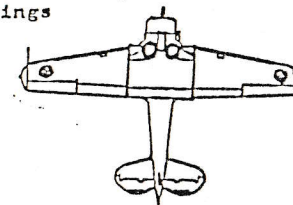

C.C.F. HARVARD Mk4 N° AA-642

REP. FEDERALE D'ALLEMAGNE
BUNDESLUFTWAFFE
FLUGZEUGFUHRERSCHULE "A"

LANDSBERG APB
1960
JAUNE, Yellow, FS13538 (24)
NOIR MAT, Black

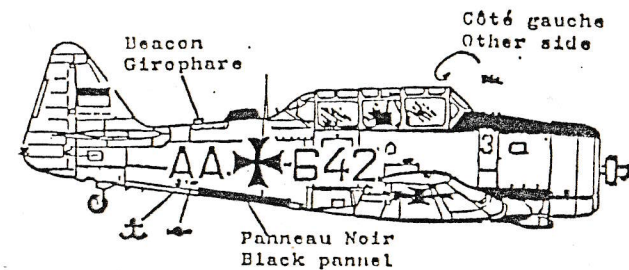
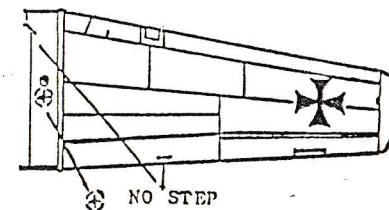

5

N.A. T-60 TEXAN N° FAD 1051 VERT FONCE, Dark Green, FSJ4079 (HU7)
 REPUBLIQUE DOMINICAINE BEIGE, Tan, FSJ0219 (HU9)
 EL CUERPO DE AVIACION MILITAR ANTI-GUERILLA
 1980

Capot moteur équipé du carénage mitrailleuse de cal.7.62
 Nose upper cowl with gun installation .30 cal.

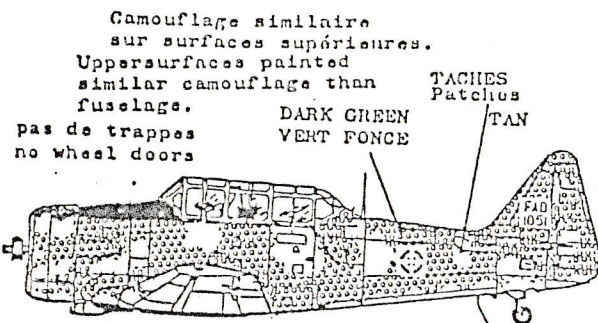

Camouflage similaire sur surfaces supérieures.
 Uppersurfaces painted similar camouflage than fuselage.
 pas de trappes no wheel doors
 DARK GREEN VERT FONCE
 TACHES Patches TAN

PAS DE MARQUAGES SUR/ SOUS LES AILES NO MARKINGS ON/ UNDER WINGS

N.A. T-60 (E-16) N° E-16-105
 ESPAGNE
 EJERCITO DEL AIRE
 ESC.742
 1980

JAUNE, Yellow, FS13538 (154)
 NOIR MAT, Black

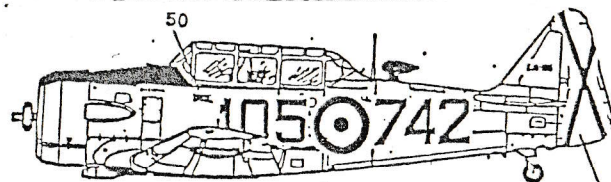

Peindre en Blanc.
 Paint White.

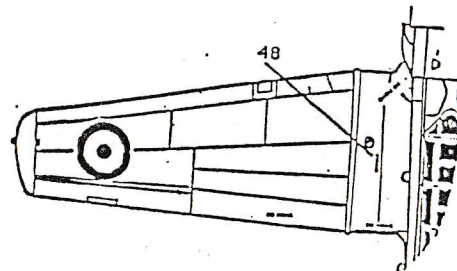

MAQUETTE CONSEILLER: HELLEN
 RECOMMENDED KIT:

N.A. T-60 TEXAN N° FAC 777
 COLOMBIE
 FUERZA AEREA COLOMBIANA
 MARCO FIDEL SUAREZ AFB
 1975

METAL NATUREL
 NATURAL METAL (HUMBROL MetalCote
 Matt Aluminium)
 GRIS-FONCE, Dark Grey, FSJ6118
 GRIS-FONCE, Dark Grey, FSJ6118 (USN1)

Capot moteur équipé pour une mitrailleuse de 7.62.
 Nose upper cowling with gun installation.

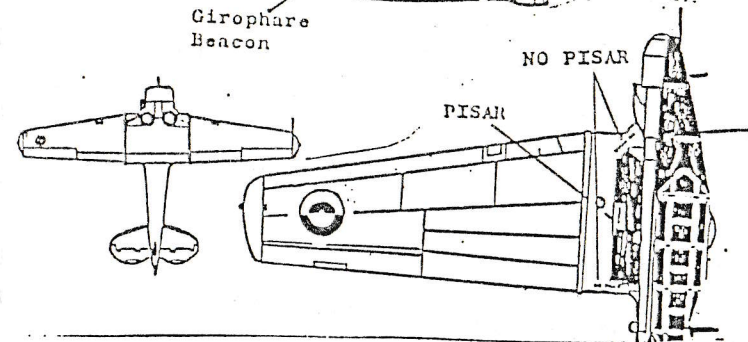
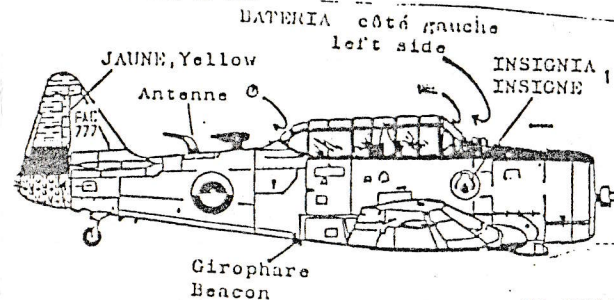

N.A. T-60 TEXAN N° 03
 TURQUIE
 TURK HAVA KUVVETLERI
 HAVA EGITIM KURHANLIGI
 GAZIEMIR AFB

ALU MAT, Silver, (Matt Aluminium, Metal Cote)
 NOIR MAT, Black

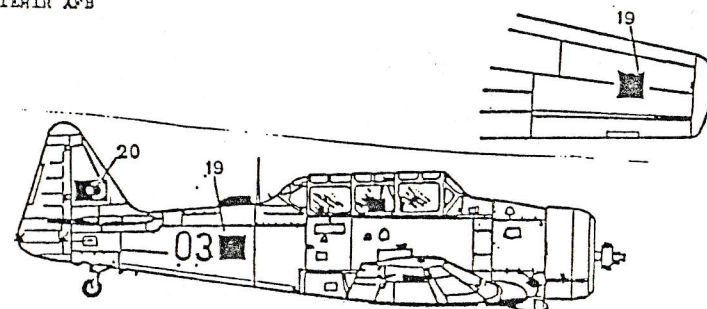

AROC
ORCE AERMIENNE MAROCAINE
ORCE ANTI-GUERILLA
UD-MAROCAIN
1975

RGENT MAT. (MetalCote, Matt Aluminium)
OIR MAT, Black

avion rétrocedé au Maroc par la France, équipé de rails lance
coquettes HYAR.
his is an ex-French Air Force aircraft, equipped with rocket rails
nder the wings.

Notez la forme du
panneau anti-reflets.
Note the particular shape
of anti-dazzle pannel.

NE PAS MARCHER
sur les ailes
on Wings

BATTERIE

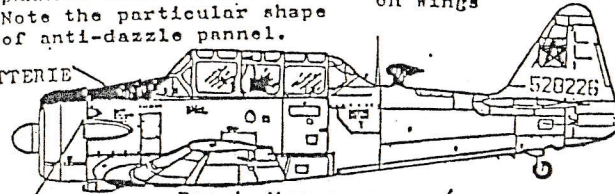

Small Air Intake
Petite Prise
d'air supplém.
Pas de Marquages sur/sous
les Ailes.
No markings on/under Wings.

C.C.F. HARVARD IIB N° U-326
SUISSE
SCHWEIZERISCHE FLUGWAFFE
TROUPE D'AVIATION SUISSE
ECOLE DE PILOTAGE
PAYENNE AFB,
1965

ALU MAT, Silver (MetalCote)
NOIR MAT, Black

Tube d'échappement long.
Long exhaust manifold

Côté droit
NIGHT ANFASSEN
Other Side

Côté Droit: Long Tube
d'échappement.
Right Side: Long exhaust
Manifold.

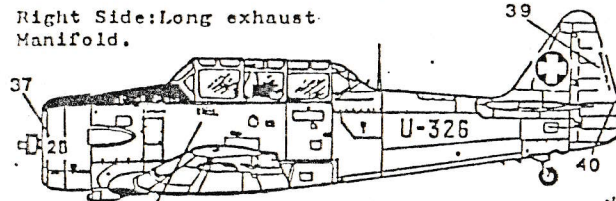

50 pas de trappes de train
no wheel doors

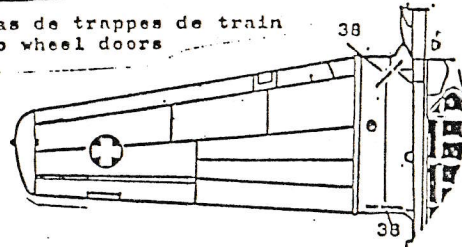

N.A. HARVARD Mk4 N° KF 314 JAUNE, Yellow, FS13538 (Humbrol 24)
GRANDE-BRETAGNE NOIR MAT, black.

ROYAL AIR FORCE
A & A.E.E.
BOSCOMBE DOWN
1984

Long tube d'échappement, typique des HARVARD
britanniques.
British HARVARDS have a prominent recogni-
tion feature, which is a long exhaust pipe.

Extradors: cocarde
position identique

Uppersurfaces: cockades
same position

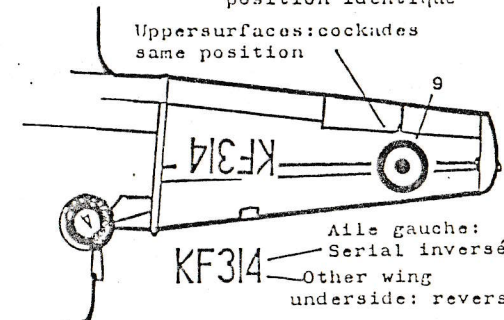

Aile gauche:
Serial inversé
underside: reversed

NO STEP sur les ailes
on wings

côté gauche
other side

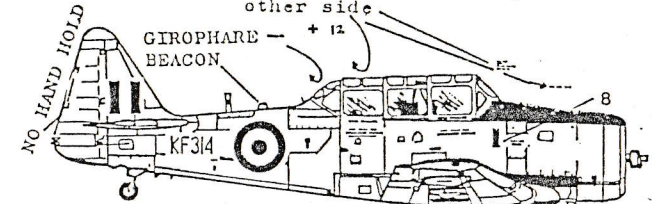

On Wheel
Sur flasque de roue

N.A. SNJ-5 TEXAN N° 201-62 09
JAPON
MARITIME SELF DEFENCE FORCE (MSDF)
SHIMOFUSA AFB
1968

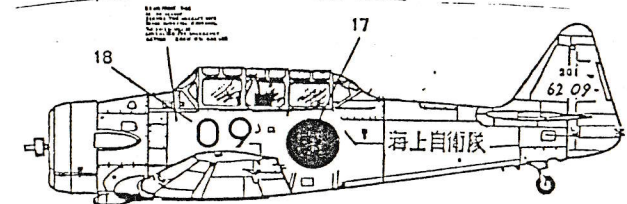

N.A. T-6G TEXAN N° 565
 PEROU
 FUERZA AEREA DEL PERU
 ESCUELA MILITAR DE AVIACION
 LIMA AFB
 1979

BLEU MOYEN, Medium Blue, FS15102 (MC 12)
 JAUNE, Yellow, FS13538 (154)
 VERT OLIVE, Olive Drab FS34102 (H8)

Fuselage: BLEU MOYEN
 Medium Blue.
 olive drab Ailes: JAUNE
 vert olive Wings: Yellow

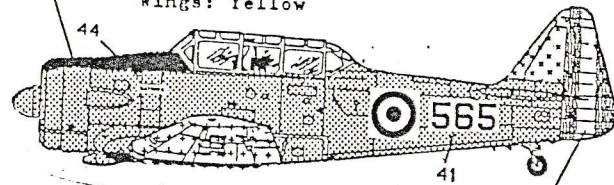

Peindre en ROUGE, BLANC, ROUGE.
 Paint RED, WHITE, RED.

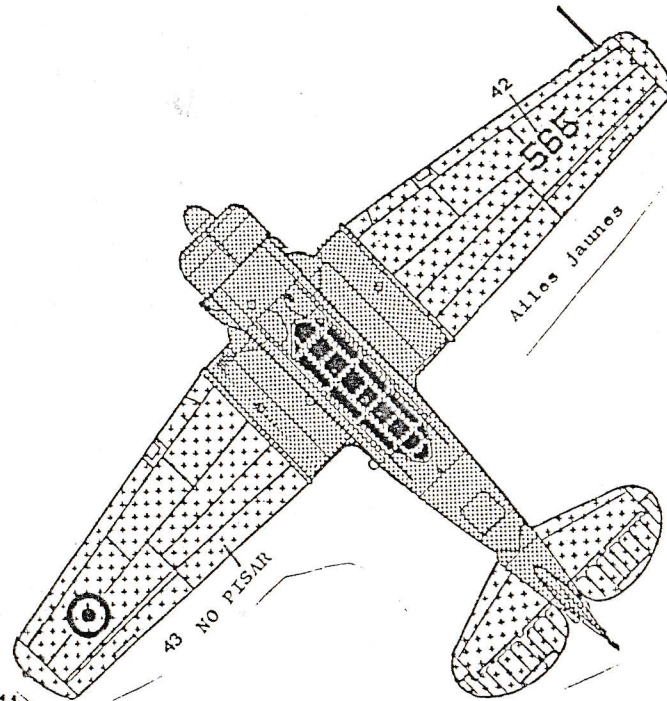

11

ROYAL NEW ZEALAND AIR FORCE
 CENTRAL FLYING SCHOOL
 WIGRAM AFB
 1979

NOIR MAT, Black
 JAUNE, Yellow, FS13538 (24)

JAUNE: tour des verrières.
 Yellow: hood edges.

ROUGE à l'AVANT
 Red in Front

ORANGE

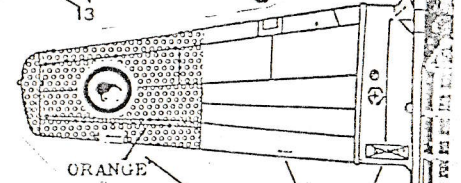
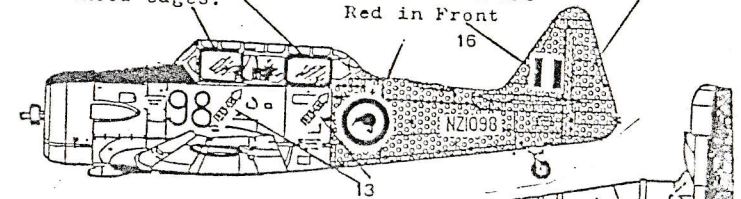

N.A. T-6G TEXAN N°202
 ESCUELA MILITAR
 DE AVIACION
 FUERZA AEREA HONDURENA
 TEGUCIGALPA
 1979

ARGENT MAT, (Metalcote, Matt Aluminium)
 NOIR MAT, Black.
 BLEU CLAIR, Pale Blue, FS35193

No Markings on/under Wings.
 Pas de marquages sur/sous les
 ailes.

Paint Pale Blue and White.
 A peindre en Bleu clair et Blanc.

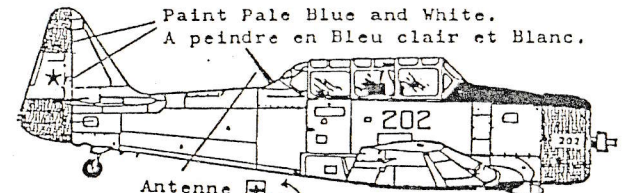

Antenne
 Antenna

Bleu clair
 Pale Blue

Notez particularité
 de la décoration dérive,
 non réglementaire en apparence.

Note sober rudder marking, pas de trappes train
 apparently non standard. no wheel doors

12

N.A. AT-6C HARVARD N° H 35

FORCE AERIENNE BELGE
BELGISCHE LUCHTMACHT

FIRE ASSISTANCE FLIGHT

KAMINA, KATANGA (ex CONGO-BELGE, Belgian-Congo)
ZAIRE 1960

ALU.MAT, Mat Silver (Matt Aluminium, MetalCote)
OLIVE DRAB FS34102 (HU8)
JAUNE, yellow, FS23432 (MC2)
ROUGE, Red,

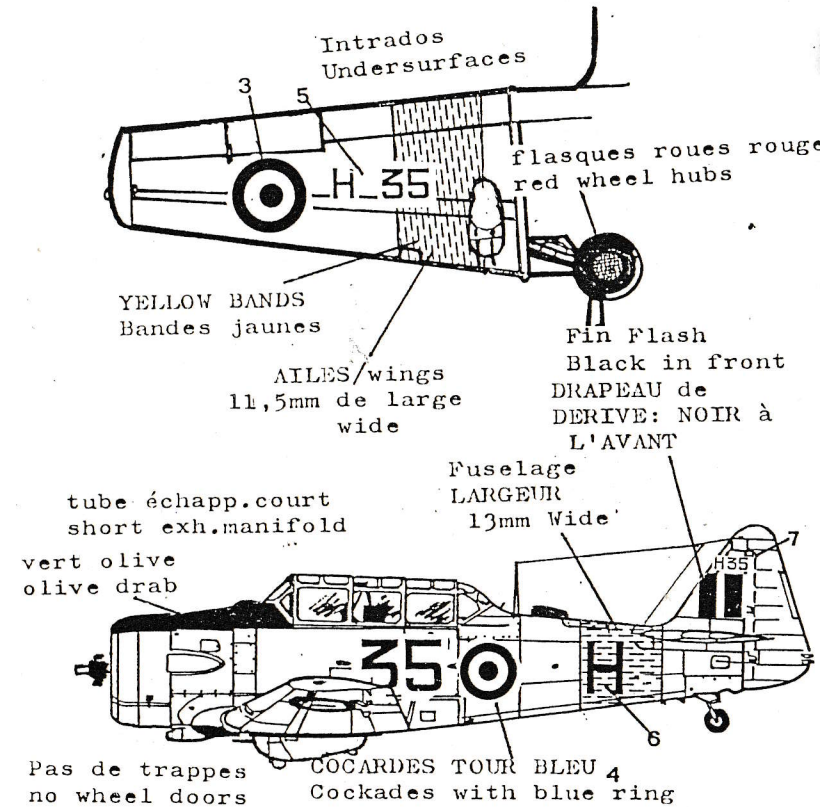

BIBLIOGRAPHIE/DOCUMENTATION

Notre travail s'est réalisé essentiellement sur l'apport de photographies, dessins et autres documents, ceux-ci tirés de collections privées et de sources irréprochables, mais non communicables par d'autres moyens que la reproduction par dessins.

Cette notice est le fruit d'un énorme travail, de recherche et de classement. Notre amateurisme s'arrête là, car vous serez sans doute séduit par la qualité de ces décals qui atteignent sans doute le niveau des grandes marques.

Toutefois pour vous aider veuillez noter ces sources documentaires qui vous seront d'une grande utilité dans la finition de vos maquettes.

- NORTH AMERICAN T.6 - Editions OUEST-FRANCE.
- SCALE AIRCRAFT MODELLING - OCTOBRE 1982.
- LE T.6 EN ALGERIE - Editions ATLAS.
- AIR INTERNATIONAL - AVRIL 1983.
- KIT (I.P.M.S. BELGIQUE) - HIVER 1986.
- AERRE MODELLISMO - OCTOBRE 1986.
- KOKU-PAN - JANVIER 1989.

