

# 2С1 "Гвоздика"

РОССИЙСКАЯ  
122-ММ  
САМОХОДНАЯ  
АРТИЛЛЕРИЙСКАЯ  
УСТАНОВКА

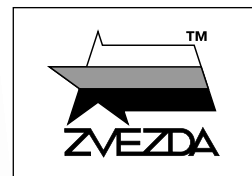

№3660

МАСШТАБ  
SCALE 1:35

## "GVOZDIKA" RUSSIAN 122mm SELF-PROPELLED HOWITZER

СДЕЛАНО В РОССИИ  
MADE IN RUSSIA

2С1 «Гвоздика» – российская самоходная 122-мм артиллерийская установка с круговым обстрелом. Создана на базе многоцелевого шасси МТ-ЛБу. Серийное производство началось в 1971 году. Всего за годы производства было изготовлено более 10 000 единиц 2С1. Предназначена для уничтожения и подавления живой силы и огневых средств пехоты, разрушения укреплений полевого типа, обеспечения проходов в минных полях и проволочных заграждениях, борьбы с артиллерией, минометами и бронетехникой противника. Первая в мире серийная плавающая гусеничная САУ. Герметичный сварной корпус САУ 2С1 имеет противоположное бронирование (максимальная толщина стальных плит достигала 20 мм) и обеспечивает преодоление водных преград вплавь. 2С1 «Гвоздика» стоит на вооружении не менее 40 стран.

The 2S1 Gvozdika is a 122 mm Russian self-propelled howitzer with 360 degrees firing range. It is based on the MT-LBu multi-purpose chassis. It was designed to destroy and suppress infantry manpower and firepower, destroy field-type fortifications, provide passageways in minefields and wire barriers, fight against enemy artillery, mortars and armored vehicles. It is the world's first mass-produced amphibious tracked self-propelled howitzer with over 10,000 units manufactured. The hermetically welded hull has anti-bullet armor with steel plates up to 20 mm thickness. Water obstacles can be overcome by swimming – propelled by its tracks. The 2S1 Gvozdika was introduced in 1971 and is in service with more than 40 countries.

Прежде, чем приступить к сборке модели — внимательно ознакомьтесь с инструкцией.

ВНИМАНИЕ!

Сборку и окраску модели следует проводить в хорошо проветриваемом помещении вдали от источников огня.

Сборку модели производите согласно схеме. Для удобства каждая деталь на сборочной схеме обозначена номером соответствующим номеру на литниковой рамке.

Детали следует отделять от литников ножом или другим режущим инструментом (соблюдая осторожность при работе с острыми предметами). Места среза деталей зачистите ножом или наждачной бумагой.

Модель рекомендуется окрашивать специальными красками для пластиковых

моделей, выпускаемыми предприятием «ЗВЕЗДА».

Приступая к сборке модели, заранее ознакомьтесь со схемой окраски.

Перед окраской модель рекомендуется обезжирить, например мыльным раствором, и тщательно просушить.

Краски и клей в комплект не входят.

Для сборки модели рекомендуется использовать клей, выпускаемый предприятием «ЗВЕЗДА».

Используйте минимальное количество клея. Избегайте его попадания на окрашенные поверхности модели.

ВНИМАНИЕ!

### ATTENTION - Useful advice!

Study the instructions carefully prior to assembly. Remove parts from frame with a sharp knife or a pair of scissors and trim away excess plastic. Do not pull off parts. Assemble the parts in numerical sequence. Use plastic cement ONLY and use cement sparingly to avoid damaging the model. Paint small parts before detaching them from frame. Remove paint where parts are to be cemented.

### ACHTUNG - Ein nützlicher Rat!

Vor der Montage die Zeichnung aufmerksam studieren. Die einzelnen Montageteile mit einem Messer oder einer Schere vom Spritzling sorgfältig entfernen. Eventuelle Grate werden mit einer Klinge oder feinem Schmirgelpapier beseitigt. Keinesfalls die Montageteile mit den Händen entfernen. Bei der Montage der Tafelnumerierung folgen. Die Nummer der schon montierten Teile auf dem Spritzling ankreuzen. Bitte nur Plastikklebstoff verwenden.

### ATTENZIONE - Consigli utili!

Prima di iniziare il montaggio, studiare attentamente il disegno. Staccare con molta cura i pezzi dalle stampe, usando un tagliabalsa oppure un paio di forbici e togliere con una piccola lima o con carta vetro fine eventuali sbavature. Mai staccare i pezzi con le mani. Montarli seguendo l'ordine della numerazione delle tavole. Eliminare dalla stampata il numero del pezzo appena montato, facendogli sopra una croce.

### ATENCIÓN - Consejos útiles!

Estudiar las instrucciones cuidadosamente antes de comenzar el montaje. Separar las piezas de las bandejas con un cuchillo afilado o un par de tijeras, y retirar el exceso de plástico o rebaba. No arrancar las piezas. Montar las piezas en orden numérico. Utilizar SOLAMENTE pegamento para plástico y en poca cantidad para evitar que se dane el modelo. Pintar las piezas pequeñas antes de separarlas de la bandeja. Retirar la pintura de los lugares por donde se deban pegar las piezas.

### ATTENTION - Conseils utiles!

Avant de commencer le montage, étudier attentivement le dessin. Détacher avec beaucoup de soin les morceaux des moules en usant un massicot ou bien un pair de ciseaux et couper avec une petite lame ou avec de papier de verre fin ébarbages éventuels. Jamais détacher les morceaux avec les mains. Monter les en suivant l'ordre de la numération des tables. Eliminer de la moule le numéro de la pièce qui vient d'être montée, en le bifant avec une croix. Employer seulement de la colle pour polystyrol.

## ВАРИАНТЫ СБОРКИ МОДЕЛИ

## THE MODEL ASSEMBLING VERSIONS

ВАРИАНТ 1  
VERSION 1

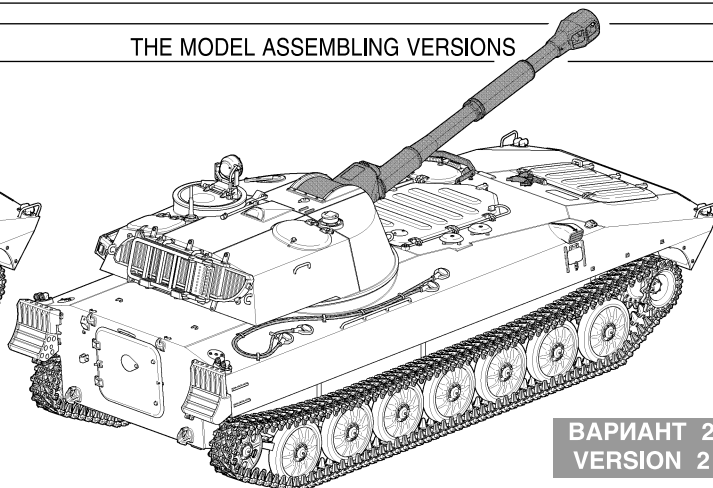
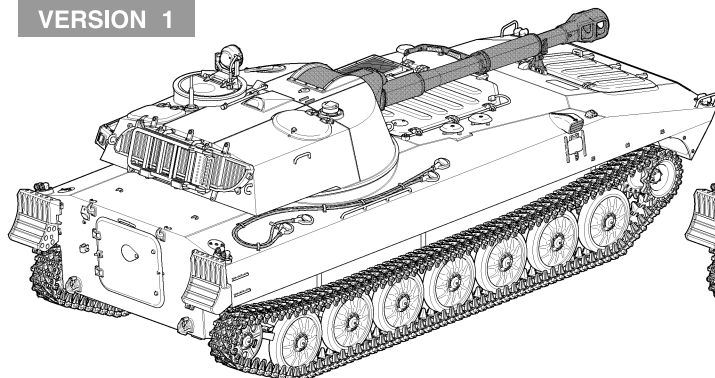

ВАРИАНТ 2  
VERSION 2

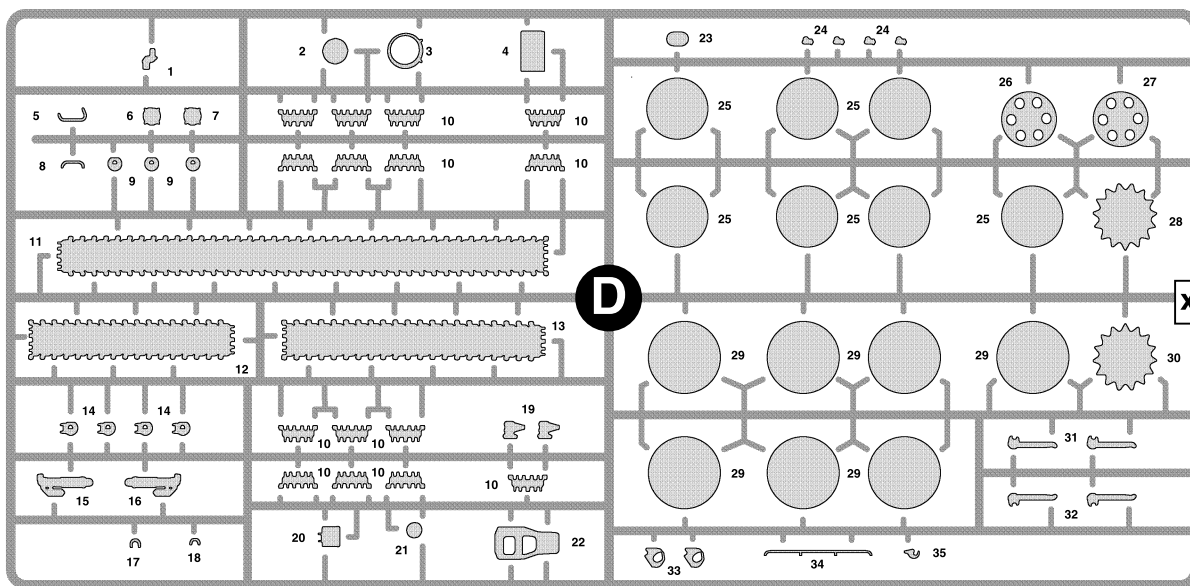
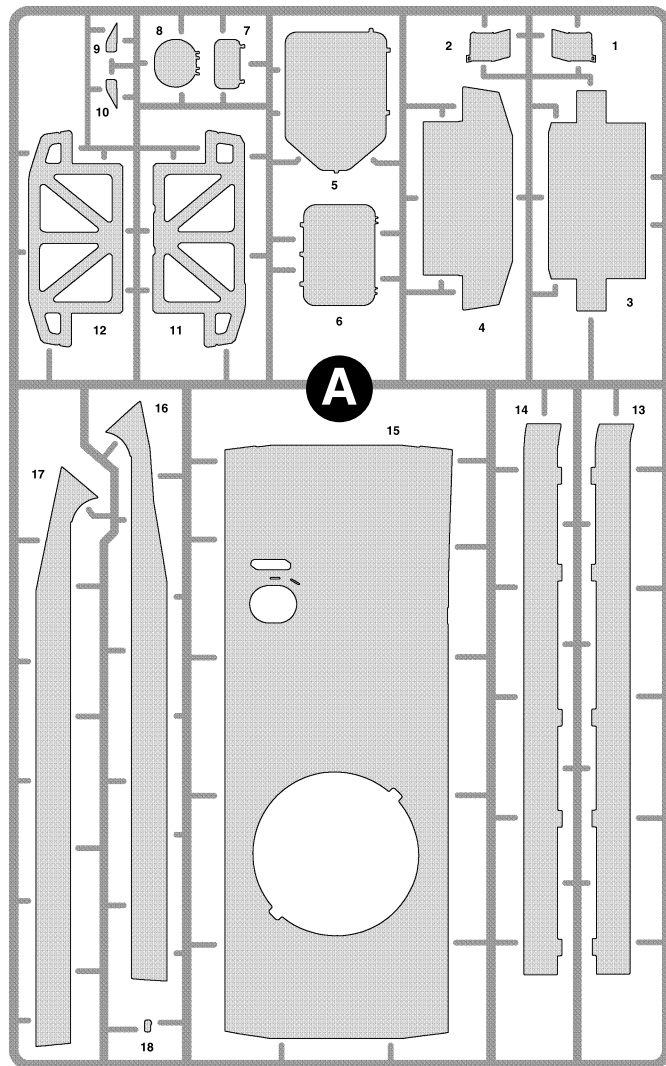
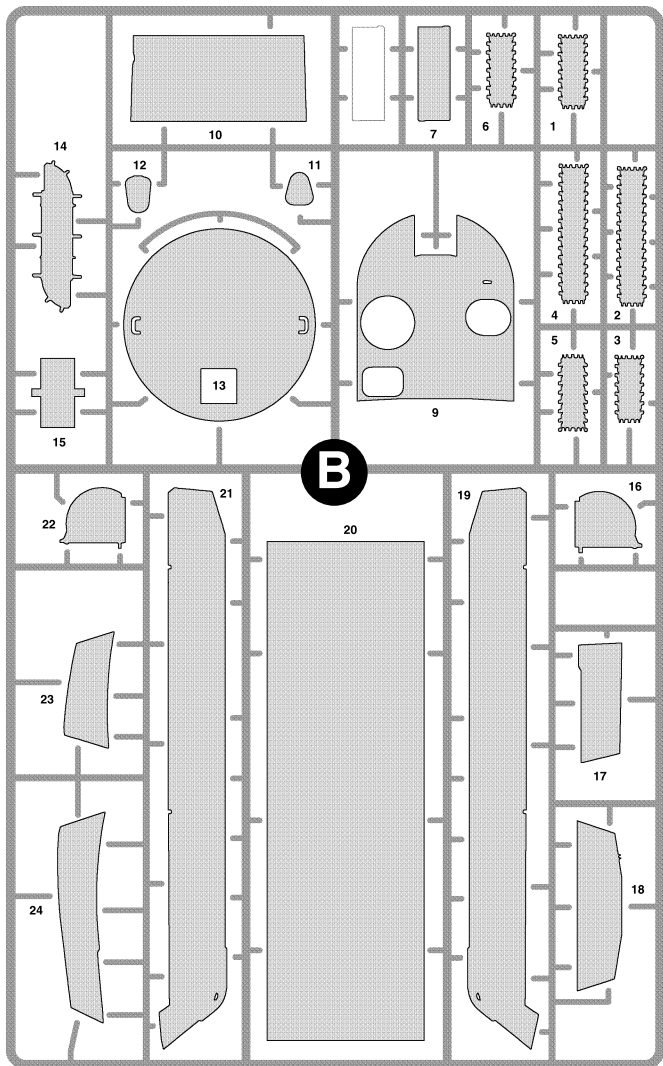

**ЭТИ ИНСТРУМЕНТЫ ПОМОГУТ ВАМ КАЧЕСТВЕННО СОБРАТЬ МОДЕЛЬ:**

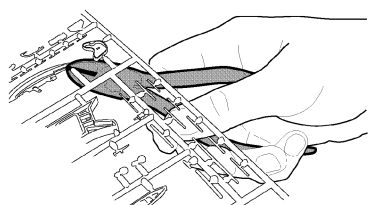

Кусачки бокорезы кат. №1101

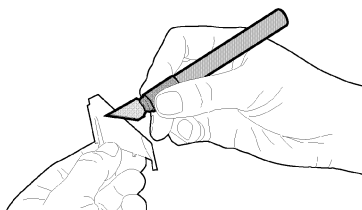

Нож канговый кат. №1103

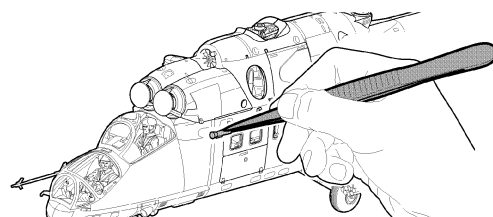

Пинцет прямой кат. №1105

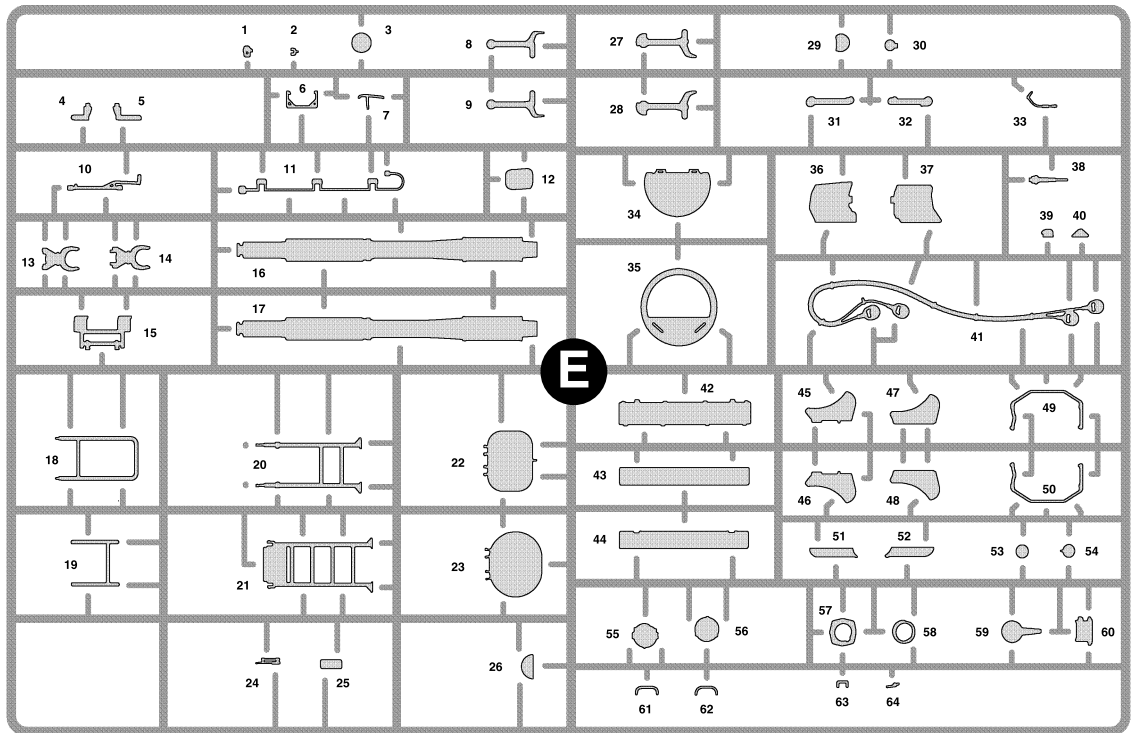
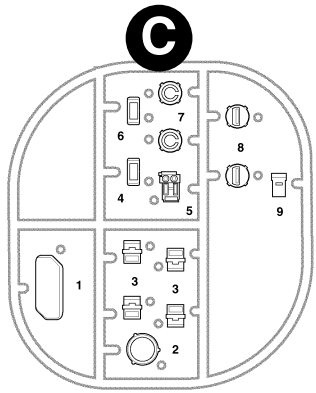

**!** ← Приклеить деталь на указанное место / To glue a detail on the specified place

← Установить деталь на указанное место без клея / To establish a detail on the specified place without glue **!**

**1**

**2**

**3**

**4**

**5**

**5-a**

ВАРИАНТ 1  
VERSION 1

ВАРИАНТ 2  
VERSION 2

?

E25 C6

Любые модели  
и красочный каталог  
предприятия «ЗВЕЗДА»  
вы можете приобрести по почте,  
прислав заявку по адресу:

**141730,**  
**Московская область,**  
**г. Лобня,**  
**ул. Промышленная, д.2,**  
**ООО «ЗВЕЗДА»**  
**www.zvezda.org.ru**

СОХРАНИТЕ ЭТОТ КУПОН  
ДЛЯ ВОЗМОЖНЫХ ОБРАЩЕНИЙ

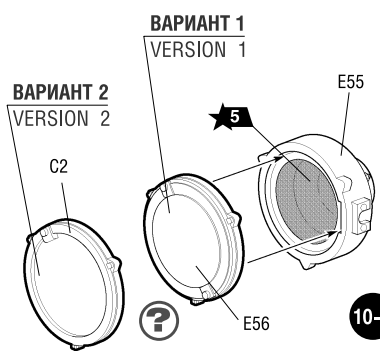
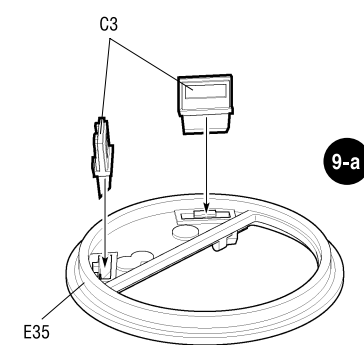
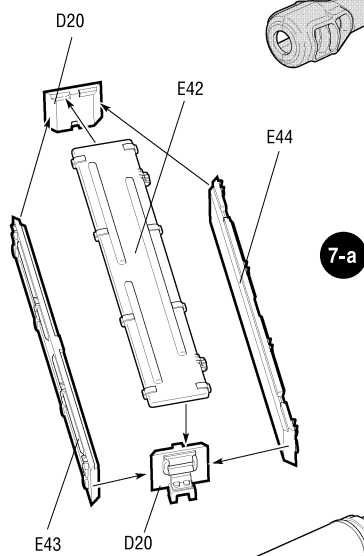
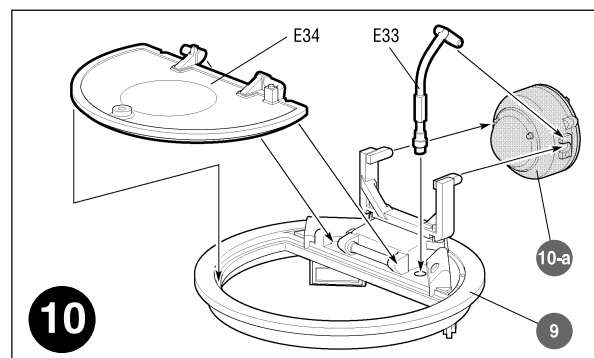
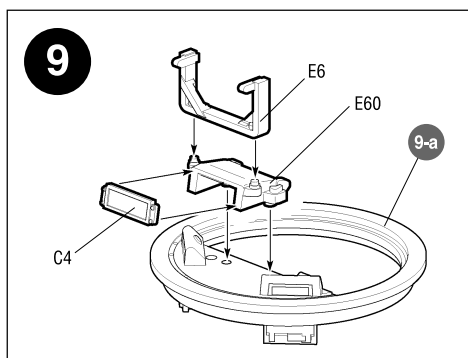
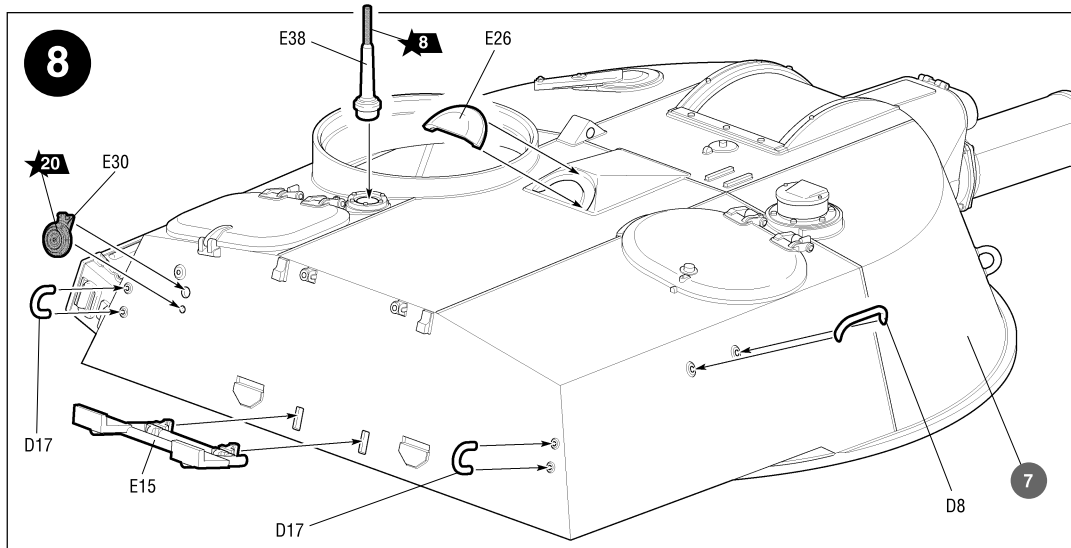
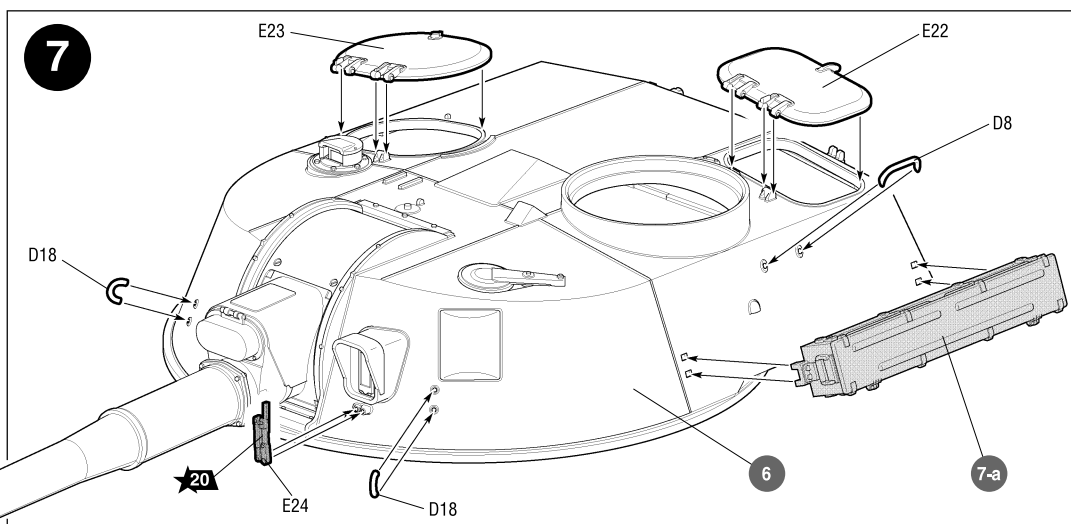
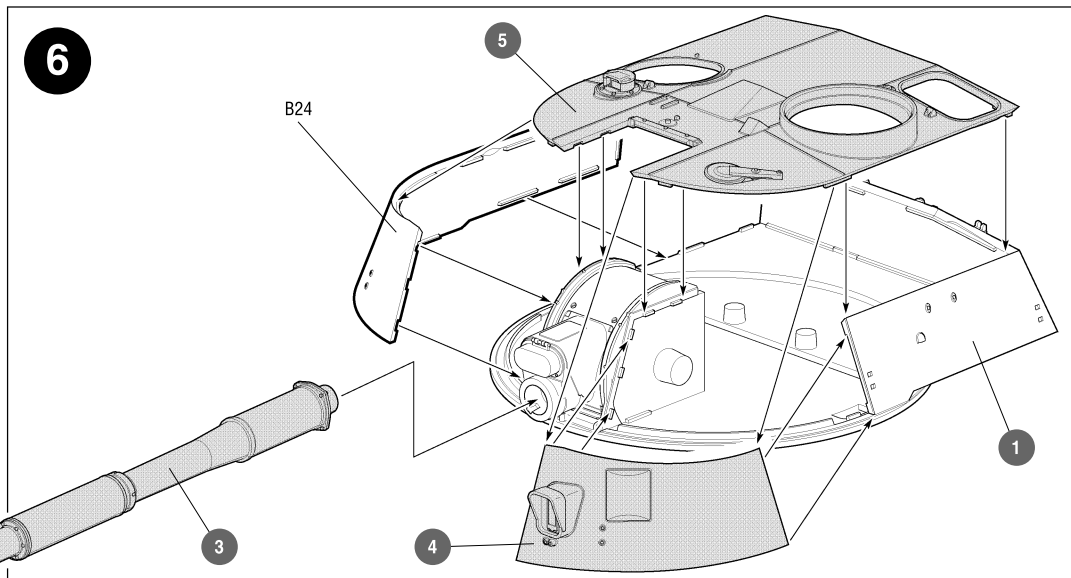

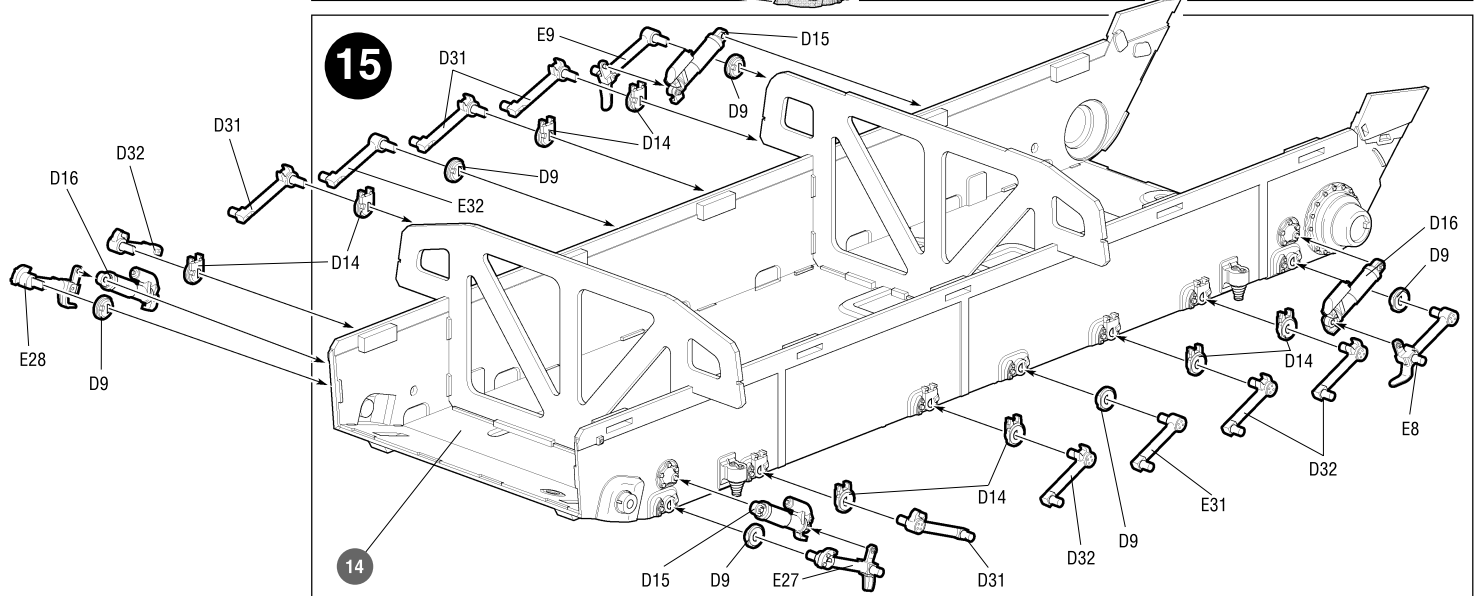
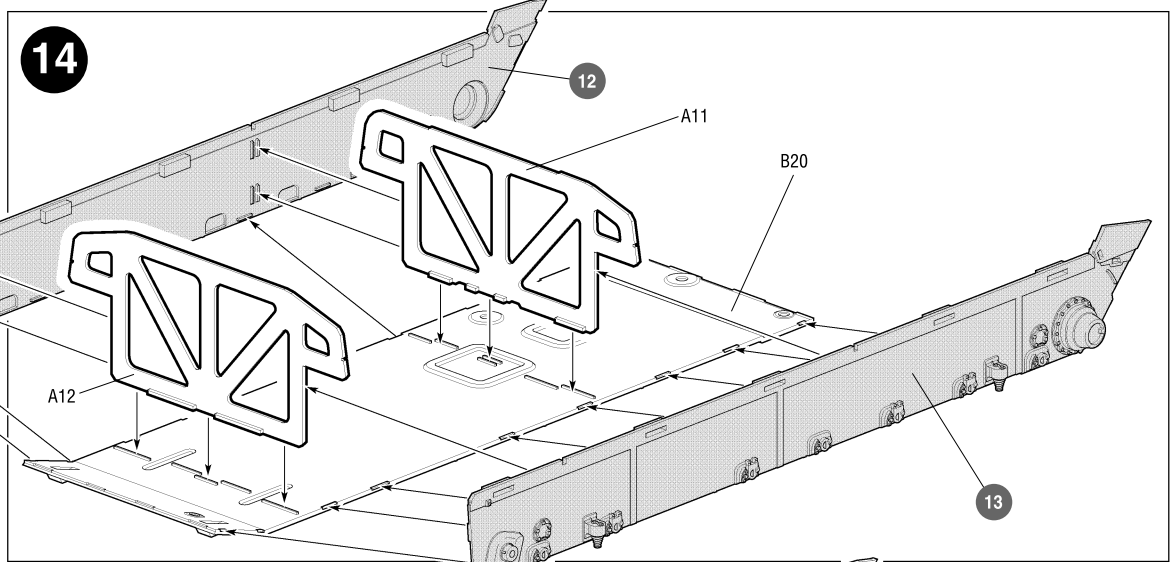
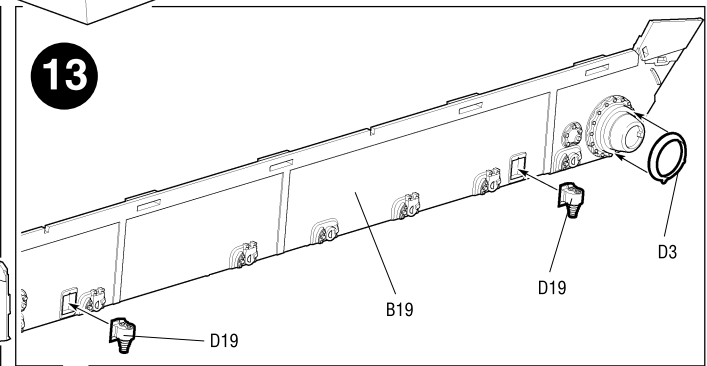
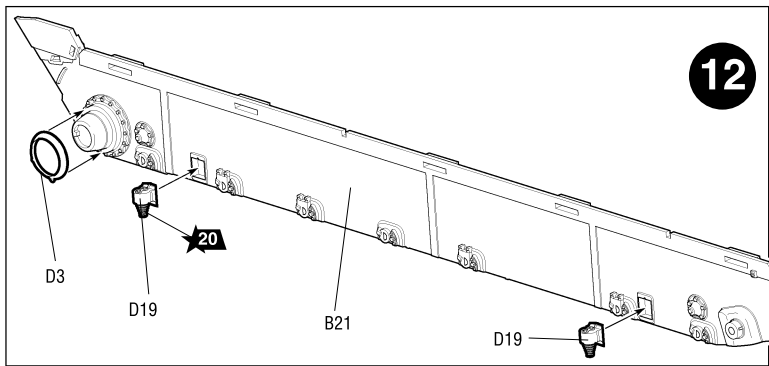
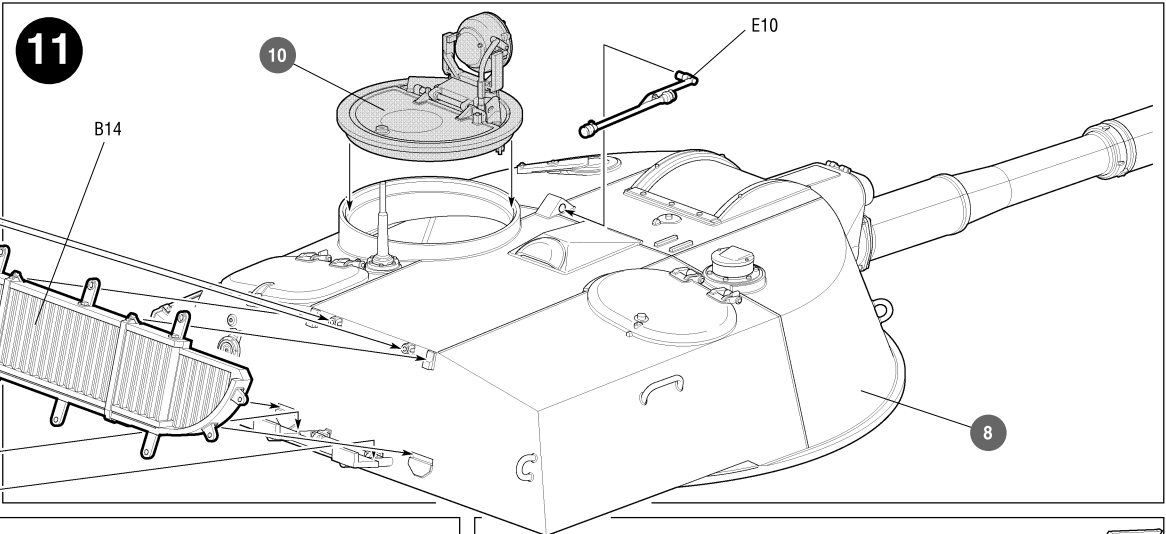

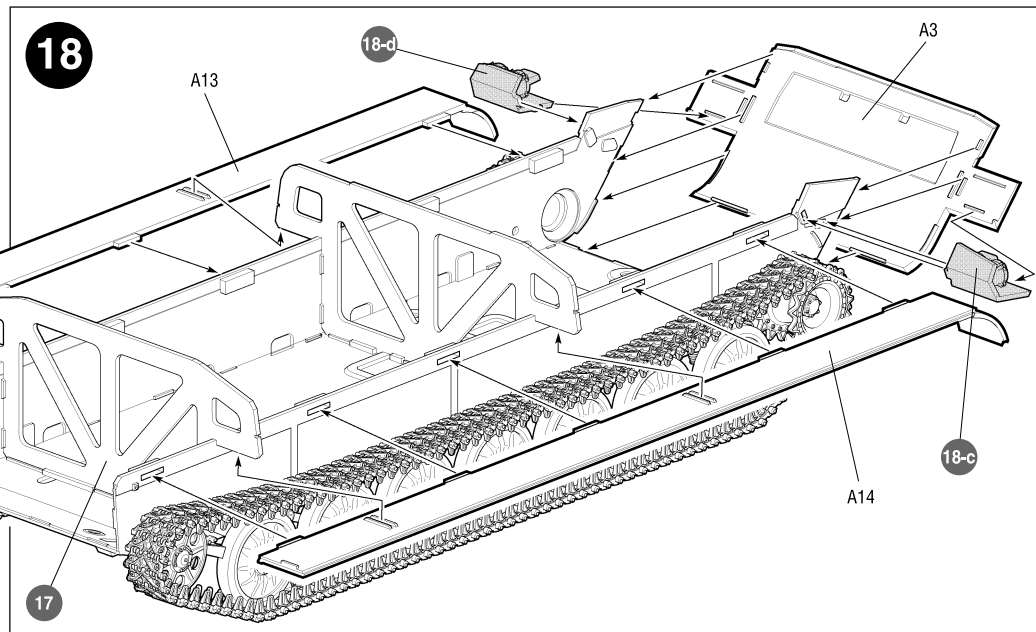
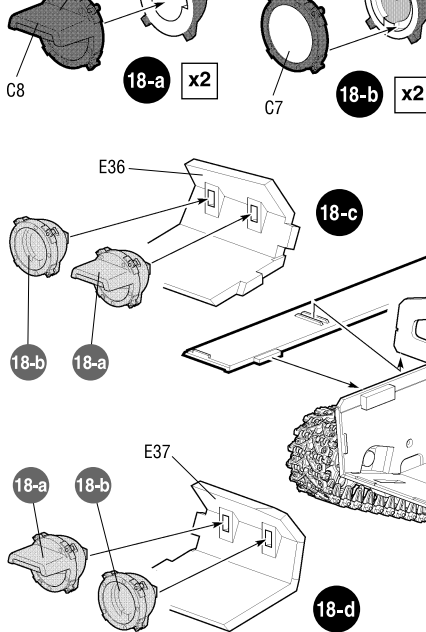
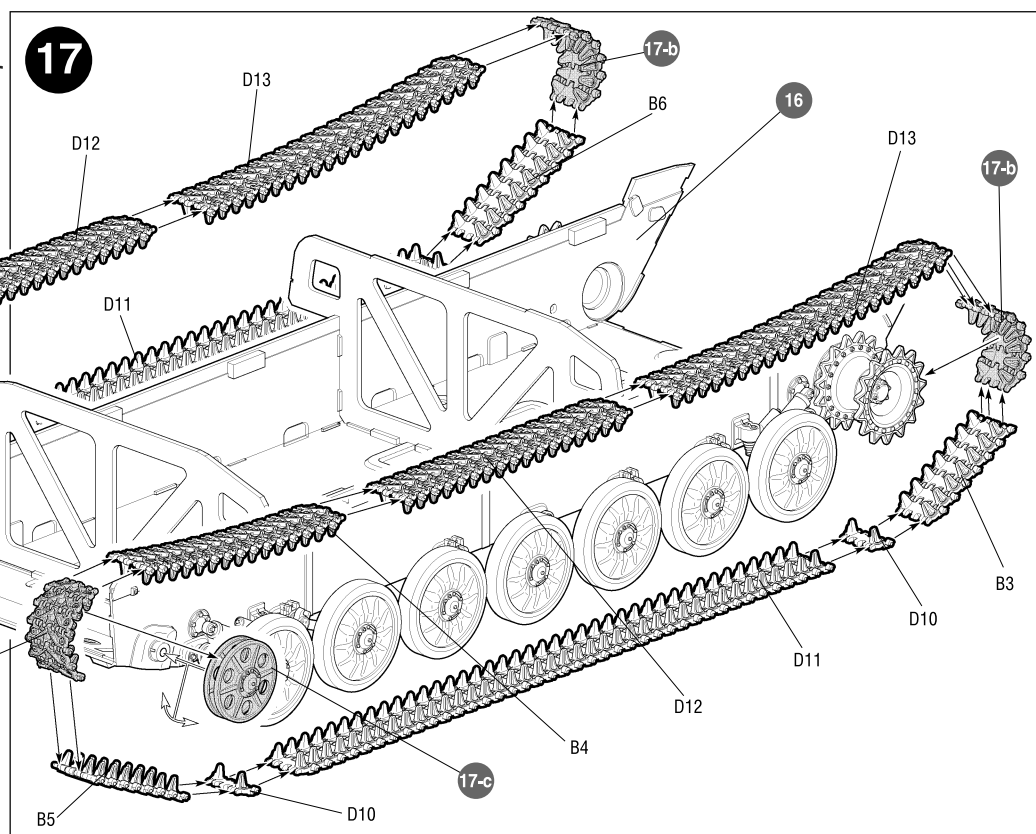
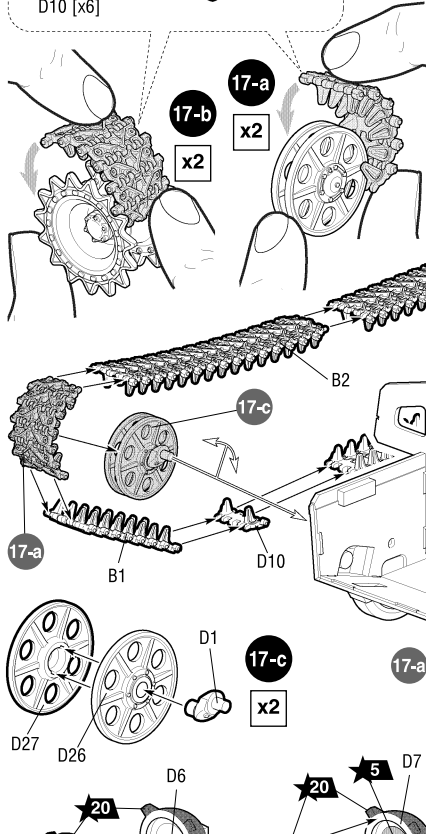
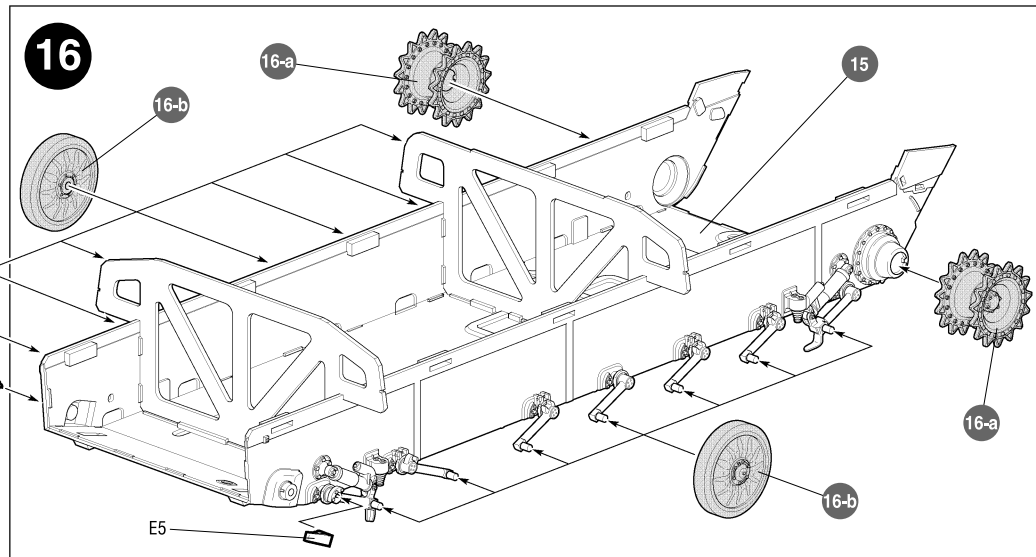
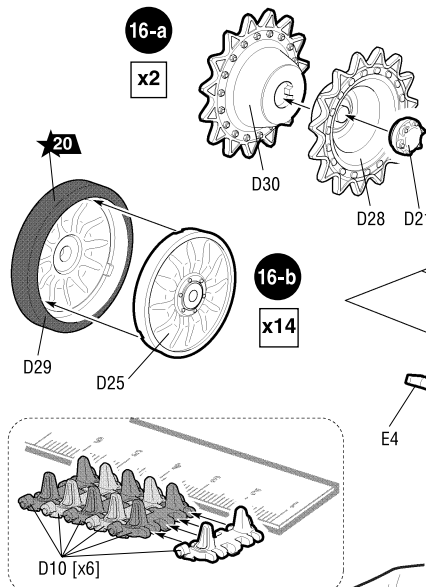

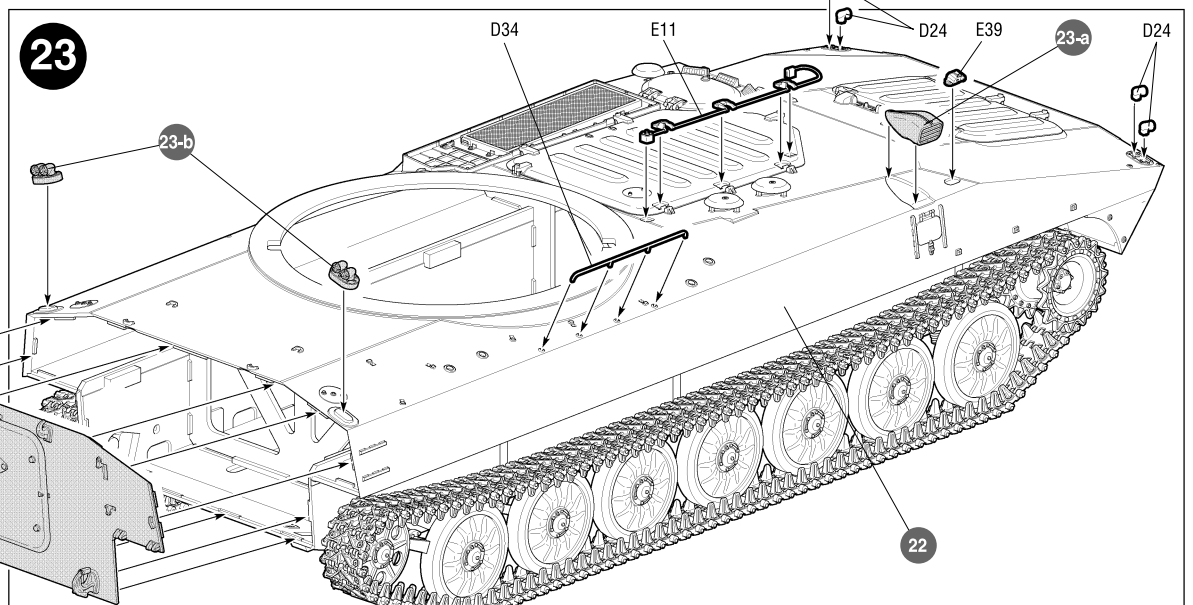
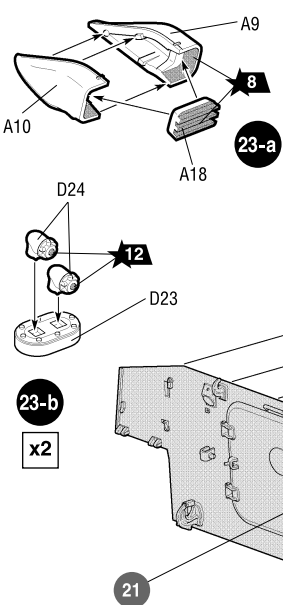
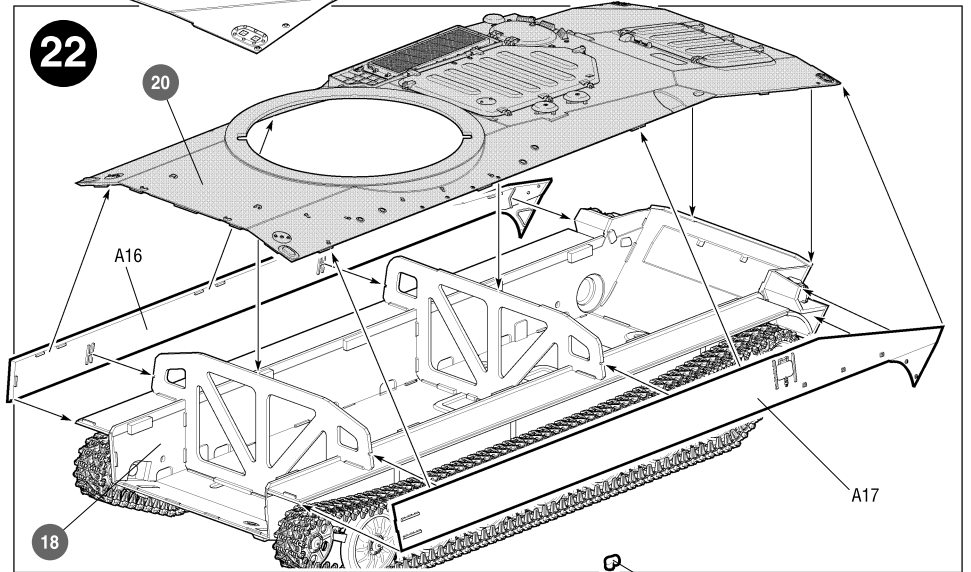
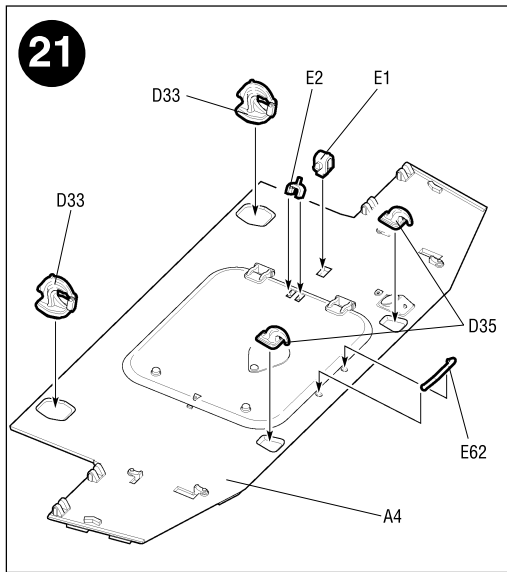
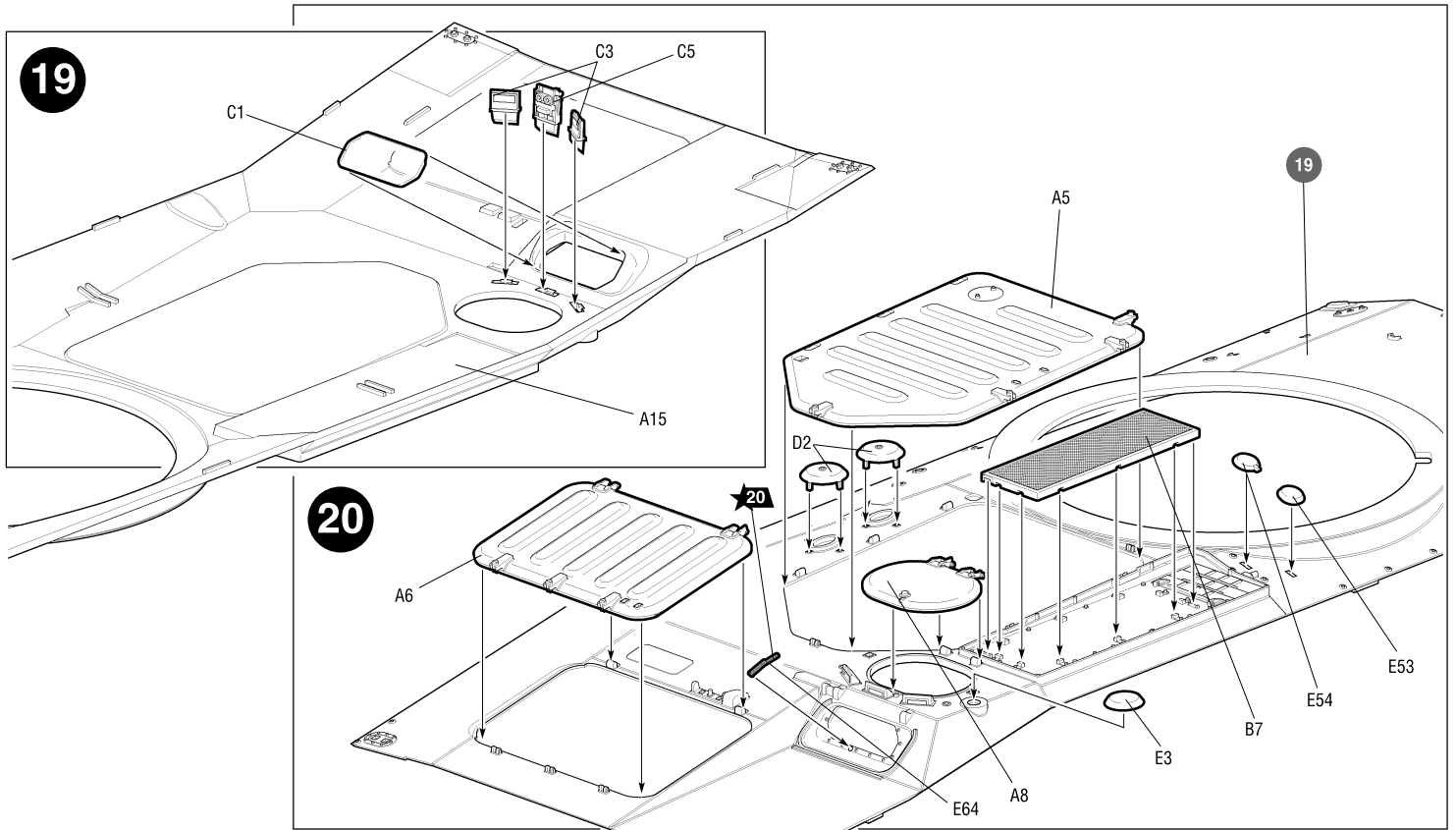

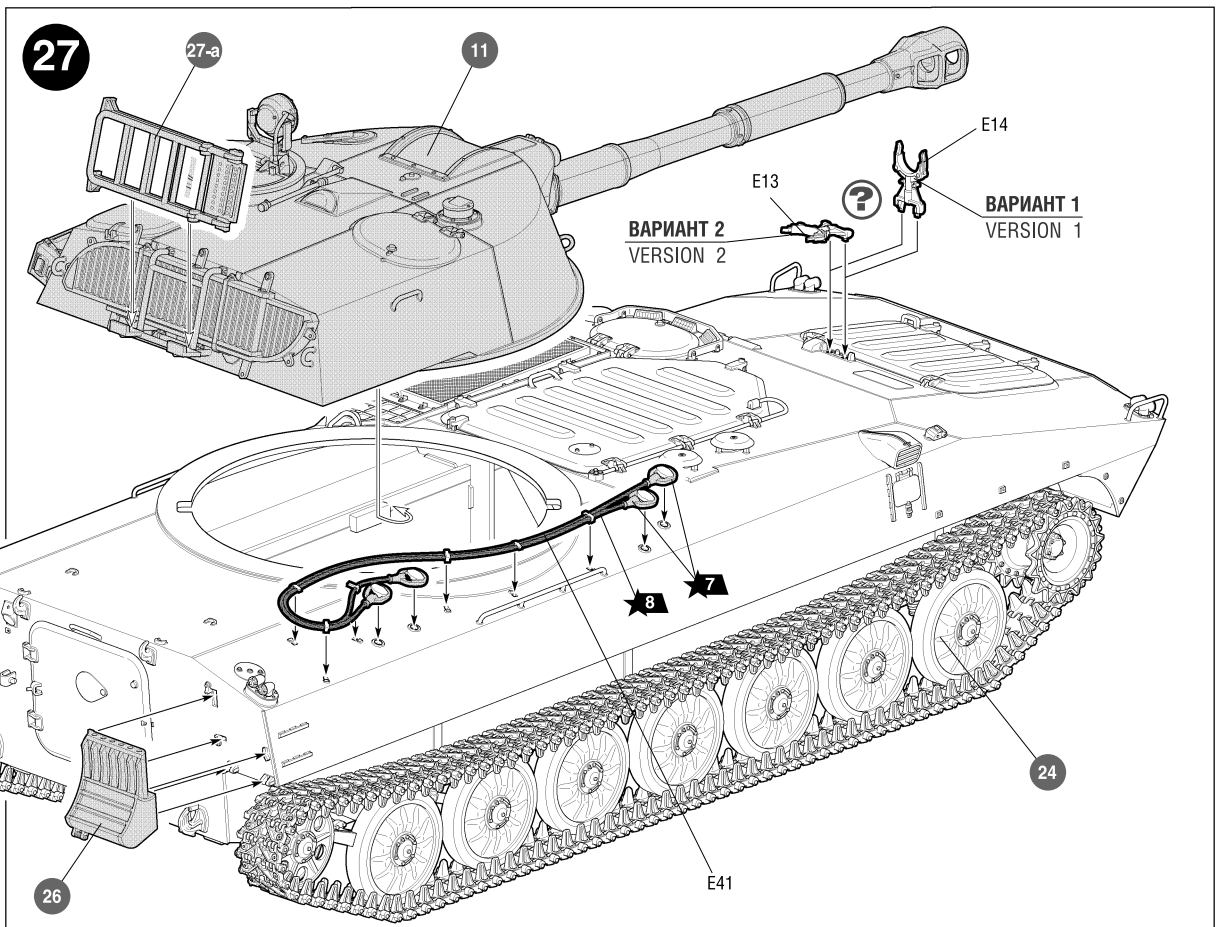
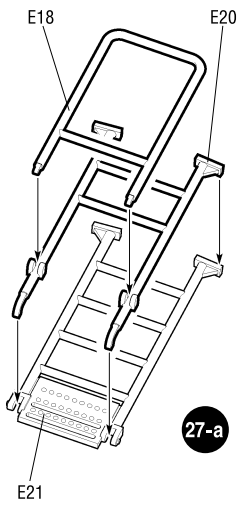
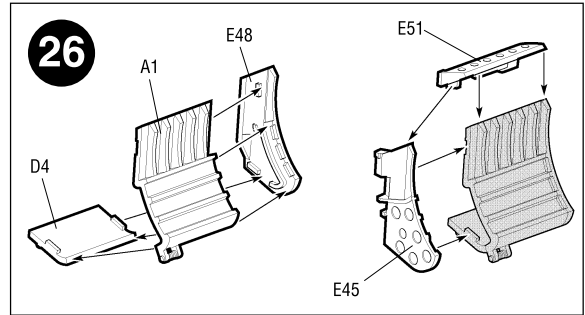
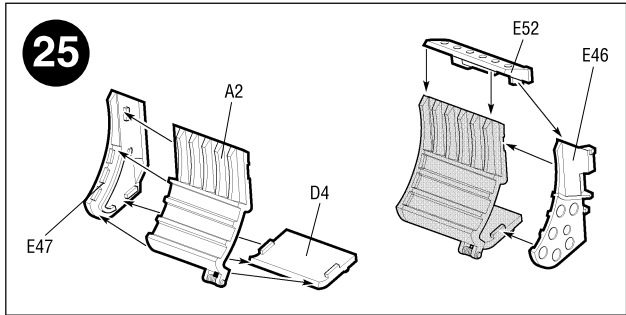
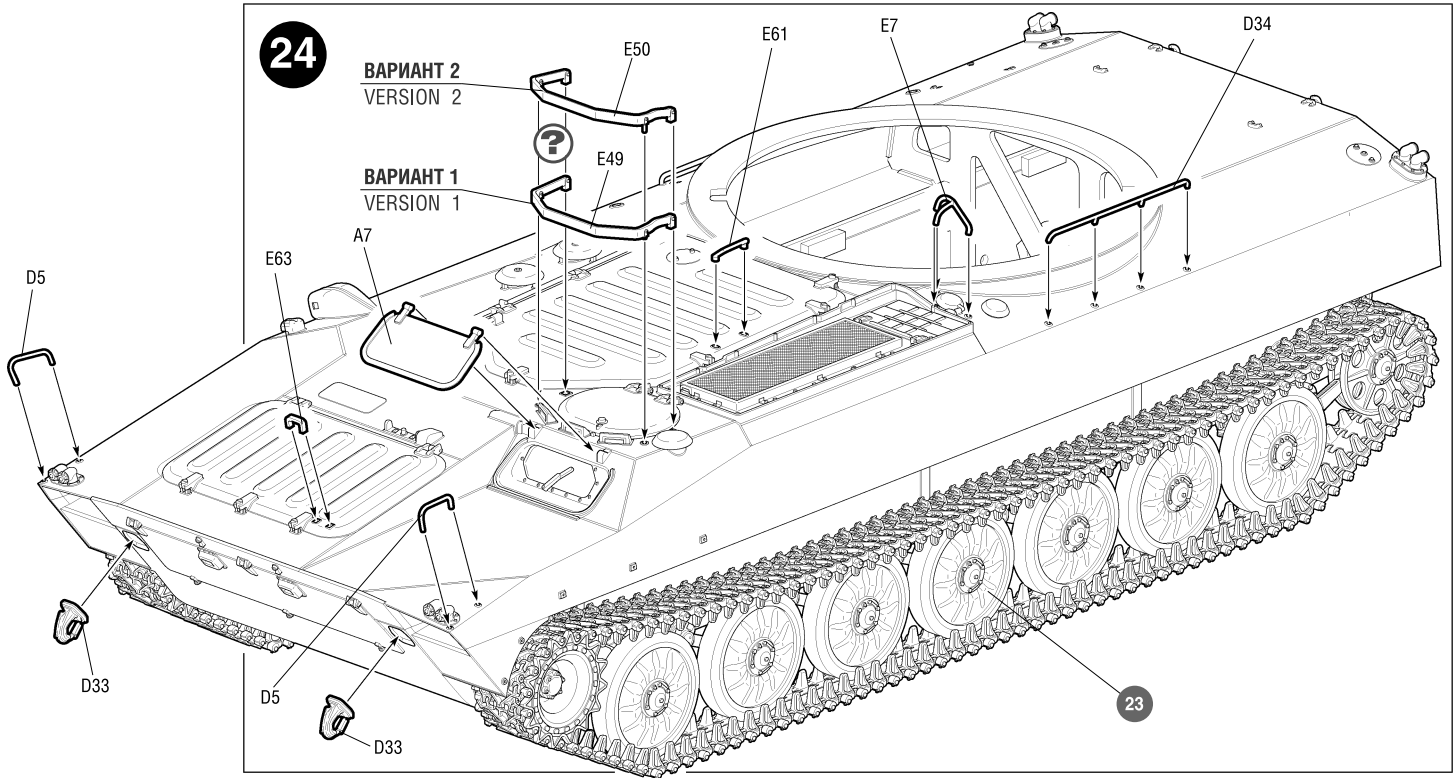



# РОССИЙСКАЯ 122-ММ САМОХОДНАЯ ГАУБИЦА 2С1 «ГВОЗДИКА»



## СХЕМА ОКРАСКИ МОДЕЛИ И РАЗМЕЩЕНИЕ ДЕКАЛЕЙ

★20 Номера красок  
Numbers of the paints

45 Номера декалей  
Numbers of the decals

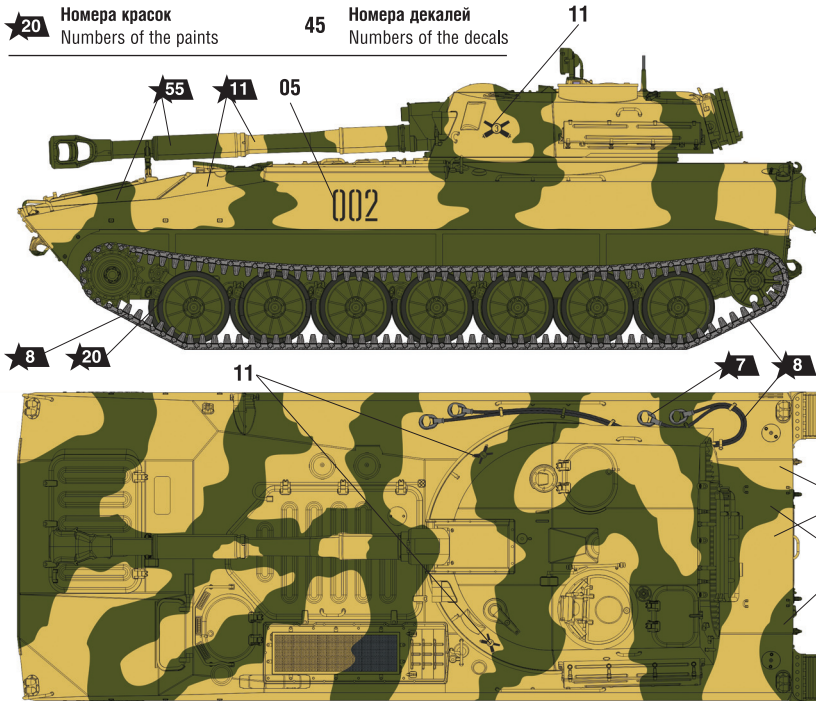

**1** САУ 2С1 «Гвоздика» из состава Ограниченного Контингента Советских Войск в Демократической Республике Афганистан, 1980-е годы.  
"Gvozdika" of the Limited Contingent of Soviet Troops in the Democratic Republic of Afghanistan, 1980s.

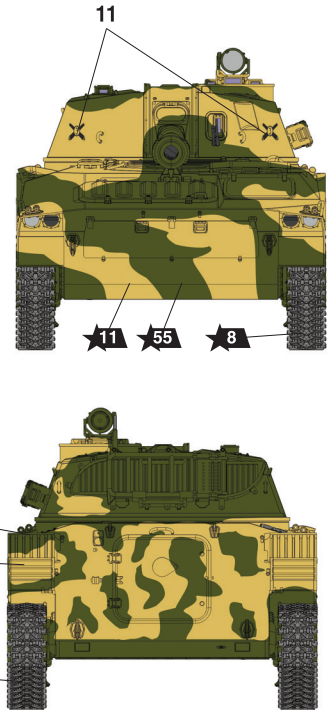

### ИСПОЛЪЗУЕМЫЕ ЦВЕТА THE COLORS USED

ЗВЕЗДА	Tamiya
★5 серебро	X11 silver
★7 сталь	XF56 steel
★8 воронёная сталь	X10 blue steel
★10 ржавчина	XF9 rust
★11 песочный	XF59 sand
★12 красный	XF7 red
★17 белый	XF2 white
★20 чёрный	XF1 black
★35 зелёный	XF81 green
★38 тёмно-коричнев.	XF10 dark-brown
★51 тёмно-зелёный	XF26 dark-green
★55 защитный	XF61 protective

**2** САУ 2С1 из состава Вооружённых сил России, 1990-е.  
"Gvozdika" from the Russian Armed Forces, 1990s.



**3** САУ 2С1 из состава Народной Национальной Армии Германской Демократической Республики, 1980-е.  
"Gvozdika" from the People's National Army of the German Democratic Republic, 1980s.

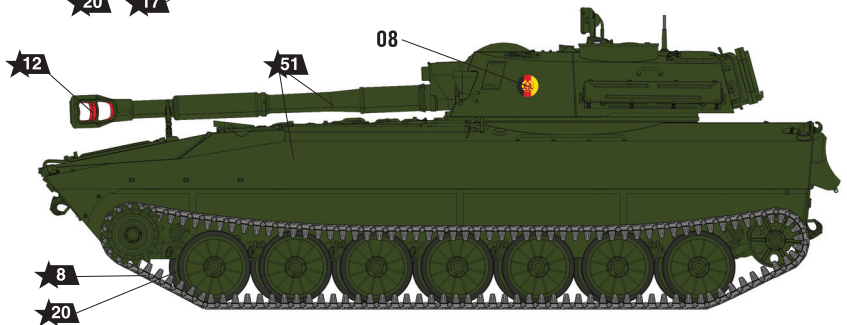

**4** САУ 2С1 «Гвоздика» из состава Народной Армии Демократической Республики Вьетнам, 1980-е годы  
"Gvozdika" from the People's Army of the Democratic Republic of Vietnam, 1980s

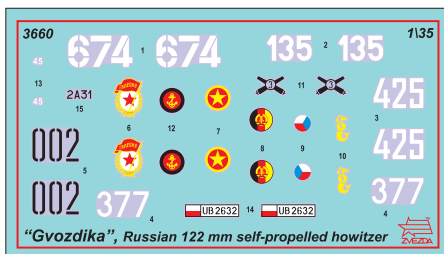
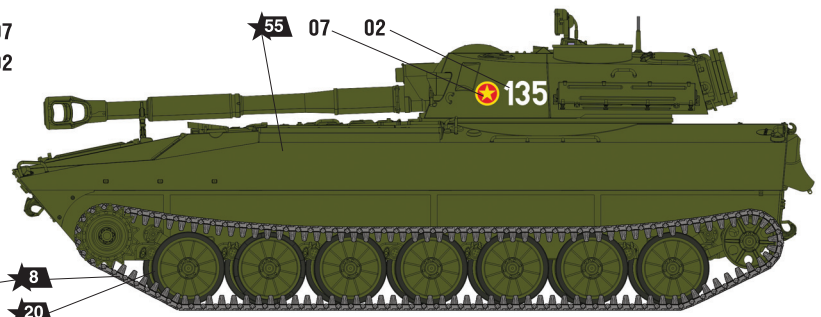
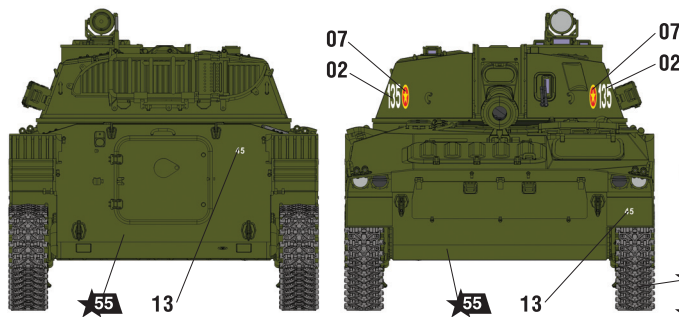

DECAL  
ДЕКАЛЬ

### ИСПОЛЬЗОВАНИЕ СДВИЖНЫХ КАРТИНОК (ДЕКАЛЕЙ)

### DIRECTIONS FOR APPLYING THE DECALS



# RUSSIAN 122-mm SELF-PROPELLED HOWITZER «GVOZDIKA»



THE MODEL PAINTING AND PLACING OF THE DECALS

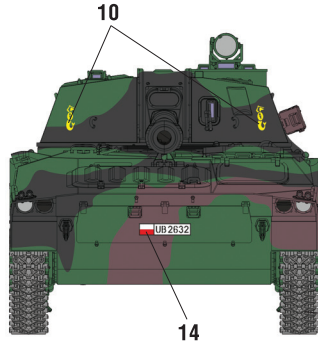

**5** САУ 2С1 из состава Вооруженных Сил Республики Польша, 1990-е. "Gvozdika" from the Armed Forces of the Republic of Poland, 1990s.

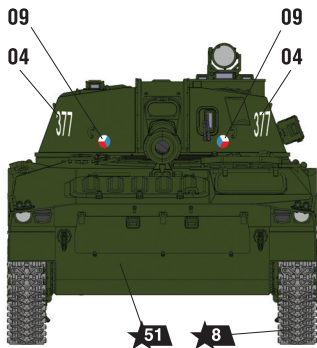
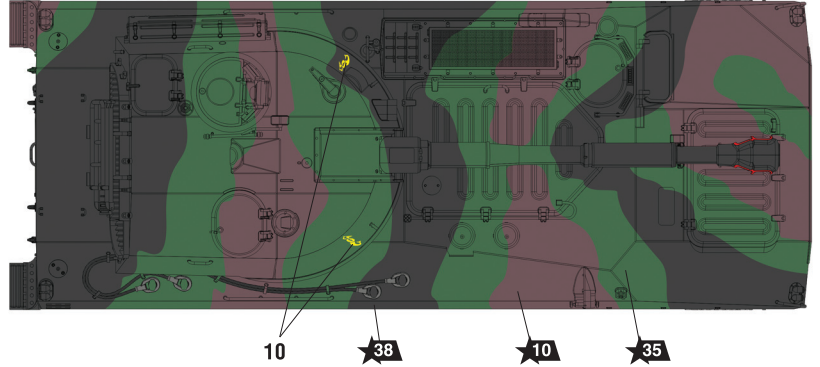
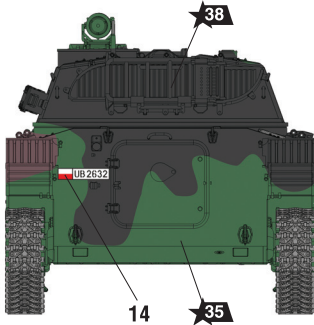
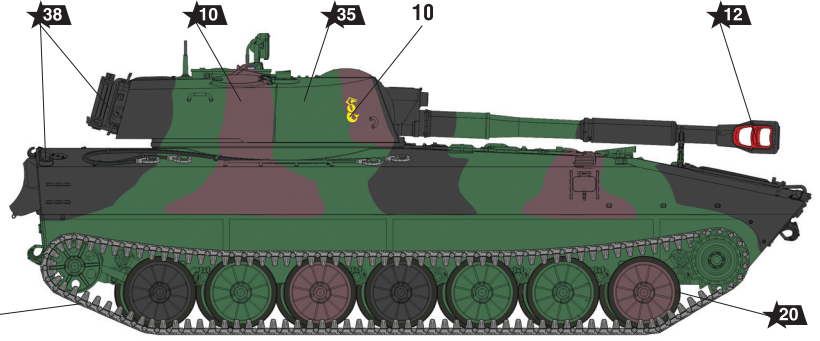

**6** САУ 2С1 «Гвоздика» из состава Чехословацкой Народной Армии, 1980-е годы. "Gvozdika" from the Czechoslovak People's Army, 1980s.

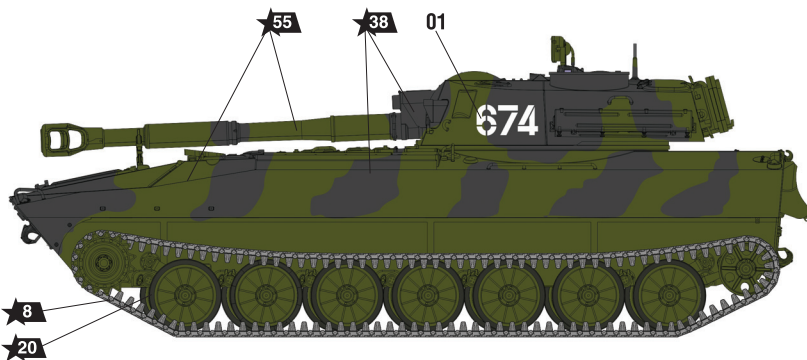
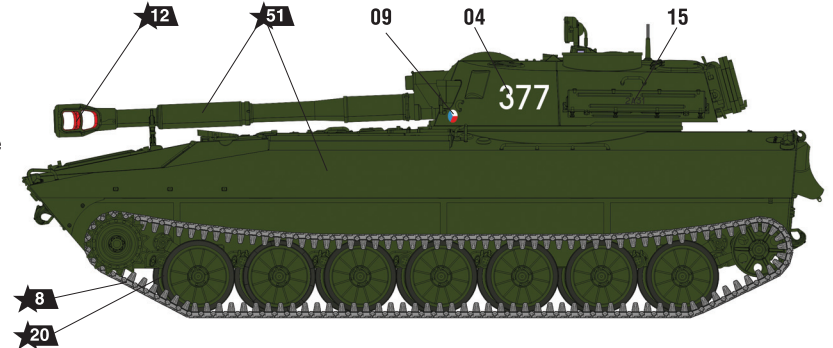

**7** САУ 2С1 «Гвоздика» из состава Войск Морской Пехоты России, 2000-е. "Gvozdika" from the Russian Marine Corps, 2000s.

