

○空母サン・ジャシント搭載 VF-51所属機
○USS SAN JACINTO CVL-30 VF-51

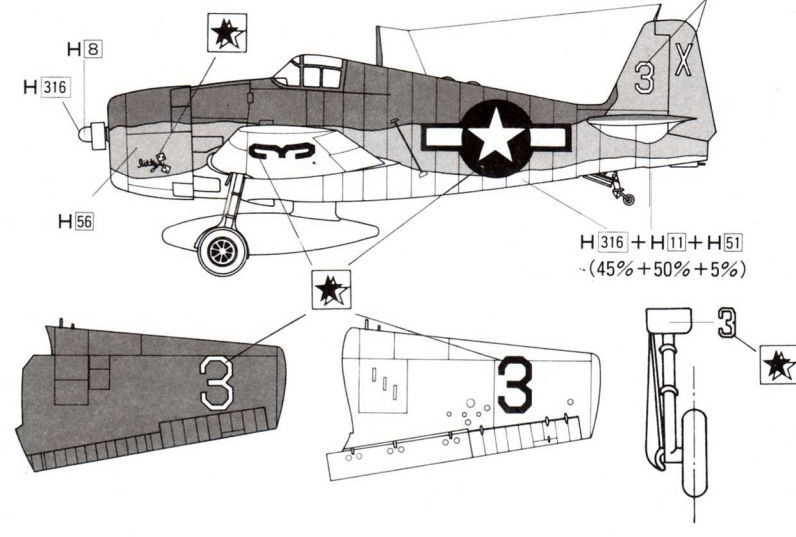

○空母バンカー・ヒル搭載機
○USS BUNKER HILL CV-17

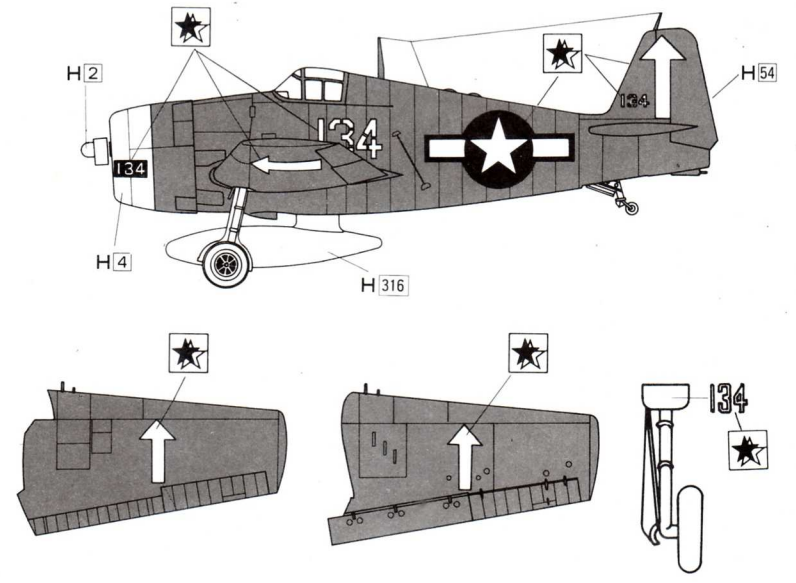

Painting & Decals

! 国籍マークは、全て胴体両側と左主翼上面、右主翼下面のみです。
○ National marks are applied on both sides of fuselage, left wing top and right wing bottom too.

○コロンバス基地予備航空隊所属機
○COLUMBUS, AIR RESERVES

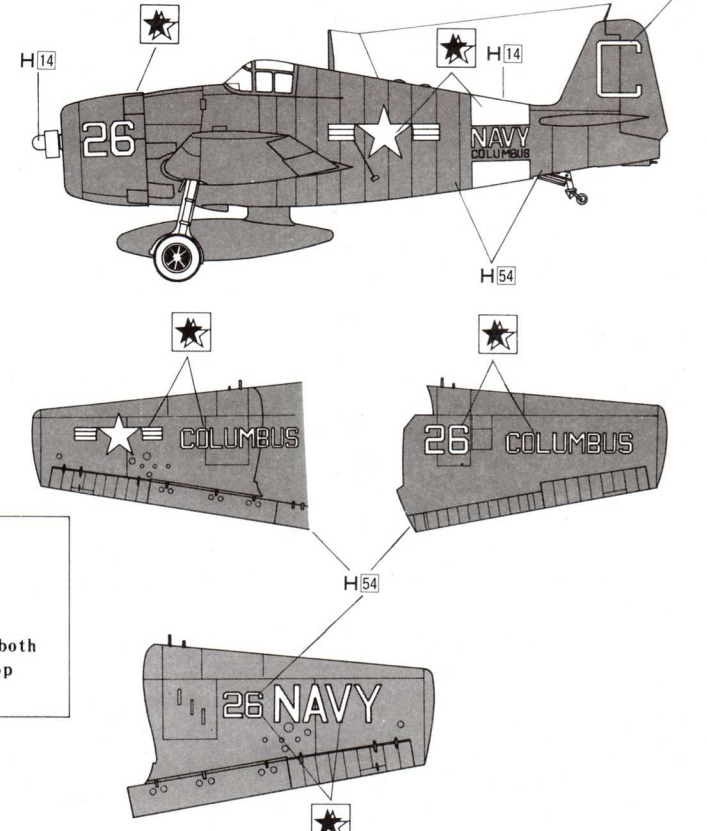

○空母プリンストン搭載 VF-21
○USS PRINCETON CVL-23 VF-21

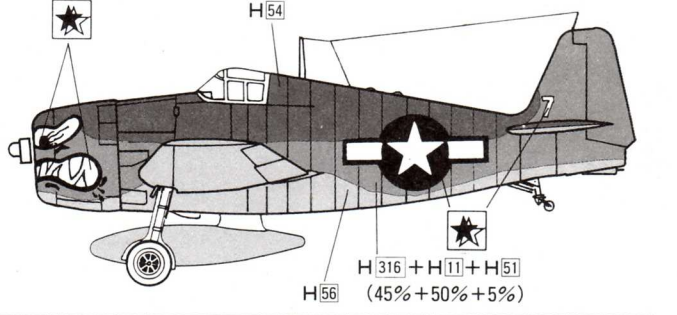

- 接着します。Cement. Kleben. Collez ensemble. 粘着剤を一緒に使ってください。
- 切り取ります。Remove. Beschneiden. Découper. 切取。
- どちらかを選びます。Optional parts. Teile nach Wahl. Pièces au choix. 任意で選択してください。
- 2組つくります。Make 2 sets. 2 Sätze erstellen. Répéter deux pièces. 同様の製作を2回繰り返してください。
- オモリを入れます。Add weight. Gewicht. Poids. 加重物を入れます。
- デカールをはります。Apply decal. Abziehbilder anbringen. Collez le décalque. 貼る水印紙。
- 接着しません。Do not cement. Nicht kleben. Ne pas coller. 不用粘着剤。
- 穴をあけます。Make hole. Bohrung anbringen. Percer un trou. 穿孔。
- 反対側にもあります。Repeat for opposite side. Wiederholung für gegenüberliegende Seite. Répétition de la page précédente. 別一面参照制作。
- 注意してください。Caution. Besondere Beachtung schenken (Vorsicht). Faire très attention (Prudence). 注意。

• このキットには接着剤は入っていないので別にお買い求め下さい。
• Glue and paint not included in this kit.

• Kleber ist im Bausatz nicht enthalten.

• 本案件不包括膠水及漆油。

| | | | | | | |
|------|-----|--------------|-------------------|-------------------|-------------------|----------|
| H2 | 2 | ブラック | BLACK | SCHWARZ | NOIR | 黒色 |
| H4 | 4 | イエロー | YELLOW | GELB | JAUNE | 黄色 |
| H7 | 7 | ブラウン | BROWN | BRAUN | MARRON | 棕色 |
| H8 | 8 | シルバー | SILVER | SILBER | ARGENT | 銀色 |
| H11 | 11 | つや消しホワイト | FLAT WHITE | MATT WEIß | BLANC MAT | 啞白色 |
| H14 | 14 | オレンジ(橙) | ORANGE | ORANGE | ORANGE | 橙色 |
| H24 | 24 | オレンジイエロー(黄橙) | ORANGE YELLOW | GELB ORANGE | JAUNE-ORANGE | 橙黄色 |
| H27 | 27 | ライトブラウン(タン) | TAN | GELB BRAUN | COULEUR DU TAN | 黄褐色 |
| H44 | 44 | はだ色 | FLESH | FLEISCHFARBE | CHAIR | 肌肉色 |
| H51 | 51 | ガウルグレー | LIGHT GULL GRAY | LIGHT GULL GRAY | LIGHT GULL GRAY | 浅海鷲灰 |
| H52 | 52 | オリブドラブ(1) | OLIVE DRAB (1) | OLIVE DRAB (1) | OLIVE DRAB (1) | 橄欖褐(1) |
| H54 | 54 | ネイビーブルー | NAVY BLUE | MARINE BLAU | BLEU MARINE | 海軍藍 |
| H56 | 56 | ミディアムブルー | INTERMEDIATE BLUE | INTERMEDIATE BLUE | INTERMEDIATE BLUE | 中藍色 |
| H58 | 58 | 機体内部色 | INTERIOR GREEN | INNEN GRÜN | VERT INTERIEUR | 内部緑色 |
| H77 | 77 | タイヤブラック | TIRE BLACK | REIFEN SCHWARZ | NOIR DE PNEU | 輪胎黒 |
| H316 | 316 | ホワイトFS17875 | WHITE FS 17875 | WEIß FS 17875 | BLANC FS 17875 | 白FS17875 |
| H327 | 327 | レッドFS11136 | RED FS 11136 | ROT FS 11136 | ROUGE FS 11136 | 紅FS11136 |