

1/48 SCALE AIRCRAFT SERIES NO.91 ★ FUSELAGE 221mm. WINGSPAN 264mm.

1/48 傑作機シリーズNO.91
メッサーシュミット Me262 A-1a
(クリアーエディション)

CLEAR EDITION

MESSERSCHMITT Me262 A-1a

Development of the Me262, the first practical use jet-powered fighter in the world, started in 1939. On July 18th 1942, Me262V3 made its first flight with two Junkers Jumo004 jet engines. After prototypes featuring nose-housed landing gear and improved Jumo004B engines, the first production model of the Me262 was completed. Capable of 870km/h top speed, the Me262 featured 18.5 degree receding wings. With Allied bombing raids on the German homeland were rapidly intensifying, the Luftwaffe proposed the hastened deployment of the revolutionary Me262 A-1a jet fighter/interceptor. On September 1944, the first practical unit was organized and on November 4th, full-scale production of the Me262 A-1a was permitted at last. Me262 A-1a fighters were assigned to units such as JG7 (organized based on Ekdo 262) and KG(J)54

Die Entwicklung der Me262, des ersten im Einsatz befindlichen Düsenjägers der Welt, begann 1939. Die Me262V3 flog mit zwei Junkers Jumo 004 Düsentriebwerken am 18. Juli 1942 zum ersten Mal. Das erste Serienmodell wurde mit einem Bugradfahrgerüst und verbesserten Jumo 004B Triebwerken fertiggestellt. Die Me262 wies 18.5 Grad gefeilte Flächen auf und erreichte eine Höchstgeschwindigkeit von 870km/h. Durch zunehmende alliierte Luftangriffe auf Deutschland wünschte sich die Luftwaffe eine beschleunigte Entwicklung des revolutionären Me262 A-1a Düsen-Abfangjägers. Im September 1944 wurde die erste echte Einsatzgruppe zusammengestellt und am 4. November wurde endlich die Produktion im großen Umfang gestattet. Die Me262 A-1a kamen zu Einheiten wie der JG7 (aufgebaut auf Ekdo 262) und KG(J)54 (umgebildet

“Il vole comme s'il était poussé par des anges” – Tel fut le sentiment de l'ace Adolf Galland lorsque le 22 mai 1943 il pilota pour la première fois le prototype du Me262, premier chasseur à réaction au monde à entrer en service. Son développement débuta en 1939 et le 18 juillet 1942, le Me262V3, propulsé par 2 réacteurs Junkers Jumo004, fit son vol d'essai. D'autres prototypes comme le V5 à train tricycle et le V6 à réacteurs Jumo004B furent construits avant le début de la production de ce chasseur haute vitesse pouvant atteindre les 870km/h et possédant des ailes en flèche à 18,5 degrés. En Septembre 1944, la première unité d'active, “Kommando Nowotny” fut formé et le 4 novembre, la pleine production du Me262 A-1a fut lancée. Ils furent versés aux escadrilles JG7, formée à partir du Ekdo 262, et KG(J)54, unité de bombardement

「まるで天使に押されているようだ」。104機撃墜のエースであり戦闘機隊総監も務めたアドルフ・ガーランド中將が1943年5月、初めてMe262に試乗した時の感想です。世界初の実用ジェット戦闘機となったこのMe262は、メッサーシュミット社によって1939年に開発が始められました。1942年7月にはユンカースJumo004ジェットエンジン2基を搭載したMe262V3が初飛行に成功。さらにエンジンを改良型のJumo004BとしたV6などが開発され、前縁で18.5度の後退角を持つ主翼など洗練された機体デザインと相まって、Me262は870km/hという高速性能を示したのです。1944年に入り連合軍によるドイツ本土爆撃は激しさを増しており、革新の迎撃戦闘機Me262 A-1aの早急な部隊配備が待ち望まれていました。しかし1944年5月、ヒトラーの指令によりMe262は一転して戦闘爆撃機型A-2aの量産が優先され、本来の戦闘機としての実戦配備は大きく遅れることとなったのです。その中でMe262の戦術研究やパイロット養成を目的とする262実験隊に配備された僅かな機数のA-1aは、連合軍偵察機の迎撃にも度々発進、その実力の

(re-organized from bomber unit to fighter unit). On April 1945, just before the end of WWII, Lieutenant General Galland organized an elite unit of ace piloted A-1a's known as JV44. Although the Luftwaffe was on its last wing, ace flown Me262 A-1a Fighters packed with deadly armaments of four MK108 30mm cannons, as well as W.Gr21 and R4M air-to-air rockets continued to threaten Allied aircraft until the end of war.

●Development of the Junkers Jumo004 engine, the key factor to the high performance of the Me262, started in 1939, with mass production of the serial model Jumo004B commencing in June, 1944. Being comprised of an axial flow compressor, 3.5m long, 0.76m in diameter, and capable of superior fuel consumption and output, the Jumo004B was capable of a 900kg maximum thrust.

von Bomber- zu Jagdstaffel). Unmittelbar vor Kriegsende im April 1945 organisierte Generalleutnant Galland in der JV44 eine Elite-Einheit mit Fliegerassen. Obwohl die Luftwaffe völlig am Boden war, blieben die von den Assen geflogenen Me262 A-1a, gespickt mit tödlicher Bewaffnung von vier MK108 30mm Kanonen und W.Gr21 sowie R4M Raketen, bis zum letzten Kriegstag eine Bedrohung für jedes alliierte Flugzeug.

●Die Entwicklung des Junkers Jumo004 Triebwerks, dem Ausgangspunkt für die hohe Leistung der Me262, wurde 1939 gestartet, während die Massenproduktion des Serienmodells Jumo004B im Juni 1944 begann. Einschließlich dem Axialluft-Verdichter, 3,5m lang und 0,76m im Durchmesser, war das in Kraftstoffverbrauch und Leistung überlegene Jumo004B Triebwerk in der Lage, 900kg Maximalschub zu liefern.

transformée en escadrille de chasse. En avril 1945, des aces furent réunis au sein de la JV44 d'Adolf Galland et malgré le déclin de la Luftwaffe, ces Me262 A-1a pilotés par des experts menaçaient les avions alliés avec leurs 4 canons MK108 de 30mm et leurs roquettes air-air W.Gr21 et R4M jusqu'à la fin de la guerre.

●Le développement du réacteur Junkers Jumo004, facteur principal des performances du Me262, débuta en 1939 et la production de masse du modèle de série, le Jumo004B, commença en juin 1944. Constitué autour d'un compresseur à flux axial d'une longueur de 3,5m et d'un diamètre de 0,76m, le Jumo004B possédait des performances améliorées en matière de consommation et de poussée maximum, celle-ci atteignant 900kg.

片鱗を示しました。そして1944年9月にはA-1aを装備した初の実戦部隊、ノヴォトニー隊が編成され、押し寄せる連合軍爆撃機に対して奮戦。さらにドイツ本土への激しい空襲が続く同年11月にはついにMe262の戦闘機としての生産が空想的に許可されたのです。Me262 A-1aは262実験隊を基幹として編成された第7戦闘航空団や、爆撃隊から戦闘機隊へと改編された第54爆撃航空団などに配備され、終戦間近の1945年4月にはガーランド中將がエースパイロットを集めて編成されたA-1a装備の精鋭部隊、JV44(第44戦闘団)が活動を開始。大戦末期の弱体化したドイツ空軍の中で、Me262は持ち前の高速性能と4門の30mm機関砲、そして強力なW.Gr21やR4M空対空ロケット弾“オルカン”などの重武装により、連合軍機にとって最大の脅威となったのです。

●Me262の高性能の要となったユンカースJumo004エンジンは1939年に開発が始められ、1944年6月に生産型であるJumo004Bの量産が開始されました。全長3.5m、直径0.76m、出力や燃焼効率に優れた軸流式圧縮機を採用し、最大推力900kgを発揮しました。



- このキットは組み立てモデルです。作る前に必ず説明書を最後までお読みください。また小学生などの低年齢の方が組み立てる時は、保護者の方もお読みください。
- 接着剤や塗料は、必ずプラスチック用をお使いください。(別売)
- Read carefully and fully understand the instructions before commencing assembly. A supervising adult should also read the instructions if a child assembles the model.

- Bevor Sie mit dem Zusammenbau beginnen, sollten Sie alle Anweisungen gelesen und verstanden haben. Fall sein Kind das Modell zusammenbaut, sollte ein beaufsichtigender Erwachsener die Bauanleitung ebenfalls gelesen haben.
- Bien lire et assimiler les instructions avant de commencer l'assemblage. La construction du modèle par un enfant doit s'effectuer sous la surveillance d'un adulte.

⚠ 注意

- 工具の使用には十分注意してください。特にナイフ、ニッパーなどの刃物によるケガや事故に注意してください。
- 接着剤や塗料は使用する前にそれぞれの注意書きをよく読み、指示に従って正しく使用し、使用する時は換気に十分注意してください。
- 小さなお子様がいる所でこの作業はやめてください。小さな部品の飲み込みや、ビニール袋をかぶった窒息などの危険な状況が考えられます。

⚠ CAUTION

- When assembling this kit, tools including knives are used. Extra care should be taken to avoid personal injury.

- Read and follow the instructions supplied with paint and/or cement, if used (not included in kit). Use plastic cement and paints only.
- Keep out of reach of small children. Children must not be allowed to put any parts in their mouths, or pull vinyl bag over their heads.

⚠ VORSICHT

- Beim Zusammenbau dieses Bausatzes werden Werkzeuge einschließlich Messer verwendet. Zur Vermeidung von Verletzungen ist besondere Vorsicht angebracht.
- Wenn Sie Farben und/oder Kleber verwenden (nicht im Bausatz enthalten), beachten und befolgen Sie die dort beiliegenden Anweisungen. Nur Klebstoff und Farben für Plastik verwenden.
- Bausatz von kleinen Kindern fernhalten. Verhüten Sie, daß Kinder irgendwelche Bauteile in den Mund nehmen oder Plastiküten über den Kopf ziehen.

⚠ PRECAUTIONS

- L'assemblage de ce kit requiert de l'outillage, en particulier des couteaux de modélisme. Manier les outils avec précaution pour éviter toute blessure.
- Lire et suivre les instructions d'utilisation des peintures et ou de la colle, si utilisées (non incluses dans le kit). Utiliser uniquement une colle et des peintures spéciales pour le polystyrène.
- Garder hors de portée des enfants en bas âge. Ne pas laisser les enfants mettre en bouche ou sucer les pièces, ou passer un sachet vinyl sur la tête.

- 用意する工具
- Tools recommended
- Benötigtes Werkzeug
- Outillage nécessaire

接着剤 (プラスチック用)
Cement
Kleber
Colle



ナイフ
Modeling knife
Modellmesser
Couteau de modélisme



ニッパー
Side cutters
Seitenschneider
Pince coupante

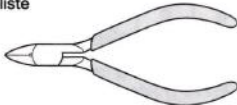

ピンセット
Tweezers
Pinzette
Pinzelles



ピンバイス (ドリル刃1mm、1.5mm、2mm)
Pin vise (1, 1.5 and 2mm drill bit)
Schraubstock (1, 1.5 and 2mm Spiralbohrer)
Outil à percer (foret de 1, 1.5 et 2mm de diamètre)

●塗装指示のマークです。タミヤカラーのカラーナンバーで指示しました。

This mark denotes numbers for Tamiya Paint colors.

- AS-3 ●グレイグリーン(ドイツ空軍) / Gray Green (Luftwaffe) / Graugrün (Luftwaffe) / Gris Vert (Luftwaffe)
- AS-4 ●グレイバイオレット(ドイツ空軍) / Gray Violet (Luftwaffe) / Grauviolett (Luftwaffe) / Gris Violet (Luftwaffe)
- AS-5 ●ライトブルー(ドイツ空軍) / Light Blue (Luftwaffe) / Hellblau (Luftwaffe) / Bleu Clair (Luftwaffe)
- AS-12 ●シルバースタール / Bare-Metal Silver / Blank-Metall Silber / Métal Nu
- AS-23 ●ライトグリーン(ドイツ空軍) / Light Green (Luftwaffe) / Hellgrün (Luftwaffe) / Vert clair (Luftwaffe)
- AS-24 ●ダークグリーン(ドイツ空軍) / Dark Green (Luftwaffe) / Dunkelgrün (Luftwaffe) / Vert foncé (Luftwaffe)

- X-1 ●ブラック / Black / Schwarz / Noir
- X-8 ●レモンイエロー / Lemon yellow / Zitronengelb / Jaune citron
- X-10 ●ガンメタル / Gun metal / Metall-Grau / Gris acier
- X-11 ●クロムシルバー / Chrome silver / Chrom-Silber / Aluminium chromé
- X-12 ●ゴールドリーフ / Gold leaf / Gold Glänzend / Doré
- X-18 ●セミグロスブラック / Semi gloss black / Seidenglanz Schwarz / Noir satiné
- X-25 ●クリアグリーン / Clear green / Klar-Grün / Vert translucide
- X-27 ●クリアレッド / Clear red / Klar-Rot / Rouge translucide
- X-31 ●チタンゴールド / Titanium gold / Titan-Gold / Titane doré
- X-32 ●チタンシルバー / Titanium silver / Titan-Silber / Titane argenté
- XF-1 ●フラットブラック / Flat black / Matt Schwarz / Noir mat
- XF-3 ●フラットイエロー / Flat yellow / Matt Gelb / Jaune mat
- XF-5 ●フラットグリーン / Flat green / Matt Grün / Vert mat

- XF-7 ●フラットレッド / Flat red / Matt Rot / Rouge mat
- XF-10 ●フラットブラウン / Flat brown / Matt Braun / Brun mat
- XF-15 ●フラットフレッシュ / Flat flesh / Fleischfarben Matt / Chair mate
- XF-16 ●フラットアルミ / Flat aluminum / Matt Aluminium / Aluminium mat
- XF-22 ●RLMグレイ / RLM grey / RLM-Grau / Gris R.L.M.
- XF-50 ●フィールドブルー / Field blue / Feldblau / Bleu campagne
- XF-55 ●デッキタン / Deck tan / Deck-Braun / Havane
- XF-56 ●メタリックグレイ / Metallic grey / Grau-Metallic / Gris métallisé
- XF-57 ●バフ / Buff / Lederfarben / Chamouis
- XF-63 ●ジャーマングレイ / German grey / Deutsches Grau / Gris Panzer
- XF-64 ●レッドブラウン / Red brown / Rotbraun / Rouge brun
- XF-65 ●フィールドグレイ / Field grey / Feldgrau / Gris campagne

●このキットは3種類の機体が選択できます。14~16ページまたは別紙塗装図を参考に A, B, C から1つ選び、後の指示に従ってください。

●Refer to pages 14-16 and separated painting guide and choose from markings A, B or C. Follow instructions for each type during construction.

●Die Seiten 14-16 und die getrennte Lackieranleitung beachten, zwischen den Markierungen A, B oder C wählen. Beim Zusammenbau die Anleitung für den entsprechenden Typ einhalten.

●Se référer aux pages 14 à 16 ainsi qu'au guide de peinture fourni séparément et choisir entre les décorations A, B et C. Suivre les instructions indiquées au cours de la construction pour chacune d'elles en fonction de votre choix.

A 262実験隊 W.Nr.170071
Erprobungskommando 262 W.Nr. 170071

別紙塗装図参照

Refer to the separate sheet (painting guide).
Das beiliegende Blatt (Lackieranleitung) beachten.
Se reporter aux instructions séparées (guide de peinture).

B 第54爆撃航空団(戦闘機) 第III飛行隊
(製造番号不明)
III. / KG(J)54

C (部隊不明) W.Nr.111603 1945年 春
W.Nr. 111603, Spring 1945

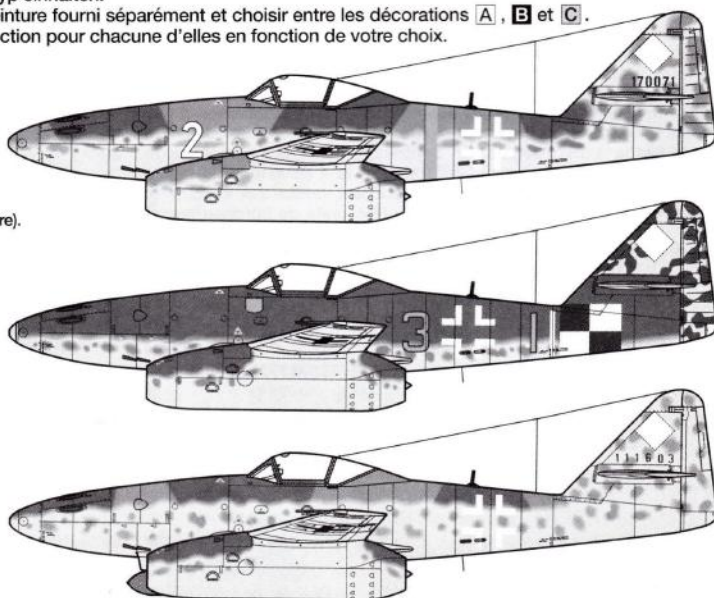

1

コックピットの組み立て
Cockpit
Kockpit

指示の番号のスライドマークをはります。
Number of decal to apply.
Numéro des Abziehbildes, das anzubringen ist.
Numéro de la décalcomanie à utiliser.

《メーターパネル》
Instrument panel
Instrumententafel
Tableau de bord

A B

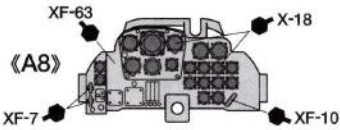
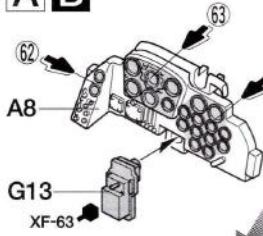

C

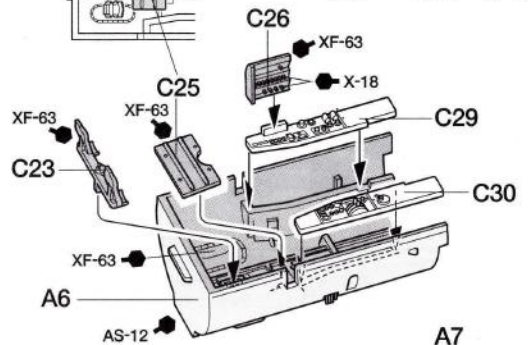
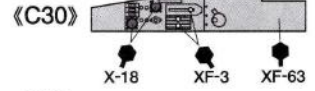
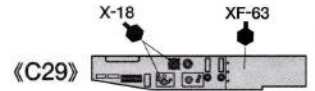
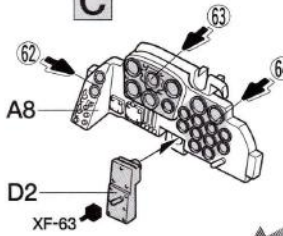

メーターパネル
Instrument panel
Instrumententafel
Tableau de bord

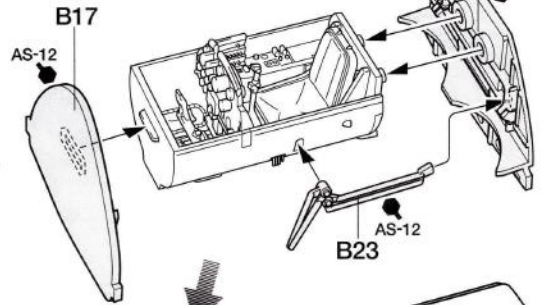
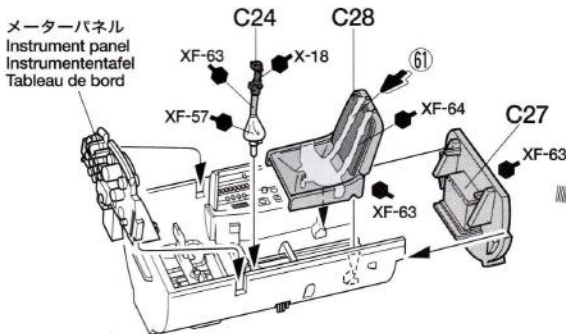

《後部燃料タンク》
Rear fuel tank
Hinterer Kraftstofftank
Réservoir arrière

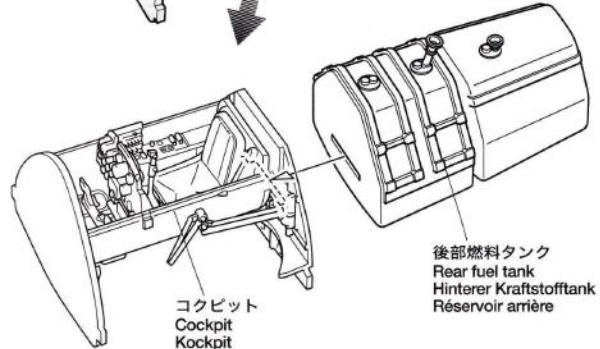
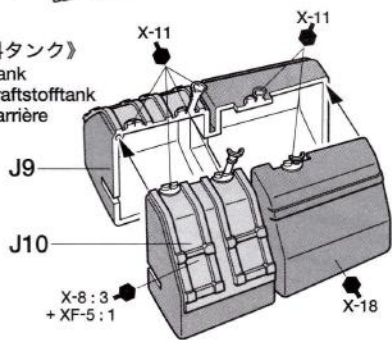

2

前脚の組み立て
Nose landing gear
Bugrad
Train avant

このマークの部品は接着しません。
Do not cement.
Nicht kleben.
Ne pas coller.

A

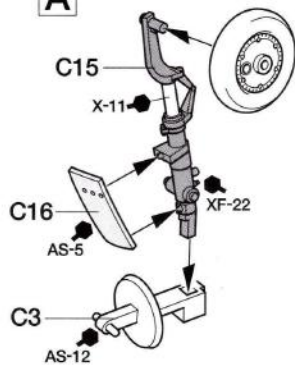

B C

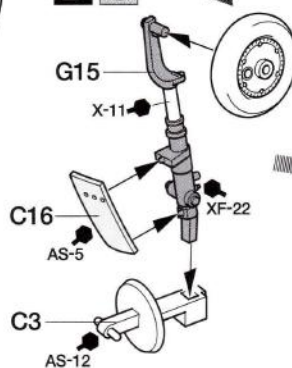

前脚収納部
Nose landing gear bay
Schacht für das Bugfahrgerstell
Puits de train avant

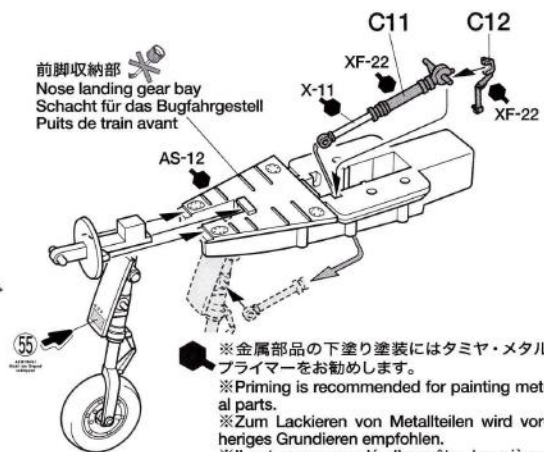

※金属部品の下塗り塗装にはタミヤ・メタルプライマーをお勧めします。
※Priming is recommended for painting metal parts.
※Zum Lackieren von Metallteilen wird vorheriges Grundieren empfohlen.
※Il est recommandé d'apprêter les pièces métalliques.

3 機関砲室の組み立て Cannon chamber Kanonenwölbung Compartment des canons

- A C** ★上部機関砲 (2門) は取り付けません。
★Do not attach upper cannons (2 pcs.).
★Die oberen Kanonen (2 St.) nicht anbringen.
★Ne pas mettre en place les deux canons supérieurs.

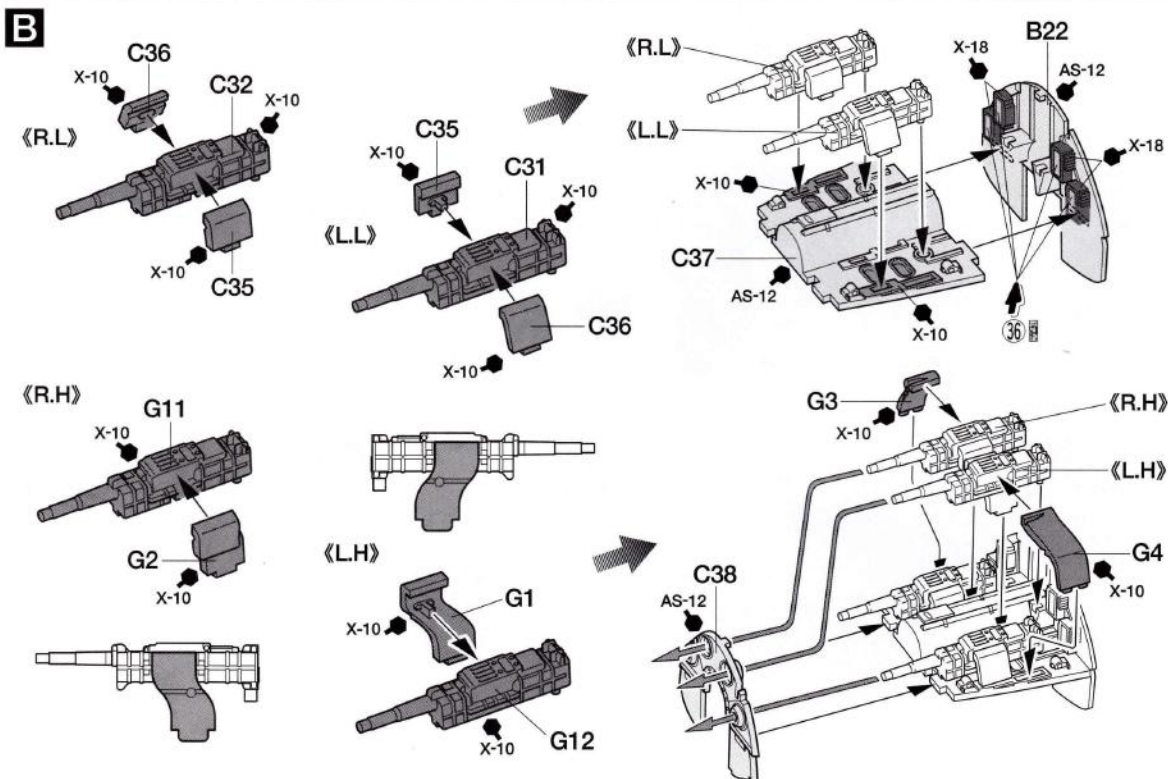
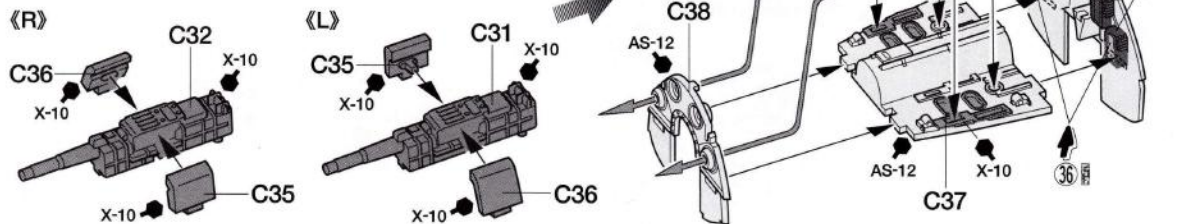

4 前部燃料タンクの取り付け Front fuel tank Vorderer Kraftstofftank Réservoir avant

- ★切り取ります。
★Remove.
★Entfernen.
★Enlever.

機関砲室
Cannon chamber
Kanonenwölbung
Compartment des canons

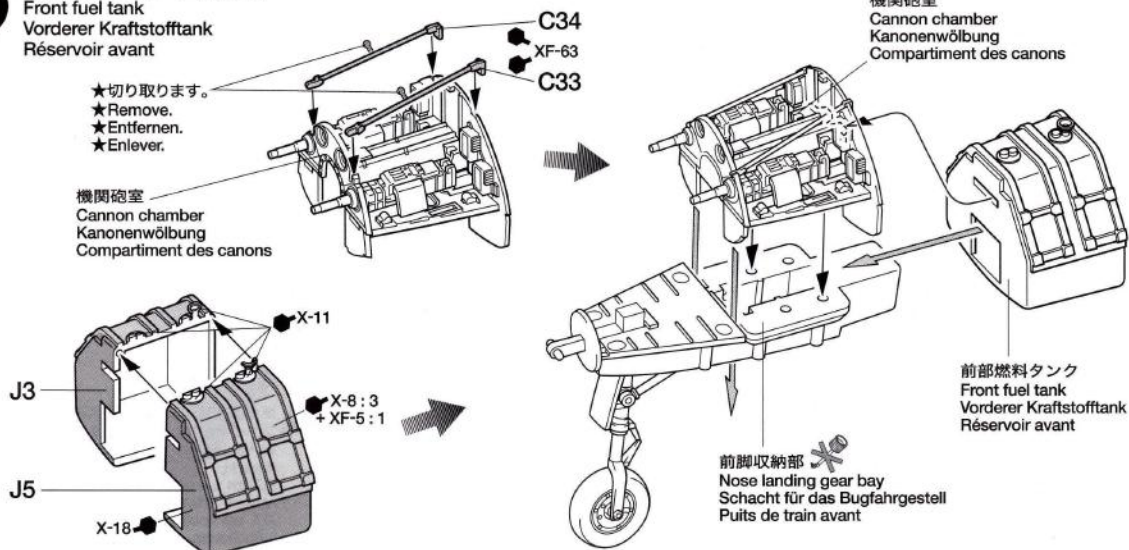

- クリアーパーツを塗装せずに組み立てることで機体内部やエンジンを見て楽しむことができます。その際には、パーツを接着するときに接着剤を少な目につけるのがポイントです。接着剤をつけすぎると接合面が白く汚れて見えてしまいます。(流し込みタイプは不向きです。)
- By using clear parts you can see the inner mechanics of the plane. Use only a small amount of cement when attaching clear parts. Too much cement will make joints look white and dirty (refrain from using extra thin cement).
- Durch die Verwendung transparenter Teile ist das Innenleben des Flugzeugs zu sehen. Beim Befestigen transparenter Teile nur ganz wenig Kleber verwenden. Zuviel Kleber lässt die Fugen milchig und schmutzig aussehen (keinen extra dünnen Kleber verwenden).
- Les pièces transparentes permettent de garder les équipements internes visibles. Utiliser très peu de colle pour leur assemblage. Une trop grande quantité donnera une apparence blanchâtres et sale aux joints (Ne pas employer de colle extra-fluide).

5 機体部品の取り付け
Inner structure
Innere Struktur
Structure interne

《無線機》
Radio
Funk
Equipement radio

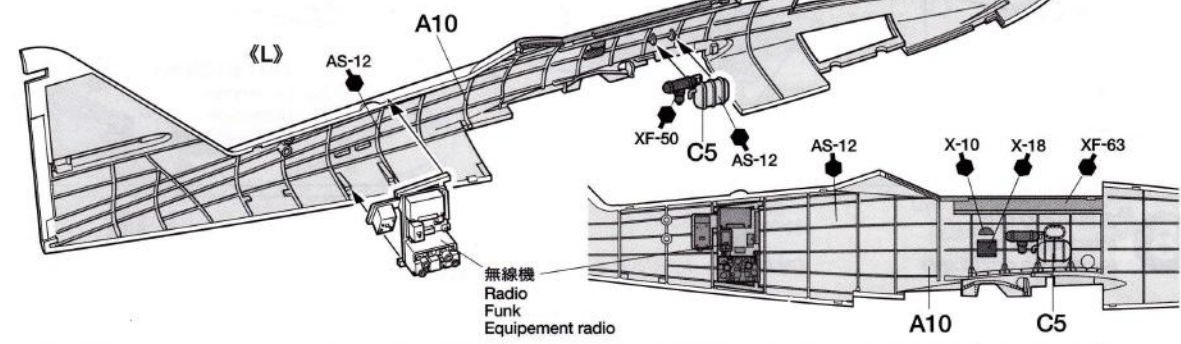
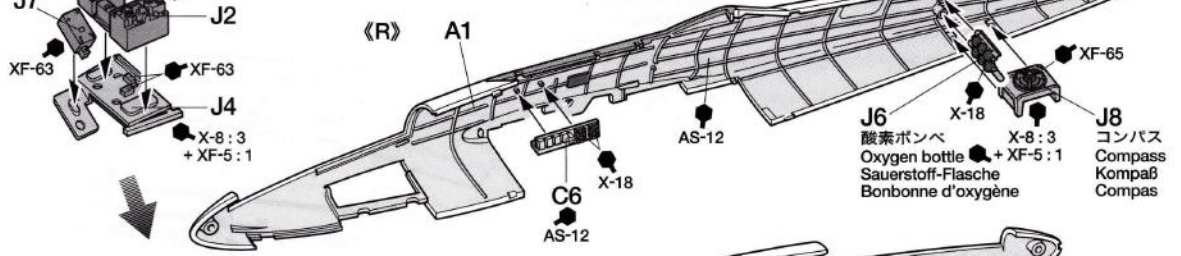
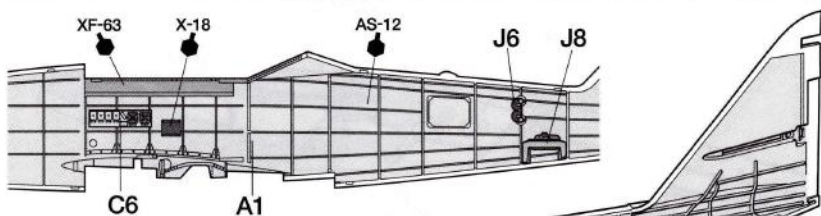
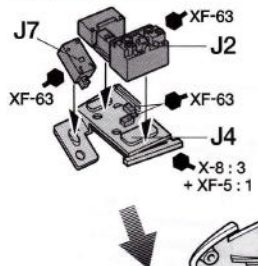

6 機体の組み立て
Fuselage
Rumpf

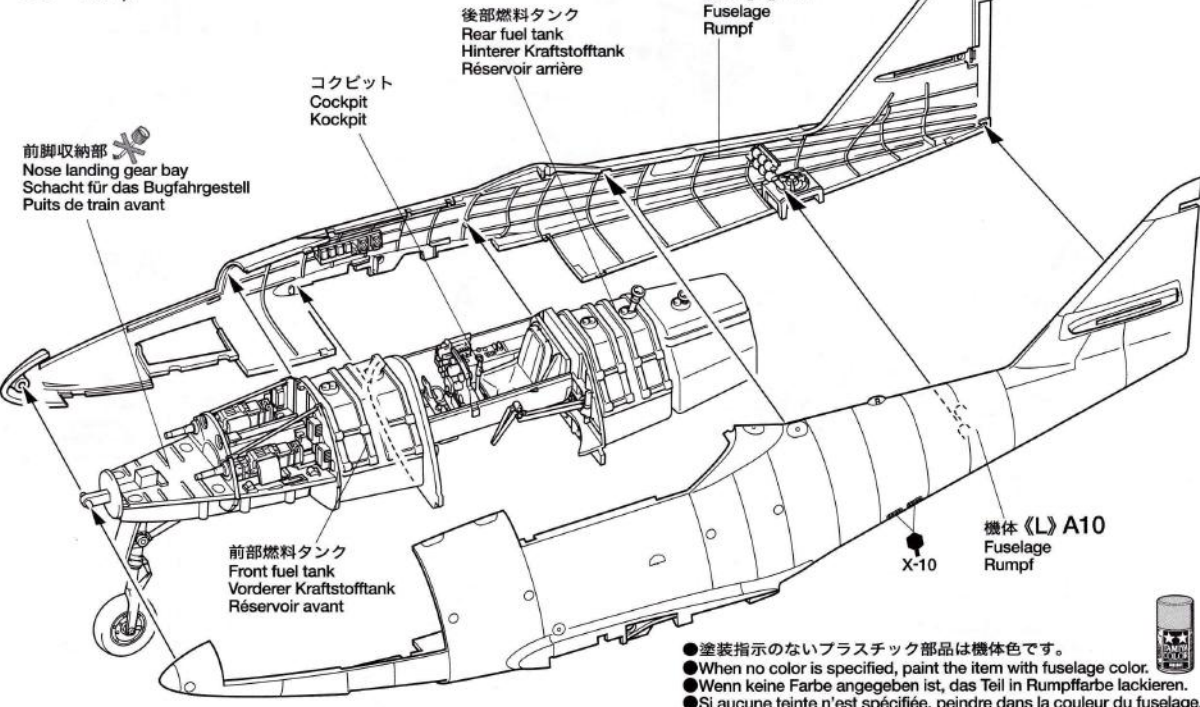

- 塗装指示のないプラスチック部品は機体色です。
- When no color is specified, paint the item with fuselage color.
- Wenn keine Farbe angegeben ist, das Teil in Rumpffarbe lackieren.
- Si aucune teinte n'est spécifiée, peindre dans la couleur du fuselage.



7**主翼の組み立て****Wings
Flügel
Ailes**

※11ページを参考に武装を取り付ける方は、付ける武装に合わせてB20、A4、A5に1mm、1.5mm、2mmの穴を開けてください。
 ※If you wish to attach external stores on page 11 of this manual, make 1mm, 1.5mm and 2mm holes into B20, A4 and A5 as indicated below.
 ※Falls Sie Außenhalterungen entsprechend Seite 11 dieser Anleitung anbringen wollen, sind in B20, A4 und A5 wie unten angegeben 1mm, 1.5mm und 2mm Löcher zu bohren.
 ※Si vous souhaitez attacher les charges externes au cours de l'étape figurant en page 11 de cette notice de montage, percez des trous de 1, de 1,5mm et de 2mm dans B20, A4 et A5 comme indiqué ci-dessous.

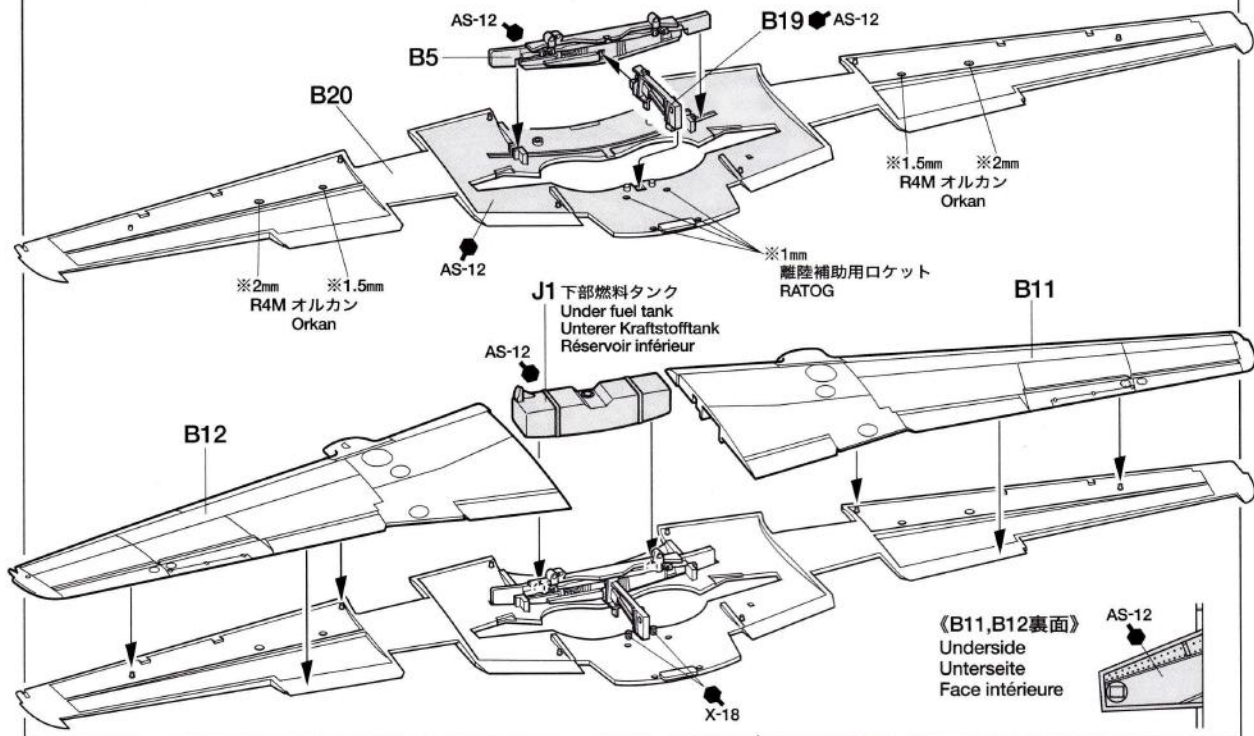
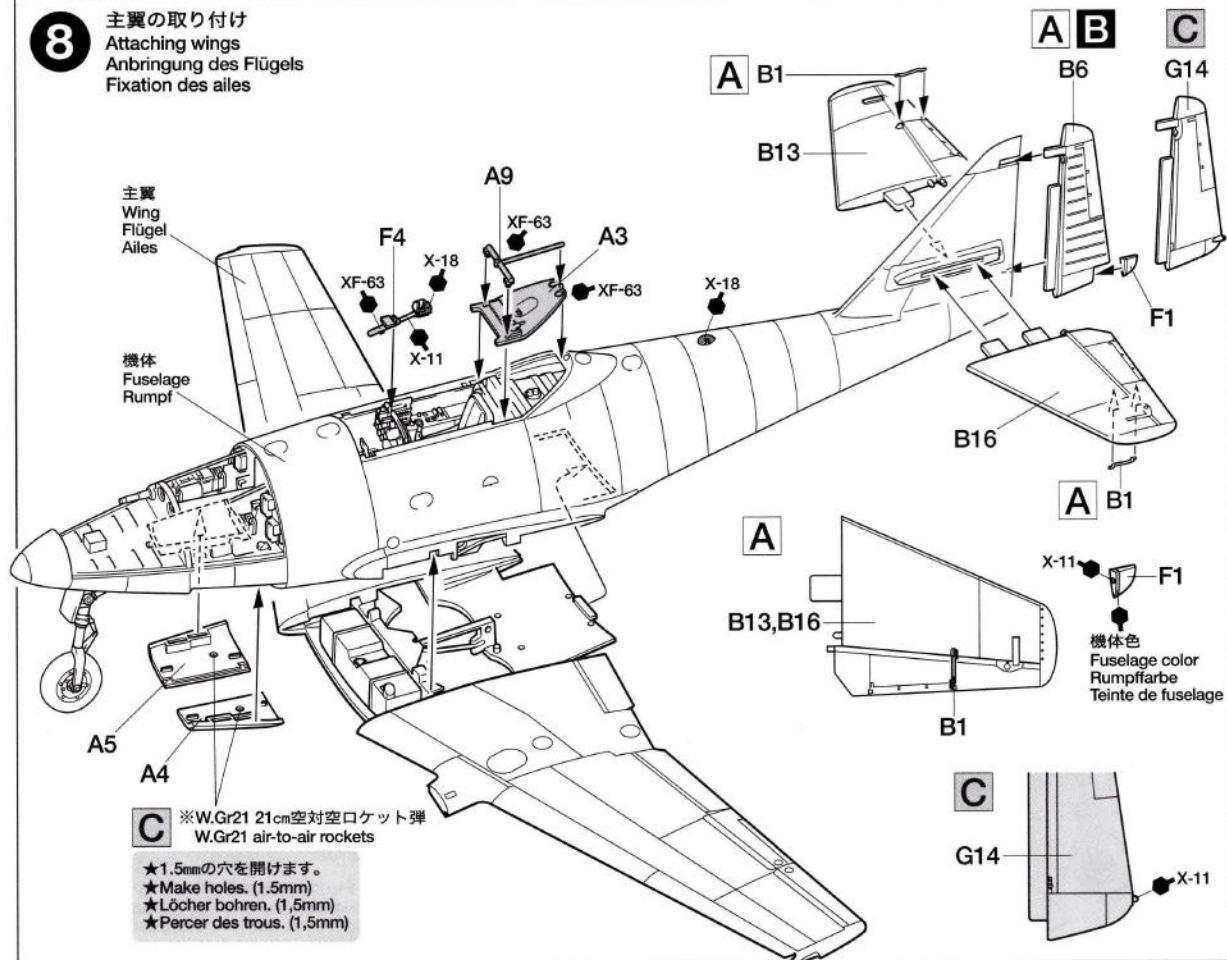
**8****主翼の取り付け****Attaching wings
Anbringung des Flügels
Fixation des ailes**

9

主脚の取り付け
Main landing gear
Fahrgestell
Train principal

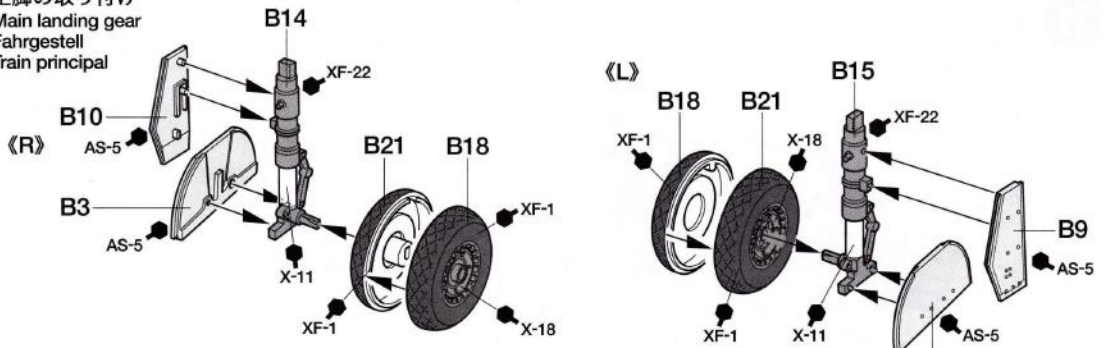

- ★切り取ります。
- ★Remove.
- ★Entfernen.
- ★Enlever.

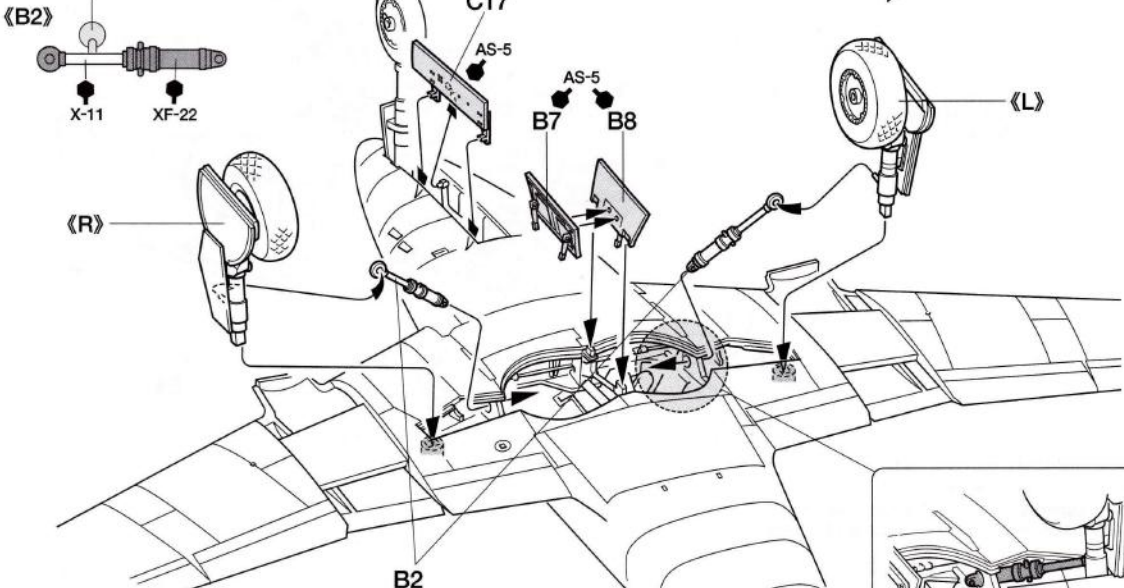

- ★B2は主脚より先に取り付けます。
- ★Attach B2 prior to main landing gears.
- ★Vor dem Fahrgestell B2 anbringen.
- ★Fixer B2 avant le train d'atterrissage principal.

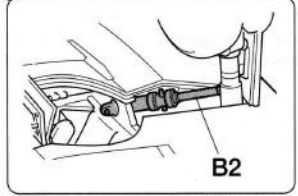

●エンジンは機体に搭載した状態と運搬用ドーリーに載せた状態のどちらかを選んで組み立ててください。
●Choose engine to be attached to the plane or placed on a carrier dolly.
●Wählen Sie, ob das Triebwerk am Flugzeug angebracht oder auf einen Transportwagen gelegt werden soll.
●Choisir entre réacteur monté dans l'avion et réacteur posé sur le chariot d'entretien.

10

エンジンの組み立て
Engine assembly
Zusammenbau des Triebwerks
Assemblage des réacteurs

- ★2個作ります。
- ★Make 2.
- ★2 Satz anfertigen.
- ★Faire 2 jeux.

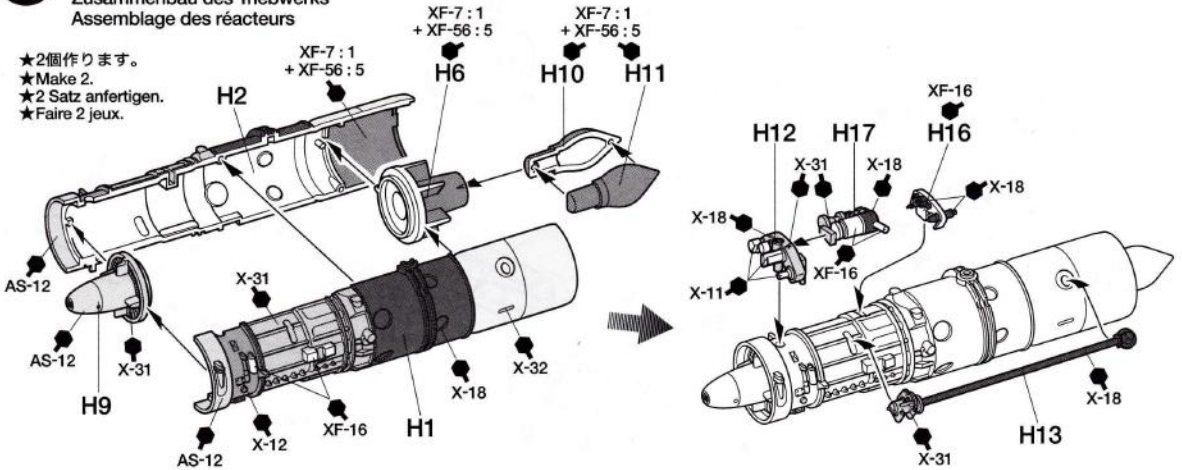

11

エンジンナセルの組み立て
 Engine nacelle
 Motorgehäuse
 Nacelles moteur

《エンジンを機体に搭載した状態》
 When attaching engine to plane
 Falls das Triebwerk am Flugzeug befestigt wird
 Lorsque le réacteur est monté dans l'avion

《E6, E7》



★切り取ります。
 ★Remove.
 ★Entfernen.
 ★Enlever.

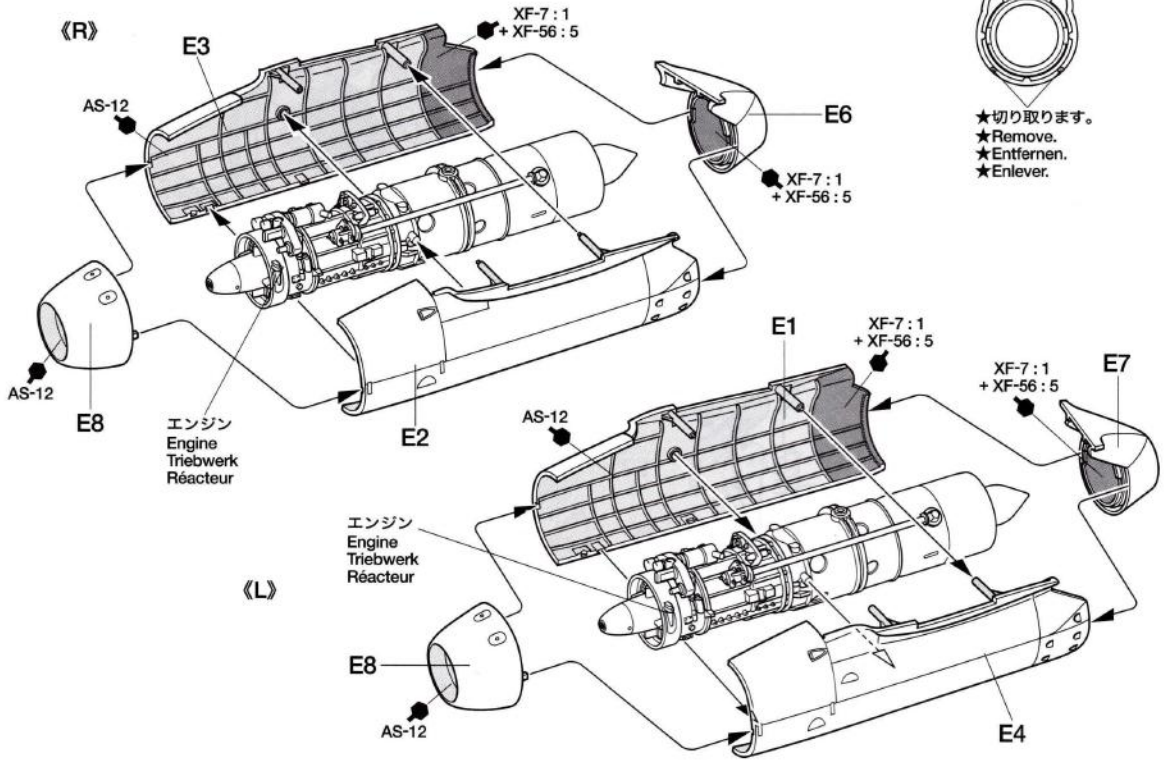

《エンジンを運搬用ドーリーに載せる状態》

When placing on a carrier dolly
 Falls das Triebwerk auf einen Transportwagen gelegt wird
 Lorsque le réacteur est placé sur le chariot d'entretien

《E6, E7》



★切り取ります。
 ★Remove.
 ★Entfernen.
 ★Enlever.

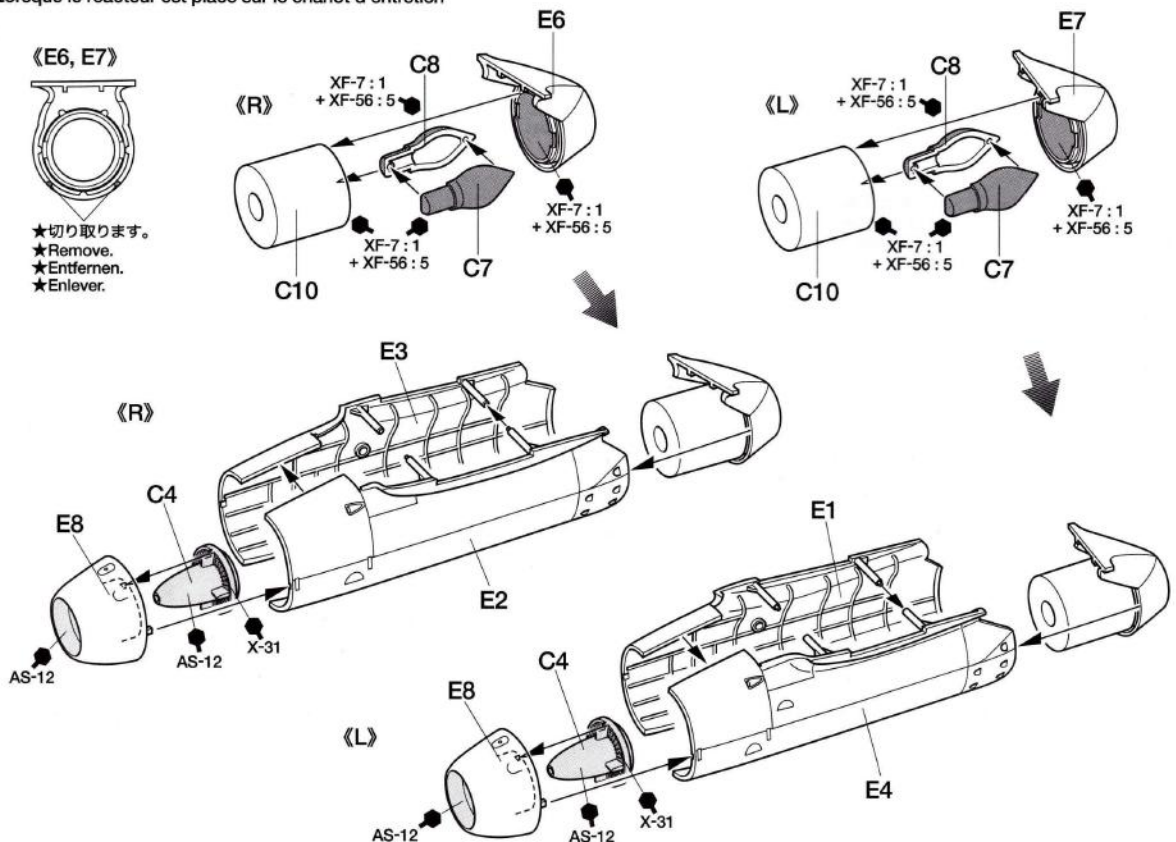

14

機関砲カバーの取り付け
Cover for cannon
Abdeckung für Kanone
Capotage des canons

《前面キャノピー》
Front canopy
Vordere Kanzel
Pare-brise

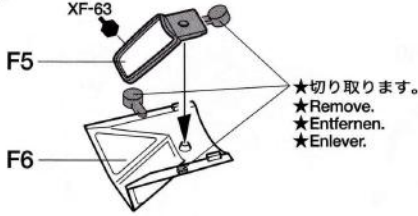

★切り取ります。
★Remove.
★Entfernen.
★Enlever.

《パイロット》
Pilot
Pilote

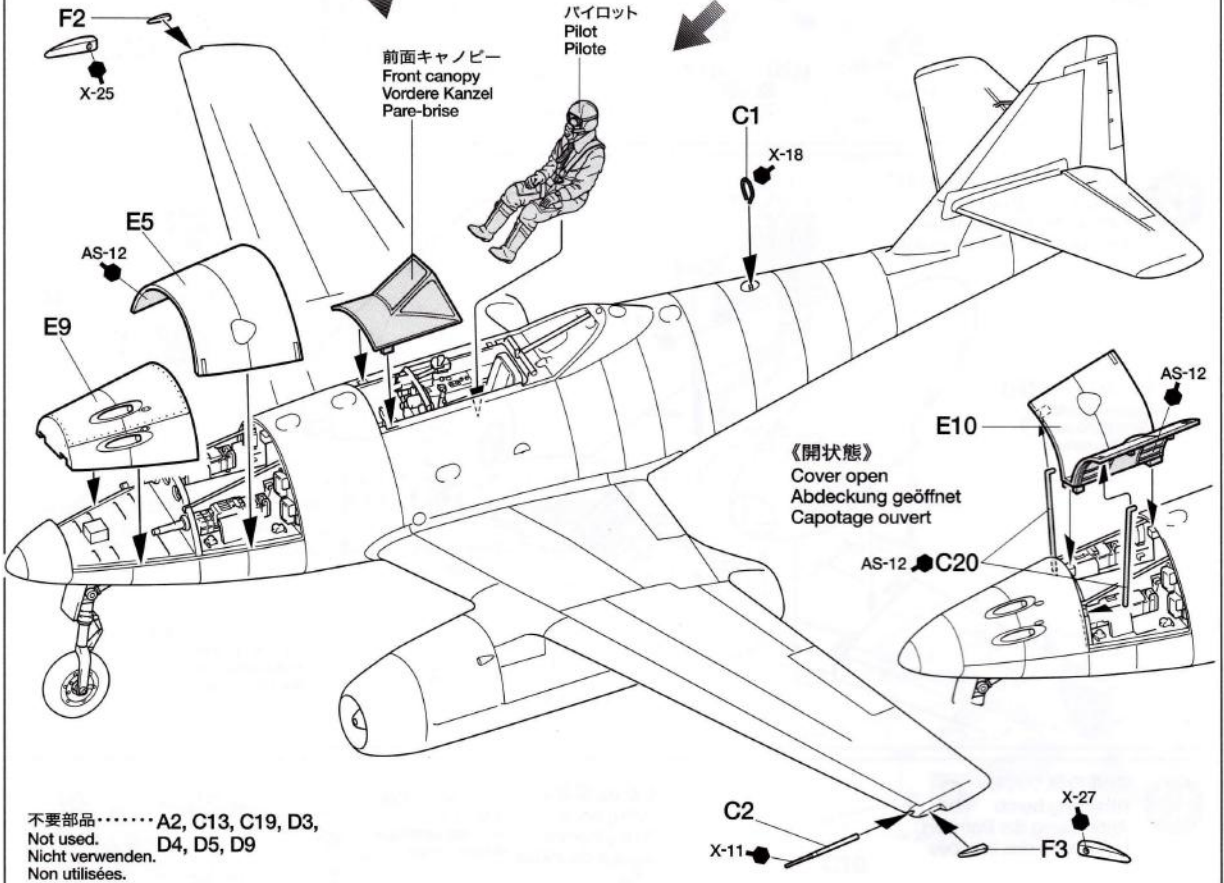
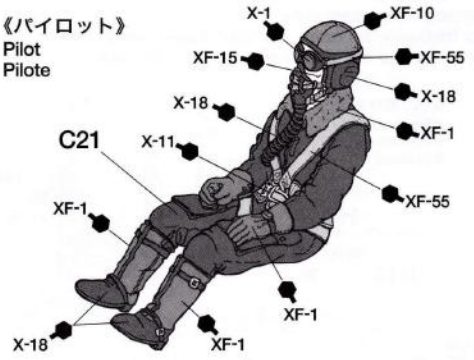

《開状態》
Cover open
Abdeckung geöffnet
Capotage ouvert

不要部品……A2, C13, C19, D3,
Not used. D4, D5, D9
Nicht verwenden.
Non utilisées.

15

《キャノピー開状態》
Canopy open
Kanzel offen
Verrière ouverte

《F8》

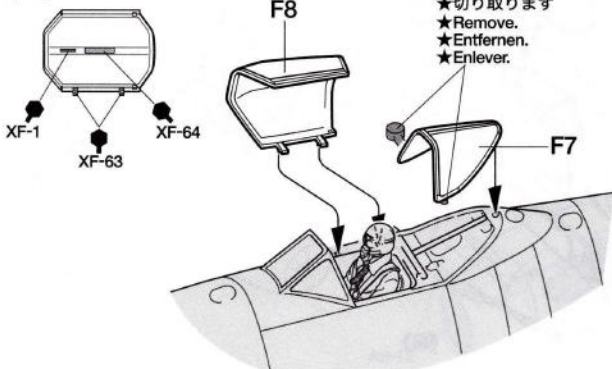

★切り取ります
★Remove.
★Entfernen.
★Enlever.

《キャノピー閉状態》
Canopy closed
Kanzel geschlossen
Verrière fermée

《F8》

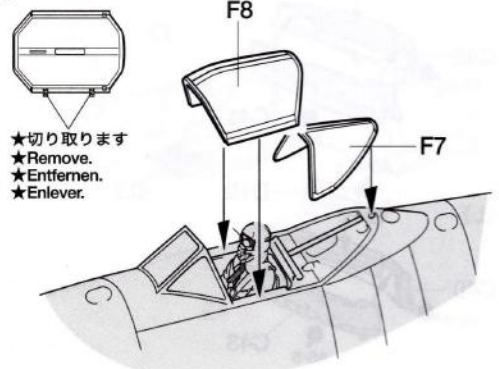

★切り取ります
★Remove.
★Entfernen.
★Enlever.

《防塵カバーの取り付け》

Attaching intake protection covers
 Außenhalterungen
 Fixation des protections d'entrée d'air

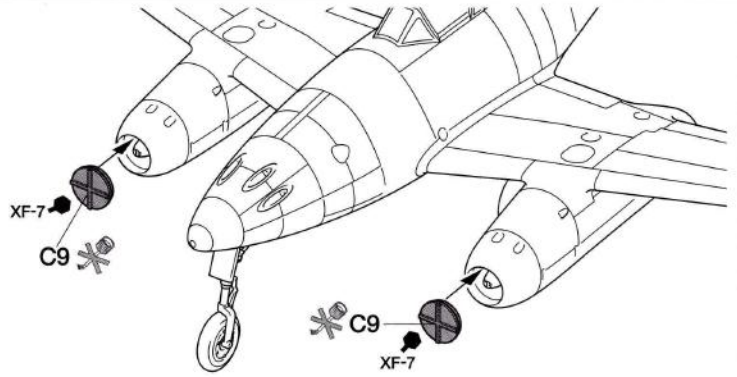
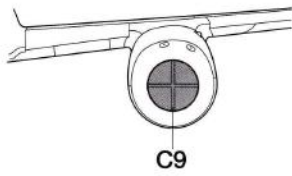

《武装》

External stores
 Außenhalterungen
 Charges externes

- 本キット作例 (14~16ページマーキング例) には使用しません、お手持ちの資料等を参考にしてください。
- External stores are not attached to examples on pages 14-16 of this manual. Refer to other resources for appropriate information.
- Außenhalterungen sind bei den Beispielen auf den Seiten 14-16 dieser Anleitung nicht angebracht. Versuchen Sie, sich geeignete Information aus anderen Quellen zu beschaffen.
- Les charges externes ne sont pas représentées sur les schémas des pages 14 à 16 de cette notice de montage. Se reporter à d'autres sources d'informations.

《W.Gr21 21cm空対空ロケット弾》

W.Gr21 air-to-air rockets
 W.Gr21 Luft-Luft-Raketen
 Roquettes air-air W.Gr21

- ★2個作ります。
- ★Make 2.
- ★2 Satz anfertigen.
- ★Faire 2 jeux.

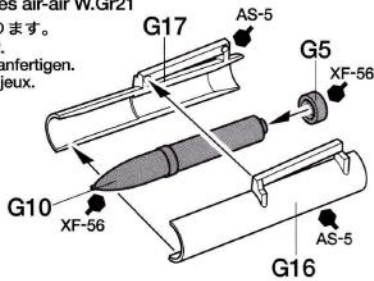

《R4M 55mm空対空ロケット弾“オルカン”》

R4M 55mm air-to-air rockets "Orkan"
 R4M 55mm Luft-Luft-Raketen "Orkan"
 Roquettes air-air R4M de 55mm "Orkan"

《R》

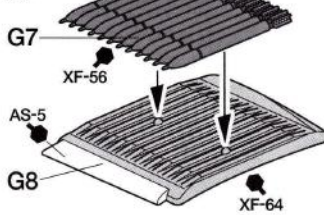

《L》

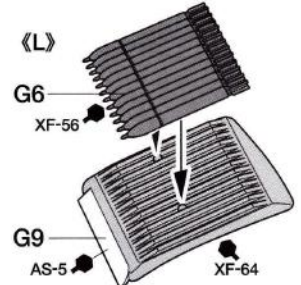

《離陸補助用ロケット》

RATOG

- ★2個作ります。
- ★Make 2.
- ★2 Satz anfertigen.
- ★Faire 2 jeux.

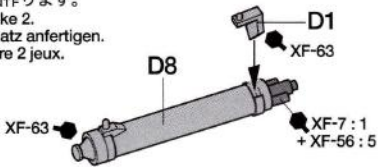

《ヴィーキングルシッフ爆弾架》

"Wikerschiff" bomb rack
 Bombenhalterung "Wikerschiff"
 Supports à bombes "Wikerschiff"

《R》

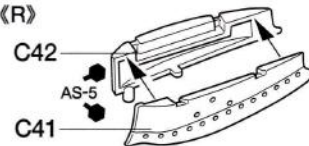

《L》

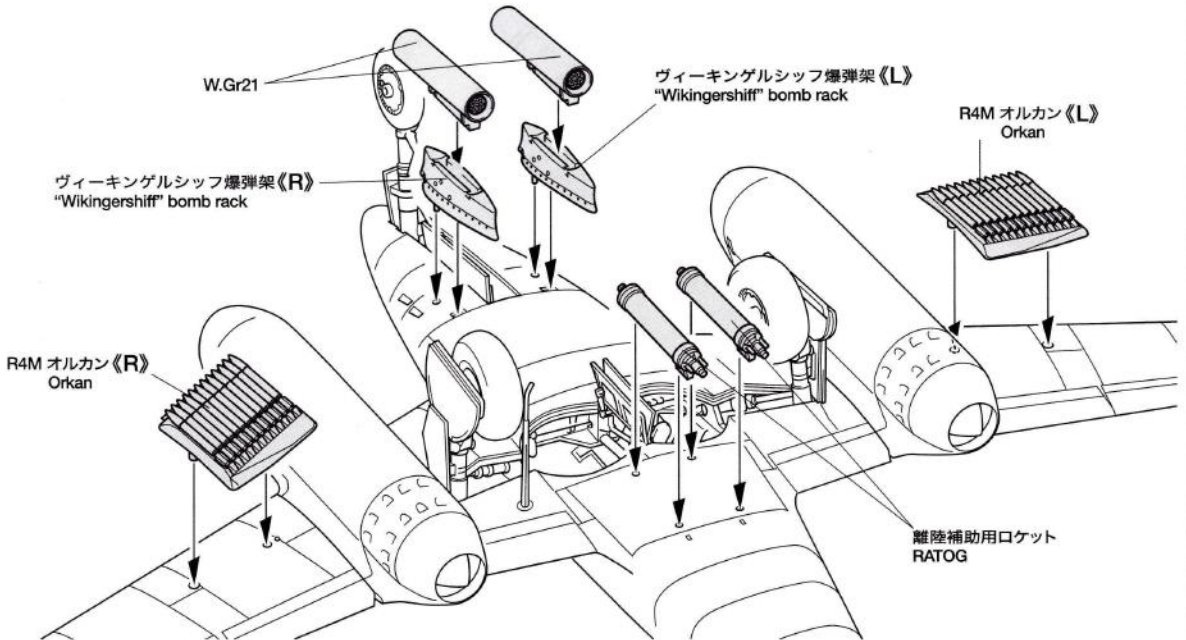
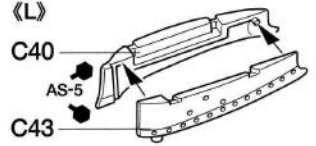

PAINTING

《Me262 A-1aの塗装》

Me262 A-1aが実戦配備されたのは1944年末のことでしたが、それ以前に実験隊などで使用された機体には上面にRLM74と75という濃淡2色のグレーを使った迷彩塗装が施されていました。完成配備後はRLM81と82というグリーン系の迷彩塗装が主に使用されています。なおドイツ本土防空部隊の所属機には、識別用として胴体に青と白などの帯が描かれた機体が多く見られました。細部の塗装は組立図中に、●マークとタミヤカラー・エナメル塗料、アクリル塗料、スプレー塗料の色番号で指示してあります。

《各機共通機体マーク》

Common markings
Allgemeine Verzierung
Décalcomanies en commun

Painting Me262 A-1a

Various painting patterns such as two color splinter scheme with RLM 81 brown violet and RLM 82 light green on upper side and/or mottling camouflage on fuselage side were seen on the Me262 A-1a. The under-surface was painted with RLM 76 light blue. During late WWII, fighters deployed to Air Defense units over the German homeland had their fuselages denoted with white and blue bands. Many Me262 A-1a fighters were seen colored with these white and blue bands.

Lackierung der Me262 A-1a

Für die Me262 A-1a gab es verschiedene Farbmuster, wie etwa Zweifarb-Splitters aus RLM 81 braunviolett und RLM 82 hellgrün an der Oberseite und/oder gefleckten Tarnanstrich an den Rumpfseiten. Die Untersei-

te war mit RLM 76 hellblau lackiert. Die zu Kriegsende zur Verteidigung des Deutschen Luftraums ausgelieferten Jäger waren am Rumpf mit weißen und blauen Bändern gekennzeichnet. An einer ganzen Reihe Me262 A-1a Jäger war diese Markierung zu sehen.

Peinture du Me262 A-1a

Les Me262 A-1a reçurent de nombreux schémas de camouflage en lignes brisées ou en tâches de brun-violet RLM 81 et de vert clair RLM 82 sur les surfaces supérieures et les flancs du fuselage. L'intrados était quant à lui, peint en bleu clair RLM 76. Vers la fin de la 2^{de} Guerre Mondiale, une "bande de défense du Reich" fut appliquée à l'arrière du fuselage pour faciliter l'identification des appareils de chasse allemands comme les Me262 A-1a.

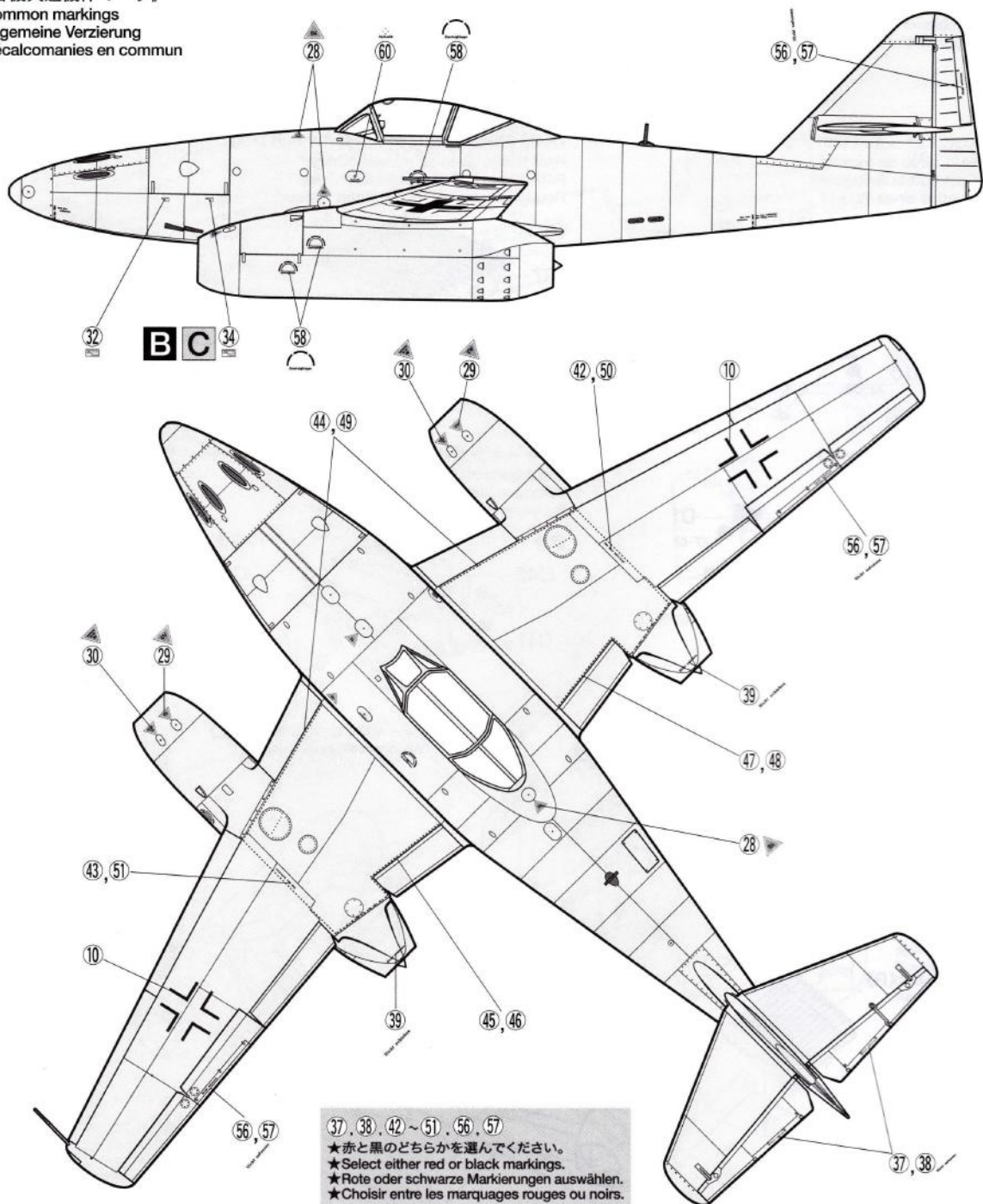

APPLYING DECALS

《スライドマークのはりかた》

- ①はりたいマークをハサミで切りぬきます。
- ②マークをぬるま湯に10秒ほどひたしてからタオル等の布の上におきます。
- ③台紙のはしを手で持ち、貼るところにマークをスライドさせてモデルに移してください。
- ④指に少し水をつけてマークをぬらしながら、正しい位置にずらしします。
- ⑤やわらかい布でマークの内側の気泡をおし出しながら、おしつけるようにして水分をとります。

DECAL APPLICATION

1. Cut off decal from sheet.
2. Dip the decal in tepid water for about 10 sec. and place on a clean cloth.
3. Hold the backing sheet edge and slide decal onto the model.
4. Move decal into position by wetting decal with finger.
5. Press decal gently down with a soft cloth until excess water and air bubbles are gone.

ANBRINGUNG DES ABZIEHBILDES

1. Abziehbild vom Blatt ausschneiden.
2. Das Abziehbild ungefähr 10 Sek. in lauwarmes Wasser tauchen, dann auf sauberen Stoff legen.
3. Die Kante der Unterlage halten und das Abziehbild auf das Modell schieben.
4. Das Abziehbild an die richtige Stelle

- schieben und dabei mit dem Finger das Abziehbild naßmachen.
5. Das abziehbild mit weichem Stoff ganz andrücken, bis kein überflüssiges Wasser und keine Luftblasen mehr vorhanden sind.

APPLICATION DES DECALCOMANIES

1. Découpez la décalcomanie de sa feuille.
2. Plongez la décalcomanie dans de l'eau tiède pendant 10 secondes environ et posez sur un linge propre.
3. Retenez la feuille de protection par le côté et glissez la décalcomanie sur le modèle réduit.
4. Placez la décalcomanie à l'endroit voulu en la mouillant avec un de vos doigts.
5. Pressez doucement la décalcomanie avec un tissu doux jusqu'à ce que l'eau en excès et les bulles aient disparu.

《右翼ナセル内側》

Engine nacelle R, fuselage side
Motorgehäuse R, Rumpfseite
Nacelle moteur G, côté fuselage

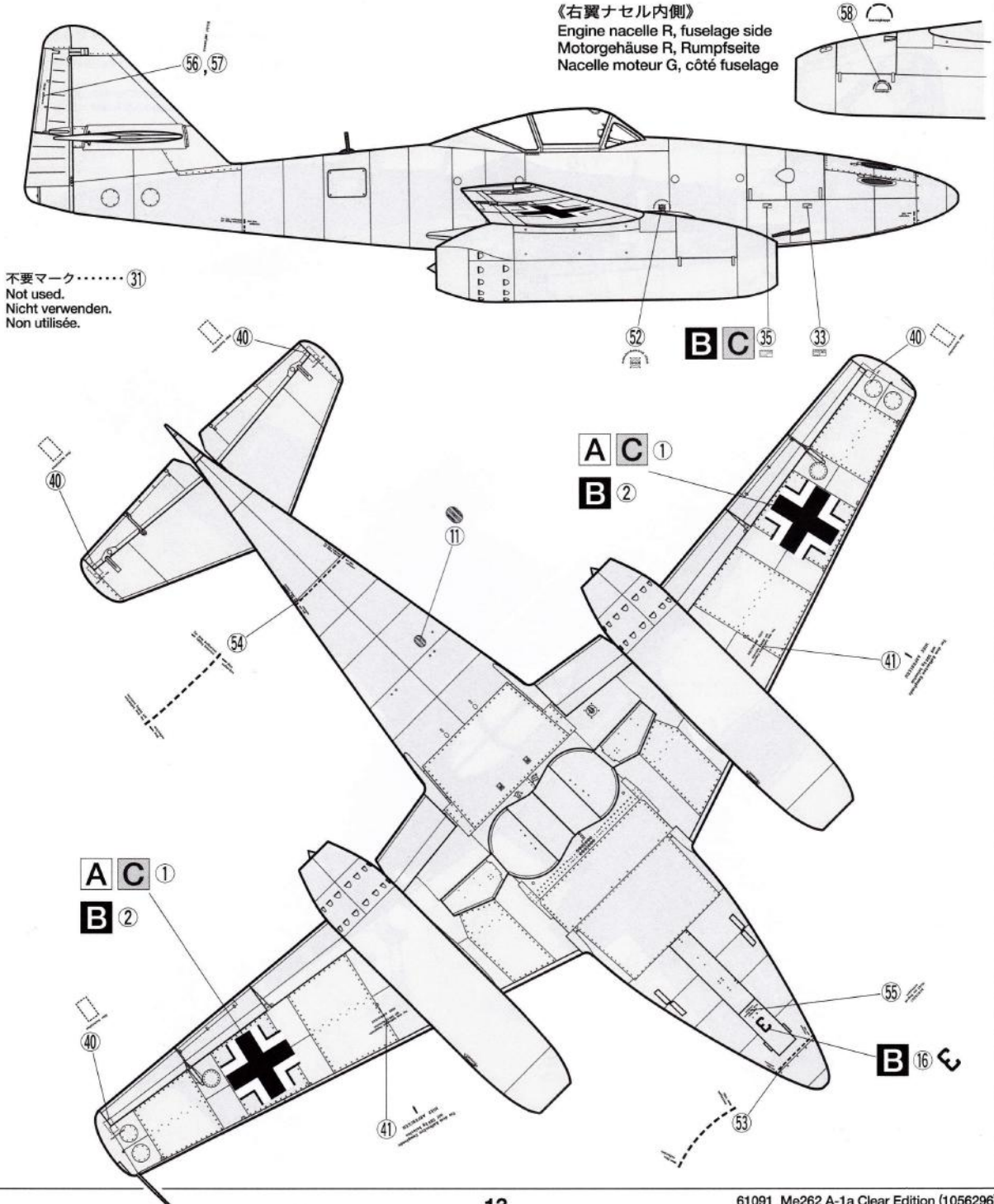

不要マーク..... ③①
Not used.
Nicht verwenden.
Non utilisée.

B 第54爆撃航空団(戦闘機) 第Ⅲ飛行隊(製造番号不明)
III. / KG(J)54

★マーク ⑳～㉒はクリアパーツのままで組み立てたときに使用してください。
★Use decals ⑳-㉒ if not painting the plane.
★Die Abziehbilder ⑳-㉒ verwenden, wenn der Rumpf nicht bemalt wird.
★Utiliser les décalcomanies ⑳ à ㉒ lorsque l'avion n'est pas peint.

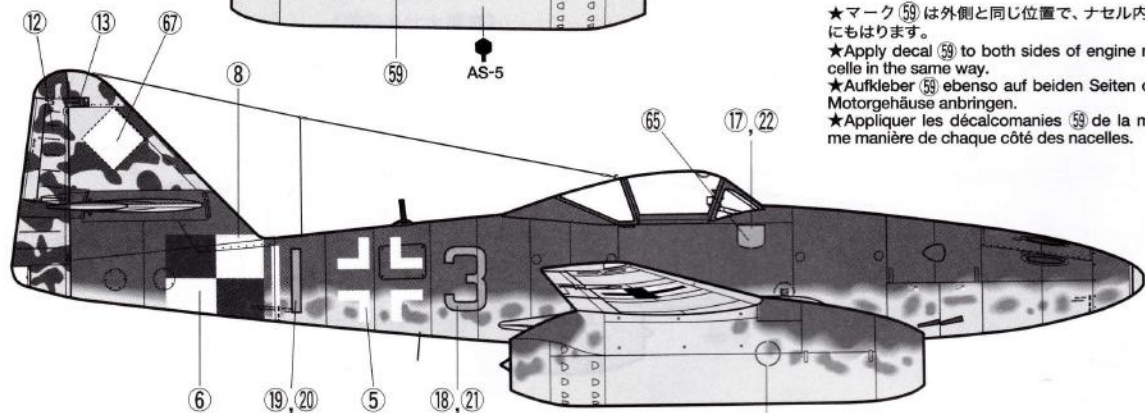
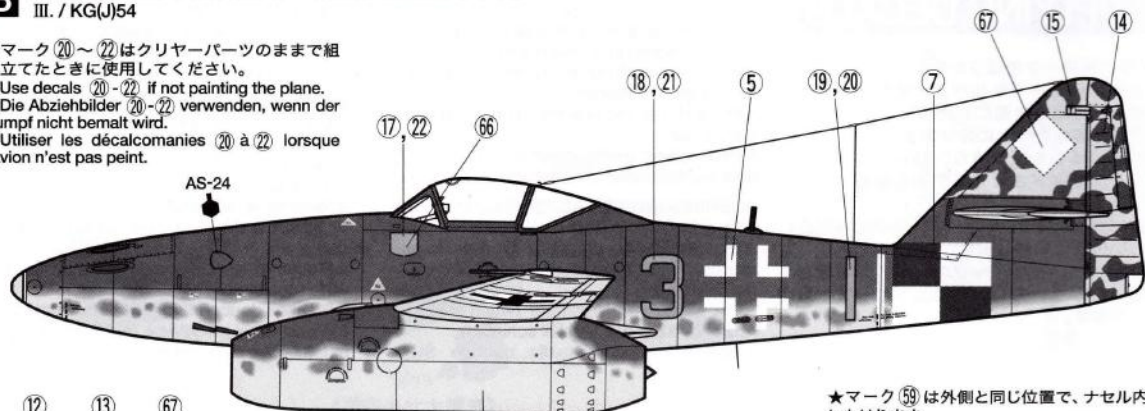

★マーク ⑤⑨は外側と同じ位置で、ナセル内側にもはります。
★Apply decal ⑤⑨ to both sides of engine nacelle in the same way.
★Aufkleber ⑤⑨ ebenso auf beiden Seiten der Motorgehäuse anbringen.
★Appliquer les décalcomanies ⑤⑨ de la même manière de chaque côté des nacelles.

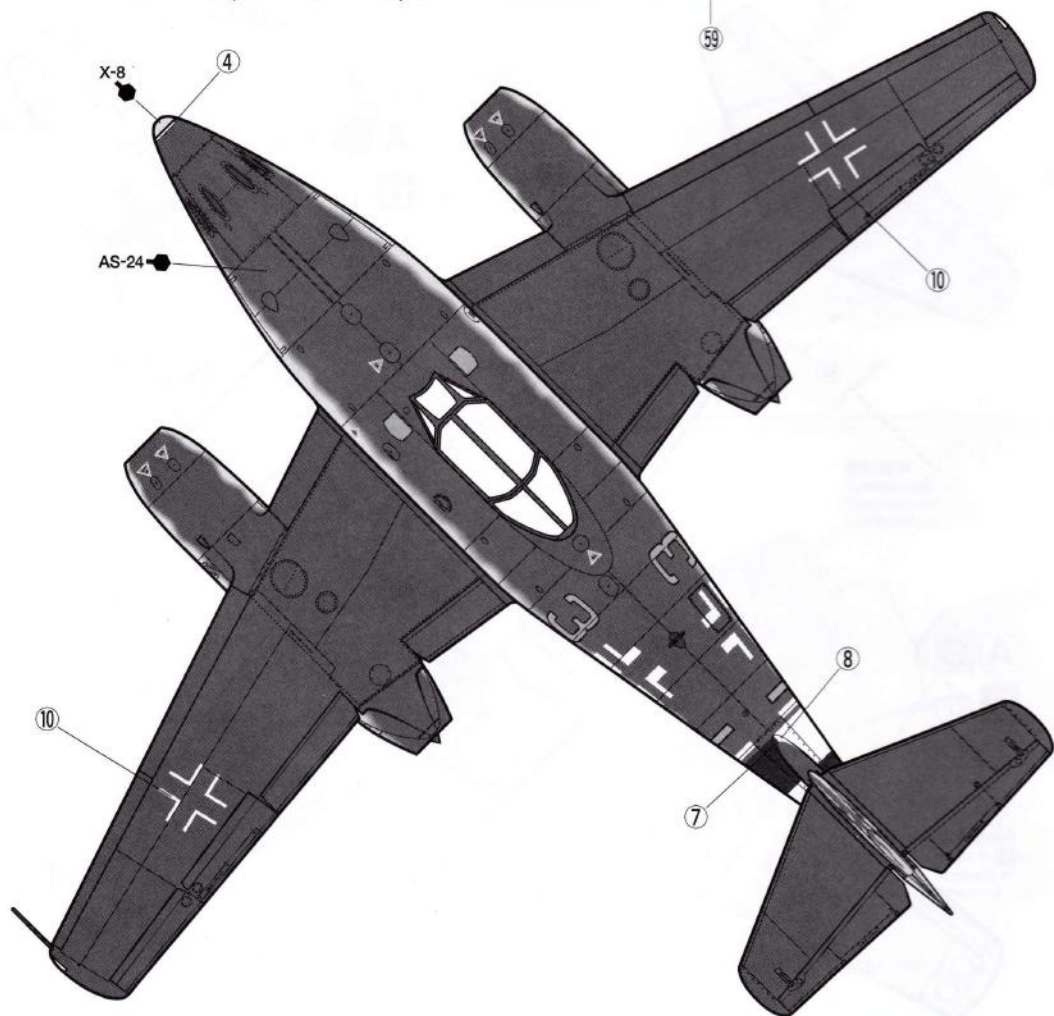

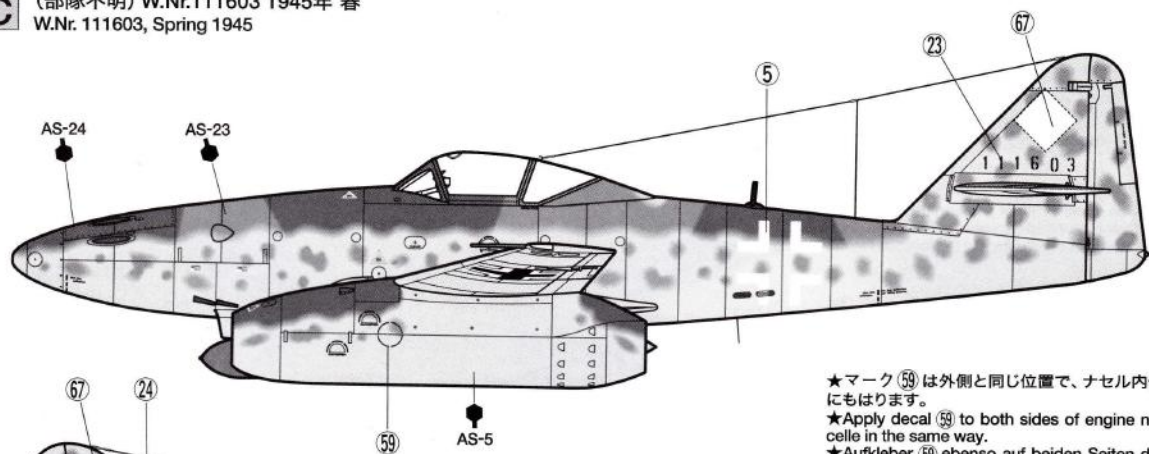

- ★マーク (59) は外側と同じ位置で、ナセル内側にもはります。
- ★Apply decal (59) to both sides of engine nacelle in the same way.
- ★Aufkleber (59) ebenso auf beiden Seiten der Motorgehäuse anbringen.
- ★Appliquer les décalcomanies (59) de la même manière de chaque côté des nacelles.

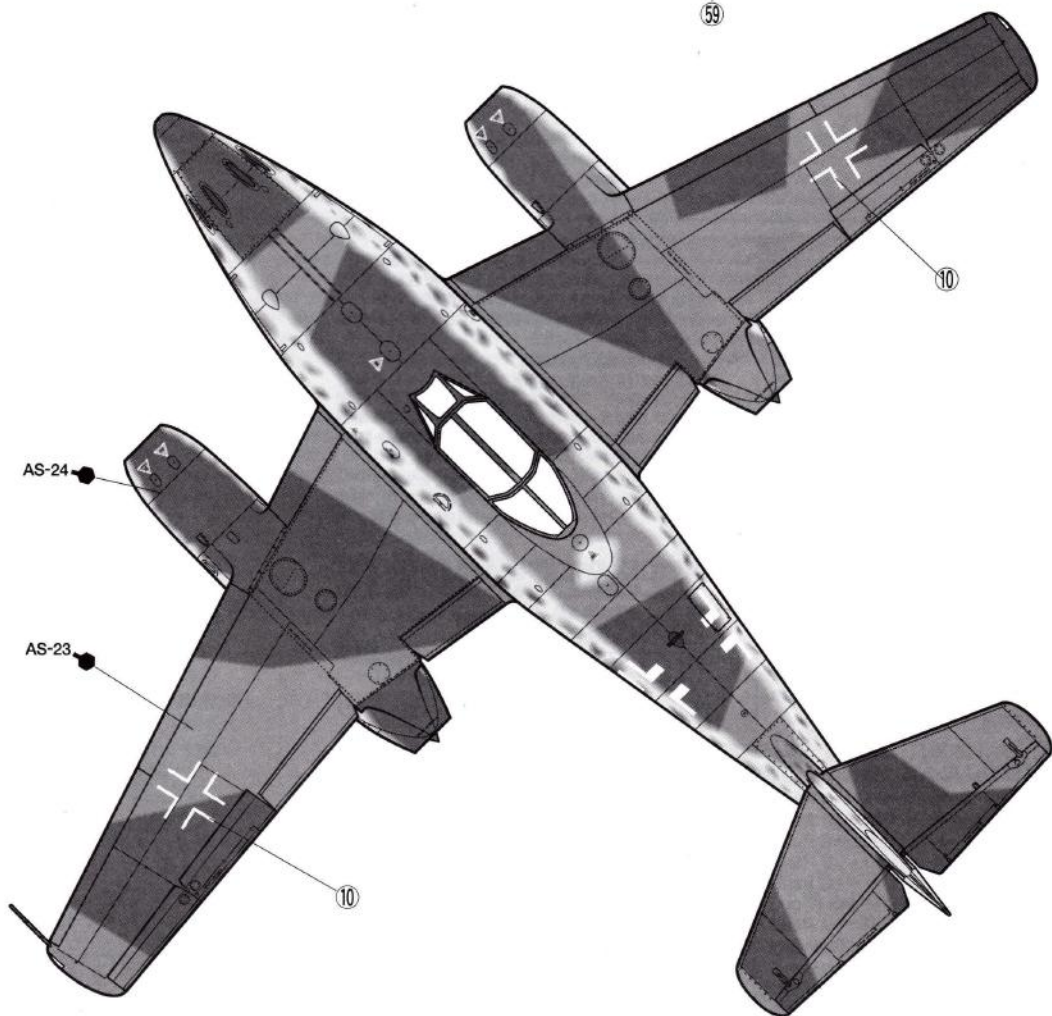
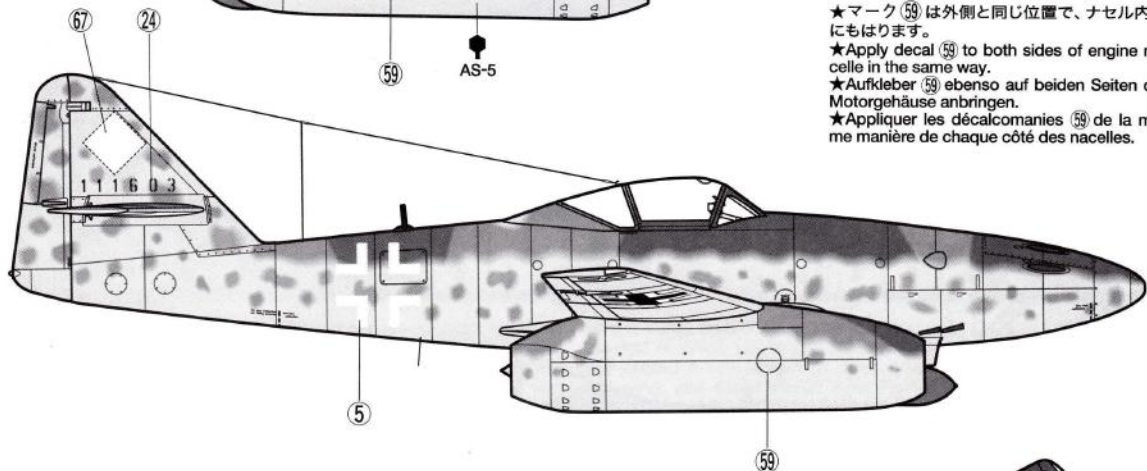

- 迷彩塗装、マーキングは別紙塗装図を参考にしてください。
- Refer to the separate sheet (painting guide) for camouflage patterns and markings.
- Für Tarnbemalung und Markierungen das beiliegende Blatt (Lackieranleitung) beachten.
- Se reporter aux instructions séparées (guide de peinture) pour le camouflage et les marquages.

★マーク(26)はクリアーパーツのままで組み立てたときに使用してください。
★Use decal (26) if not painting the plane.
★Das Abziehbild (26) verwenden, wenn der Rumpf nicht bemalt wird.
★Utiliser la décalcomanie (26) lorsque l'avion n'est pas peint.

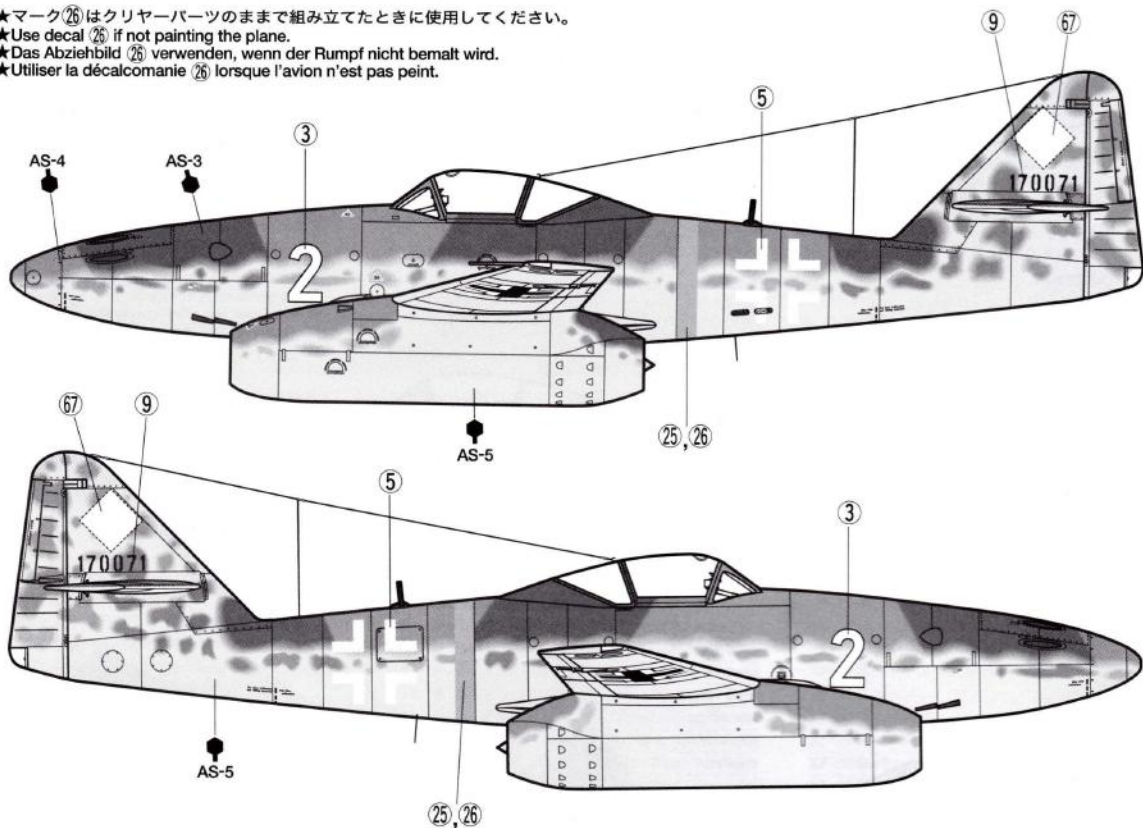

部品請求について

★部品をなくしたり、こわした方は、このステッカーが貼られたカスタマーサービス取次店でご注文いただけます。また、当社カスタマーサービスに直接ご注文する場合は、右記の方法でご注文することができます。詳しくは当社カスタマーサービスまでお問い合わせください。

タミヤカスタマーサービス取次店

パーツのお取り寄せに大変便利なお店です。

TAMIYA
TEL: 011-261-0100 (代) 0288-3751 (代) 1584-8887 (代)
FAX: 011-261-0100 (代) 0288-3751 (代) 1584-8887 (代)

①《現金書留のご利用法》

下のカードにあなたの氏名、住所、郵便番号、電話番号をしっかりと記入してください。必要部品を○でかこみ、代金を現金書留または、定額小為替(100円以下は切手可)と一緒に申し込みください。

②《郵便振替のご利用法》

郵便局の払込用紙の通信欄に下のカードを参考にITEM番号、スケール、製品名、部品名、数量を必ずご記入ください。振込人住所欄には電話番号もお書きいただき、口座番号・00810-9-1118、加入者名・田宮模型でお振込ください。

③《電話でのご注文もご利用いただけます》

パーツ代金に加えて代引き手数料(315円)をご負担いただければ、代金着払いにより電話での

ご注文も承ります。

《タミヤカード》
タミヤカードを利用されますと部品の入手が早く簡単です。詳しくは、カスタマーサービスまでお問い合わせください。

《お問い合わせ番号》

静岡 054-283-0003
東京 03-3899-3765 (静岡へ自動転送)
営業時間/平日(月～金曜日)▶8:00～20:00
土、日、祝日▶8:00～17:00



●タミヤのホームページには豊富な

情報が満載です。ぜひご覧ください。
www.tamiya.com

AFTER MARKET SERVICE CARD

When purchasing Tamiya replacement parts, please take or send this form to your local Tamiya dealer so that the parts required can be correctly identified and supplied. Please note that specifications, availability and price are subject to change without notice.

Parts code	ITEM 61091
0006386A Parts
9006356B Parts
0606184C Parts
0606185D Parts
0006387E Parts
9006359F Parts
9006380G Parts
0006389H Parts (1 pc.)
9116014J Parts
9406123Nose Landing Gear Bay
9496044Decal
1056296Instructions
1256042Painting Guide

MESSERSCHMITT Me262 A-1a CLEAR EDITION

1/48 傑作機シリーズNO.91(クリアーエディション)
メッサーシュミット Me262 A-1a

Aパーツ660円	0006386
Bパーツ780円	9006356
Cパーツ620円	0606184
Dパーツ400円	0606185
Eパーツ550円	0006387
Fパーツ350円	9006359
Gパーツ550円	9006380
Hパーツ(1枚)550円	0006389
Jパーツ520円	9116014
前脚収納部410円	9406123
マーク380円	9496044
説明図320円	1056296
塗装図170円	1256042

For Japanese use only! ITEM 61091

住所

電話 () -

氏名

★左記の価格は予告なく変更となる場合があります。0903



TAMIYA
株式会社 タミヤ
静岡市意田原3-7 〒422-8610

61091 Me262 A-1a Clear Edition (1056296)

MESSERSCHMITT Me262 A-1a

ITEM 61091

CLEAR EDITION

1/48 SCALE AIRCRAFT SERIES NO.91

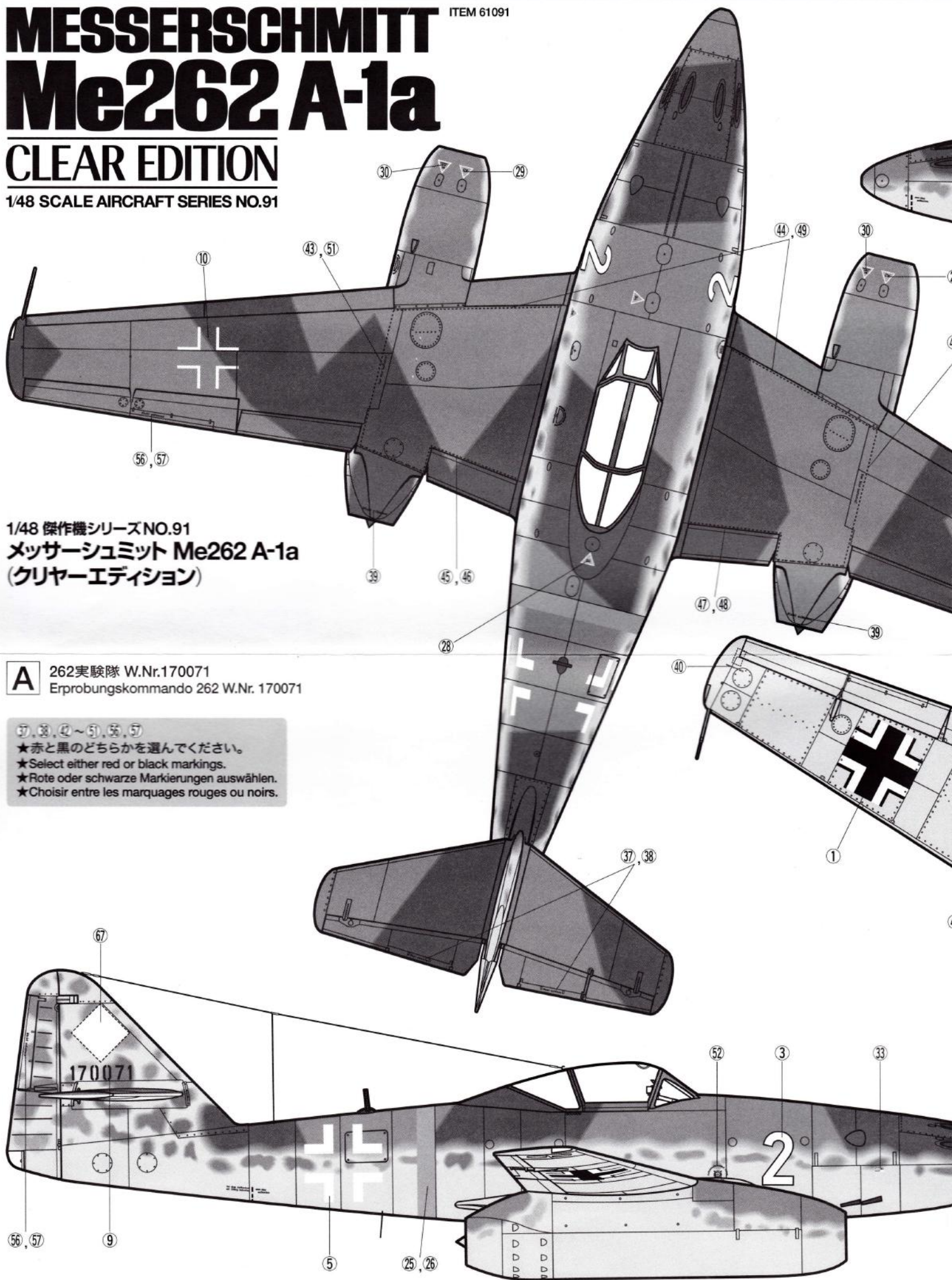

1/48 傑作機シリーズNO.91
メッサーシュミット Me262 A-1a
(クリアーエディション)

A 262実験隊 W.Nr.170071
Erprobungskommando 262 W.Nr. 170071

①, ②, ④~⑤, ⑥, ⑦

★赤と黒のどちらかを選んでください。

★Select either red or black markings.

★Rote oder schwarze Markierungen auswählen.

★Choisir entre les marquages rouges ou noirs.

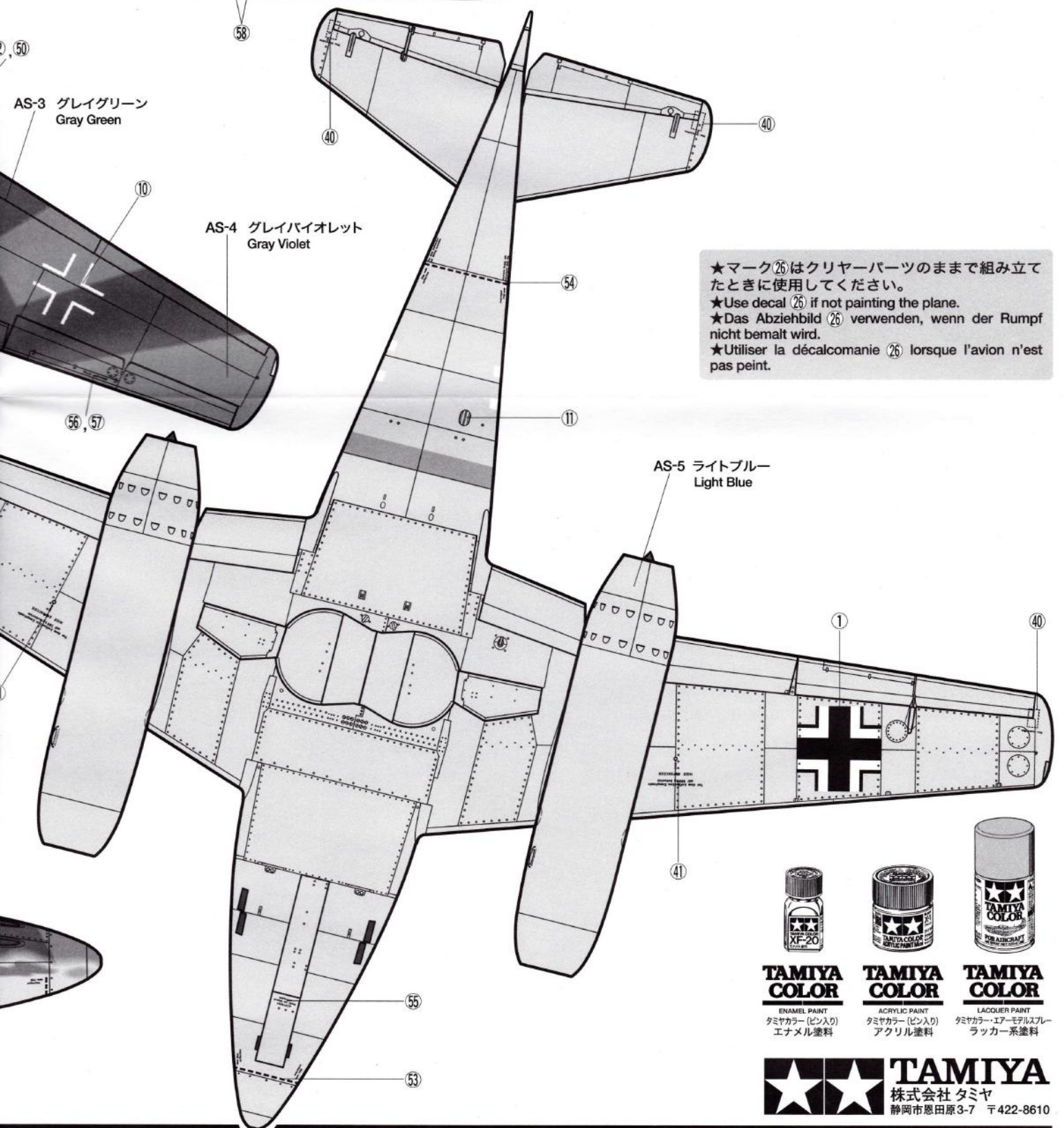
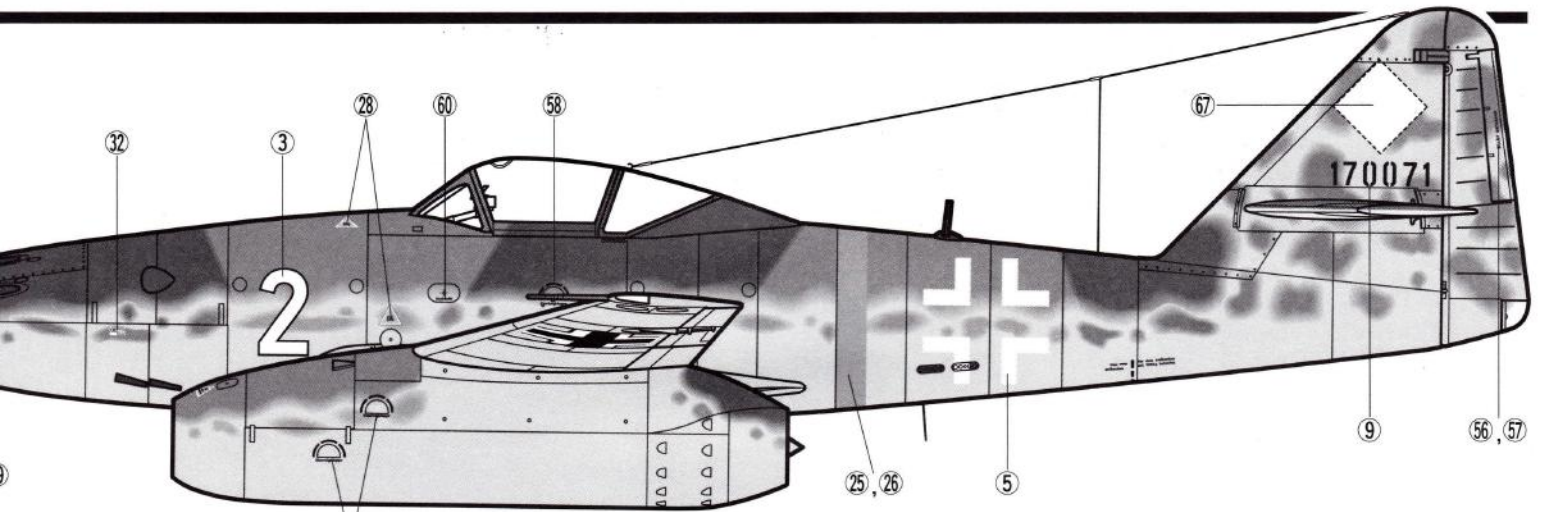

AS-3 グレイグリーン
Gray Green

AS-4 グレイバイオレット
Gray Violet

AS-5 ライトブルー
Light Blue

★マーク②⑥はクリアーパーツのまま組み立てたときに使用してください。
★Use decal ②⑥ if not painting the plane.
★Das Abziehbild ②⑥ verwenden, wenn der Rumpf nicht bemalt wird.
★Utiliser la décalcomanie ②⑥ lorsque l'avion n'est pas peint.



TAMIYA COLOR

TAMIYA COLOR

TAMIYA COLOR

ENAMEL PAINT
タミヤカラー (ピン入り)
エナメル塗料

ACRYLIC PAINT
タミヤカラー (ピン入り)
アクリル塗料

LACQUER PAINT
タミヤカラー-エア-モールドブルー
ラッカー系塗料

TAMIYA
株式会社タミヤ
静岡市恵田原3-7 〒422-8610

MESSERSCHMITT Me262 A-1a



The Dawning of a New Age in Fighter Aviation Technology, The Jet Age

With the outbreak of World War II in 1939 countries pushed for advances in military technology. Some of the most groundbreaking of these developments were made in aviation technology, especially in fighter-plane aviation. Propeller planes were thought to have reached their limit when they started breaking altitude records of 10,000 meters and maximum speeds of 600km/h. When reciprocating engines capable of 2000hp output were produced, flying performance would be pushed to even greater heights. However, aviation engineers were realizing that reciprocating engines were also reaching their limit on the stage of fighter-plane aviation. Even with revolutionary aerodynamic advances such as the laminar flow wing, aviation experts began realizing that the era of the reciprocating engine fighter planes was nearing an end.

England and Germany both actively researched into the next generation of fighter plane, and Germany was the first to develop such a fighter. With the development of the German Messerschmitt Me262 jet fighter, nicknamed "Schwalbe" (swallow), the Jet Age began.

England And Germany- Pioneers of the Jet Engine

In April 1937, English engineer Frank Whittle developed the first jet engine. At around the same time, Dr. Hans von Ohain completed a jet engine with 150kg of thrust. However, the two engineers were completely unaware of each other's presence, and the significant mechanical differences in the jet engines they created reflected this circumstance. In Germany, the axial flow engine was developed and in England the centrifugal engine was developed. At first many difficulties occurred in the development of each engine, but little by little improvements were made and expectations for application of these engines in actual planes increased. In particular, Ohain's jet engine concept had such far-reaching impact that it would define a new era of aviation technology.

After hearing of Ohain's revolutionary concept, famous German aircraft builder Ernst Heinkel immediately requested experimental aircraft design to employ the new axial flow engine. On August 24th 1939, the He178 made a successful flight and clocked a top speed of 700km/h (employing the HeS3B engine with 450kg of thrust). Later, Heinkel would develop the He280 jet plane that would clock in a record speed of 800km/h. However, due to the fact Heinkel was in poor favor with the German hierarchy, the He280 would never see the light of day as a fighter plane.

◆He178

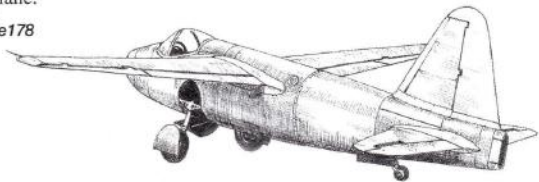

The following is a brief description of axial flow and centrifugal jet engines. First off, here's a brief explanation of how a jet engine works:

1. Compresses air via air compressor device.
2. Air is forced into combustion chambers where fuel is sprayed into it and mixture is ignited.
3. Rapidly expanding gases are exhausted through the rear of the combustion chambers.
4. As gases leave the engine they pass through a fan-like set of blades (turbine) which rotates the turbine shaft. This shaft, in turn, rotates the compressor to bring in a fresh supply of air through the intake.

The characteristics of centrifugal and axial jet engines are as follows:

Axial Flow: Air intake flows parallel to rotor shaft and through multi-stage turbines. For this reason, compression efficiency is high and high levels of thrust are possible. Intended for high-speed aircraft as the front area of engine can be made small. However, construction can be complex and expensive.

Centrifugal: Air intake hits end of rotor shaft at right angle - airflow forced outward from center. (On principle) A centrifugal jet contains only one turbine, so air compression efficiency and thrust are compromised. Also, the front area of the engine must be enlarged, creating increased drag. However, construction is relatively simple and inexpensive, and maintenance is easy.

Note: The front part of the jet engine should always be the determining factor when distinguishing an axial flow from a centrifugal jet engine, as turbine and rear engine construct may vary. In fact, England had created both types of jet engine constructs. The Gloster E28/29 featured a centrifugal engine construct on the front part and an axial flow construct on the rear part of its jet engines. Also, the jet engines of the German He178, which were axial flow in front and centrifugal in the rear portion, were of a completely different construct than the axial flow jet engines employed on the Me262. Today, both types of jet engines can be found.

The Birth of the Me262

Whereas the Heinkel Company was running behind in its development of a jet fighter plane, the Messerschmitt Company was right on schedule. The Messerschmitt Company had plans to employ the BMW003 axial flow engine. Ironically however, the airframe for the new jet plane was completed before the new jet engine, and as such the first Me262 (V1) made its test flight equipped with a 750hp Junkers Jumo210G reciprocating engine mounted in its nose. After the BMW engines were installed, the plane made another test flight with 2 BMW engines on either wing and the Jumo reciprocating engine still mounted in the nose area. However, both BMW engines failed during the test flight. Plans to incorporate the BMW engines were abandoned and the Jumo004 (known as the T1 engine) was selected. Finally, on July 18th, 1942, a new prototype, the Me262 V3, flew solely on jet power, heralding in the dawn of a new era in aviation.

◆Me262 V3

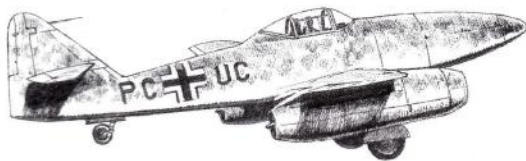

In truth, this first successful jet-powered test flight of the Me262 came three years after that of the He178 and one year after that of the He280. However, the flight performance of the Me262 was revolutionary, as it not only outclassed contemporary reciprocating engine fighters, but also exhibited superiority over the He178 and He 280. This superior flight performance of the Me262 did not go unnoticed. After observing a test flight, the General of Fighters, Adolf Galland was inspired enough to comment, "Es ist, als ob ein Engel schiebt!" ("It flew as though the angels were pushing!"). Here is a glimpse at some of the revolutionary specifications of the Me262.

Me262 Basic Specifications

- Wing span: 12.65m
- Fuselage length: 10.6m
- Wing surface area: 21.7 sq. meters
- Engine: Jumo004B
- Thrust: 890kg
- Crew: 1
- Weight unequipped: 3800kg
- Weight fully equipped: 6120kg
- Fuel: 2550 liters

Performance

- Max. speed: 870km/h (at altitude 9000m)
- Climb rate: 6min. 50sec. to 6000m
- Max. altitude: 11,450m
- Max. range: 1050km
- Standard armament: MK108 30mm cannons x 4

Although production and deployment was planned before the Me262, the He280 would never become a reality and the Me262 would go down in history as the world's first jet fighter.

Me262 Construction

All Me262 prototypes up till the V4 were equipped with three-point rear landing gear typically found on contemporary prop planes. The reasoning behind this type of landing gear was to prevent debris and such from being sucked into the plane when taking off from grass-land and dirt airfields. However, for the sake of engine performance and ease of operation, the Me262 soon had its landing gear switched to nose-housed landing gear. Also, the newly designed 18.5-degree receding wings of the Me262 were never before seen in aviation history.

The Jumo004B engines were affixed to the wings via three bolts and were well received for their ease of maintenance. The Me262 not only proved its superiority over other German aircraft, but also demonstrated superiority over British RAF's Gloster Meteor jet fighter. Moreover, with regards to the Me 262's armament, though capable of only short range attack, the fighter's four cannons fired large 30mm rounds. This was the first quadruple cannon equipped on a German aircraft.

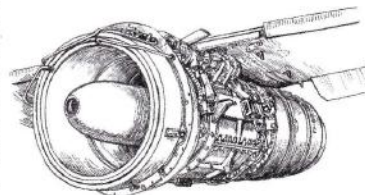

◆Jumo004B engine

The Swallow vs. the Meteor

If the Me262 could be said to have a rival, the RAF Gloster Meteor F.1 class (early production) jet fighter, would be just that. Here's a comparison of these two aircraft:

	Me262	Gloster Meteor F.1
Weight Unequipped	3,800kg	4,490kg
Wing Surface Area	21.7m ²	37.7m ²
Thrust	890kg × 2	765kg × 2
Top Speed	870km/h	660km/h
Wing Surface Thrust Ratio	82.0km/m ²	40.6km/m ²
Weight Thrust Ratio	0.47	0.29

Whereas the Me262 made its first successful test flight on jet power in July 18th, 1942, the Meteor made its first successful jet powered flight on March 5th, 1943. Yet while the Meteor can be said to be the newer of the two jets, the above chart reveals that the Me262 is without a doubt the more advanced of the two aircraft in terms of overall performance. With its more powerful engine, swept-back wings, and the fact that it was over 600kg lighter and about 200km/h faster, the Me262 exhibited superiority over the Meteor. If the two jet fighters had ever met in combat, the advantage would obviously lie with the Me262. Even after the RAF improved the F.1 with the introduction of the F.3 class, this upgraded version of the Meteor still wasn't quite at the same caliber as the Me262.

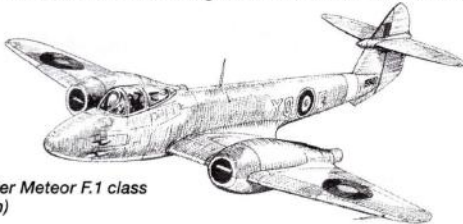

◆The RAF Gloster Meteor F.1 class (Early production)

Fighter or Fighter/Bomber?

From spring 1944, while Me262 fighters were being completed step by step, the Luftwaffe would encounter a significant obstacle that would impede the jet fighter's deployment. When American and the British air forces started to make air raids on the German homeland in 1943, the Luftwaffe estimated that successfully intercepting enemy bombers was of the utmost priority. The heavily armed, high-speed Me262 was considered to be the best aircraft to achieve this mission. As this plane was able to fly 150km/h faster than the Allied escort fighters P-47 and P-51, the Me262 was ideal for intercepting bombers flying in formation. Luftwaffe's headquarters, including General of Fighters A. Galland, encouraged development of the Me262 as a fighter because it was capable of defending German soil.

Yet despite the obvious power of this fighter, the Me262 would never have the chance to demonstrate its full potential. In May 1944, Hitler issued strict contrary orders prioritizing the deployment of the A-2a fighter/bomber version of the Me262 instead of the fighter version A-1a. This judgement would have severe repercussions on the fate of what was at that time, the world's top-performance fighter.

◆Me262 A-2a fighter/bomber

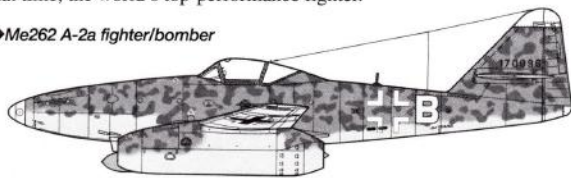

2 cannons were omitted and air-to-ground bombs were adopted.

Me262 A-1a in Combat

While the Me262 A-2a equipped KG 51 was continuing to fight on the western front, an experimental unit assigned to tactical training and based in Lechfeld, Germany was equipped with a few Me262 A-1a fighters. A-1a fighters in this unit often successfully intercepted allied reconnaissance planes such as Mosquitoes and Spitfires, gradually proving their great potential. In September 1944, as intense Allied air strikes on the German homeland relentlessly raged on, the first front line unit equipped with fighter versions of the Me262 started to intercept heavy bombers and their escorting fighters. This unit, called Kommando Nowotny, was lead by the 250-victory ace Major Walter Nowotny. In Novem-

ber of the same year, as Allied raids were increasing, turning more and more German cities into ruins, Hitler authorized urgent mass production of the Me262 A-1a fighter version. This resulted in the organization of the JG 7 fighter group. The 170-victory ace Johannes Steinhoff's JG 7 fought until the end of WWII and shot down over 300 allied planes, making this unit the most effective Me262 unit of the war.

But, the most famous unit was the very unique and highly elite squadron JV 44 which was formed during the closing days of the war in February 1945. The JV 44, lead by General of Fighters A. Galland himself, was composed of a selection of the best German aces of the war such as the 301-victory ace Gerhard Barkhorn, the 197-victory ace Captain Krupinski and Me262 top ace Heinz Bär (221 victories including 16 piloting the Me262). First deployed in the south suburb of Munich in April 1945, this unit saw the end of the war in May at Salzburg, Austria, after having shot down a total of over fifty B-17 and B-24 Allied bombers and thus proving the superiority of the Me262 when piloted by experts.

Me262 A-1a Armament

The Me262 A-1a was equipped with 4 Rheinmetall-Borsig 30mm MK108 guns mounted in the nose and capable of downing 4-engine Allied bombers with only a few well-placed rounds. The 2 outboard guns were loaded with 100 rounds and the in-board guns were loaded with 80 rounds. The MK108 had a 1050mm overall length, weighed about 58kg and was easy to produce thanks to press processing. The effective range of this gun was 400m and the initial speed of rounds was 520m/s.

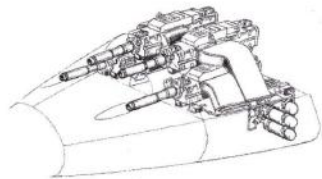

◆MK108 30mm cannons

To add further potential devastation to Allied bombers, the Me262 was also equipped with air-to-air rockets. Early production examples could be loaded with tubular launchers packing W.Gr21 rockets (214mm diameter) which had an initial speed of around 300m/s. Even if this low speed made aiming difficult, fear of its destructive power was very effective in splitting up Allied bomber formations.

Later, in March 1945, the Me262 began to be equipped with R4M air-to-air rockets. Whereas the W.Gr21 rocket was a modified version of initially land combat developed rockets, the R4M was specifically intended for air combat. The R4M was a small type rocket (55mm diameter) and up to 12 of them could be loaded on wooden launchers under each wing of the Me262. The R4M had an initial 530m/s high speed and aiming was eased thanks to 8-stroke stabilizing system tail tip that opened after launch. The effective range was 900m and only one rocket was sufficient to shoot down a heavy bomber. Aiming was achieved thanks to a Revi16B gun sight, which was also used when firing the 30mm guns. The impressive results of the JV 44, especially those of Galland, were in much part due to the effective use of R4M rockets. The Me262 tactic when attacking bombers was to launch all their W.Gr21 and R4M air-to-air rockets at one time, and after the inevitable breakdown of the bomber formation, the Me262 would finish them off using their Mk108 cannons. The tactic that combined Me262's high speed with high-velocity R4M rockets revolutionized aviation combat.

◆R4M 55mm air-to-air rockets "Orkan"

Stabilizing fin folded



Stabilizing fin extended

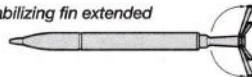

Bottom side of wing

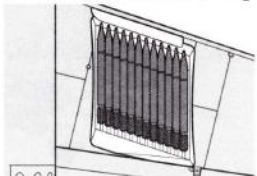

Remaining Me262

You can observe the Me262 at the following museums; Deutsches Museum in Germany; National Air and Space Museum, Planes of Fame, United States Air Force Museum in the United States; and RAF Cosford Aerospace Museum in the United Kingdom. The Me262 in Cosford is in good condition and a detached MK108 cannon can be seen beside it. There is information that 3 Me262s with brand new airframes and Nothrop T-38 engines are now under construction in the United States.



1/48 MESSERSCHMITT Me262 A-1a

MESSERSCHMITT Me262 A-1a



1/48 メッサーシュミット
Me262 A-1a

《レシプロ戦闘機の限界とジェット機の登場》

1939年の秋の訪れを待っていたかのように第2次世界大戦が勃発します。この戦争の拡大に歩調を合わせつつ航空機、とくに戦闘機の性能は格段の飛躍を見せはじめ、ひとつの限界と思われていた高度1万メートル、速度600km/hの壁も易々と突破されることになりました。そのうえ2000馬力級のエンジンが開発され、性能はますます向上していきます。しかし航空技術者たちは、レシプロエンジンに頼っているかぎりその能力が上限に近づきつつあることも感じていました。もちろん層流翼に代表される技術の進歩もありましたが、それでもレシプロ戦闘機の時代は確実に終わりを告げることがわかってきました。

それでは次の軍用機はどうあるべきか。この課題に積極的に取り組んだのがイギリスとドイツであり、なかでもドイツは画期的な戦闘機を登場させるのです。これこそ「シュルベ(燕)」の愛称を持つメッサーシュミットMe262でした。

《イギリス、ドイツにおけるジェットエンジンの開発》

これまでの内燃往復機関(レシプロエンジン)に代わるジェットエンジンの開発に力を入れたのはイギリスとドイツの両国でした。のちに航空大国となるアメリカは、この分野では大きく立ち遅れていました。

1937年4月、イギリスのF・ホイットルがはじめてジェットエンジンの地上運転に成功します。一方それと前後してドイツのH・P・オハイも推力150kgのエンジンを完成させます。しかし互いの研究の詳しい内容を知らなかったこともあり、その後の両国の研究はドイツは軸流式、イギリスは遠心式とそのエンジン構造は大きく異なって行きました。もちろんこれらのエンジンには開発初期につきもの多くの欠点がありましたが、それも少しずつ改善され、実用化の期待が高まっていきます。そしてこの画期的な熱機関の将来を見通したのは一人のドイツ技術者でした。

著名な設計者E・ハインケルは、このエンジンがまもなく航空機の性能を飛躍的に向上させると考え、さっそくジェットエンジン搭載のHe178を飛行させます。時期は1939年8月24日、つまり第2次世界大戦の直前のことでした。このHe178はHeS3Bエンジ

◆He178

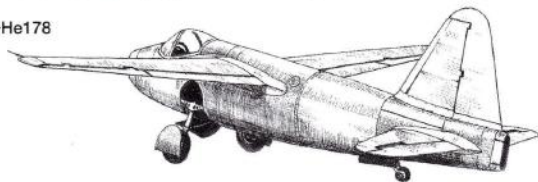

ン(推力450kg)を装備、700km/hの速度を発揮しました。さらにハインケルは双発のHe280を開発、最終的に800km/hという高速を記録します。しかし彼はナチス高官やドイツ空軍省との折り合いが悪く、結局He280は陽の目を見ませんでした。

それではここで先に記した軸流式、遠心式ジェットエンジンについて簡単に説明しておきましょう。ジェットエンジンは

- 1、圧縮機を用いて空気を圧縮する
 - 2、この空気を燃焼室に導き、これに燃料を噴射、燃焼させる
 - 3、これによりガスは膨張し、圧縮用タービン(羽根車)を駆動
 - 4、その後再びガスを膨張させ、推進ノズル(噴射口)から吐き出し推進を得る
- といった仕組みになっています。呼び名である軸流式、遠心式は1の圧縮機の形式の違いによるものです。それぞれの構造と長所短所は次のようになります。

●**軸流式**：空気の流れを回転シャフトと平行に流す。タービンは多段となる。このため圧縮の効率がよく、大出力を得ることが可能。また、前面面積を小さくできるので高速の航空機に向いている。ただし、構造が複雑、高価になる可能性がある。

●**遠心式**：空気の流れをいったんシャフトと直角、つまり外側、遠心方向に変える。タービンは原則的に一段なので圧縮効率は高1002 ©2002 TAMIYA

くない。出力も若干少ない。また、前面面積がどうしても大きくなるので抵抗が増える。しかし構造的には簡単で、価格は安く、また保守の手間も簡単ですむ。

なお、この軸流式、遠心式の区別はあくまでもエンジンの前部に取り付けられた空気圧縮機のことであり、後方にある圧縮機を駆動するためのタービンではありません。こちらは遠心式エンジンでもほとんど軸流式となっています。また、先にドイツは軸流式、イギリスは遠心式を採用と記しましたが、試作には関してはどちらのタイプも完成させており、たとえばイギリスのグロスターE28/29のエンジンは前段遠心式プラス後段軸流式、そしてドイツのHe178は前段軸流式プラス後段遠心式とMe262とはまったく違った形式を用いていました。現在でも軸流式、遠心式の両方が存在しますが、この理由はいずれにも長所、短所があるからでしょう。

《Me262の誕生》

ハインケルには少々遅れていたものの、メッサーシュミット社(旧バイエルン航空機)もジェット機の開発に着手していました。エンジンは軸流式の003と呼ばれるタイプで、現在、自動車・オートバイメーカーとして有名なBMWが担当していました。メッサーシュミット社ではこのエンジンを装着する予定の機体P1065を完成させていたのですが肝心のBMWエンジンが間に合わず、P1065は通常のレシプロエンジンで初飛行することになりました。その後このP1065にはドイツ空軍よりメッサーシュミットMe262V1の名称が与えられ、BMW003エンジンを装備して初飛行に挑みますが失敗。その後エンジンはユンカースのユモ004に変更されました。この理由はエッケタイプと呼ばれたユモ004の圧縮機の信頼性が十分に確保されたことによります。そして1942年7月18日、ようやくMe262V3がジェットエンジンを

◆Me262 V3



使った初飛行に成功します。He178と比べて3年、He280とは1年遅れでした。しかし、それだけに進空したMe262の性能は、レシプロ戦闘機だけではなくHe178やHe280さえも大きく凌駕するもので、有名な戦闘機パイロットでもあるA・ガーランド中將をして「天使に後押しされたような…」と言わしめたのでした。それではここでMe262の要目を紹介しておきましょう。

《Me262の要目》

- 全幅：12.65m ●全長：10.6m ●翼面積：21.7㎡
 - エンジン：ユモ004B×2 ●推力890kg×2 ●乗員：1名
 - 自重：3800kg ●総重量：6210kg ●燃料：2550リットル
- ### 《性能》
- 最高速：870km/h(高度9000m)
 - 上昇時間：6000mまで6分50秒
 - 上昇限度：11450m ●航続距離：1050km
 - 基本武装：MK108機関砲(口径30mm) 4門

本来ならもっと早くから量産、就役するはずのHe280が一向に登場しないこともあって、Me262は世界初の実用ジェット戦闘機の栄誉を得ることができました。

《Me262の構造》

ここではMe262の構造などを簡単に見ていくことにします。当初、Me262の降着装置は試作型のV4まで普通のレシプロ戦闘機と同様に3点式降着装置、つまり尾輪付きのレイアウトでした。この理由は草地の飛行場での運用の際、エンジンが異物を吸い込まないようにすることを第一に考えていたからといわれています。しかしエンジンの効率、操縦のし易さなどからすぐに前輪式に変わりました。

主翼は18.5度の前縁後退角度(後退翼)を持ち、これまでの戦闘機とはまったく別の次元の高性能を発揮。また、量産型のユモ004Bエンジンは主翼に3本のボルトでつり下げられる形で装備され、整備性も非常に良好でした。これらの点からMe262はドイツ国内の飛行機だけではなく、イギリスの航空界が総力を挙げて開発、配備に取り組んだグロスター・ミーティアよりも格段に優れていたと評価

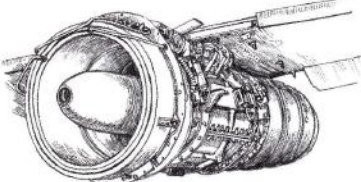

◆ユモ004Bエンジン

できます。さらに、武装では射程こそ短いものの口径の大きな4門の30mm機関砲を装備していました。

《ミーティアとの比較》

Me262のライバルといえば、直接の交戦はなかったものの宿敵イギリス空軍がほぼ同時に登場させた双発ジェット戦闘機グロスター・ミーティアの初期のタイプであるF.1型ではないでしょうか。ここでこの両機を比較してみましょう。

	自重	翼面積	エンジン 推力	最高 速度	翼面 推力比	推力 重量比
Me262	3,800kg	21.7㎡	890kg ×2	870km/h	82.0km/㎡	0.47
ミーティア F.1	4,490kg	37.7㎡	765kg ×2	660km/h	40.6km/㎡	0.29

ジェットエンジンを使った初飛行はMe262が42年7月18日、ミーティアが43年3月5日ですからミーティアのほうが新しいこととなります。しかし上の表でわかるように性能的に優れていたのは間違いなくMe262でした。強力なエンジン、後退翼、重量が600kg以上も軽いことなどからMe262がミーティアを大きく引き離しています。とくに最高速に関しては約200km/hも速いのです。またエンジンの装着方法とつづを見てその設計の優れていたことがわかります。もし、両機が戦った場合、勝利はミーティアよりもMe262の側にあったに違いありません。Me262の存在に慌てたイギリス空軍はミーティアの性能向上に取り組み、F.3型と呼ばれる新型を投入しますが、それでもMe262に及びませんでした。

◆グロスター・ミーティアF.1

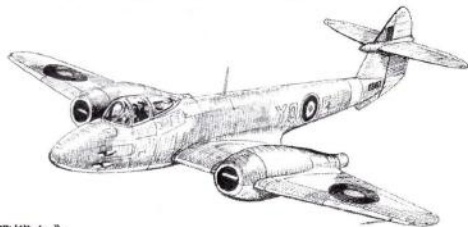

《戦闘機か爆撃機か》

1944年春から少しずつ数が揃い始めたMe262ですが、ここで大きな問題が発生し、それがこの高性能機の足を引っ張ることになります。

すでに1943年から英米空軍によるドイツ本土への空襲が本格化しており、ドイツ空軍にとってその阻止が急務となっていました。そしてこのような任務こそ、高速で重武装のMe262に最適と言えたのです。何しろP-47やP-51など連合軍の護衛戦闘機よりも実に150km/h以上も高速なので爆撃機編隊の迎撃には打ってつけであり、A.ガーランド中將をはじめとするドイツ空軍の指揮官達はMe262こそ祖国を救う戦闘機だと意を強くしたのです。

ところが思わぬ横やりが入り、せっかくのジェット戦闘機も十分に持てる力を発揮できなくなりました。1944年5月、最高指導者ヒトラーは全てのMe262を戦闘爆撃機として運用するように厳命、戦闘機型のMe262 A-1aに代えて戦闘爆撃機型A-2aの量産が優先されたのです。この判断が、数時間遅くなく世界最高の性能を持っていた戦闘機の運命を大きく変えることとなりました。

◆Me262 A-2a戦闘爆撃機

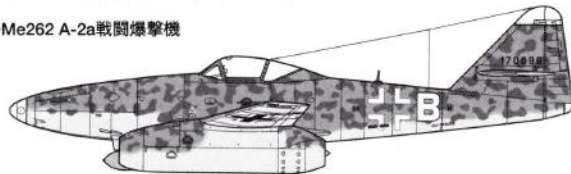

機銃を2門に減らし、機体前部に地上攻撃用の爆弾を装備していた。

《Me262 A-1aの実戦配備》

A-2aを装備する第51爆撃航空団が西部戦線で作戦を続ける一方、Me262の戦術研究や訓練を目的としてドイツ本国のレヒフェルトで編制された262実験隊は僅かながらA-1a戦闘機型を装備、しばしばモスキートやスピットファイアなどの連合軍偵察機に対する迎撃にも発進、撃墜を重ねて徐々にその実力を示し始めていました。連合軍による熾烈なドイツ本土空襲が続く1944年9月には、250機の撃墜記録を持つエース、ヴァルター・ノボトニー少佐率いるノボトニー隊が初のMe262戦闘機隊として編制され、重爆撃機や護衛戦闘機に対して奮戦。そして多くのドイツの都市が空襲により廃墟と化していた同年11月、ついにヒトラーはMe262の戦闘機としての生産と配備を全面的に許可、Me262装備の初の本格的な実戦部隊として第7戦闘航空団が編制されたのです。170機撃墜のエース、ヨハネス・シュタインホフ大佐率いる第7戦闘航空

団は、消耗を続けながらも最終戦までに300機以上の連合軍機を撃墜、最も戦果を挙げたMe262部隊となりました。

そしてMe262装備部隊の中でも特にユニークな精鋭部隊が、終戦間近の1945年2月に編制されたJV-44(第44戦闘団)です。中隊規模ながら元戦闘機隊総監のガーランド中將が率いるJV-44には、シュタインホフ大佐をはじめとして301機撃墜のバルクホルン大佐、197機撃墜のクルピンスキー大尉、そしてMe262のトップエース(Me262による戦果16機、総撃墜数221機)、ハインツ・ペーア中佐など、ドイツ空軍の中でも選り抜きのエースパイロット達が集まりました。南ドイツのミュンヘン近郊を拠点として4月から活動を開始したJV-44は、5月にオーストリアのザルツブルクで終戦を迎えるまでの僅かな期間で50機以上のB-17やB-24などの連合軍機を撃墜したと言われ、優秀なパイロットによって操縦されるMe262の威力を実証したのです。

《Me262 A-1aの搭載兵器》

Me262 A-1aの機首に4門装備されたラインメタル・ボルジヒ社製の30mm機関砲MK108は、数発の命中弾で連合軍の4発重爆撃機を撃墜できる強力な機関砲でした。携行弾数は内側の2門が各100発、外側の2門が各80発。そして航空機用として全長1050mm、重量約58kgとコンパクトにまとめられ、生産性にも優れていましたが、その一方で初速が520m/秒と遅く、有効射程は400m程度でした。

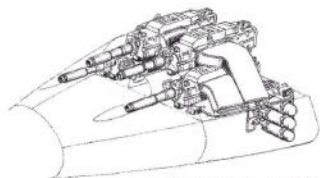

◆MK108 30mm機関砲

また重爆撃機に対する攻撃で猛威を振るったのが空対空ロケット弾です。当初Me262に装備されたのは筒状のランチャーから発射される大型(直径214mm)のW.Gr21ロケット弾で、300m/秒と低速で弾道特性は良くありませんでしたが、破壊力は大きく敵爆撃機の密集編隊を切り崩すには有効でした。

そして終戦間近の1945年3月にMe262への装備が開始されたのがR4M空対空ロケット弾“オルカン”です。W.Gr21が陸戦用ロケット弾から改造されたのに対し、R4Mは当初から航空機用として開発された小型のロケット弾(直径55mm)で、Me262の両翼下面の木製ラックに各12発を装着、530m/秒と高速で、しかも発射後にロケット弾尾部の8枚の安定フィンが開くため弾道特性にも優れ、有効射程は約900m、一発で重爆撃機を撃破できる大きな威力を備えた空対空兵器でした。ガーランド中將をはじめとするJV-44の戦果の多くもR4Mによるものと言われています。Me262 A-1aによる典型的な攻撃方法は、まずW.Gr21やR4Mを敵爆撃機隊の後方から撃ち込み、次いでMK108による肉薄攻撃をかけるというものでした。Me262の高速性能と高初速のR4M空対空ロケット弾を組み合わせた攻撃方法は、従来の中戦の様相を一変させたのです。

◆R4M空対空ロケット弾“オルカン”

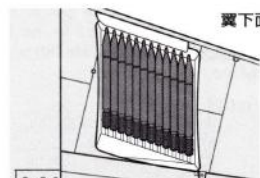
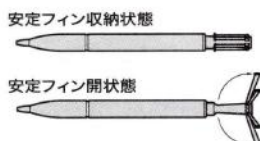

《今に残るMe262》

さて最後に今に残るMe262を探してみましょう。もっとも確実に見ることができるのはイギリスのコスフォード航空宇宙博物館のMe262A-1aです。保存状態も良好で機体から取り外されたMK108機関砲も傍らに展示されています。さらにアメリカのテキサス州では3機のMe262がまったくゼロの状態から新たに作られています。エンジンはノースロープT38タロンに用いられているGE-J85。すでに機体の塗装も終わるところまで制作が進んでいるので、1、2年の内にアメリカ製のMe262のフライトが自分の目で見られるかもしれません。

