

1/72 SIEBEL Si 204A



Stručná historie:

Siebel 204 byl projektován jako malé transportní letadlo pro německou Lufthansu. Letadlo bylo původně vyvinuto z typu Fh 104. Vývoj tohoto celokovového letadla začal v roce 1938 a první prototyp Si 204V1 vzletl 23. května 1941. Zkoušky ukázaly, že se jedná o zdařilý stroj.

Ten se tedy začal vyrábět, ale probíhající válečné události výrazně ovlivnily jeho další vývoj a letadlo bylo postupně dále vyvíjeno pro vojenské účely: nákladní dopravu, spojovací, sanitní, stábní, povětrnostní, fotografickou službu a také jako noční bombardovací letoun.

První sériovou variantou se stal Siebel Si 204A-1 s motory Argus. V této době firma Siebel ovšem vyráběla v licenci Junkersovo letadlo Ju 88, a tak byla schopna vyrobit pouze 15 prototypů. Z tohoto důvodu byla výroba přesunuta do firmy SNCAC ve Francii, kde vyráběli uvedenou civilní verzi A-1. Výroba této verze probíhala mezi dubnem 1942 a listopadem 1943.

Další verzi byl typ Siebel 204D/E s výkonnějšími motory a zcela novou prosklenou přídi.

Základní technické údaje:

Siebel 204A je samonosný celokovový dolnoplošník s dvojitými svislými ocasními plochami, poháněný dvěma řadovými vzduchem chlazenými motory Argus As 410.

Letoun má polovyztužený, hydraulicky zatahovatelný podvozek s pevným ostruhovým kolem.

Dvoulístá dřevěná vrtule potažená plátnem je stavitelná za letu.

Posádka 2 piloti a až 8 cestujících nebo náklad do hmotnosti 1 000 kg.

• Pohonná jednotka:

2x řadový vzduchem chlazený motor Argus As 410

• Rozměry:

Rozpětí:	21,28 m
Délka:	12,95 m
Výška:	3,93 m
Nosná plocha:	46 m ²

• Hmotnosti:

Prázdný letoun:	3 920 kg
Maximální vzletová:	5 400 kg

• Výkony:

Maximální rychlost:	350 km/h
Cestovní rychlost:	285 km/h
Dostup:	7 500 m
Dolet:	800 - 1500 km

• Výstroj:

až 8 cestujících nebo náklad do hmotnosti 1 000 kg.

A Brief History:

The Siebel 204 was designed as a small transport aircraft for German Lufthansa. The aircraft was based on its precursor the Fh 104. The development of this all-metal aircraft was initiated in 1938 and the first prototype – the Si 204V1 – took off on 23 May 1941. The tests indicated that it was a successful design.

The aircraft went into production but the beginning of the war had a substantial impact on its further development. It was redesigned for military purposes and used alternately as a transport, liaison, and ambulance aircraft, an aircraft for transport of staff officers, a weather reconnaissance and photo-reconnaissance aircraft, and also as a night bomber.

The Si 204A-1 with Argus engines was the first series-produced type. However, at that time Siebel was busy producing the Junkers Ju 88 under licence and it managed to produce only 15 prototypes. For that reason the production was relocated to SNCAC in France, where they produced the passenger A-1 variant. This variant was produced between April 1942 and November 1943.

Another variant – the Siebel 204D/E – was fitted with more powerful engines and completely new stepless nose.

Basic Technical Data:

The Siebel 204A is a cantilevered low-wing all-metal aircraft with a twin tail powered by two inline air-cooled Argus As 410 engines.

The aircraft features half-stiffened hydraulically operated retractable landing gear with a fixed tail wheel.

The two-blade canvas covered wooden propeller is adjustable in flight.

Crew – 2 pilots and up to 8 passengers or cargo up to 1,000 kg.

• Power Unit:

2x inline air-cooled Argus As 410 engine

• Dimensions:

<i>Span:</i>	<i>21.28 m</i>
<i>Length:</i>	<i>12.95 m</i>
<i>Height:</i>	<i>3.93 m</i>
<i>Wing area:</i>	<i>46 sq.m</i>

• Weights:

<i>Empty weight:</i>	<i>3,920 kg</i>
<i>Maximum take off weight:</i>	<i>5,400 kg</i>

• Performances:

<i>Maximum speed:</i>	<i>350 km/h</i>
<i>Cruising speed:</i>	<i>285 km/h</i>
<i>Ceiling:</i>	<i>7,500 m</i>
<i>Range:</i>	<i>800 – 1,500 km</i>

• Equipment:

Up to 8 passengers or cargo up to 1,000 kg

Kurze Geschichte:

Siebel 204 wurde als ein kleines Transportflugzeug für Deutsche Lufthansa gebaut. Das Flugzeug wurde ursprünglich aus dem Typ Fh 104 entwickelt. Die Entwicklung dieses Ganzmetallflugzeuges begann im Jahre 1938 und der erste Prototyp Si 204V1 konnte am 23. Mai 1941 auffliegen. Die Prüfungen haben gezeigt, dass es sich um eine gelungene Maschine handelt.

Die Produktion des Flugzeugs begann also, aber die verlaufenden Kriegereignisse haben dessen weitere Entwicklung erheblich beeinflusst und das Flugzeug wurde weiterhin allmählich für Militärzwecke: Gütertransport, Kommunikations-, Sanitäts-, Stabs-, Wetter- und fotografischen Dienst und auch als Nachtbomber entwickelt.

Zur ersten Serienvariante wurde Siebel Si 204A-1 mit den Motoren Argus. Zu diesem Zeitpunkt hat die Firma Siebel jedoch das Flugzeug Ju 88 in Lizenz Junkers gebaut und dadurch war sie in der Lage, nur 15 Prototypen herzustellen. Aus diesem Grund wurde die Herstellung in die Firma SNCAC in Frankreich verlagert, wo die Zivilversion A-1 hergestellt wurde. Die Herstellung dieser Version verlief zwischen dem April 1942 und November 1943.

Eine weitere Version war der Typ Siebel 204D/E mit leistungsfähigeren Motoren und ganz neuer Vollsichtkanzel.

Technischen Grundangaben:

Siebel 204A ist ein selbsttragender ganz metallener Niederdecker mit doppelten senkrechten Schwanzflächen, mit zwei luftgekühlten hängenden Motoren Argus As 410 angetrieben.

Das Flugzeug verfügt über das halbversteifte hydraulisch einziehbare Fahrwerk mit festem Heckrad.

Der mit Lein bezogene Zweiblattpropeller aus Holz wird während des Fluges eingestellt.

Besatzung 2 Flieger und bis zu 8 Passagieren oder Fracht bis zum Gewicht von 1.000 kg.

• Triebwerk:

2 × luftgekühlter hängender Motor Argus As 410

• Abmessungen:

Spannweite: 21,28 m
Länge: 12,95 m
Höhe: 3,93 m
Tragfläche: 46 m²

• Gewichte

Leergewicht: 3 920 kg
Max. Startgewicht: 5 400 kg

• Leistungen:

Höchstgeschwindigkeit: 350 km/h
Reisegeschwindigkeit: 285 km/h
Dienstgipfelhöhe: 7 500 m
Flugweite: 800 - 1500 km

• Ausrüstung:

bis zu 8 Passagiere oder Fracht bis zum Gewicht von 1.000 kg.

Stavební postup / Stavebný postup Assembly

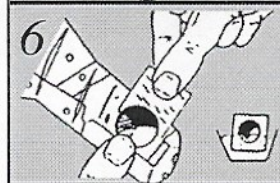
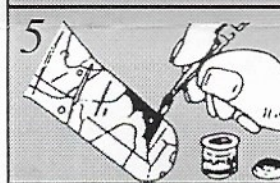
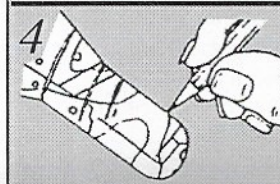
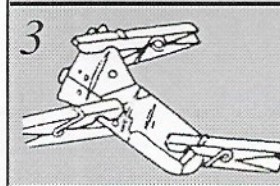
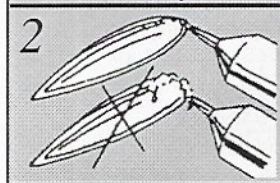
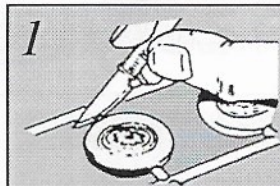

- K oddělování dílů používejte ostrý nůž.
- Na oddelovanie použite ostrý nôž.
- Detach parts from the stem only as they are needed using a sharp knife or blade.

- Lepidlo nanášajte v tenké vrstvě.
- Lepidlo nanášajte v tenkej vrstve.
- Do not use too much cement to join parts.
- Use only cement for polystyrene plastic.

- K fixaci používejte kolíčky nebo gumičky.
- Na fixáciu používajte štipce alebo gumičky.
- Use tweezers to pick up and hold the small parts and rubber band or tape to hold parts together until the cement dries.

- Složitě zbarvení si předmalujte tužkou.
- Komplikované zafarbenie si predkreslite ceruzkou.
- In case the camouflage is more complex draw the outlines with pencil first, then paint parts according to the assembly diagram.

- K malování používejte barvy, které neleptají polystyren.
- Na maľovanie používajte farby, ktoré neleptajú polystyrén.
- Use only paints suitable for plastic, i. e. not cellulose based.

- Obrázky nanášejte až na vybarvený model.
- Obtlačky nanášajte na vyfarbený model.
- Decals apply after assembly and painting.

SYMBOLY

	Odfíznout Cut off	Abschneiden Retirer	Separar por corte Odciać	Отрeзатъ Odrezať
	Možnost volby Optional	Wahlweise Facultatif	Opcional Wariant wykonania	Вариант Možnosť volby
	Barvení Paint	Sterbend Mourant	Morente śmierci	умирающий Farbenie
	Nolepit Do not cement	Nicht kleben à ne pas coller	No engomar Nie kloic	Неклеить Nolepiť
	Zatížit Weight	Belasten Encombrer	Gravare Obciążyc	Обременять Zatážit'
	Vyvrát otvor Drill a hole Bohren Sie ein Loch	Percez un trou Praticare un foro Wywiercić otwór		Просверлите отверстие Vyvrát otvor
	Aplikovat obtisky Apply decal Bewerben Abziehbilder	Appliquer des décalques Applica decalomanie Zastosuj naklejki		Применить наклейки Aplikovať obtlačky
	Opakovaná operace Repeated operation Wiederholte Operationen	Opérations répétées Operazioni ripetute Powtarzane operacje		Повторные операции Opakovaná operácie

SEZNAM DÍLŮ / PLASTIC PARTS

DÍLY NEPOUŽITÉ PŘI STAVBĚ
PARTS NOT FOR USE

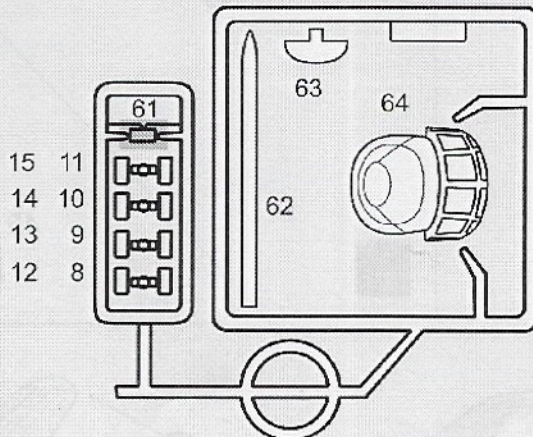
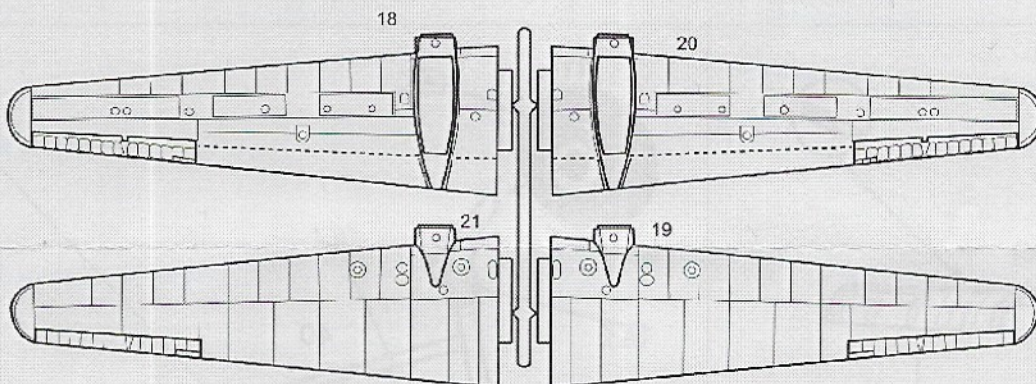
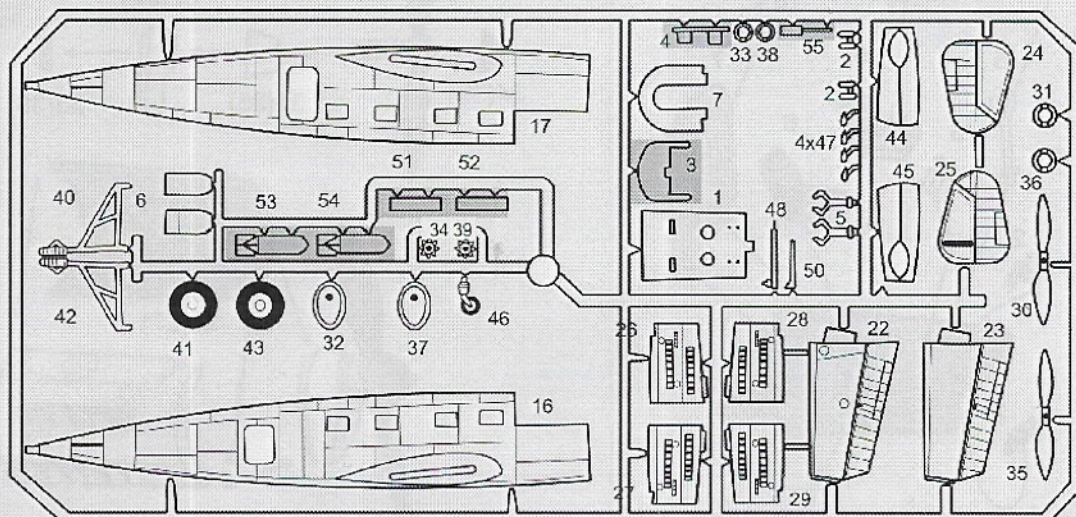

15 11
14 10
13 9
12 8

BARVY / COLOURS

POUŽITY PŘIBLIŽNÉ ODSŤINY BAREV HUMBROL

A	Black	33	E	Black green	91
B	Brown	62	F	Light blue	65
C	Green	30	G	Grey	87
D	Black grey	32			

1

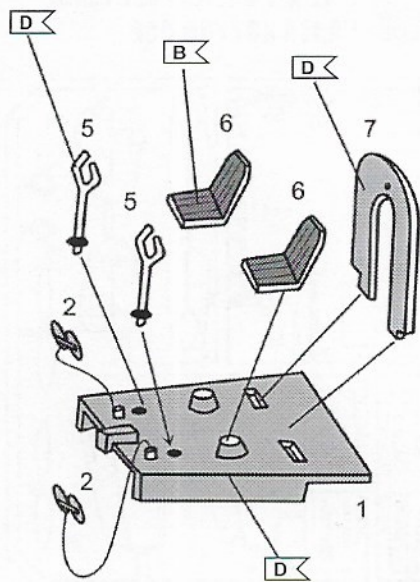

3

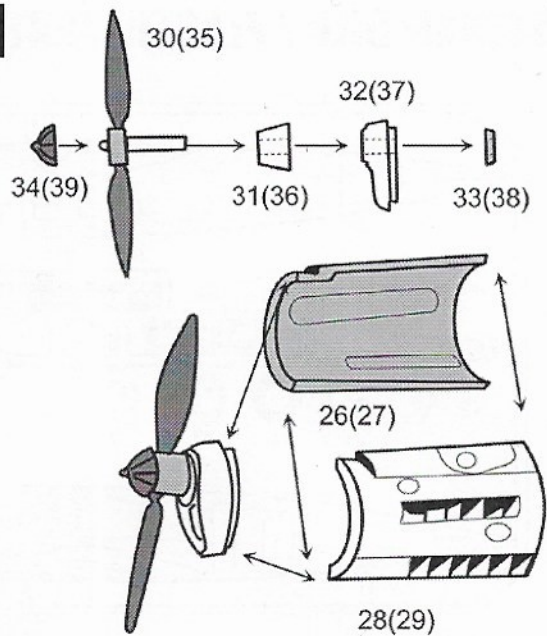

2

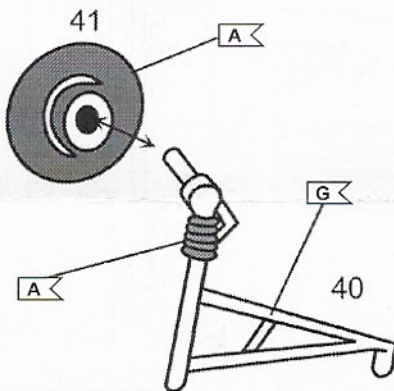
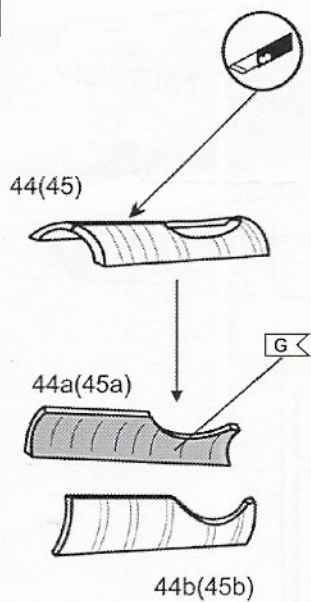

5

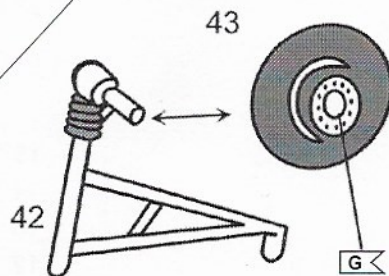

4

6

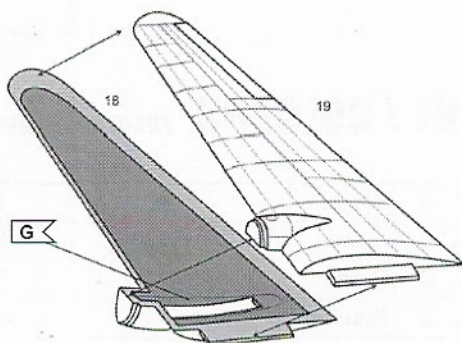
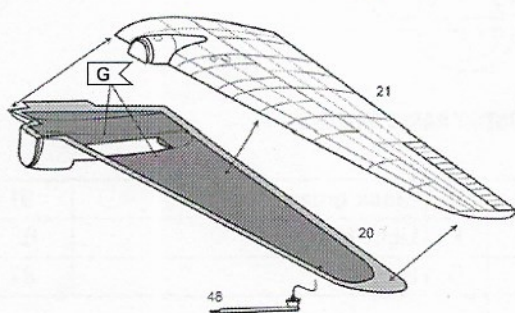

7

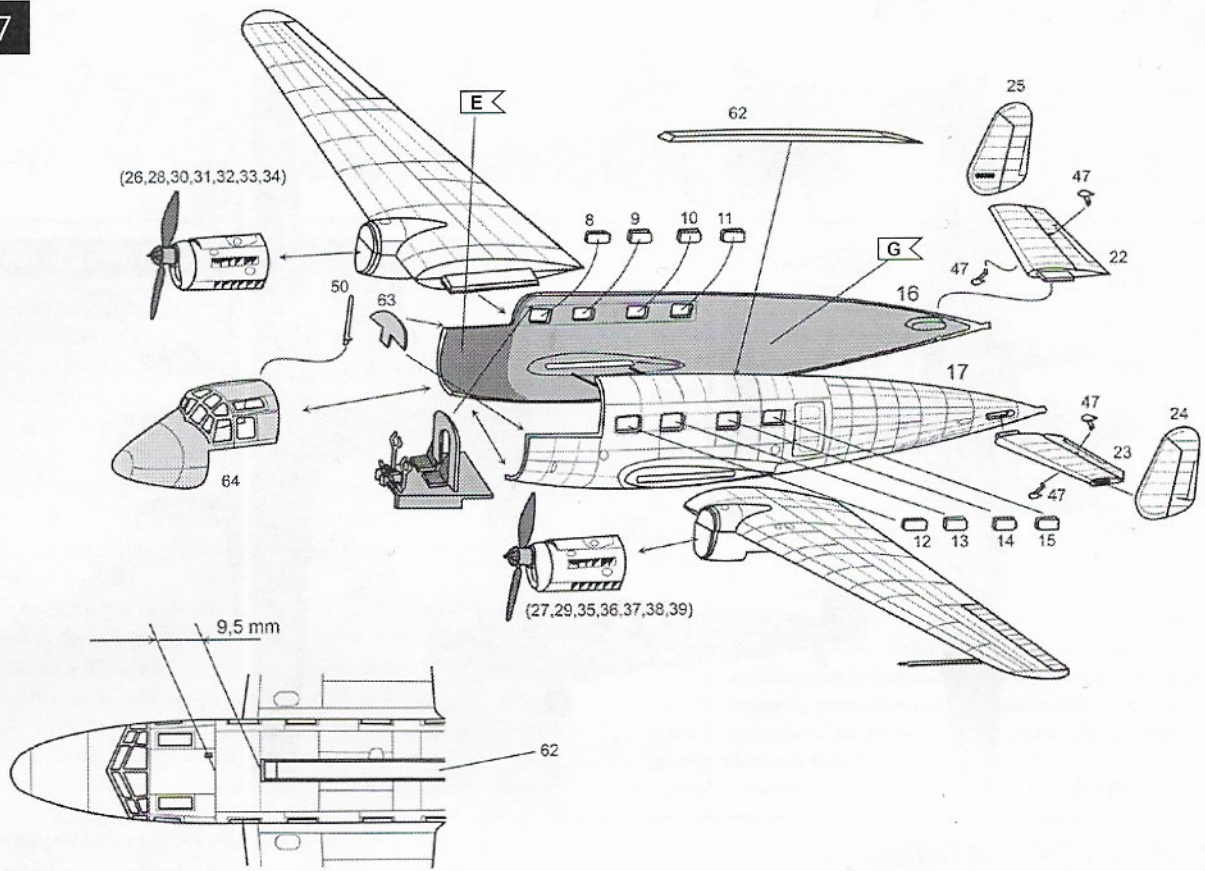

8

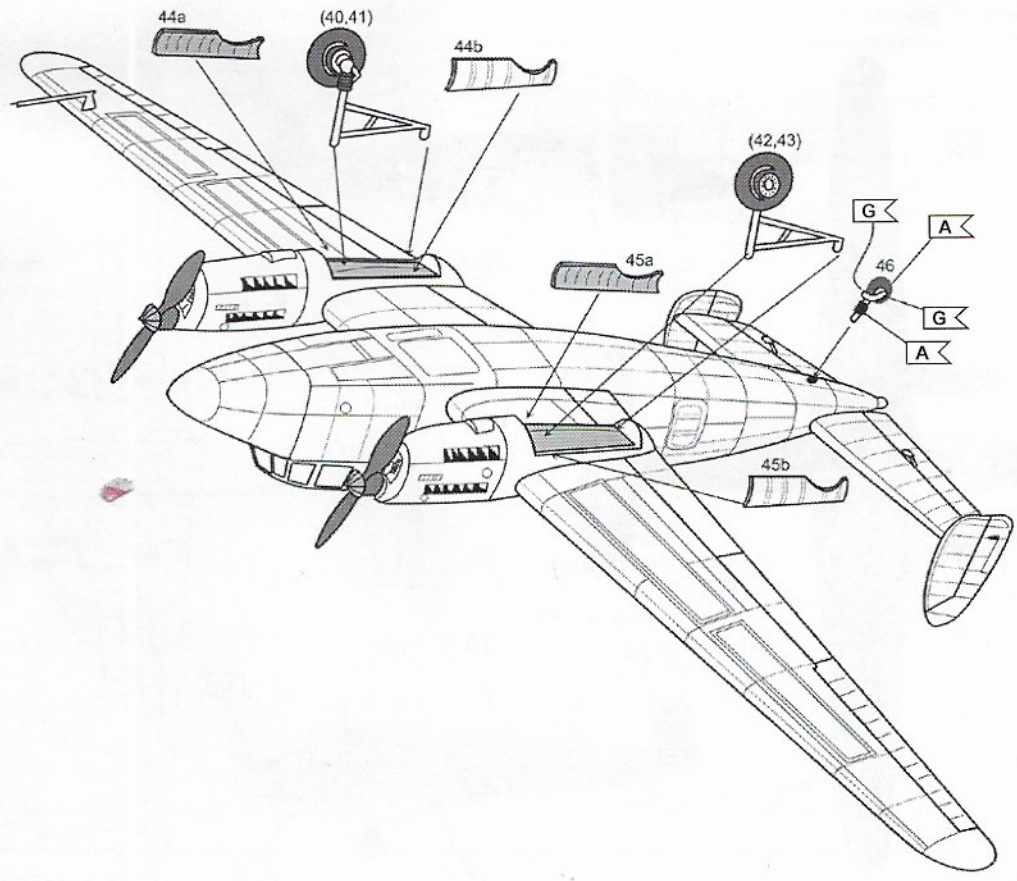

1

SIEBEL SI-204 A - LUFTHANSA

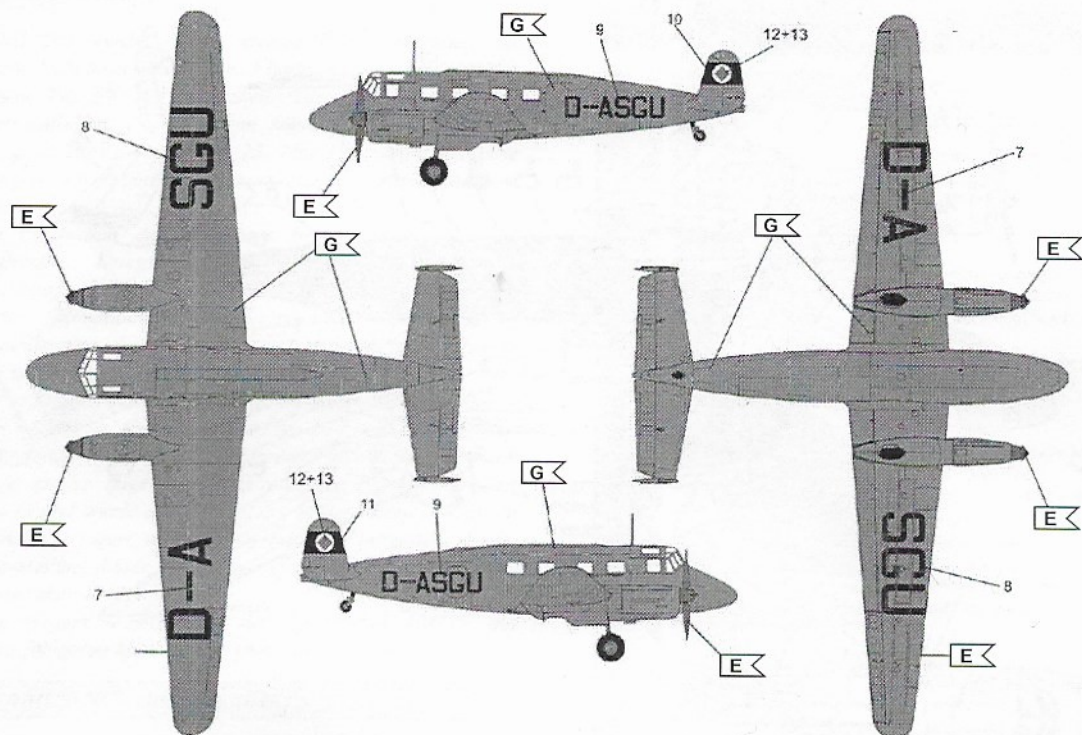

3

SIEBEL SI-204 A - LUFTWAFFE

