

ANSALDO A.1 BALILLA



Samolot myśliwski skonstruowany przez firmę Societa Giovanni Ansaldo (Genova) w oparciu o koncepcję wcześniej zrealizowanych projektów z serii SVA (Savola-Verdunzio-Ansaldo).

Prototyp oblatany w końcu 1917 roku został zaprojektowany przez inż. Giuseppe Brezzi przy udziale włoskiego asa Luigi Olivari. Mimo faldnej dla oka sylwetki samolot okazał się ciężki i mało zwrotny, a silnik bardzo zawodny co spowodowało, że trafił głównie do jednostek szkolnych i drugoliniowych. Był używany bojowo przez 70 Squadriglia 191 Squadriglia (jednostka asów) w 1918 roku.

Po I wojnie światowej najwykierem użytkownikiem było lotnictwo polskie. Zakupiono 35 sztuk, a następnie podjęto produkcję licencyjną w zakładach Plage & Laškiewicz w Lublinie, gdzie zmontowano około 60 szt. Samolot ten wszedł do służby bojowej w sformowanej 7 Eskadrze Myśliwskiej, później zaś w 18 Eskadrze Myśliwskiej i brał udział w walkach przeciwko bolszewikom.

Po wojnie polsko-sowieckiej był na wyposażeniu eskadr 121 i 122 Pierwszego Pułku Lotniczego, a następnie 11 Pułku Lotniczego Myśliwskiego w Lidzie oraz w wielu jednostkach szkolnych. Z linii został wycofany w latach 1926-27. Oprócz Włoch i Polski samolot latał w: Związku Radzieckim (30 szt.), Lotwie i krajach Ameryki Łacińskiej oraz Poludniowej. Egzemplarz ze zmniejszoną powierzchnią skrzydeł zajął 3 miejsce w wyścigu Pulitzer Trophy.

Produkcja: Włochy 166 szt., Polska 60-70 szt. Uzbrojenie: 2 x Vickers 7,7mm (0.303 cal), synchronizowane, w kadłubie. Silnik: rzędowy, 6-cio cylindrowy, chłodzony cieczą, produkcji SPA (Societa Piemontese Automobili) model SPA-6A, moc 162kW (220KM)

WYMIARY:

Długość:	6,840 m
Wysokość:	2,590 m
Rozpiętość:	7,680 m
Powierzchnia skrzydeł:	21,200 m ²
Maksymalna masa startowa:	885,0 kg
Masa własna:	625,0 kg

OSIĄGI:

Prędkość maksymalna:	220 km/h
Podprędkość:	5000 m
Zasięg:	600 km

The fighter airplane built by Societa Giovanni Ansaldo factory based on earlier concept utilized in SVA constructions. Prototype first flown by the end of 1917 was designed by Giuseppe Brezzi with the help of ace Luigi Olivari. All do it looked pretty, airplane was heavy and sluggish, with defective engine. All those bad characteristics pushed airplane to schools and second line units. It flew combat missions in 70 and 91 (Aces unit) Squadriglia during 1918.

After the end of WW I main country using Balillas was Poland, who bought 35 airplanes and build another 60 under Italian supervision in Plage&Laškiewicz factory located in city of Lublin.

At first, it was used in 7 Eskadra Myśliwska (fighter unit) later in 18 Eskarda Myśliwska and fought in Polish-Bolshevik war. Even so it was not a great airplane, American volunteers flying in Polish Air Force liked it a lot. After the war airplanes were moved to 121 and 122 Eskadra of First Air Regiment, later to 11 Fighter Regiment in Lida and many training units. Balillas served in front line units until 1926-27. Beside Italy and Poland, airplane was used in Soviet Union (30 pcs.), Latvia, Central and South America.

One airplane was modified for Pulitzer Trophy Race where it took third place. Production: Italy 166 pcs., Poland 60-70 pcs. Armament: 2 x Vickers 7,7mm (0.303 cal), synchronized, fixed on the fuselage. Engine: inline, 6 cylinders, liquid-cooled, made by SPA (Societa Piemontese Automobili), type SPA-6A, power 162kW (220KM)

SIZES AND WEIGHTS:

Total length:	22,441 ft	6,840 m
Greatest height:	8,301 ft	2,590 m
Wingspan:	25,197 ft	7,680 m
Wing area:	228,197 sqft	21,200 qm
Max take off weight:	1951,4 lbs	885,0 kg
Weight empty:	1378,1 lbs	625,0 kg

PERFORMANCE DATA:

Max speed:	119 kts	220 km/h
Service ceiling:	16404 ft	5000 m
Wing load:	8,61 lbs/ft ²	42,00 kg/qm

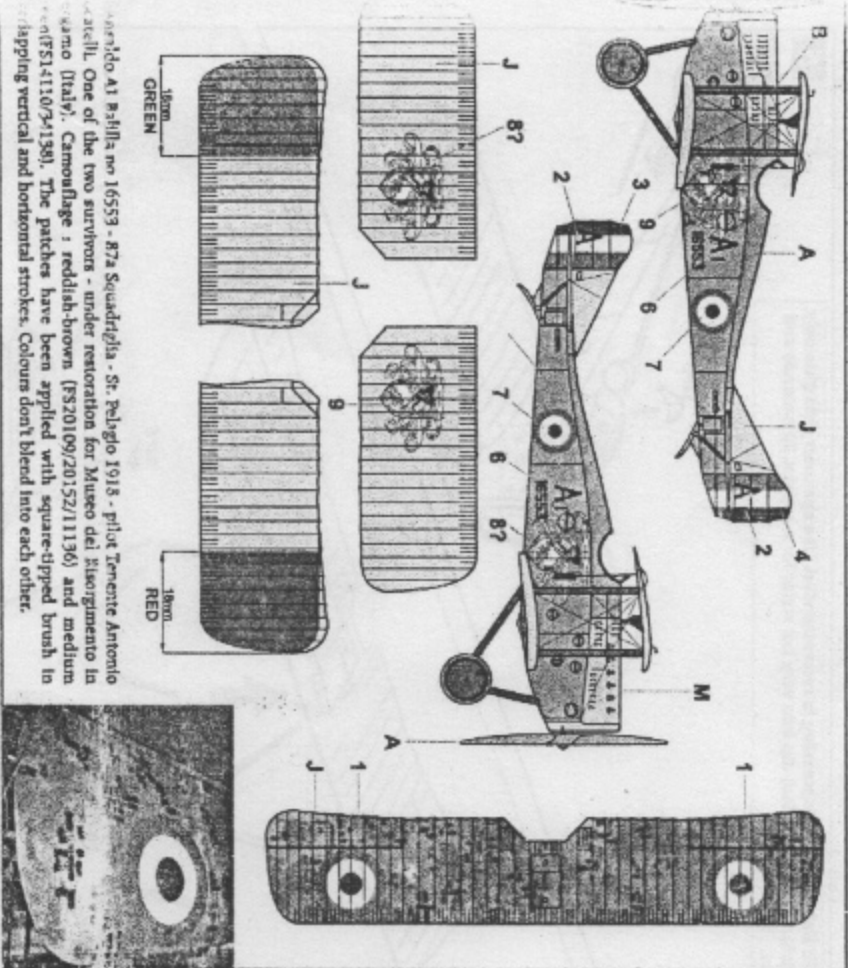

Ansaldo A1 Balilla, no 16553 - 87a Squadriglia - Sr. Pelagio 1918 - pilot Tenente Antonio Accelli. One of the two survivors - under restoration for Museo del Svolgimento in Casmo (Italy). Camouflage: reddish-brown (FS20109/20152/11136) and medium green (FS14110/24138). The patches have been applied with square-tipped brush in overlapping vertical and horizontal strokes. Colours don't blend into each other.

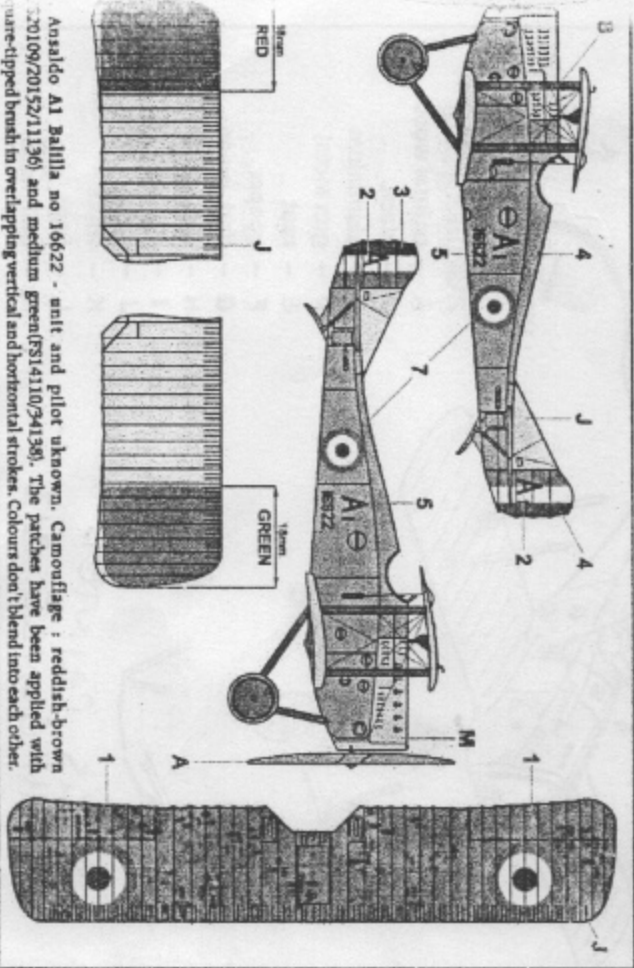

Ansaldo A1 Balilla no 16622 - unit and pilot unknown. Camouflage: reddish-brown (FS20109/20152/11136) and medium green (FS14110/24138). The patches have been applied with square-tipped brush in overlapping vertical and horizontal strokes. Colours don't blend into each other.

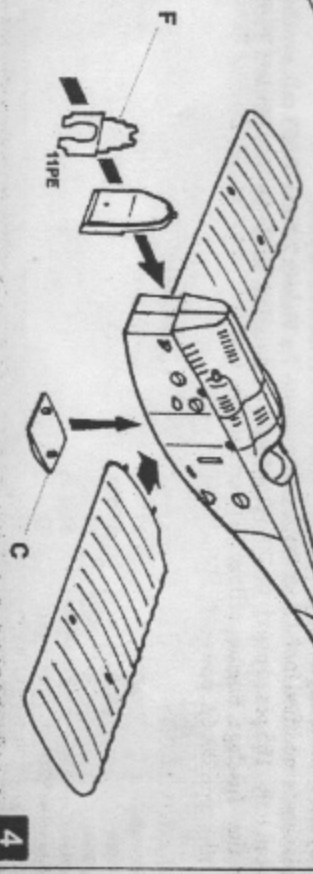
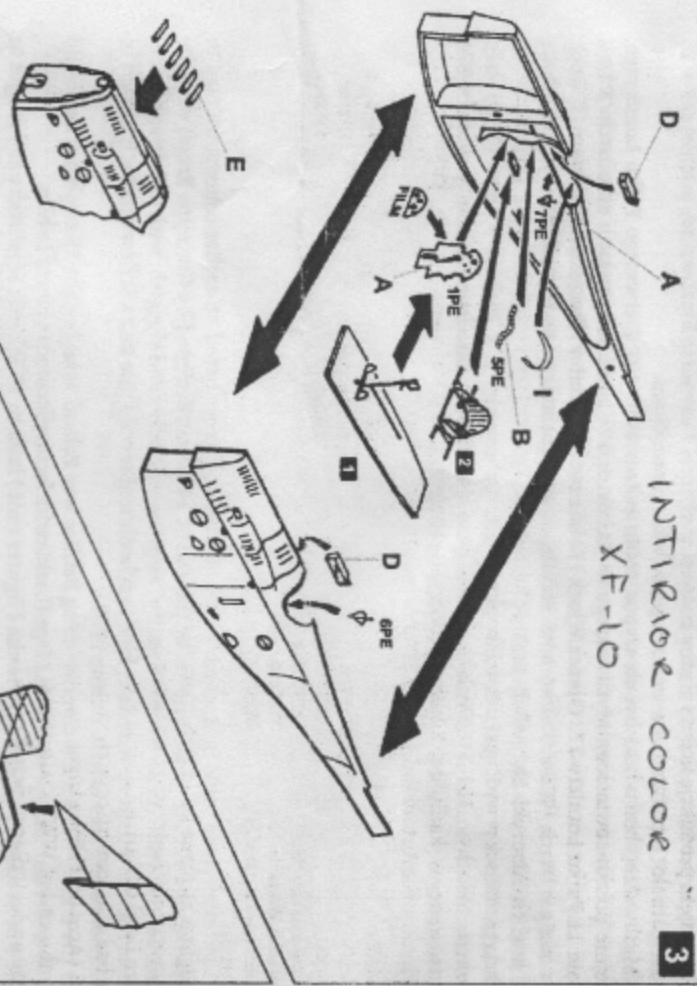
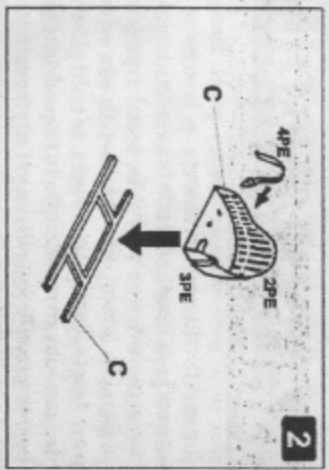
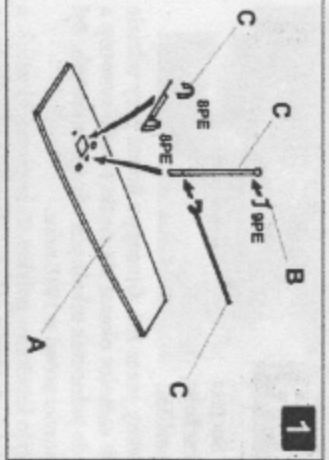

NOTICE: Before gluing degreasing is recommended. Use cyanoacrylate glue only. Parts deformed (distorted) dip into very hot water for a approx. 20 seconds and reshape.

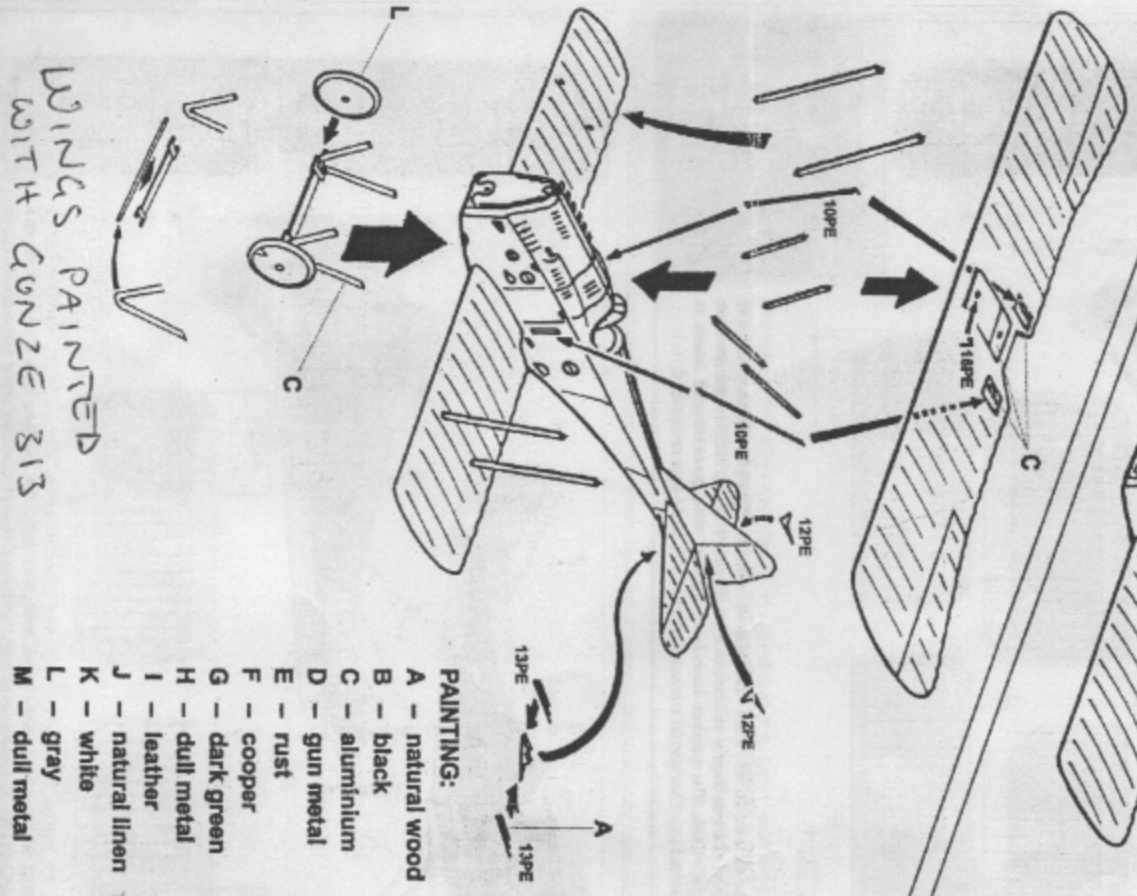
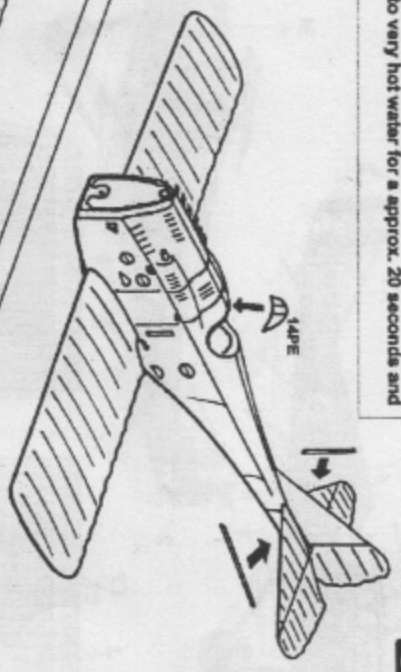

WINGS PAINTED WITH GUNZE 313

- PAINTING:**
- A - natural wood
 - B - black
 - C - aluminum
 - D - gun metal
 - E - rust
 - F - cooper
 - G - dark green
 - H - dull metal
 - I - leather
 - J - natural linen
 - K - white
 - L - gray
 - M - dull metal

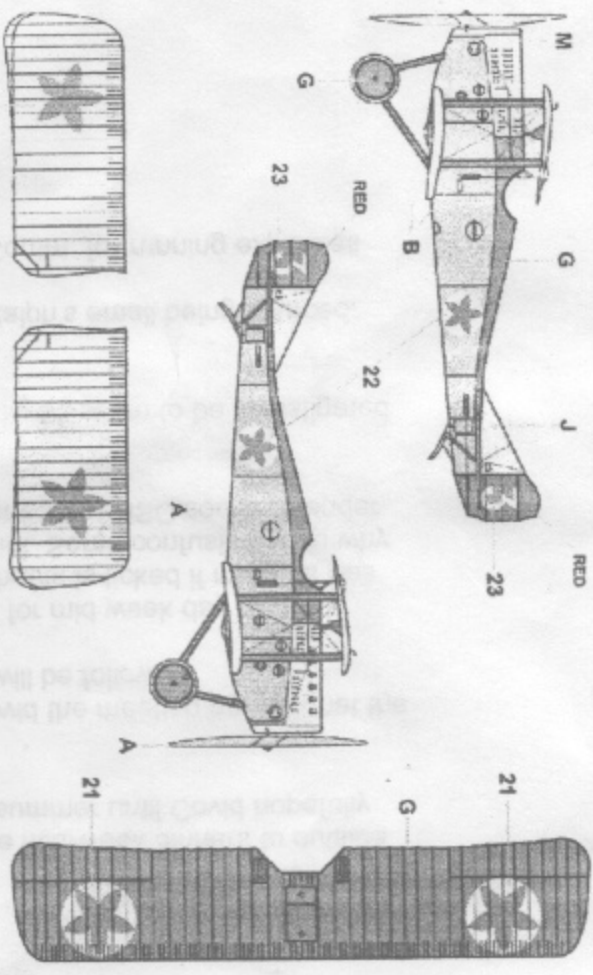

5. Ansaldo A.1 Balilla probably a/c assigned to Independent Naval Fighter Section at Novyi Peteregov/Odessa 1922.

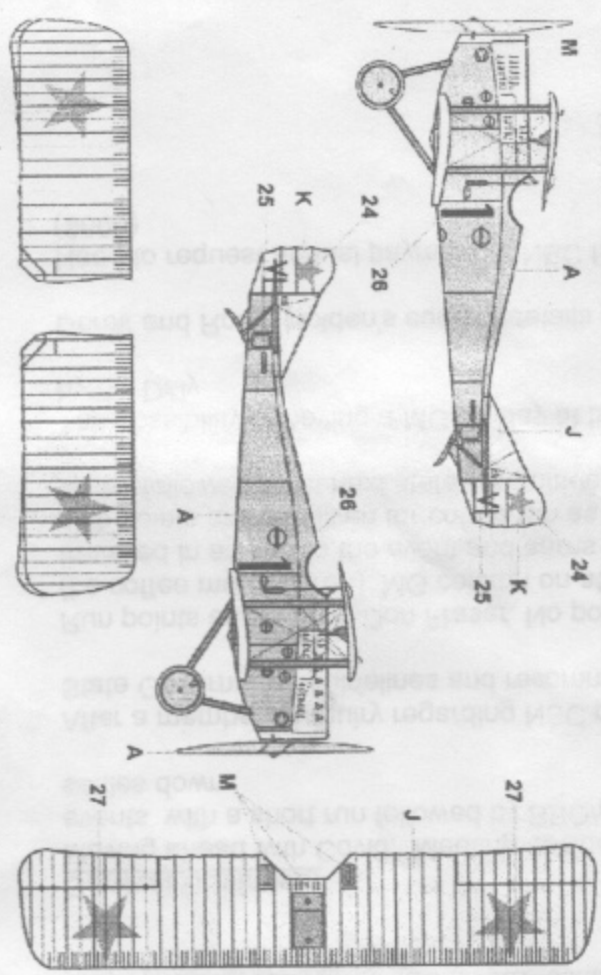

6. Ansaldo A.1 Balilla probably a/c assigned to Independent Naval Fighter Section at Novyi Peteregov/Odessa ca. 1924.

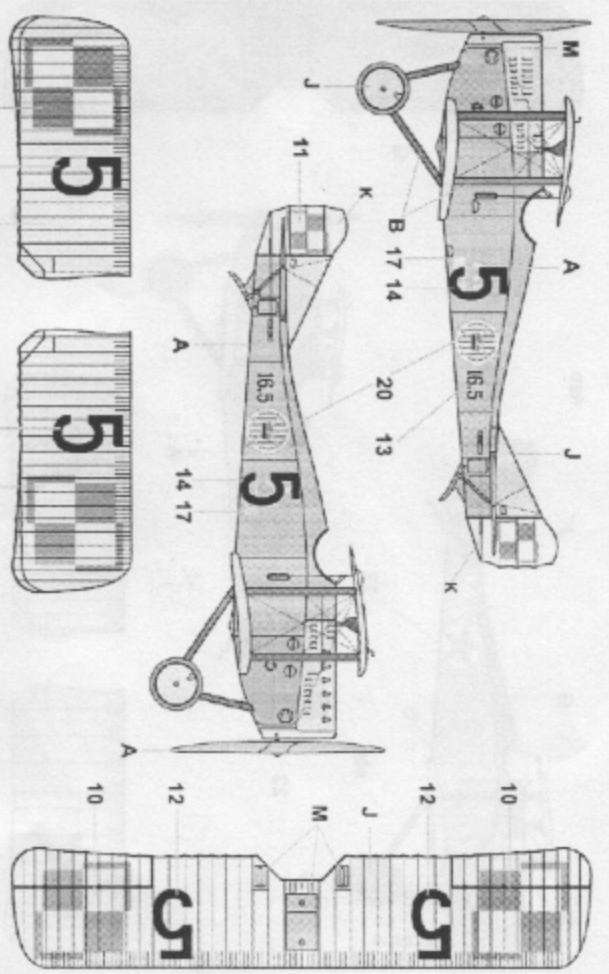

3. Pilot Captain Merian Caldwell Cooper - 7th Squadron, Polish-Soviet War 1920

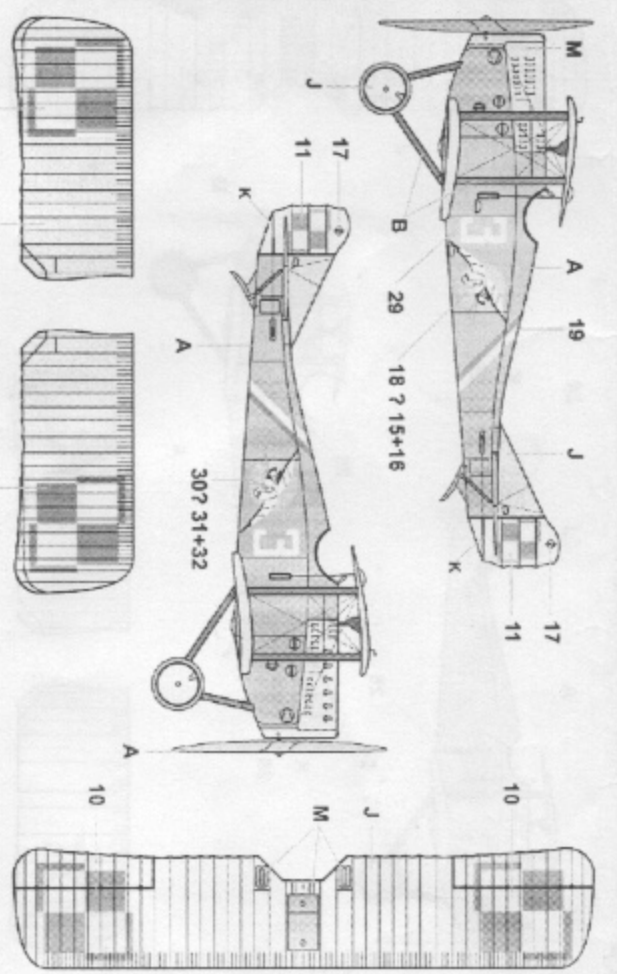

4. Pilot Lieutenant Stefan Pawlikowski - on plane ex-French SPA-06 Escadrille badge where he served during WWI (3 not confirmed victories + 3 during Polish-Soviet War 1919-1920)