

# Aichi D3A1 TYPE 99 CARRIER DIVE BOMBER (VAL) MODEL 11

**JT55 1:48 愛知 D3A1 九九式艦上爆撃機 一一型**

昭和 11 年 (1936 年)、海軍より十一試艦上爆撃機の試作が愛知、中島、三菱の 3 社に命じられましたが、三菱は途中、開発を断念したため、愛知、中島の 2 社で試作機の開発が競われました。愛知では、全金属製低翼単葉、主翼及び尾翼の平面形は空力的にすぐれた楕円テーパ翼を採用、主脚は実用性を重視して固定脚、主翼下面に急降下制動板を装備した機体を開発し、試作機が昭和 13 年 (1938 年) に初飛行しました。その後の飛行試験で勝手に横転を始める不意自転、昇降舵の重さなどの問題が生じ改修に手間取りましたがライバルの中島機より速度や操縦性がすぐれたため、

In 1936, the Imperial Japanese Navy requested bid submissions for a carrier based bomber prototype from aircraft managers Mitsubishi, Aichi and Nakajima. With Mitsubishi dropping out of the project early on, the contest narrowed down to competing bids from Aichi and Nakajima. Aichi's prototype, which made its initial test flight in 1938, was a low-wing, all-metal monoplane design featuring aerodynamically superb, oval-tapered main wings and control surfaces, fixed landing gear and special dive flaps for dive bombing. Despite several time consuming R+D problems such as instability and sluggish rudder response which became apparent during subsequent test flights, the Aichi design was officially adopted over the Nakajima prototype as the Type 99 D3A1 by the Navy in

昭和 14 年 (1939 年) 九九式艦上爆撃機一一型 (D3A1) として制式採用され、大戦初期においての高い命中率を誇った爆撃による活躍はめざましいものがありました。

《データ》(D3A1) 乗員：2 名、全幅：14.36m、全長：10.185m、全高：3.085m、全備重量：3,650kg、エンジン：金星四四型 (離昇最大出力 1,000hp/2,500r.p.m)、最大速度：382km/h、航続距離：1,820km、武装：7.7mm 機銃 x2 (胴体前方固定)、7.7mm 機銃 x1 (胴体後方旋回)、爆弾：250kgx1、30kg ~ 60kgx2

1939 on the merits of its superior speed and maneuverability. Active during the early stages of World War Two, the aircraft, known to American forces as the "Val", was renowned for its dive bombing accuracy.

<Data> (D3A1) Crew: Two; Wingspan: 14.36m; Overall Length: 10.185m; Overall Height: 3.085m; Weight, fully loaded: 3,650kg; Powerplant: Kinsei 44 radial engine (rated at takeoff at 1,000hp/2,500 rpm); Top Speed: 382 km/h; Range: 1,820 km; Armament: 7.7mm machine gun x2 (fixed, forward firing) and 7.7mm machine gun x1 (flexible mount for rear defense); Bomb Load: 250kg x1, 30~60kg x2.

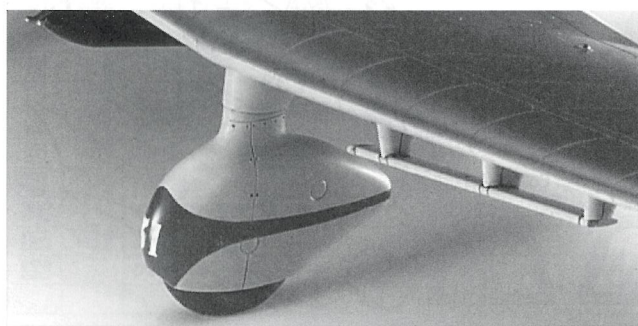

**★** デカールをはってください。  
**APPLY DECAL**  
 HIEAR ABZIEHBILD  
 APPLIQUER DECALCOMANIE  
 APPLICARE DECALCOMANIE  
 PONER CALCOMANIA  
 貼上水印紙

**⇄** どちらかを選んでください。  
**OPTIONAL**  
 NACH BELIEBEN  
 FACULTATIF  
 FACOLTATIVO  
 OPCIONAL  
 可以選擇採用

**×2** 2組つくってください。  
**2 SETS NEEDED**  
 WIRD DOPELT BENIGT  
 DEUX SETS NECESSAIRES  
 NECESSARIE 2 SERIE  
 SE NECESITAN DOS PIEZAS  
 同様の制作二組

**✂** 切り取ってください。  
**REMOVE**  
 ENTFERNEN  
 RETIRER  
 SEPARARE  
 CORTAR  
 切去

# 1 計器盤の取り付け Instrument Panel Installation

機体内部色 (黄緑色)  
 Interior Color (Yellow green)  
**4** 60% + **6** 30% + **7** 10%

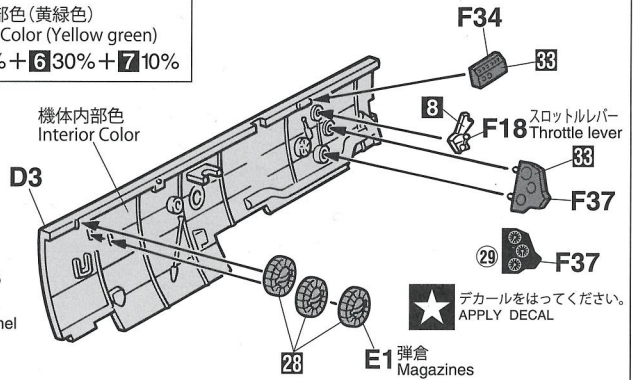
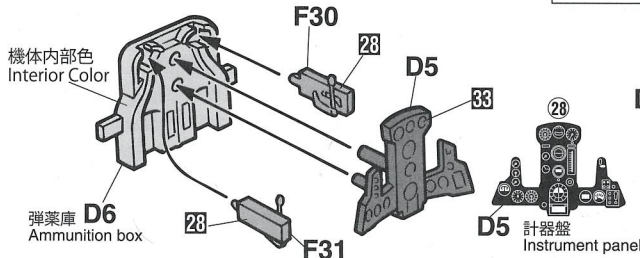

# 2 コックピットフロアの組み立て Cockpit Floor Assembly

**A**の場合は機関銃を図の位置に取り付けます。  
 A machine gun is installed in the position of the chart in the case of **A**.

**★** デカールをはってください。  
**APPLY DECAL**

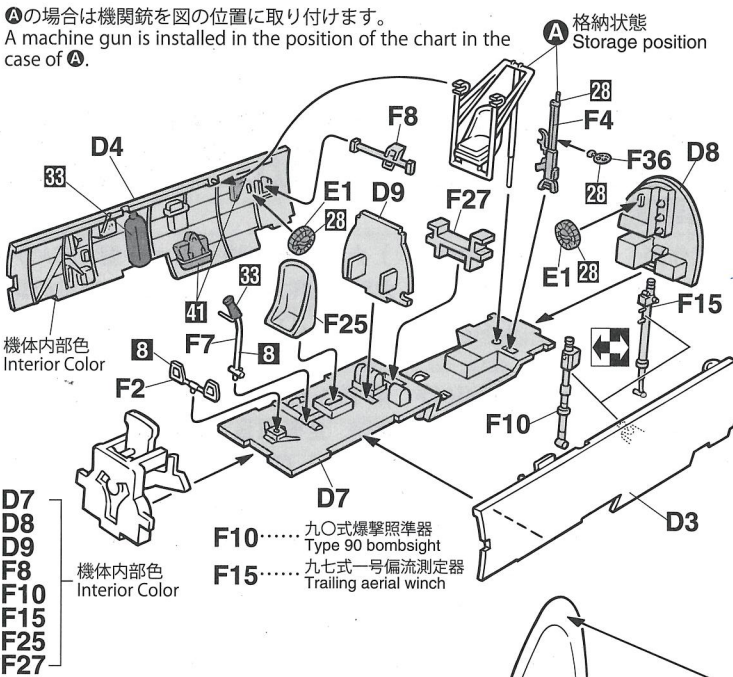

# ●後部座席の組み立て ●Rear Seat Assembly

後部座席は機関銃の射撃・格納状態で組み立て方が違います。  
 Choose either with the position of **A** and **B**.

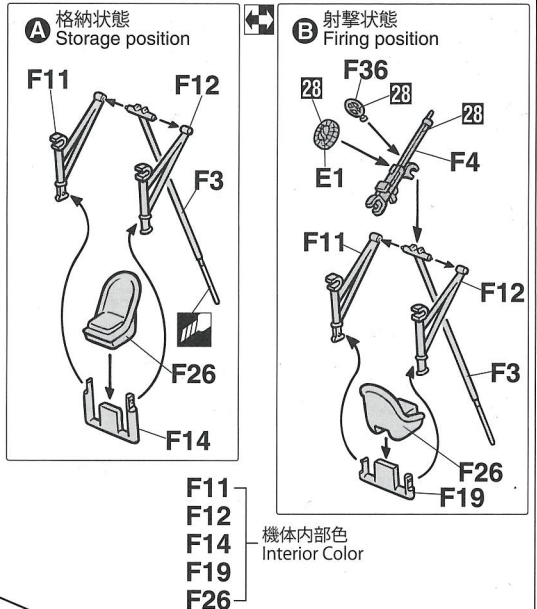

# 3 胴体の組み立て Fuselage Assembly

機体内部色 Interior Color

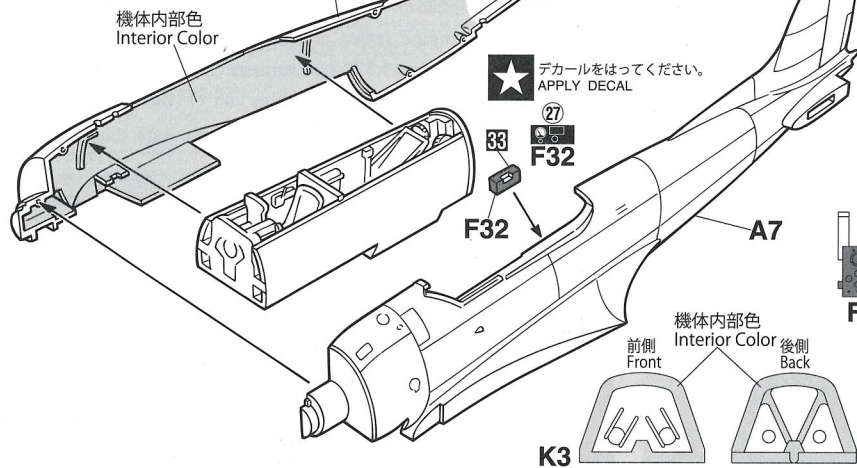

# 4 羅針儀の取り付け Compass Installation

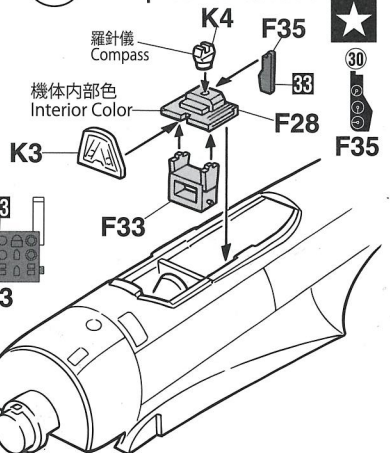



**5** 主翼・水平尾翼の取り付け  
Main Wing & Horizontal Stabilizer Assembly

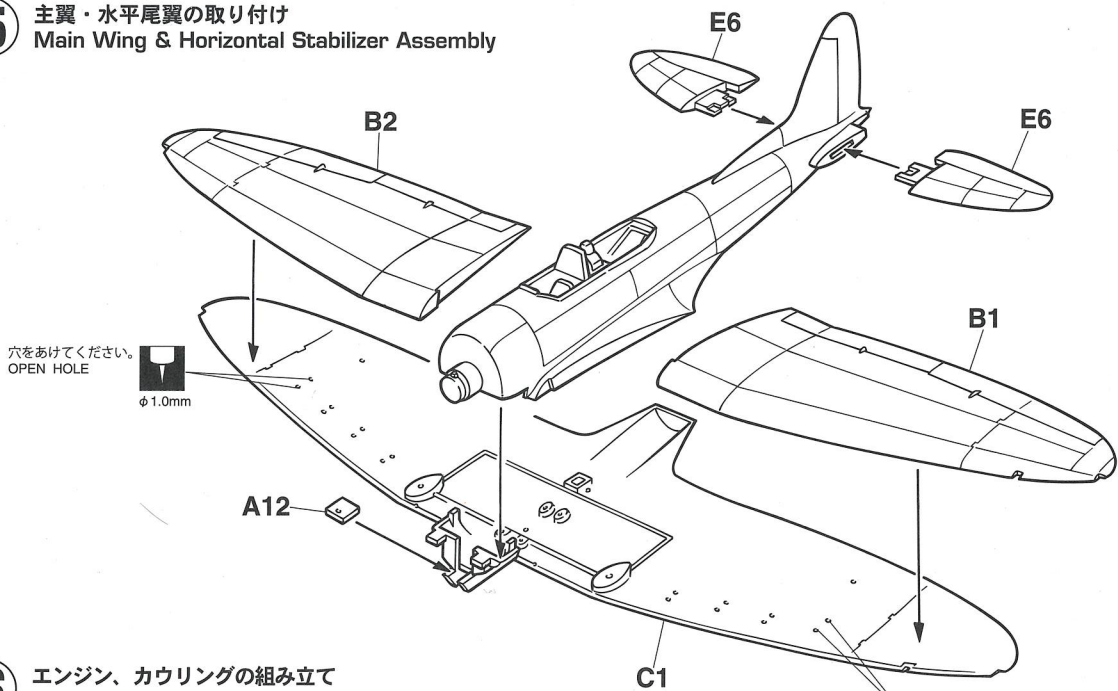

**6** エンジン、カウリングの組み立て  
Engine & Cowling Assembly

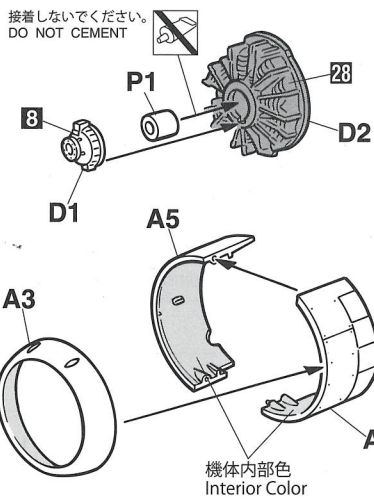

**7** 爆弾の組み立て  
Bombs Assembly

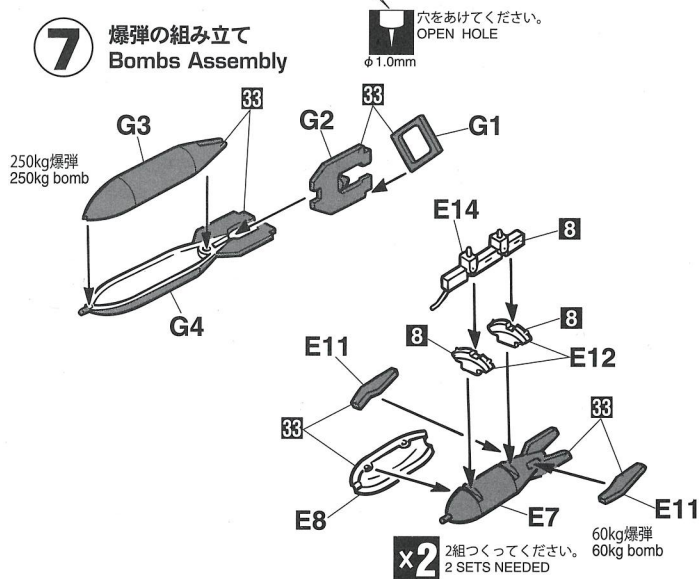

**8** 爆弾の取り付け  
Bomb Installation

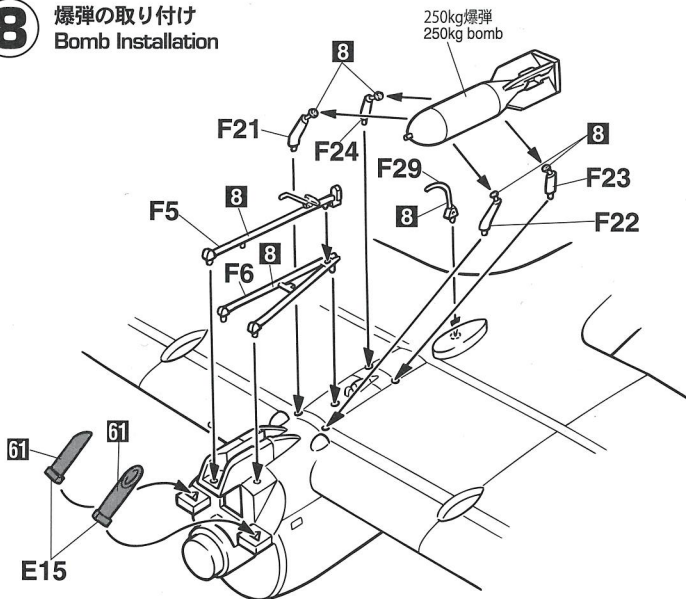

**9** 主脚の組み立て  
Main Gear Assembly

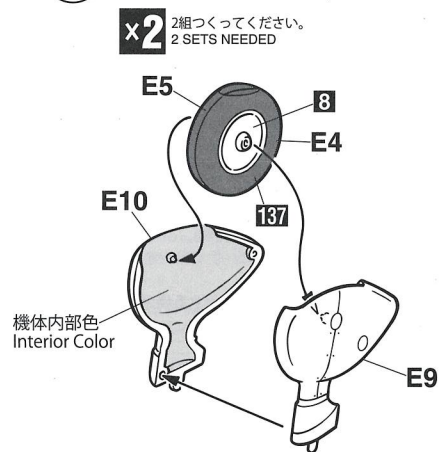

## 10 各部分の取り付け Various Parts Installation

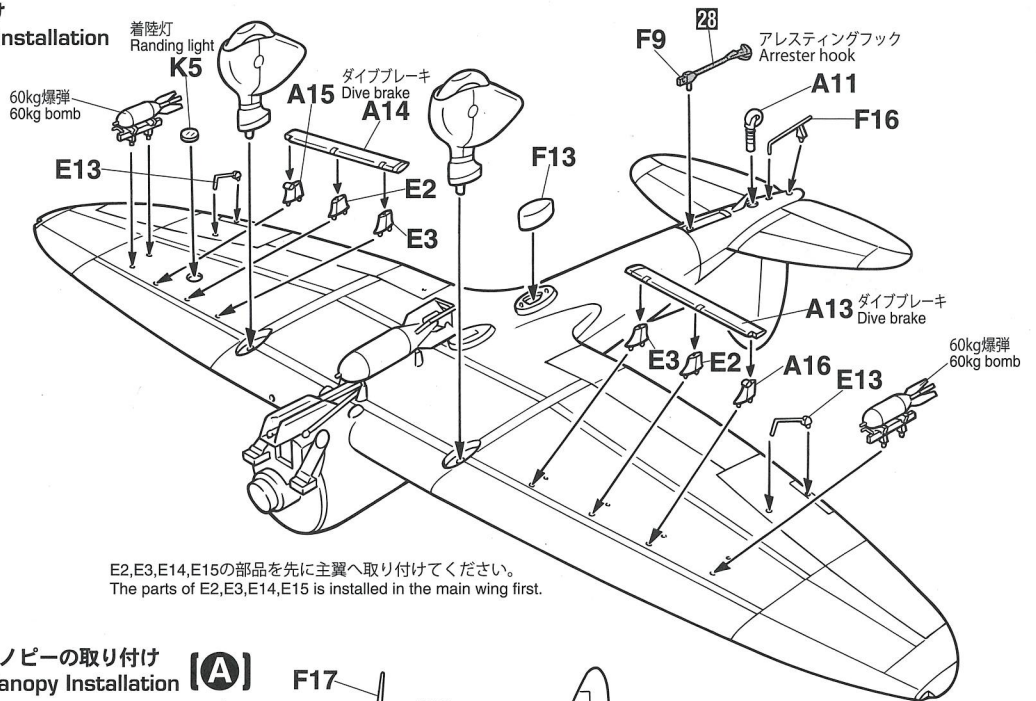

E2,E3,E14,E15の部品を先に主翼へ取り付けてください。  
The parts of E2,E3,E14,E15 is installed in the main wing first.

## 11 プロペラとキャノピーの取り付け (A) Propeller & Canopy Installation (A)

(A)を選んだ場合はK6の部品を取り付けてください。  
Install the part of K6 when you choose (A).

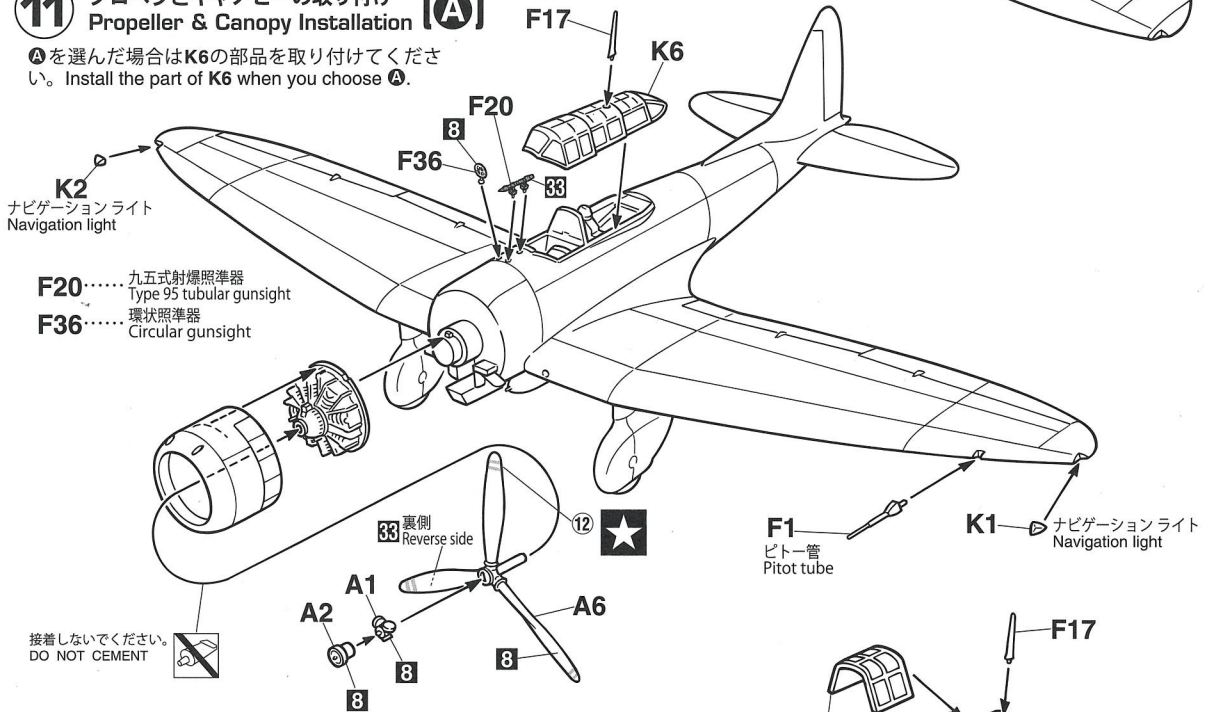

## 12 キャノピーの取り付け (B) Canopy Installation (B)

(B)を選んだ場合は図のように部品を取り付けてください。  
Install a part as the chart when you choose (B).

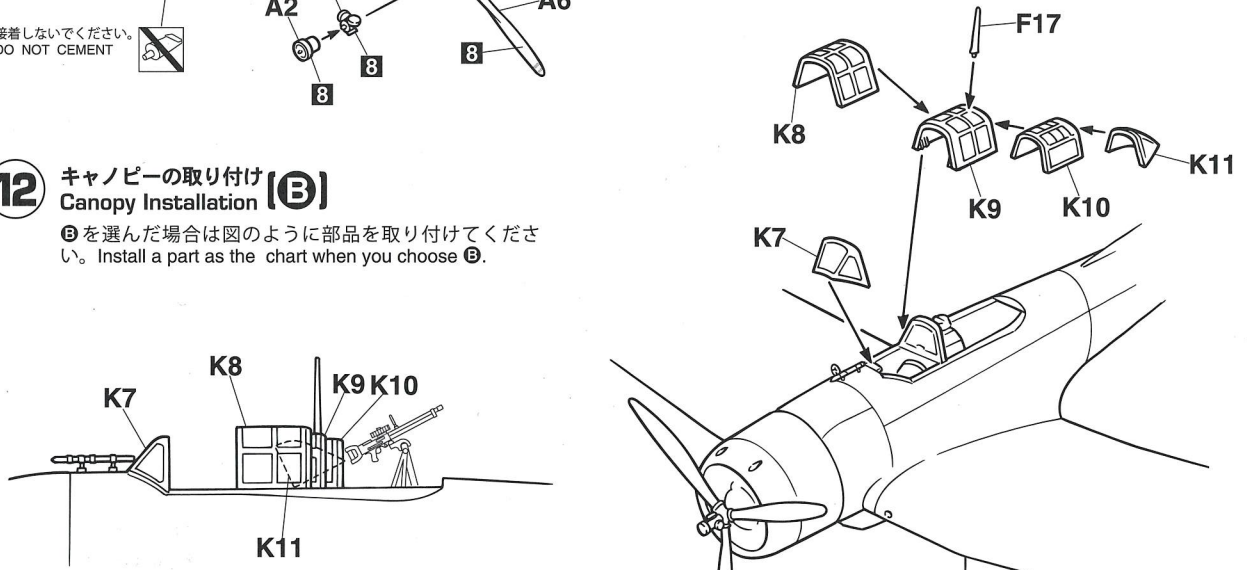

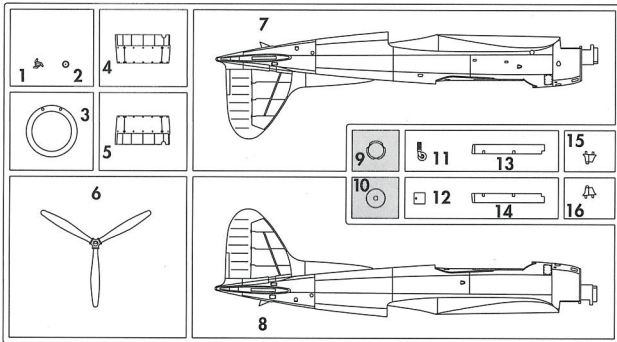
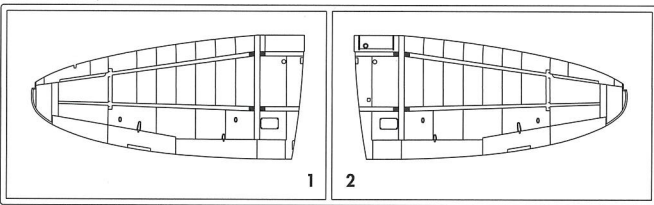
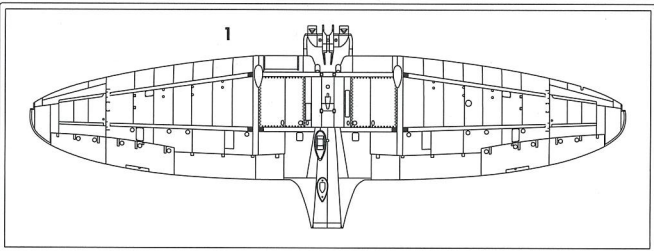
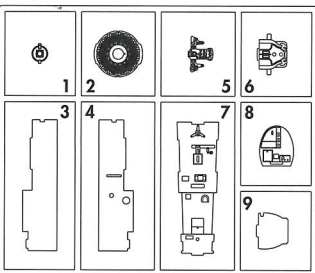
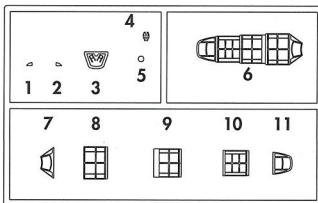
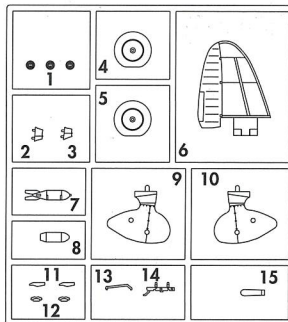
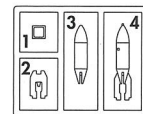
**(A)****(B)****(C)****(D)****(K)****(E)x2****(G)**

この部品は使用しません。  
Parts not for use.  
Teile werden nicht verwendet.  
Pièces à ne pas utiliser.  
Parti non per uso.  
Partes para no usar.  
不需要使用的部件

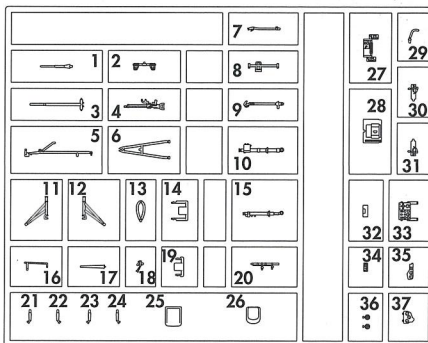
**(F)****(P)**

■部品請求をされる方は、あなたの氏名、住所、郵便番号、電話番号を1字づつはっきり書いて、下のカードと共に申し込みください。  
※ハセガワは、ご本人の同意がある場合を除き、個人情報を第3者に開示することはありません。

- 「部品請求カード」1枚につき1キット分のパーツの請求を受けることができます。
- 下記の価格は予告なく変更する場合がありますのでご了承ください。



— 部品請求カード —

**JT55 1:48 愛知 D3A1 九九式艦上爆撃機 一型**

部品を紛失したり、破損された方は、このカードの必要部品を○でかみ代金を現金書留または郵便小為替で当社サービス係までお申ください。

A 部品.....700円	F 部品.....700円
B 部品.....700円	G 部品.....500円
C 部品.....700円	K 部品.....500円
D 部品.....600円	P 部品(ポリキャップ).....400円
E 部品 (1枚分).....700円	デカール.....600円

2011

ART No. JT55

<b>1</b>	H <b>1</b>	ホワイト(白)	WHITE
<b>3</b>	H <b>3</b>	レッド(赤)	RED
<b>4</b>	H <b>4</b>	イエロー(黄)	YELLOW
<b>6</b>	H <b>6</b>	グリーン(緑)	GREEN
<b>7</b>	H <b>7</b>	ブラウン(茶)	BROWN
<b>8</b>	H <b>8</b>	シルバー(銀)	SILVER
<b>18</b>	H <b>53</b>	ニュートラルグレー	NEUTRAL GRAY
<b>23</b>	H <b>18</b>	黒鉄色	STEEL
<b>33</b>	H <b>12</b>	つや消しブラック	FLAT BLACK
<b>41</b>	H <b>47</b>	レッドブラウン	RED BROWN
<b>46</b>	H <b>30</b>	クリアー(透明)	CLEAR
<b>47</b>	H <b>90</b>	クリアーレッド	CLEAR RED
<b>50</b>	H <b>93</b>	クリアーブルー	CLEAR BLUE
<b>55</b>	H <b>81</b>	カーキ	KHAKI
<b>61</b>	H <b>76</b>	焼鉄色	BURNT IRON
<b>124</b>		暗緑色(三菱系)	DARK GREEN (MITSUBISHI)
<b>137</b>	H <b>77</b>	タイヤブラック	TIRE BLACK
<b>308</b>		グレー-FS36375	GRAY FS36375

このキットには接着剤は入っていないので別にお求めください。

塗料指定の **1** は GSIクレオス・Mr. カラー、H**1** は水性ホビーカラーの番号です。

H**1** in painting indication is the number of GSI Creos Aqueous Hobby Color, while **1** is that of Mr. Color. Glue is not included in this kit.

H**1** bei Bemalungshinweisen ist die Nummer der Aqueous - Hobby - Color von GSI Creos, während **1** den Ton der Farbserie Mr. Color anzeigt. Im Bausatz ist kein Klebstoff enthalten.

Sur le guide de peinture, H**1** correspond au numéro de couleur GSI Creos AQUEOUS HOBBY COLOR, alors que **1** correspond à Mr. COLOR. La colle n'est pas fournie dans ce kit.

H**1** nella indicazione della pittura è il numero della GSI Creos del colore ad acqua per Hobby, mentre **1** è quello di Mr. Color. La colla non è inclusa nella scatola di montaggio.

H**1** en indicaciones de pintado. Este es el numero de GSI Creos Aqueous Hobby Color, mientras **1** es el de Mr. Color. El pegamento no está incluido en el kit.

H**1** 這個着色指示是代表 GSI Creos 出品水性模型漆的編號，而**1**則代表 GSI Creos 出品的樹脂系模型漆的編號，這份套件並沒有包括膠水。



# Marking & Painting

マーキング及び塗装図  
 Markierungen und Bemalung  
 Decoration et Peinture  
 Marchio & Pittura  
 Decoracion y Pintura  
 標貼及着色指示

**1** 航空母艦「蒼龍」第1中隊第21小隊1番機 昭和16年12月8日 真珠湾  
 Aircraft Carrier 「SORYU」 No.1 AC. 21st Section 1st Squadron 8.Dec. 1941 Pearl harbor

**2** 航空母艦「瑞鶴」第一次攻撃隊降下爆撃隊 昭和16年12月8日 真珠湾  
 Aircraft Carrier 「ZUIKAKU」 First Attack Dive-bombing Command  
 8.Dec. 1941 Pearl harbor

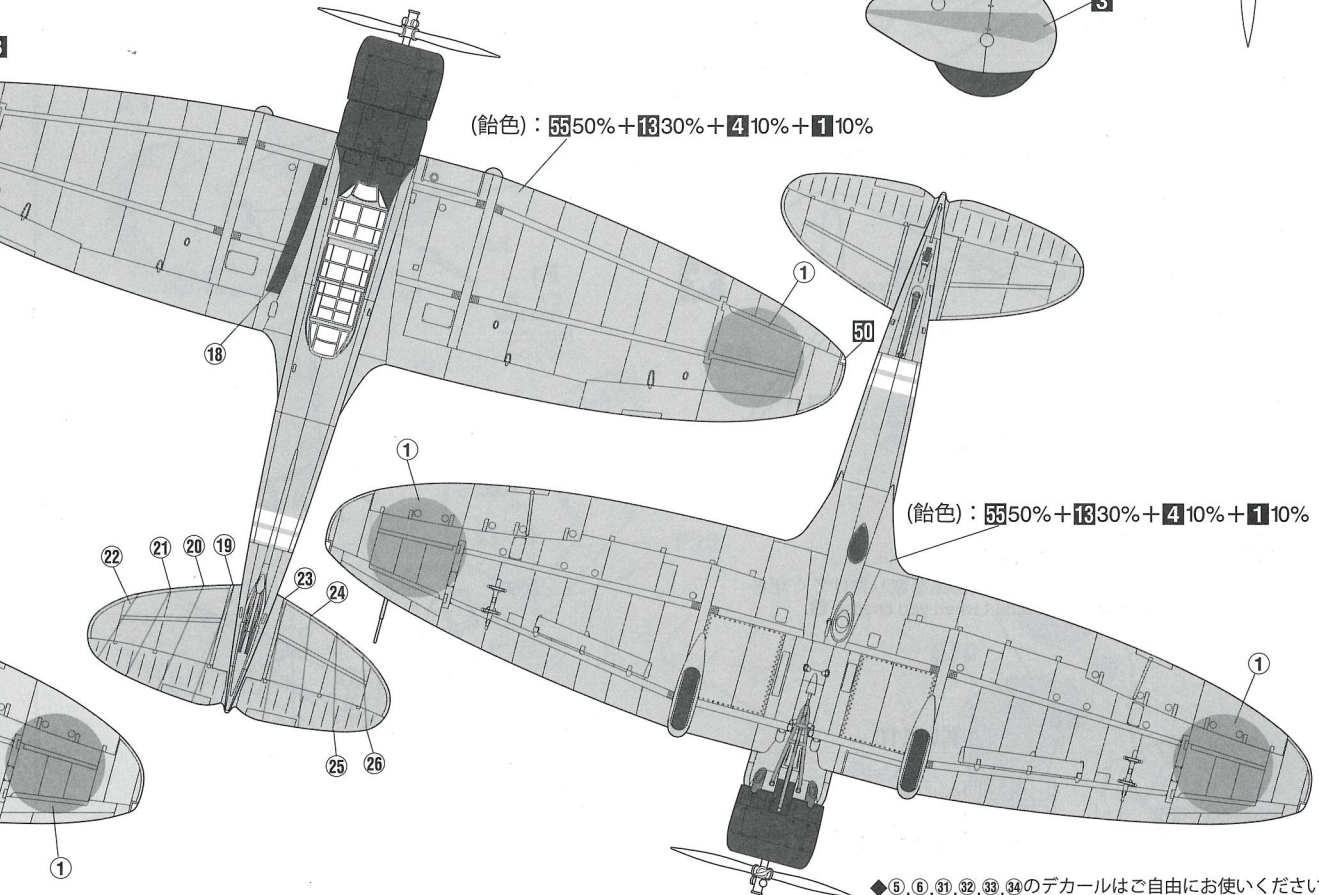
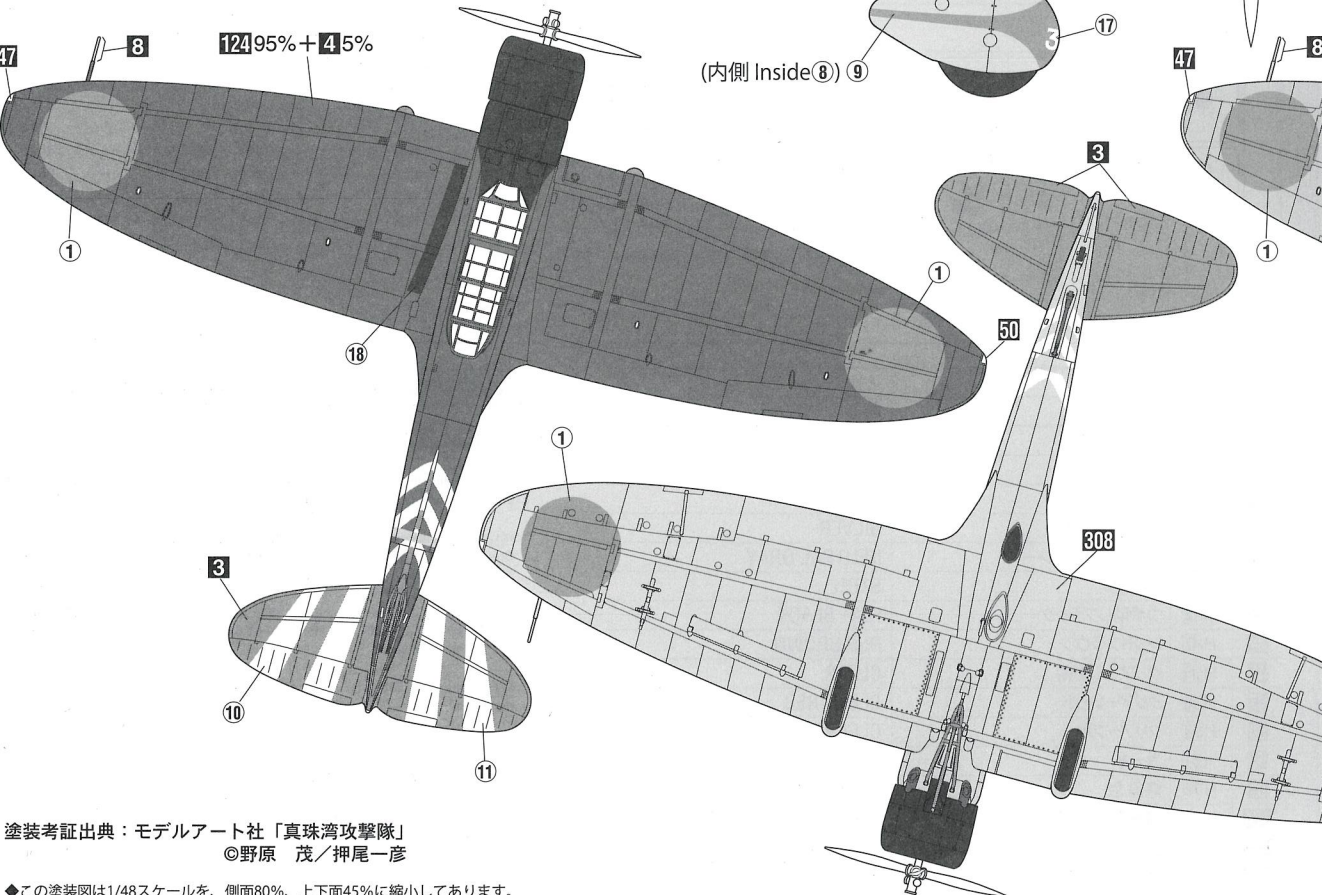
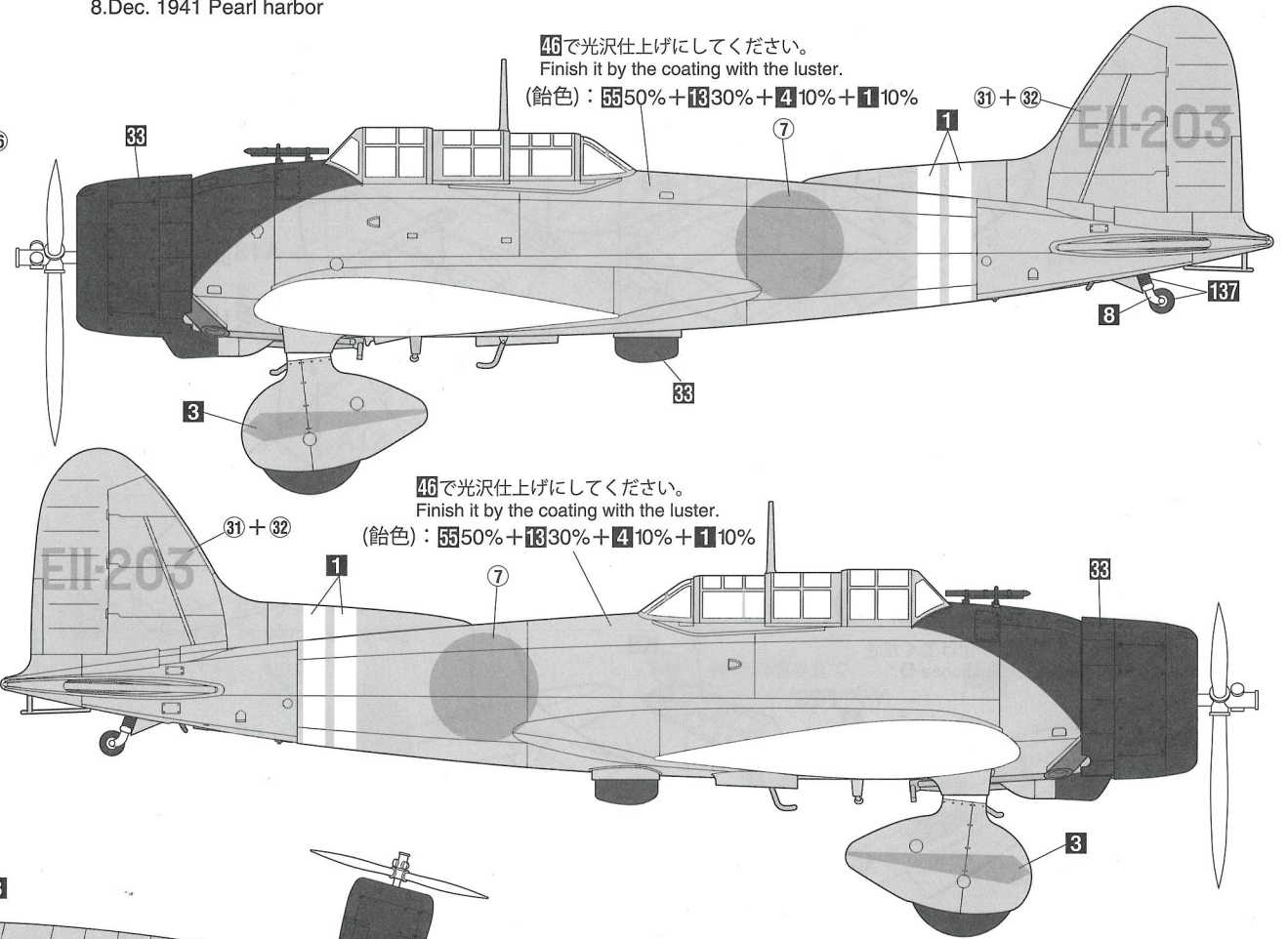
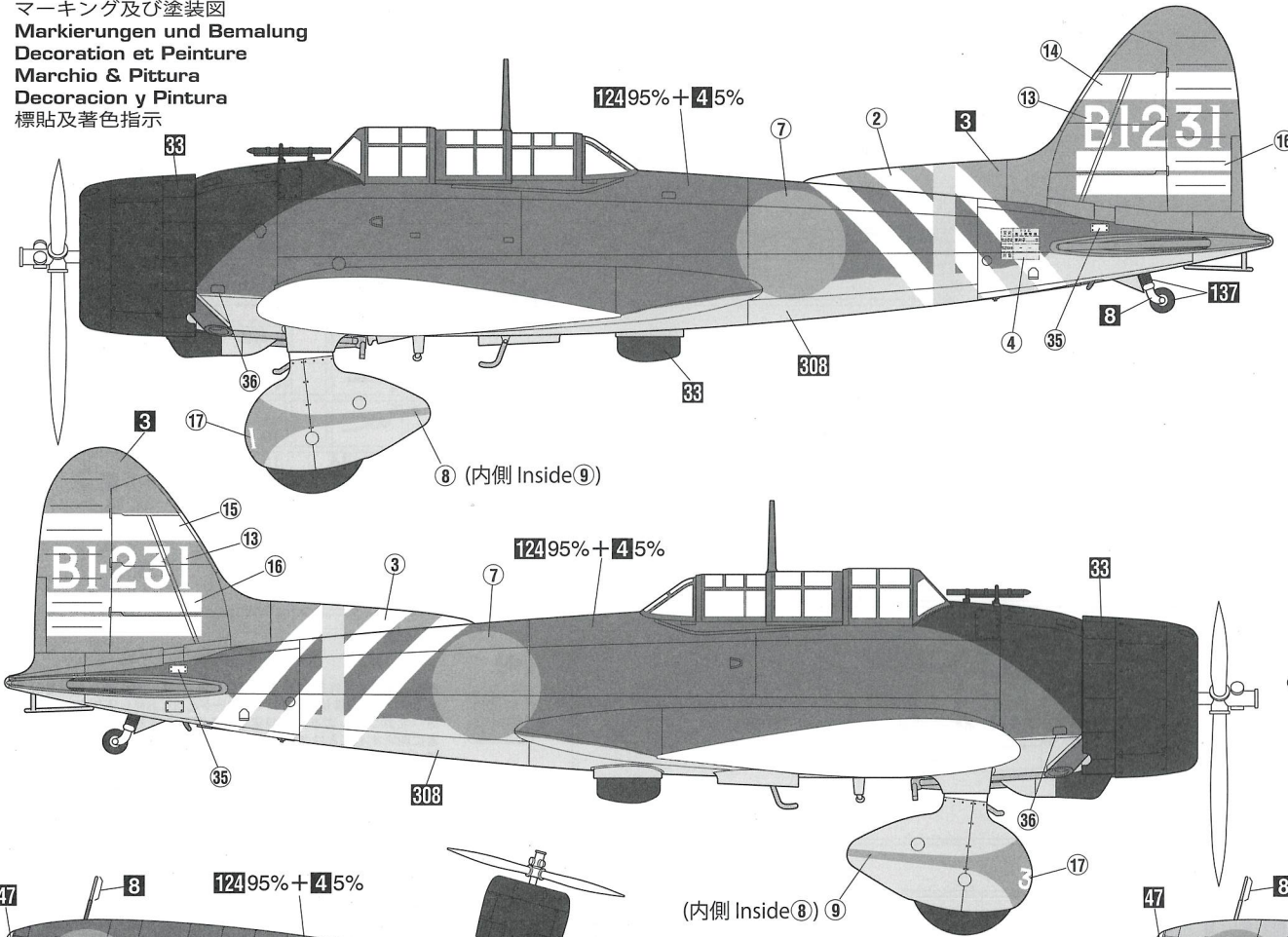

46で光沢仕上げにしてください。  
 Finish it by the coating with the luster.  
 (鉛色) : 5550%+1330%+410%+110%

46で光沢仕上げにしてください。  
 Finish it by the coating with the luster.  
 (鉛色) : 5550%+1330%+410%+110%

(鉛色) : 5550%+1330%+410%+110%

(鉛色) : 5550%+1330%+410%+110%

塗装考証出典：モデルアート社「真珠湾攻撃隊」  
 ©野原 茂/押尾一彦

◆この塗装図は1/48スケールを、側面80%、上下面45%に縮小してあります。  
 ◆This marking chart has been reduced by 80% in the side view and 45% in the top and bottom views from 1/48 scale.

◆5, 6, 31, 32, 33, 34のデカールはご自由にお使いください。  
 ◆Decal No. 5, 6, 31, 32, 33, 34, please use them freely.



## ■デカールのじょうずな貼り方 Correct Method for Applying Decals

- デカールを貼るころのほこりや汚れを、ぬらした布できれいにふきとってください。
- Clean model surface with wet cloth.

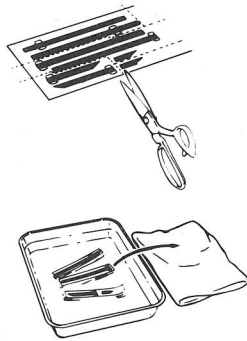

- 貼りたいデカールを台紙ごとハサミで切りとり、1枚づつ水またはぬるま湯に台紙を下にして20秒くらい浮かべます。
- Cut each design out of decal sheet and dip them in warm water for 20 seconds.
- 水から出したらタオルの上のせ、指先でデカールが動かし難くなった後、貼るころにおいて静かに台紙をずらします。
- Check with finger tip if design is loose on base paper. If so, place it on proper position on model and slide off base paper leaving design on model.

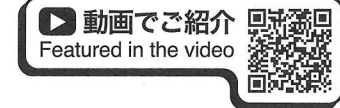
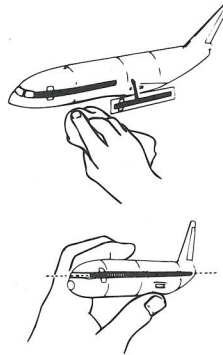

- 指先に少し水をつけて正確な位置にデカールを動かした後で、やわらかく、よく水を吸う布でデカールを押しえて内側の水分や気泡を押し出します。
- Move design to exact position with wet finger tip, and push out excess water and air bubbles under decal with soft cotton cloth.
- デカールが完全に乾いたら少し水をつけた布で、デカールのまわりのノリをふきとります。
- When decals get dry, wipe off with wet cloth excess glue left around decals.

CAUTION: NOT SUITABLE FOR CHILDREN UNDER 3 YEARS. CONTAINS SMALL PARTS.

NICHT FÜR KINDER UNTER 36 MONATEN ENTHÄLT KLEINE TEILE.

ATTENTIE: NIET GESCHIKT VOOR KINDEREN TOT 4 JAAR. BEBAT KLEINE ONDERDELEN.

ATTENTION: CE PRODUIT NE CONVIENT PAS A UN ENFANT DE MOINS DE 36 MOIS, EN RAISON DES PIÈCES DE PETITE DIMENSION CONTENUES.

ATTENZIONE: PRODOTTO NON ADATTO AI BAMBINI DI ETÀ INFERIORE AI 36 MESI. CONTIENE PICCOLE PARTI.

ATENCIÓN: NO ES CONVENIENTE PARA NIÑOS MENORES DE 3 AÑOS. CONTIENE PIEZAS PEQUEÑAS.

ATENÇÃO: IMPRÓPRIO PARA CRIANÇAS COM MENOS DE 3 ANOS. CONTÉM PEÇAS PEQUENAS.

FORSIGTIG! IKKE EGNET TIL BØRN SOM ER MINDRE END 3 ÅR. INDEHOLDER SMÅ DELE.

ΠΡΟΣΧΗ : ΚΑΤΑΛΛΗΛΟ ΓΙΑ ΠΑΙΔΙΑ ΑΝΩ ΤΩΝ ΤΡΙΩΝ ΕΤΩΝ ΠΕΡΙΕΧΕΙ ΜΙΚΡΑ ΤΕΜΑΧΙΑ

### ■VOR DEM ZUSAMMENBAU ZU LESEN

- Bitte lesen Sie die Anleitung vor dem Zusammenbau sorgfältig durch.
- Verwenden Sie nur Kunststoffklebstoff und Kunststofflackfarben.
- Die geleerten Plastiktüten sollten zerreißen und weggeworfen werden, um zu verhindern, daß Kleinkinder beim Spielen darin erstickten.
- Handhaben Sie Klebstoff und Lackfarben niemals in der Nähe von offenen Flammen.
- Mit klebemittel sparsam umgehen und während des zusammenbaus für ausreichende ventilation sorgen.

### ■LIRE CECI AVANT D'EFFECTUER LE MONTAGE

- Etudier attentivement les instructions avant le montage.
- N'utiliser que de l'adhésif plastique et du vernis.
- Déchirer et jeter les sacs en plastiques vides pour éviter tout danger d'étouffement pour les enfants.
- Ne jamais utiliser d'adhésif ou de vernis près d'une flamme.
- Utiliser le ciment avec modération et bien ventiler la pièce pendant le montage.

### ■LEGGERE QUESTO PRIMA DEL MONTAGGIO

- Studiare attentamente le istruzioni prima del montaggio.
- Usare solo adesivo e vernici per plastica.
- Strappare e gettare le buste di plastica vuote per evitare il pericolo di soffocamento per bambini piccoli.
- Non usare mai l'adesivo o la vernice vicino ad una fiamma.
- Utilizzare sufficiente adesivo e ventilare bene la habitación durante la costruzione.

### ■ANTES DEL ENSAMBLAJE, LEA CUIDADAMENTE LO SIGUIENTE

- Antes del ensamblaje, estudie cuidadosamente las instrucciones.
- Emplee solamente cemento plástico y pinturas.
- Rompa y tire las bolsas de plástico a fin de evitar que los niños pequeños puedan sofocarse jugando con ellas.
- No emplee nunca cemento ni pintura cerca de lamas.
- Usare l'adesivo moderatamente e ventilare bene l'ambiente durante la costruzione.

### ■組件之前務請先看清此說明。

- 請先看清說明圖，把握全體的順序之後才進入組件。
- 強力膠和塗料請使用塑膠專用的。商品的空袋為了不讓小孩帶在頭上，請撕掉。
- 強力膠塗料不可在火的附近使用。

"WARNING" FUNCTIONAL SHARP POINTS  
"WARNUNG" SCHARFE ECKEN UND KANTEN  
"Avertissement" Points essentiels de fonctionnement  
"ATTENZIONE" PARTI MOLTO ACUMINATE  
"AVISO" PUNTOS AGUDOS EN FUNCIONAMIENTO

## 注意

- \*組み立てる前に必ずお読みください。
- \*12才以下の方が組み立てるときは、保護者もお読みください。

1. 組み立てモデルです。作る前に組み立て説明書をお読みください。
2. 部品を取り出した後のビニール袋は、小さな子供が頭から被ったり、飲み込んだりすると窒息するおそれがありますので、破り捨ててください。
3. 部品はきれいに切り取り、切り取った後のクズはゴミ箱に捨ててください。
4. 部品はやむなくとがっている所がありますので使用目的以外は、絶対に遊ばないでください。特に小さいお子様のいる家庭では注意してください。
5. 小さな部品がありますので、誤って飲み込まないようにしてください。特に小さいお子様のいる家庭では注意してください。
6. 部品の組立の際、ニッパー、ナイフ、ヤスリ等を不用意に取り扱くと、刃先等で怪我の恐れがあります。12才以下の方は、保護者の指導のもとに取り扱ってください。
7. 接着剤、塗料を使用する場合は、下記に注意してください。  
\*締め切った室内では使用しないでください。中毒の恐れがあります。  
\*火の近くでの使用は絶対に止めてください。引火の恐れがあります。接着剤、塗料は目や口に入れないでください。  
\*誤って目や口に入ったときは、すぐに大量の水で洗い流して、医師に相談してください。
8. 工具、接着剤、塗料、電池等を使用する場合は、その説明書の注意事項をよく読んで正しく使用してください。

## CAUTION

- \* MAKE SURE TO READ INSTRUCTIONS LISTED BELOW BEFORE ASSEMBLING.
- \* ADULT SUPERVISOR SHOULD ALSO READ INSTRUCTIONS WHEN ASSEMBLED BY CHILDREN AGED 12 OR YOUNGER.

1. THIS BEING AN ASSEMBLY KIT. READ THE INSTRUCTIONS BEFORE ASSEMBLING.
2. TEAR UP AND THROW AWAY THE PLASTIC BAGS CONTAINING KIT PARTS AS CHILDREN MAY SUFFOCATE BY SWALLOWING OR WEARING OVER HEAD.
3. CUT THE PARTS OFF PROPERLY AND THROW THE WASTE PARTS INTO DUSTBOX AT ONCE.
4. DO NOT PLAY WITH THE PARTS FOR ANY OTHER PURPOSE AS SOME PARTS MAY BE TOO SHARP. MORE CAUTION AND CARE NEEDED FOR FAMILIES WITH INFANTS.
5. DO NOT SWALLOW ANY PARTS AND CUT-OFF CHIPS. KEEP AWAY FROM REACH OF CHILDREN.
6. WRONG OR CARELESS USAGE OF NIPPER, CUTTER, FILE ETC. MAY HURT THE ASSEMBLER.
7. BE CAUTIONS AS FOLLOWS WHEN USING ADHESIVES AND/OR PAINTS:  
\* DO NOT USE IN CLOSED ROOM TO AVOID POISONING/TOXIC.  
\* DO NOT USE NEAR FIRE TO AVOID FLAMMABILITY.  
\* DO NOT PUT ANY ADHESIVES AND/OR PAINTS INTO MOUTH AND EYE IF MISTAKENLY PUT INTO, WASH OUT PROMPTLY WITH FULL WATER AND CONSULT A DOCTOR.
8. USE TOOLINGS, ADHESIVES, PAINTS, BATTERIES ETC. PROPERLY AFTER CAREFUL READING OF INSTRUCTIONS GIVEN IN EACH HANDLING MANUAL.

