

# J35Ö DRAKEN 'AUSTRIAN BLACK SPECIAL'



**09888 1:48 J35Öドラケン "オーストリアン ブラック スペシャル"**

1949年スウェーデン空軍は、新型の戦闘機の開発をサーブ社に要求しました。その仕様は上昇限度14,000m、上昇時間は10,000mまで2.5分、最大速度マッハ1.7~1.8、高速道路への離着陸を考えたSTOL性能などで、1949年当時では非常に進歩的なものでした。この要求をもとにサーブ社では、ダブルデルタ翼の採用を決めサーブ210という研究機を製作し、1951年から1954年にかけて500回以上の実験飛行をかさねました。数々のデータを得、独特なダブルデルタ翼を持つサーブ35ドラケンが完成、1955年10月25日に初飛行しました。結果は極めて良好で1956年には、アフターバーナーを使わずに初めて音速を超え、同年の8月に量産型のJ35Aが発注されました。サーブ35ドラケンには、戦闘機型のJ35AからJ35B、J35D、J35Fと改良が加えられ、他に複座戦闘練習機型のSK35C、写真偵察機型のS35Eが生産されました。迎撃機型のJ35D型は、RM6Cエンジンの採用により最大速度がマッハ2以上、海面上昇率もJ35A

の200m/minから250m/minへと向上し、機内燃料搭載量も増加しています。この型から、高度ゼロmでも脱出可能な射出座席が装備されました。1960年代後半にサーブ社がドラケンの輸出に力を入れて開発した輸出専用型がサーブ35Xで、Xは輸出 (export) を示し、その後輸出先の国を表すアルファベットが付いています。オーストリアに輸出された機体J35Ö (Österreich) は、スウェーデン空軍の使用機 (J35D型)、24機をサーブで改修したもので、サーブJ29の後継機として1988年5月から配備されました。

《J35Dのデータ》乗員：1名、全幅：9.4m、全長：15.35m、全高：3.89m、翼面積：49.2m<sup>2</sup>、最大離陸重量：12,270kg、エンジン：RM6C (ライセンス製のロールスロイスRB146エイボン300シリーズ)、推力：5,800kg (A/B使用8,000kg)、最大速度：マッハ2.0/12,200m (外部搭載なし)、固定武装：30mm機関砲×2、初飛行：1953年10月25日 (原型機)

In 1949, the Swedish Military submitted a request to their aircraft industry, requesting a new fighter. They wanted this new fighter to have a ceiling of 14,000 meters, climb to 10,000 meters in 2.5 minutes, a top speed of Mach 1.7 - 1.8, plus short takeoff and landing ability so it could operate from existing Swedish roads. These were very sophisticated requirements for 1949 and their industry opted for a double delta type wing. The Saab corporation produced a prototype called the Saab 210 and from 1951-1954 flew over 500 test flights. With the data gathered from the Saab 210 flights they produced the J35 Draken and test flew it on 25 October 1955. In 1956 it flew faster than Mach 1 in level flight without afterburner, and in August of the same year it was ordered into mass production. The J35 was produced in several variants, and the J35A; B; D and F versions are single seat fighters. The SK35C is a two seat trainer and the S35E is for photo reconnaissance. With a new

requirement for an interceptor aircraft, a J35D was re-engined with RM6C giving it a speed greater than Mach 2 and an increase in climb rate from 200m/min. to 250m/min. Internal fuel was also increased and from this version on the 0/0 ejection seat was utilized. During the late 1960's SAAB wanted to export the J35 and this version was initially known as the J35X. Afterwards they dropped the "X" and added the initial of the country it was exported to. Austrian Draken's were J35Ö (for Österreich), of which 24 aircraft were exported and replaced their SAAB J29's, then in service.

DATA Wingspan: 9.4m; Length: 15.35m; Height: 3.89m; Wing area: 49.2m<sup>2</sup>; Max TO weight: 12,270kg; Engine: RM6C (license built Rolls-Royce RB146 series 300 Avon); Power: 5,800kg (AB 8,000kg); Max speed: Mach 2.0 @ 12,200m (no external stores); Weapon: 30mm cannon x 2; 1st flight 25 October 1953 (prototype)

★ デカールをはってください。  
APPLY DECAL  
HIEAR ABZIEHBILD  
APPLIQUER DECALCOMANIE  
APPLICARE DECALCOMANIE  
PONER CALCOMANIA  
貼上水印紙

✂ 切り取ってください。  
REMOVE  
ENTFERNEN  
RETIRER  
SEPARARE  
CORTAR  
切去

✂ 穴をあけてください。  
OPEN HOLE  
ÖFFNEN  
FAIRE UN TROU  
FORO APERTO  
HACER AGUJERO  
鑽孔

📦 オモリを入れてください。  
INSERT BALLAST  
BALLAST ZUGEBEN  
A LESTER  
AGGIUNGERE ZAVORRA  
LASTRAR  
放入壓輪物

📋 塗装図の番号です。  
PAINTING SCHEME NUMBER  
LACKIERSCHEMANUMMER  
NUMÉROS DE LA LISTE DE PEINTURES  
NUMERO DELLO SCHEMA DI VERNICIATURA  
PINTAR ESQUEMA NUMERO  
這是塗裝圖的號碼

《A》

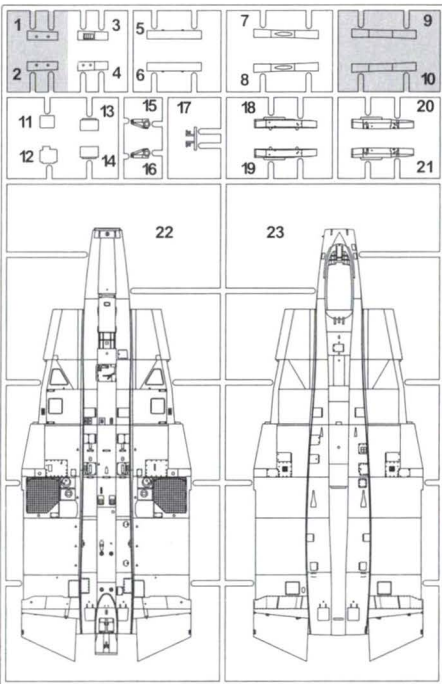

《B》

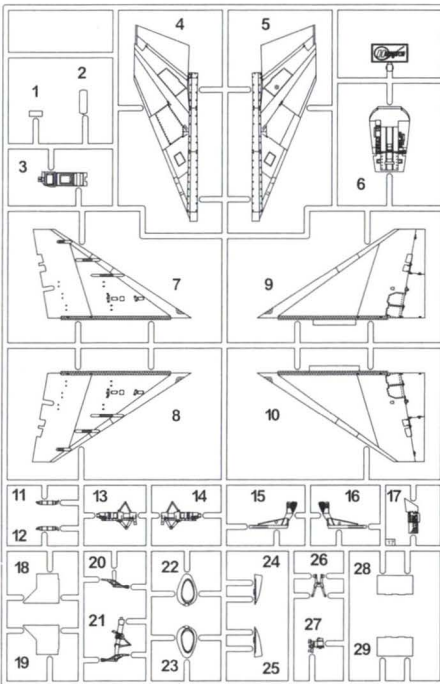

《D》

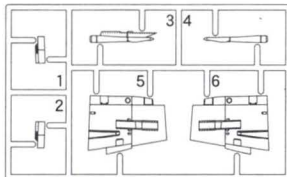

《F》

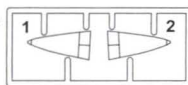

《L》

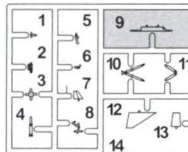

《J》



《M》x2

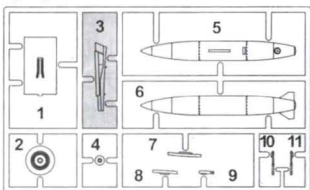

《R》

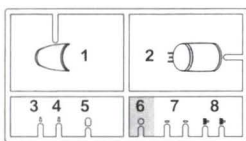

この部品は使用しません。  
Parts not for use.  
Teile werden nicht verwendet.  
Pièces à ne pas utiliser.

Parti non per uso.  
Partes para no usar.  
不需要使用的部件

For Japanese use only.

●部品請求をなさる方は、あなたの氏名、住所、郵便番号、電話番号を1字づつはっきり書いて、右のカードと共に申し込みください。  
※ハセガワは、ご本人の同意がある場合を除き、個人情報第3者に開示することはありません。  
●「部品請求カード」1枚につき1キット分のパーツの請求を受けることができます。  
●右記の価格は予告なく変更する場合がありますのでご了承ください。



— 部品請求カード —

09888 1:48 J350ドラケン "オーストリアンブラックスペシャル"

部品を紛失したり、破損された方は、このカードの必要部品を○でかこみ代金を現金書留または郵便小為替で当社サービス係までお申ください。

A 部品 ..... 1,000円 L 部品 ..... 800円  
B 部品 ..... 1,000円 M 部品 (1枚分) ..... 800円  
D 部品 ..... 800円 R 部品 ..... 600円  
F 部品 ..... 600円 デカール ..... 1800円  
J 部品 ..... 600円

0910

ART No. 09888

8	H8	シルバー(銀)	SILVER
13	H53	ニュートラルグレー	NEUTRAL GRAY
28	H18	黒鉄色	STEEL
33	H12	つや消しブラック	FLAT BLACK
47	H90	クリアレッド	CLEAR RED
50	H93	クリアブルー	CLEAR BLUE
55	H81	カーキ	KHAKI
61	H76	焼鉄色	BURNT IRON
92		セミグロスブラック	SEMI GROSS BLACK
137	H77	タイヤブラック	TIRE BLACK
138		クリアグリーン	CLEAR GREEN
308		グレーFS36375	GRAY FS36375
336		ヘンプBS4800/10B21	HEMP BS4800/10B21

このキットには接着剤は入っていませんので別にお求めください。

塗料指定の 1 は GSI クレオス・Mr. カラー、H 1 は水性ホビーカラーの番号です。

H 1 in painting indication is the number of GSI Creos Aqueous Hobby Color, while 1 is that of Mr. Color. Glue is not included in this kit.

H 1 bei Bemalungshinweisen ist die Nummer der Aqueous - Hobby - Color von GSI Creos, während 1 den Ton der Farbserie Mr. Color anzeigt. Im Bausatz ist kein Klebstoff enthalten.

Sur le guide de peinture, H 1 correspond au numéro de couleur GSI Creos AQUEOUS HOBBY COLOR, alors que 1 correspond à Mr. COLOR, La colle n'est pas fournie dans ce kit.

H 1 nella indicazione della pittura è il numero della GSI Creos del colore ad acqua per Hobby, mentre 1 e quello di Mr. Color. La colla non è inclusa nella scatola di montaggio.

H 1 en indicaciones de pintado. Este es el numero de GSI Creos Aqueous Hobby Color, mientras 1 es el de Mr. Color. El pegamento no esta incluido en el kit.

H 1 這個著色指示是代表 GSI Creos 出品水性模型漆的編號，而 1 則代表 GSI Creos 出品的樹脂系模型漆的編號，這份套件並沒有包括膠水。



# 1 コックピットの組み立て Cockpit Assembly

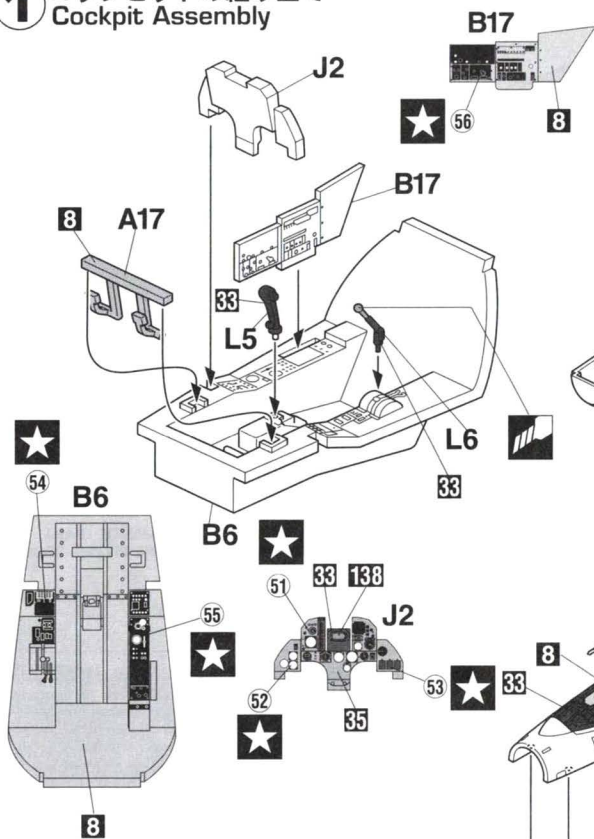

# 2 コックピットの取り付け Cockpit Installation

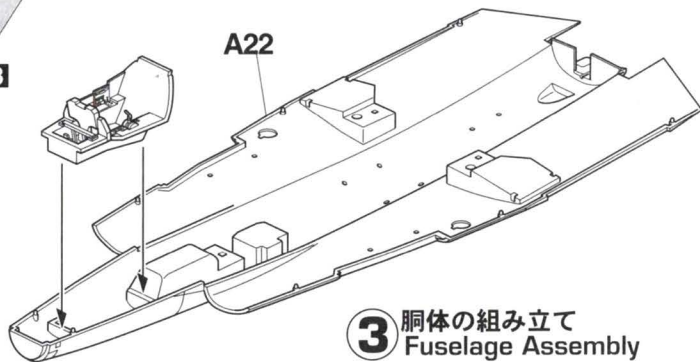

# 3 胴体の組み立て Fuselage Assembly

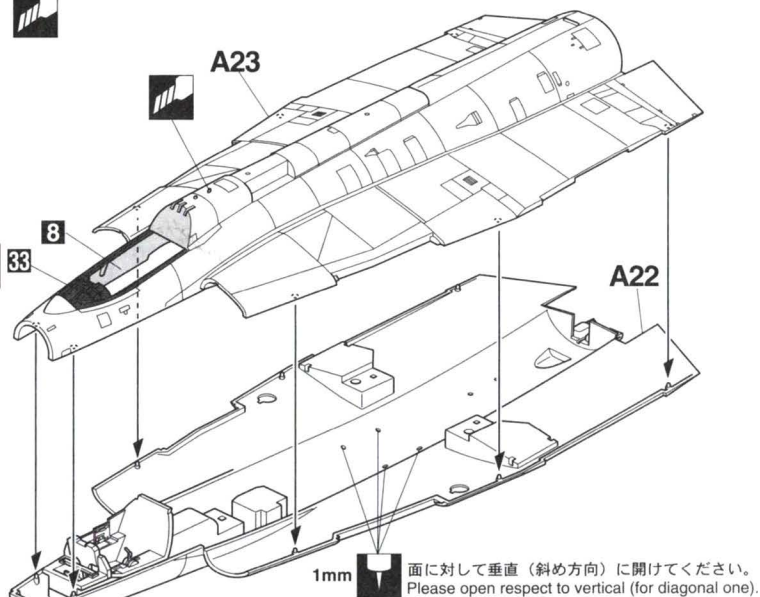

# 4 主翼、尾翼の組み立て Main Wing & Vertical Wing Assembly

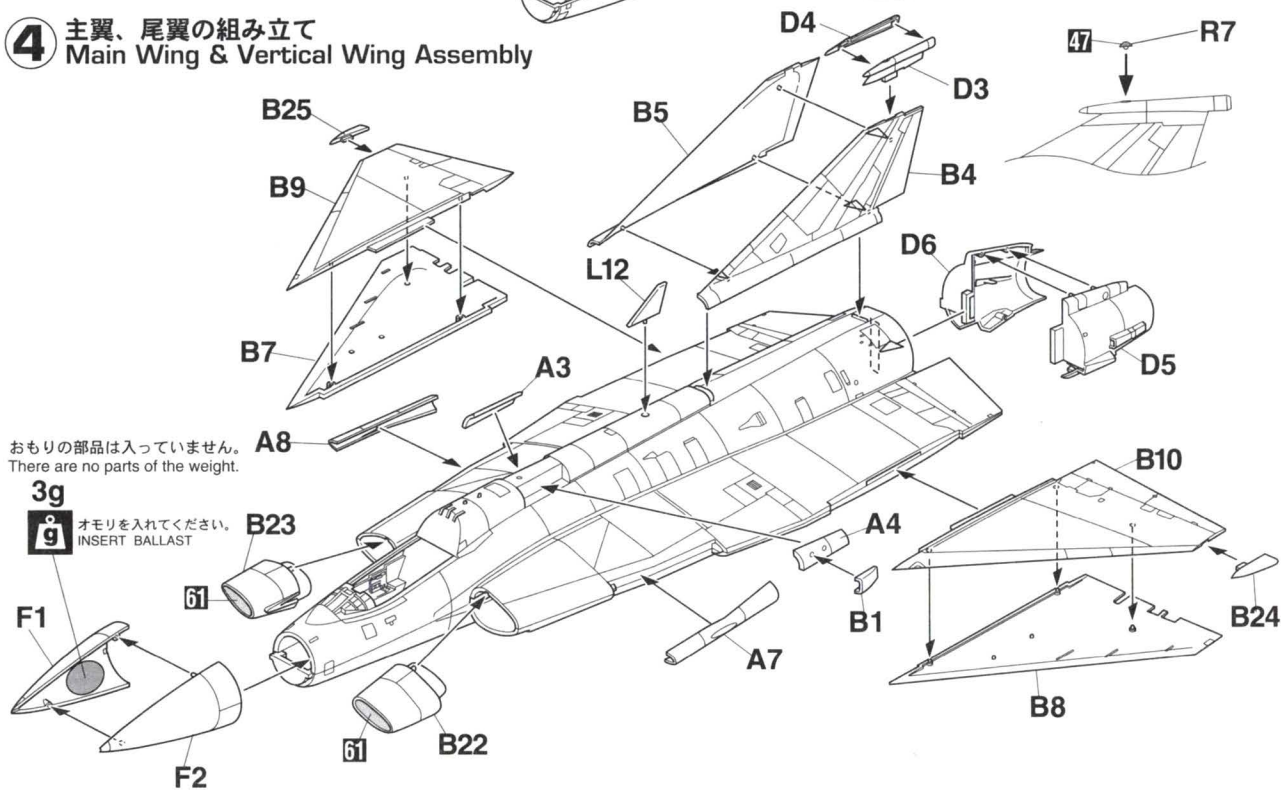

**5** 前脚の組み立て  
Nose Landing Gear Assembly

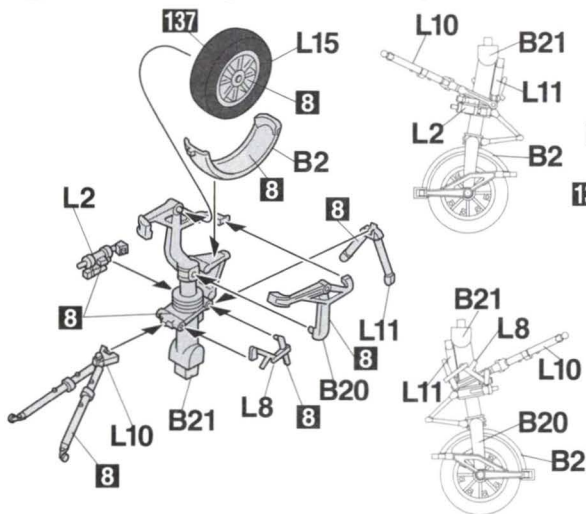

**6** 主脚の組み立て  
Main Landing Gear Assembly

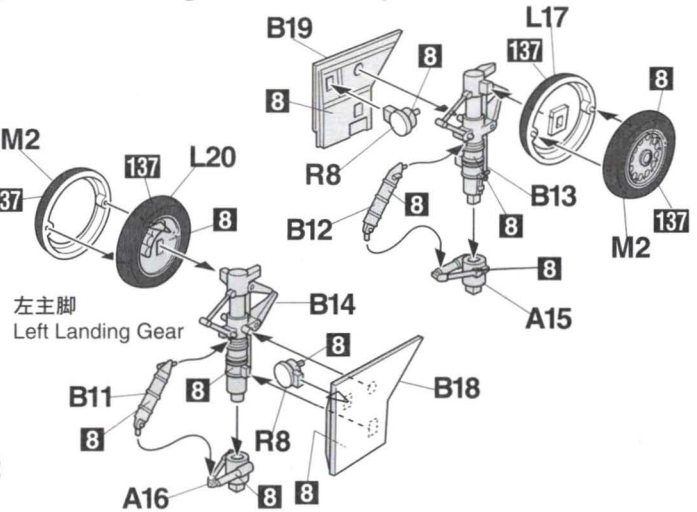

**7** ラム・エア・タービンの組み立て  
Ram Air Turbine (RAT) Assembly

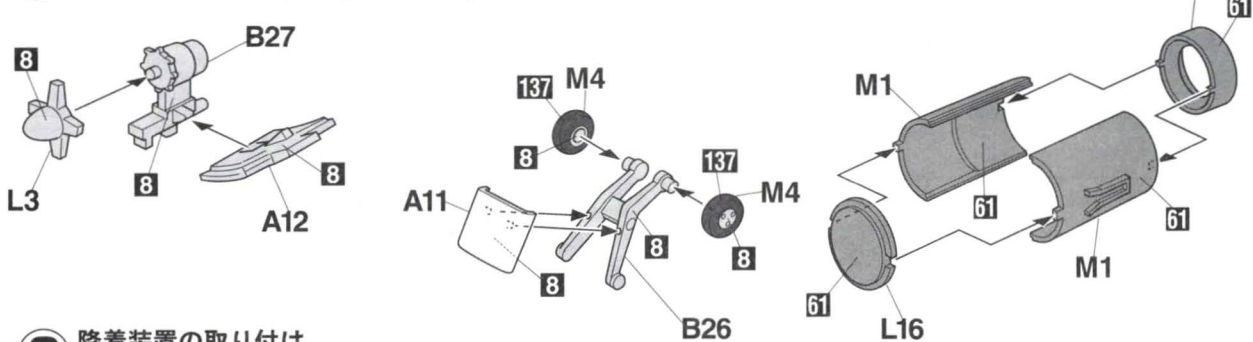

**8** 降着装置の取り付け  
Landing Gear Installation

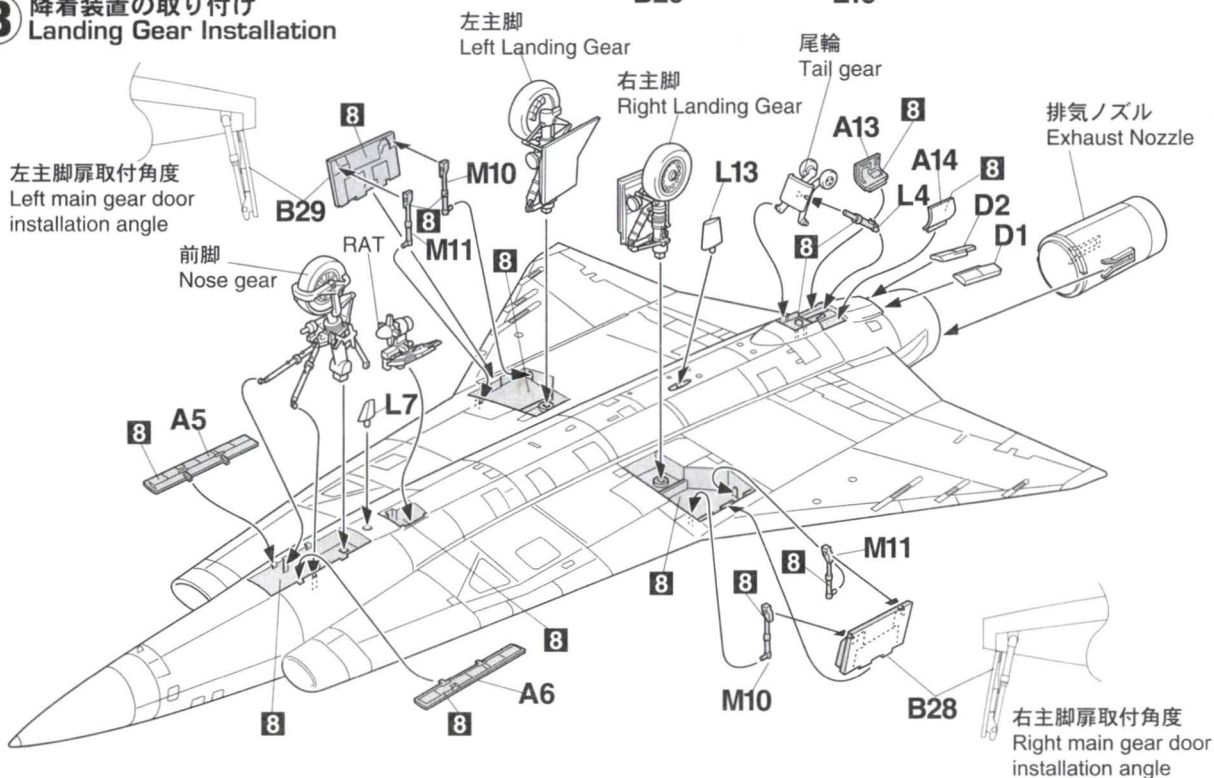



**9** 増槽タンクの組み立て  
External Tank Assembly

左増槽タンク  
Left External Tank

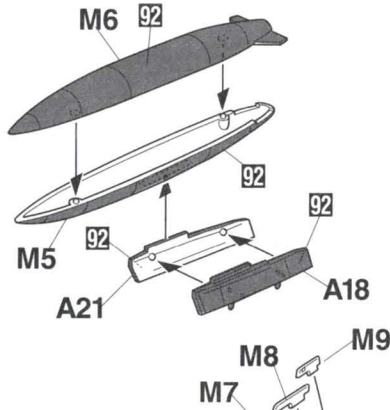

右増槽タンク  
Right External Tank

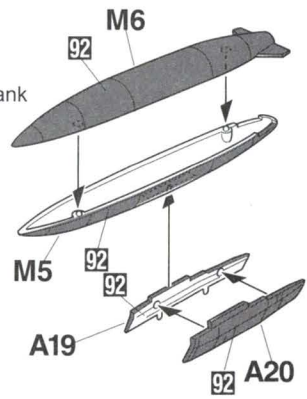

**10** 胴体下面の組み立て  
Bottom Fuselage Assembly

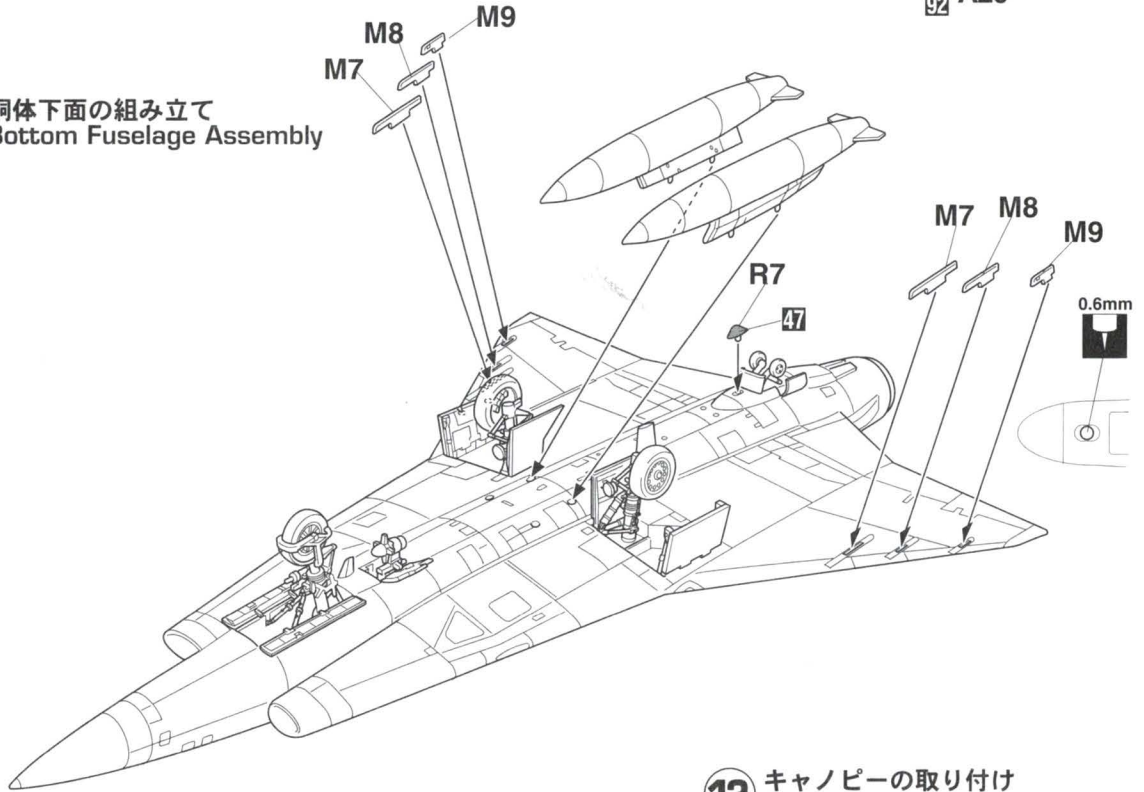

**11** 射出シートの組み立て  
Ejection Seat Assembly

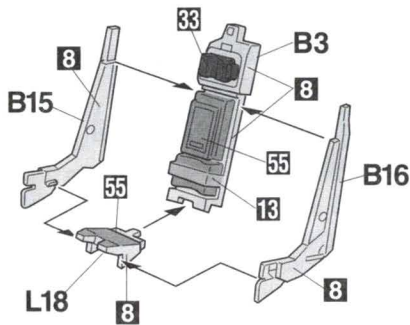

**12** キャノピーの取り付け  
Canopy Installation

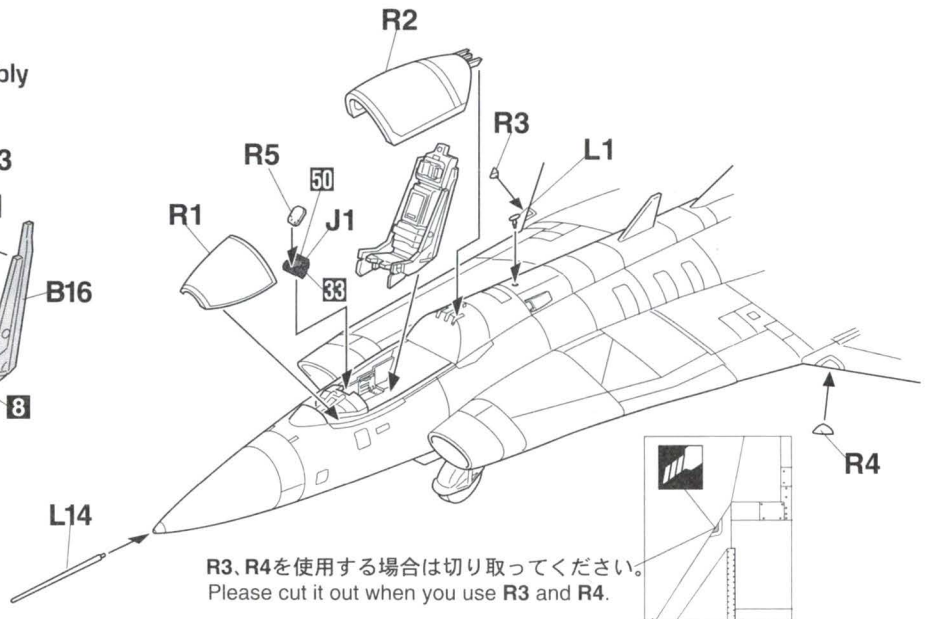

R3, R4を使用する場合は切り取ってください。  
Please cut it out when you use R3 and R4.

# Marking & Painting

マーキング及び塗装図

Markierungen und Bemalung

Decoration et Peinture

Marchio & Pittura

Decoracion y Pintura

標貼及着色指示

■ オーストリア空軍 第1戦闘飛行隊 退役記念特別塗装機 2005年  
 ■ 1. Staffel, AUSTRIAN AIR FORCE, 2005

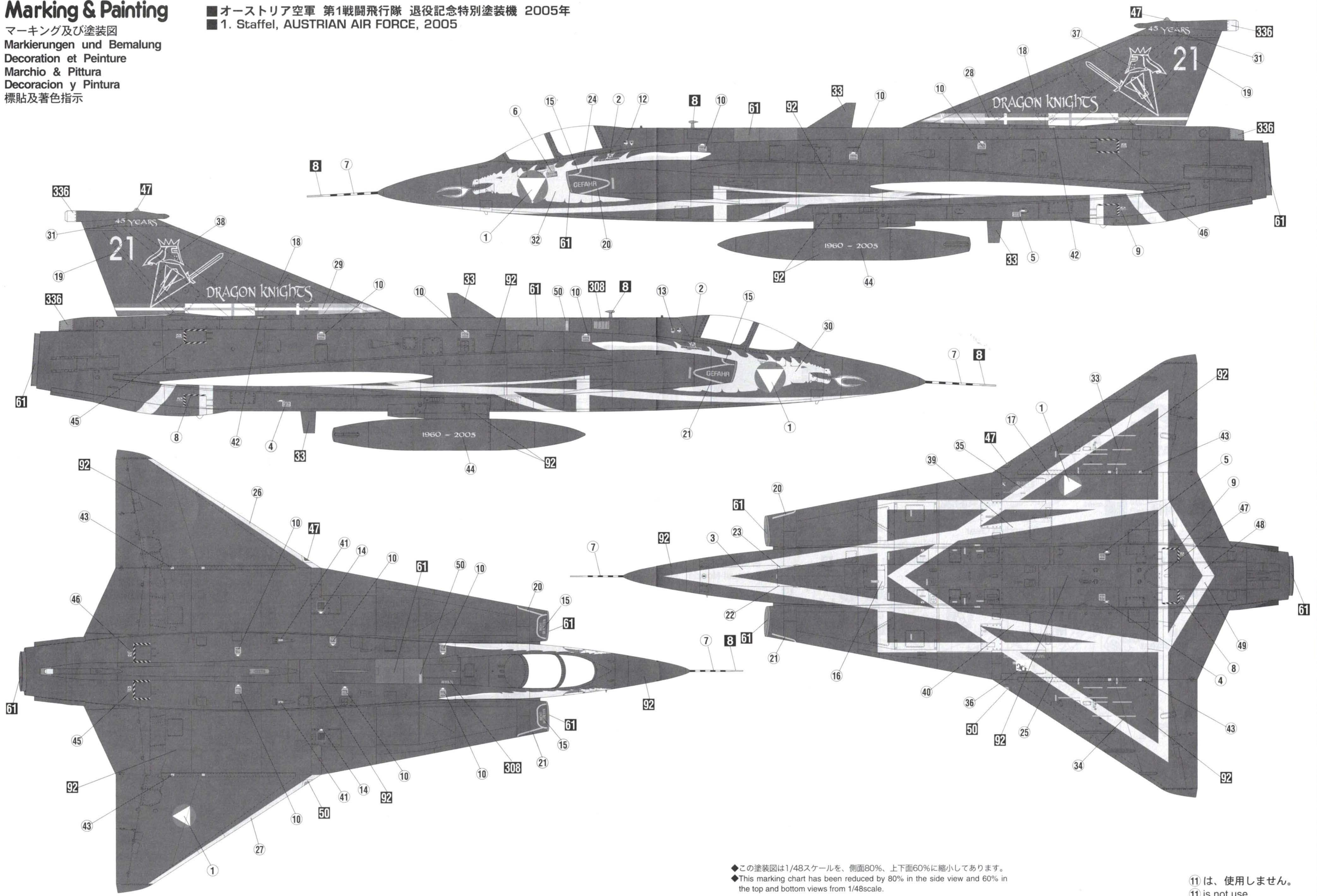

◆この塗装図は1/48スケールを、側面80%、上下面60%に縮小してあります。  
 ◆This marking chart has been reduced by 80% in the side view and 60% in the top and bottom views from 1/48scale.

⑪ は、使用しません。  
 ⑪ is not use.



## ■デカールのじょうずな貼り方 Correct Method for Applying Decals

- デカールを貼るところのほこりや汚れを、ぬらした布できれいにふきとってください。
- Clean model surface with wet cloth.

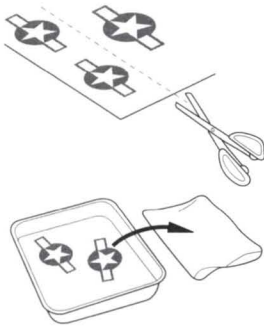

- 貼りたいデカールを台紙ごとハサミで切りとり、1枚づつ水またはぬるま湯に台紙を下にして20秒くらい浮かべます。
- Cut each design out of decal sheet and dip them in warm water for 20 seconds.
- 水から出したらタオルの上のせ、指先でデカールが動くか確かめた後、貼るところにおいて静かに台紙をずらします。
- Check with finger tip if design is loose on base paper. If so, place it on proper position on model and slide off base paper leaving design on model.

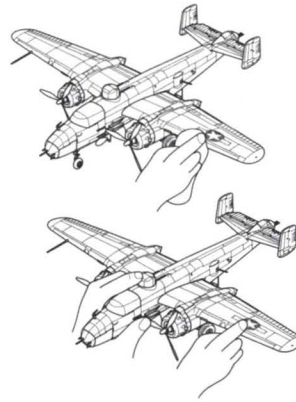

- 指先に少し水をつけて正確な位置にデカールを動かした後で、やわらかく、よく水を吸う布でデカールを押しえて内側の水分や気泡を押し出します。
- Move design to exact position with wet finger tip, and push out excess water and air bubbles under decal with soft cotton cloth.
- デカールが完全に乾いたら少し水をつけた布で、デカールのまわりのノリをふきとります。
- When decals get dry, wipe off with wet cloth excess glue left around decals.

CAUTION: NOT SUITABLE FOR CHILDREN UNDER 3 YEARS. CONTAINS SMALL PARTS.

NICHT FÜR KINDER UNTER 36 MONATEN ENTHÄLT KLEINE TEILE.

ATTENTIE: NIET GESCHIKT VOOR KINDEREN TOT 4 JAAR. BEBAT KLEINE ONDERDELEN.

ATTENTION: CE PRODUIT NE CONVIENT PAS A UN ENFANT DE MOINS DE 36 MOIS, EN RAISON DES PIÈCES DE PETITE DIMENSION CONTENUES.

ATTENZIONE: PRODOTTO NON ADATTO AI BAMBINI DI ETÀ INFERIORE AI 36 MESI. CONTIENE PICCOLE PARTI.

ATENCIÓN: NO ES CONVENIENTE PARA NIÑOS MENORES DE 3 AÑOS. CONTIENE PIEZAS PEQUEÑAS.

ATENÇÃO: IMPRÓPRIO PARA CRIANÇAS COM MENOS DE 3 ANOS. CONTÉM PEÇAS PEQUENAS.

FORSIGTIG! IKKE EGNET TIL BØRN SOM ER MINDRE END 3 ÅR. INDEHOLDER SMÅ DELE.

ΠΡΟΣΟΧΗ : ΚΑΤΑΛΛΗΛΟ ΓΙΑ ΠΑΙΔΙΑ ΑΝΩ ΤΩΝ ΤΡΙΩΝ ΕΤΩΝ ΠΕΡΙΕΧΕΙ ΜΙΚΡΑ ΤΕΜΑΧΙΑ

### ■VOR DEM ZUSAMMENBAU ZU LESEN

- Bitte lesen Sie die Anleitung vor dem Zusammenbau sorgfältig durch.
- Verwenden Sie nur Kunststoffklebstoff und Kunststofflackfarben.
- Die geleerten Plastiktüten sollten zerschneiden und weggeworfen werden, um zu verhindern, daß Kleinkinder beim Spielen darin erstickten.
- Handhaben Sie Klebstoff und Lackfarben niemals in der Nähe von offenen Flammen.
- Mit Klebemittel sparsam umgehen und während des zusammenbaus für ausreichende ventilation sorgen.

### ■LIRE CECI AVANT D'EFFECTUER LE MONTAGE

- Etudier attentivement les instructions avant le montage.
- N'utiliser que de l'adhésif plastique et du vernis.
- Déchirer et jeter les sacs en plastiques vides pour éviter tout danger d'étouffement pour les enfants.
- Ne jamais utiliser d'adhésif ou du vernis près d'une flamme.
- Utiliser le ciment avec modération et bien ventiler la pièce pendant le montage.

### ■LEGGERE QUESTO PRIMA DEL MONTAGGIO

- Studiare attentamente le istruzioni prima del montaggio.
- Usare solo adesivo e vernici per plastica.
- Strappare e gettare le buste di plastica vuote per evitare il pericolo di soffocamento per bambini piccoli.
- Non usare mai l'adesivo o la vernice vicino ad una fiamma.
- Utilizzare sufficiente adesivo e ventilare bene la habitación durante la costruzione.

### ■ANTES DEL ENSAMBLAJE, LEA CUIDADOSAMENTE LO SIGUIENTE

- Antes del ensamblaje, estudie cuidadosamente las instrucciones.
- Emplee solamente cemento plástico y pinturas.
- Rompa y tire las bolsas de plástico a fin de evitar que los niños pequeños puedan sofocarse jugando con ellas.
- No emplee nunca cemento ni pintura cerca de llamas.
- Usare l'adesivo moderatamente e ventilare bene l'ambiente durante la costruzione.

### ■組立之前務請先看清此說明。

- 請先看清說明圖，把握全體的順序之後才進入組件。
- 強力膠和塗料請使用塑膠專用的。商品的空袋為了不讓小孩子帶在頭上，請撕掉。
- 強力膠塗料不可在火的附近使用。

"WARNING" FUNCTIONAL SHARP POINTS

"WARNUNG" SCHARFE ECKEN UND KANTEN

"Avertissement" Points essentiels de fonctionnement

"ATTENZIONE" PARTI MOLTO ACUMINATE

"AVISO" PUNTOS AGUDOS EN FUNCIONAMIENTO



注意

\*組み立てる前に必ずお読みください。

\*12才以下の方が組み立てる時は、保護者もお読みください。

1. 組み立てる前に、作る前に組み立て説明書をお読みください。
2. 部品を取り出した後のビニール袋は、小さな子供が頭から被ったり、飲み込んだりすると窒息するおそれがありますので、破り捨ててください。
3. 部品はきれいに切り取り、切り取った後のクズはゴミ箱に捨ててください。
4. 部品はやむなくとがっている所がありますので使用目的以外は、絶対に遊ばないでください。特に小さいお子様のいる家庭では注意してください。
5. 小さな部品がありますので、誤って飲み込まないようにしてください。特に小さいお子様のいる家庭では注意してください。
6. 部品の組立の際、ニッパー、ナイフ、ヤスリ等を不用意に取り扱くと、刃先等で怪我の恐れがあります。12才以下の方は、保護者の指導のもとに取り扱ってください。
7. 接着剤、塗料を使用する場合は、下記に注意してください。  
\*締め切った室内では使用しないでください。中毒の恐れがあります。  
\*火の近くでの使用は絶対に止めてください。引火の恐れがあります。接着剤、塗料は目や口に入れないでください。  
\*誤って目や口に入ったときは、すぐに大量の水で洗い流して、医師に相談してください。
8. 工具、接着剤、塗料、電池等を使用する場合は、その説明書の注意事項をよく読んで正しく使用してください。



CAUTION

\*MAKE SURE TO READ INSTRUCTIONS LISTED BELOW BEFORE ASSEMBLING.

\*ADULT SUPERVISOR SHOULD ALSO READ INSTRUCTIONS WHEN ASSEMBLED BY CHILDREN AGED 12 OR YOUNGER.

1. THIS BEING AN ASSEMBLY KIT. READ THE INSTRUCTIONS BEFORE ASSEMBLING.
2. TEAR UP AND THROW AWAY THE PLASTIC BAGS CONTAINING KIT PARTS AS CHILDREN MAY SUFFOCATE BY SWALLOWING OR WEARING OVER HEAD.
3. CUT THE PARTS OFF PROPERLY AND THROW THE WASTE PARTS INTO DUSTBOX AT ONCE.
4. DO NOT PLAY WITH THE PARTS FOR ANY OTHER PURPOSE AS SOME PARTS MAY BE TOO SHARP. MORE CAUTION AND CARE NEEDED FOR FAMILIES WITH INFANTS.
5. DO NOT SWALLOW ANY PARTS AND CUT-OFF CHIPS. KEEP AWAY FROM REACH OF CHILDREN.
6. WRONG OR CARELESS USAGE OF NIPPER, CUTTER, FILE ETC. MAY HURT THE ASSEMBLER.
7. BE CAUTIONS AS FOLLOWS WHEN USING ADHESIVES AND/OR PAINTS:  
\*DO NOT USE IN CLOSED ROOM TO AVOID POISONING/TOXIC.  
\*DO NOT USE NEAR FIRE TO AVOID FLAMMABILITY.  
\*DO NOT PUT ANY ADHESIVES AND/OR PAINTS INTO MOUTH AND EYE IF MISTAKENLY PUT INTO, WASH OUT PROMPTLY WITH FULL WATER AND CONSULT A DOCTOR.
8. USE TOOLINGS, ADHESIVES, PAINTS, BATTERIES ETC. PROPERLY AFTER CAREFUL READING OF INSTRUCTIONS GIVEN IN EACH HANDLING MANUAL.



