

SD.KFZ. 179 BERGEPANTHER

ART. 285 SD. KFZ. 179 BERGEPANTHER Questo veicolo basato sullo scafo del carro armato Panther (vedi Italeri No. 270) venne sviluppato per dotare le unità corazzate di un mezzo da recupero dotato della potenza necessaria al traino dei carri pesanti danneggiati o bloccati da guasti meccanici. Il Bergepanther era inoltre dotato di argano per la funzione di carro officina assicurando un notevole livello di supporto alle unità in prima linea.

Dati Tecnici: Lunghezza: 8,82 m; Larghezza: 3,30 m; Altezza: 3 m; Peso: 40 tonnellate; Velocità massima: 45 km/h; Autonomia: 200 km; Armamento: 1 cannone da 20 mm.

ART. 285 SD. KFZ. 179 BERGEPANTHER Dieses Fahrzeug wurde auf Basis des Panther Tanks (Italeri Nr. 270) entwickelt, um die Panzereinheiten mit einem gepanzerten Fahrzeug auszustatten, das die im Kampf oder durch mechanische Fehler beschädigten Panzer bergen konnte. Es war außerdem mit einer schweren Seilwinde ausgestattet, die für Feldwerkstätten besonders nützlich war.

Technische Daten: Länge: 8,82 m; Breite: 3,30 m; Höhe: 3,00 m; Gewicht: 40 t; Höchstgeschwindigkeit: 45 km; Reichweite: 200 km; Bewaffnung: 1 × 20 mm Kanone.

ART. 285 SD. KFZ. 179 BERGEPANTHER Este vehículo, basado en el carro Panther (Italeri No. 270) fué desarrollado para dotar a las unidades de carros de un vehículo poderosamente acorazado para recuperar carros pesados dañados en combate o con averías mecánicas. Además estaba equipado de un potente cabrestante, muy útil para reparaciones en primera línea.

Datos Técnicos: Longitud: 8,82 m; Anchura: 3,30 m; Altura: 3,00 m; Peso: 40 tm; Velocidad máx: 45 km/h; Autonomía: 200 km; Armamento: 1 cañón 20 mm.

ART. 285 SD. KFZ. 179 BERGEPANTHER This vehicle, based upon the Panther Tank (Italeri No. 270) was developed to furnish tank units with a powerful armored vehicle to recover heavy tanks damaged in combat or having mechanical failures. Furthermore it was equipped with a heavy duty winch, which was useful for front line field tool shop operations.

Technical Data: Length: 8,82 m; Width: 3,30 m; Height: 3,00 m; Weight: 40 tons; Max. speed: 45 km/h; Range: 200 km; Armament: 1 × 20 mm gun.

ART. 285 SD. KFZ. 179 BERGEPANTHER Ce véhicule, construit à partir d'un Panther (Italeri N. 270), fut développé pour fournir aux unités blindées un engin blindé capable de récupérer les chars lourds endommagés au combat ou ayant subi des pannes. Par la suite, il fut équipé d'un treuil puissant, qui se révéla très utile lors des réparations sur la ligne de front.

Données Techniques: Longueur: 8,82 m; Largeur: 3,30 m; Hauteur: 3,00 m; Masse: 40 tonnes; Vitesse maximum: 45 km/h; Autonomie: 200 km; Armement: 1 canon de 20 mm.

ART. 285 SD. KFZ. 179 BERGEPANTHER Bergepanther joka perustui Panther taistelupanssarin (Italeri 270) tekniikkaan kehitettiin korjausvaunuksi jonka varusteilla pystyttiin kentällä korjaamaan taistelussa vaurioittuneita raskaita taisteluvaunuja. Bergepantherissa oli myös tehokas vinssi, jonka avulla vaurioittuneet yksiköt voitiin hinata pois taistelualueelta.

Tekniset Tiedot: Pituus: 8.82 m; Leveys: 3,30 m; Korkeus: 3,00 m; Paino: 40 tonnia; Huippunopeus: 45 km/h; Toimintasäde: 200 km; Aseistus: 1 kpl 20 mm:n tykki.

ART. 285 SD. KFZ. 179 BERGEPANTHER Dit voertuig, gebaseerd op de Panther tank (Italeri N. 270), werd ontwikkeld om tankeenheden uit te rusten met een krachtige bergingstank, die met behulp van een zware winch beschadigde of kapotte tanks uit de gevechtszones kon verwijderen.

Technische Gegevens: Lengte: 8,82 m; Breedte: 3,30 m; Hoogte: 3,00 m; Gewicht: 40 ton; Max. snelheid: 45 km/u; Actieradius: 200 km; Bewapening: 1 × 20 mm kanon.

Sd. Kfz 179豹式回收坦克

此車輛以豹式坦克(我廠產品No. 270)為基礎，專門發展來供坦克單位使用，使其可以擁有強力裝甲車輛，以維修及救出在戰鬥中受傷或機件故障的重型坦克。

更有甚者，此車裝備有一台重型絞車，對於前線戰地維修作業非常有用。

《技術諸元》

全長：7.10公尺，全闊：3.30公尺，全高：3.00公尺，重量：40噸，最高速度：45公里/小時，航距：200公里，武裝：1x20mm炮。

ART. 285 SD. KFZ. 179 BERGEPANTHER Este veículo baseado no tanque Panther (Italeri N. 270) foi desenvolvido para recuperar tanques pesados danificados em combate ou com grandes falhas mecânicas. Também estava equipado com um guincho para tarefas pesadas no campo de batalha.

Dados Técnicos: Comprimento: 8,82 m; Largura: 3,30 m; Altura: 3,00 m; Peso: 40 toneladas; Velocidade máxima: 45 km/h; Alcance: 200 km; Armamento: 1 metralhadora de 20 mm.

ドイツ戦車回収車 ベルゲパンサー

第二次大戦後期になって登場したドイツの重戦車タイガーには、その重量のため故障や損傷時にトラック等では回収・牽引が出来ないという問題がありました。そこでパンサー戦車の車体を利用して作られた回収車がベルゲパンサーです。砲塔を取り外し40tウインチや組立式クレーンを装備。戦車大隊の整備・回収中隊は2～4輛のベルゲパンサーを装備して任務に就きました。

全長：7.10m 全幅：3.30m

全高：3.00m 重量：40t

最大速度：45km/h

Istruzioni per l'applicazione delle decalcomanie. Ritagliare le decalcomanie occorrenti dal foglio, immergerle in un bicchiere d'acqua pulita per circa 1/2 minuto, metterle in posizione sul modello e farle scivolare dalla carta: per una migliore aderenza compprimerle con una pezzuola pulita.

Directions for applying the decals: Cut the required decals out of the sheet: dip them into a glass of clean water for about 1/2 minute; position the decals on the kit, letting them slide from the paper. For a better adhesion, press them by means of a clean rag.

Anweisungen für Abziehbilder-Anbringung: Die benötigten Abziehbilder vom Blatt abschneiden, in ein Glas reines Wasser für etwa 1/2 Minute eintauchen, auf das Modell legen und dann vom Papierbogen abnehmen. Um eine bessere Haftung zu erzielen, die Abziehbilder mit einem reinen Tuch andrücken.

Instruction pour l'application des décalcomanies. Couper les décalcomanies choisies et les plonger environ trente secondes dans un peu d'eau propre. Les placer sur le modèle en les faisant glisser de leur feuille et presser avec un morceau de chiffon pour éliminer les bulles d'air.

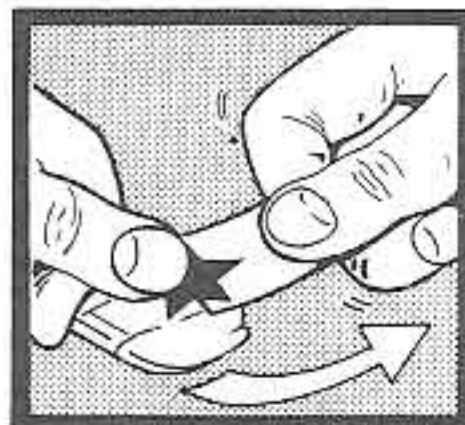

Istrucciones Para la aplicación de las calcomanías: cortar las requeridas, sumergirlas en un recipiente de agua limpia durante 1/2 minuto, colocar las calcomanías sobre el modelo, haciéndolas deslizar sobre el papel. Para una mejor adherencia, presionarlas con un trampo limpio.

Transfers: Knip het benodigde deel uit, dempel het ca. 1/2 minuut onder water, houdt het transfer tegen het model en schuif het vanaf het papier op zijn plaats. Met een schoon doekje aandrukken.

Påläggning av decaler: Klipp ut den decal som skall användas och doppa den i ett glas vatten under en 1/2-minut. Sätt decalen på plats på modellen och lat den sakta glida av pappret. För att den skall sitta ordentligt, tryck till med en torr duk.

デカール使用法 台紙から、それぞれのマークを切り取ります。ぬるま湯に20秒くらいつけて、引き上げます。マークをすべらすようにして台紙からとり、指定の位置にはってください。やわらかな布でマーク上を押して気泡を取ってください。マーク面には、かわくまで手をふれないでください。

ATTENZIONE - Consigli utili!

Prima di iniziare il montaggio, studiare attentamente il disegno. Staccare con molta cura i pezzi dalle stampate, usando un taglia-balsa oppure un paio di forbici e togliere con una piccola lima o con carta vetro fine eventuali sbavature. Mai staccare i pezzi con le mani. Montarli seguendo l'ordine della numerazione delle tavole. Eliminare dalla stampata il numero del pezzo appena montato, facendogli sopra una croce. Le frecce nere indicano i pezzi da incollare, le frecce bianche indicano i pezzi da montare senza colla. Usare solo colla per polistirolo. **A - B - C** Le lettere ai lati dei numeri indicano la stampata ove si trova il pezzo da montare. I pezzi sbarrati da una croce non sono da utilizzare.

ACHTUNG - Ein nützlicher Rat!

Vor der Montage die Zeichnung aufmerksam studieren. Die einzelnen Montageteile mit einem Messer oder einer Schere vom Spritzling sorgfältig entfernen. Eventuelle Grate werden mit einer Klinge oder feinem Schmirgelpapier beseitigt. Keinesfalls die Montageteile mit den Händen entfernen. Bei der Montage der Tafelnummerierung folgen. Pfeile zeigen die zu klebenden Teile während die weissen Pfeile die ohne Leim zu montierenden Teile anzeigen. Bitte nur Plastikklebstoff verwenden. **A - B - C** Die Buchstaben neben den Nummern zeigt, auf welchem Spritzling der zu montierende Teil zu finden ist. Die mit einem Kreuz markierten Teile sind nicht zu verwenden.

ATENCION - Consejos útiles!

Estudiar las instrucciones cuidadosamente antes de comenzar el montaje. Separar las piezas de las bandejas con un cuchillo afilado o un par de tijeras, y retirar el exceso de plástico o rebada. No arrancar las piezas. Montar las piezas en orden numérico. Utilizar SOLAMENTE pegamento para plástico y en poca cantidad para evitar que se dane el modelo. Las flechas negras indican las piezas que se deben pegar juntas. Las flechas blancas indican las piezas que deben ensamblarse SIN usar pegamento. **A - B - C** Las letras indican en que bandeja se encuentran las piezas. Pintar las piezas pequeñas antes de separarlas de la bandeja. Retirar la pintura de los lugares por donde se deben pegar las piezas.

HUOMIO - Käytännöllisiä neuvoja

Tutki kokoonpano-ohjeita tarkkaan ennenkuin aloitat. Irrota osat askartelu-veitsellä tai saksilla ja poista ylimääräiset jätet esim. hiekkapaperilla. Älä koskaan irrota osia väantämällä. Kokoa osat numero jär jestyksessä. Käytä vain muovillimaa ja säästäväsesti hyvän työläljen aikaansaamiseksi. Mustat nuolet merkitsevät saumojen liimausta. Valkoiset nuolet taas ettel liimaa käytetä. **A - B - C** Nämä kirjaimet osoittavat millä levyillä osat ovat. Ristillä merkyttyjä osia ei käytetä. Pienet osat kannattaa maalata ennen irroittamista. Muista polstaa maali tai kromaus liimauskohdistista.

組合前請注意!

組合前請詳閱說明書。用鋒利刀子或剪刀由塑膠框中取出零件並修整多餘之塑膠殘部。請勿拔取零件。按號碼順序組合。只用模型專用膠並勿使用過量以免損傷模型。黑色箭頭表示零件須黏合的部位。白色箭頭表示零件組合不必用膠。 **A - B - C** 這些記號表示零件可在那一個塑膠框內找到。從框內取出小零件之前，先塗色。零件黏合部位要先把塗色刮乾淨。

貼紙使用方法:

由整張貼紙中剪下所要的部份，然後浸入清水杯中約半分鐘。將貼紙放在模型上並把貼紙滑離底紙至適當位置。為使黏貼良好，可用一小塊清潔布壓下。

ATTENTION - Useful advice!

Study the instructions carefully prior to assembly. Remove parts from frame with a sharp knife or a pair of scissor and trim away excess plastic. Do not pull of parts. Assemble the parts in numerical sequence. Use plastic cement ONLY and use cement sparingly to avoid damaging the model. Black arrows indicate parts to be glued together. White arrows indicate that parts must be assembled WITHOUT using cement. **A - B - C** These letters indicate on which frame the parts will be found. Paint small parts before detaching them from frame. Remove paint-where parts are to be cemented. Crossed out parts must not be used.

ATTENTION - Conseils utiles!

Avant de commencer le montage, étudier attentivement le dessin. Détacher avec beaucoup de soin les morceaux des moules en usant un massicot ou bien un pair de ciseaux et couper avec une petite lame ou avec de papier de vitre fin ébarbagés éventuels. Jamais détacher les morceaux avec les mains. Monter les en suivant l'ordre de la numération des tables. Eliminer de la moule le numéro de la pièce qui vient d'être montée, en le biffant avec une croix. Les flèches noires indiquent les pièces à coller, les flèches blanches indiquent les pièces à monter sans colle. Employer seulement de la colle pour polystyrol. **A - B - C** Les lettres aux côtés des numéros indiquent la moule où se trouve la pièces à monter. Les pièces marquées par une croix ne sont pas à utiliser.

OBS! Några goda råd.

Innan man börjar bygga modellen skall man noga studera ritningeb samt noga kontrollera att alla delarna finns med. Alla smådelar skall målas medan de sitter kvar i sin ram. Bryt aldrig av en del från ramen, skär alltid försiktigt med en hobbykniv. Ev. grader avlägsnas enkelt med samma kniv. Vid hopsättningen gölj nummeranvisningen. Stryk efterhand numret på ritningen under monteringen. Svart pilar betyder att delen skall limmas, vita pilar att delen kan monteras utan lim. Använd endast lim avsett för polystyrene. **A - B - C** Bokstäverna visa på vilken ram man finner delen. Överkorsade delar skall ej användas.

OPGELET - Belangrijke bemerkingen!

Bestudeer zorgvuldig het montageplan voor het bouwen. Breek nooit onderdelen van het kader. Maak ze los met een scherp mes of kleine nageltang. Verwijder daarna al het overtollige plastic en pas de delen alvorens te lijmen. Gebruik allen lijm voor plastic modellen. Werk zorgvuldig en spaarzaam, teveel lijm zal uw model beschadigen. Zwarte pijlen duiden de te lijmen delen aan. Witte pijlen verwijzen naar bewegende delen welke niet mogen worden gelijmd. **A - B - C** Deze letters geven de kaders aan waarin de onderdelen zich bevinden. Schilder de kleine onderdelen voor ze van het kader te snijden. Verwijder de verf van de te lijmen oppervlakten.

くみたて前の注意

くみたてにはいる前に、よく説明書を見て、全体のくみたてを頭に入れておいてください。部品を切り離す時は、もぎとらないで、ニッパーやナイフを使って慎重に行なってください。くみたては番号順に進めてください。接着剤はプラスチックモデル専用のもを使用し、少しずつつけるようにしましょう。黒い矢印は接着する所です。白い矢印は接着剤を使わずにくみたてる所です。 **A - B - C** はそれぞれの部品グループを示します。塗料は必ずプラスチックモデル用塗料を使用し、小さな部品はランナーにつけたまま塗装するのが便利です。接着面は塗装をはがしておいてください。

1. Read carefully and fully understand the manufacturer's instruction book supplied with this kit
2. Care should be taken when using tools and modelling knives, as these can cause personal injury.
3. Plastic parts broken from sprues can have sharp, pointed or jagged edges. Remove these with a file or an emery board.
4. Keep out of the reach of children under 36 months old, as some parts are detachable. Children must not be allowed to suck any metal part or wire included with this kit.
5. This document should be retained for reference at a later date, if the need arises, as it includes the «EEC» company name and address as a means of identification of the importer and supplier.

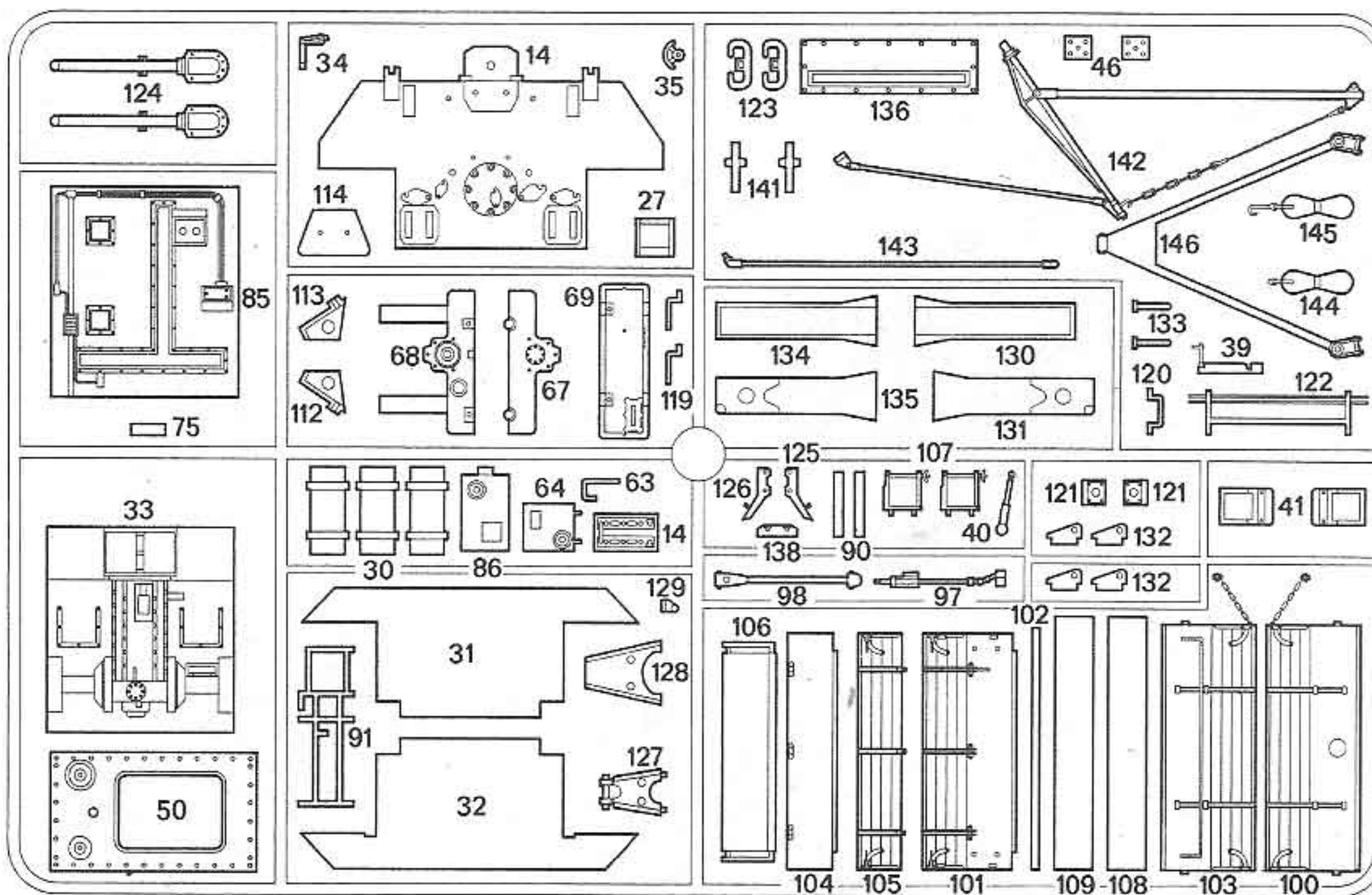

C



RIBADIRE A CALDO
RIVET HOT
RIVER A CHAUD
WARM EINNIETEN
VERHIT VASTKLINKEN
VARMNITA
REFORZAR AL CALOR
REPETIR A QUENTE

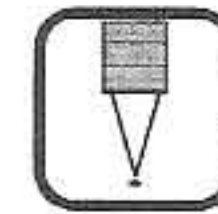

APRIRE I FORI
DRILL HOLES
DIE LOCHER AUSBOHREN
OUVRIR LES TROUS
PERFORAR LOS AQUEROS
BOOR GAATJES

Leggenda colori I numeri si riferiscono all'assortimento colori ITALERI **MODEL MASTER**
Painting instruction The indicated colour numbers refer to the ITALERI **MODEL MASTER** part number.
Bemalungshinweise Die angegebenen Farbnummern beziehen sich auf die ITALERI **MODEL MASTER** Modellbaufarben.
Mode d'utilisation de la peinture Les références indiquées concernent les peintures ITALERI **MODEL MASTER**

A

1723 Model Master
FS36118
Gunship Gray
Dunkelgrau (M)
Grigio Blu Scuro (O)
Gris Narire de Guerre (M)

B

1745 Model Master
FS17875
Insignia White
Signalweiss (G)
Bianco Segnale (L)
Blanc Insignes (B)

C

1749 Model Master
FS37038
Flat Back
Schwarz (M)
Nero (O)
Noir Mat (M)

D

1405 Model Master
Gun Metal (Metalizer)
Stahlblau (Metalizer)
Metallo Scuro (Metalizer)
Gris Metal (Metalizer)

E

1546 Model Master
Silver
Silber
Argento
Argent

F

1747 Model Master
FS17038
Gloss Black
Schwarz (G)
Nero (L)
Noir Brillant (B)

G

1567 Model Master
Flat Tan
Erde (M)
Terra Chiara (O)
Couleur de Chêne Terne (M)

H

1785 Model Master
Rust
Rost
Ruggine
Rouille

I

1712 Model Master
FS34097
Field Green
Feldgrün (M)
Verde Erba (O)
Vert Herbe (M)

L

1735 Model Master
Wood
Holz (M)
Legno (O)
Bois (M)

1

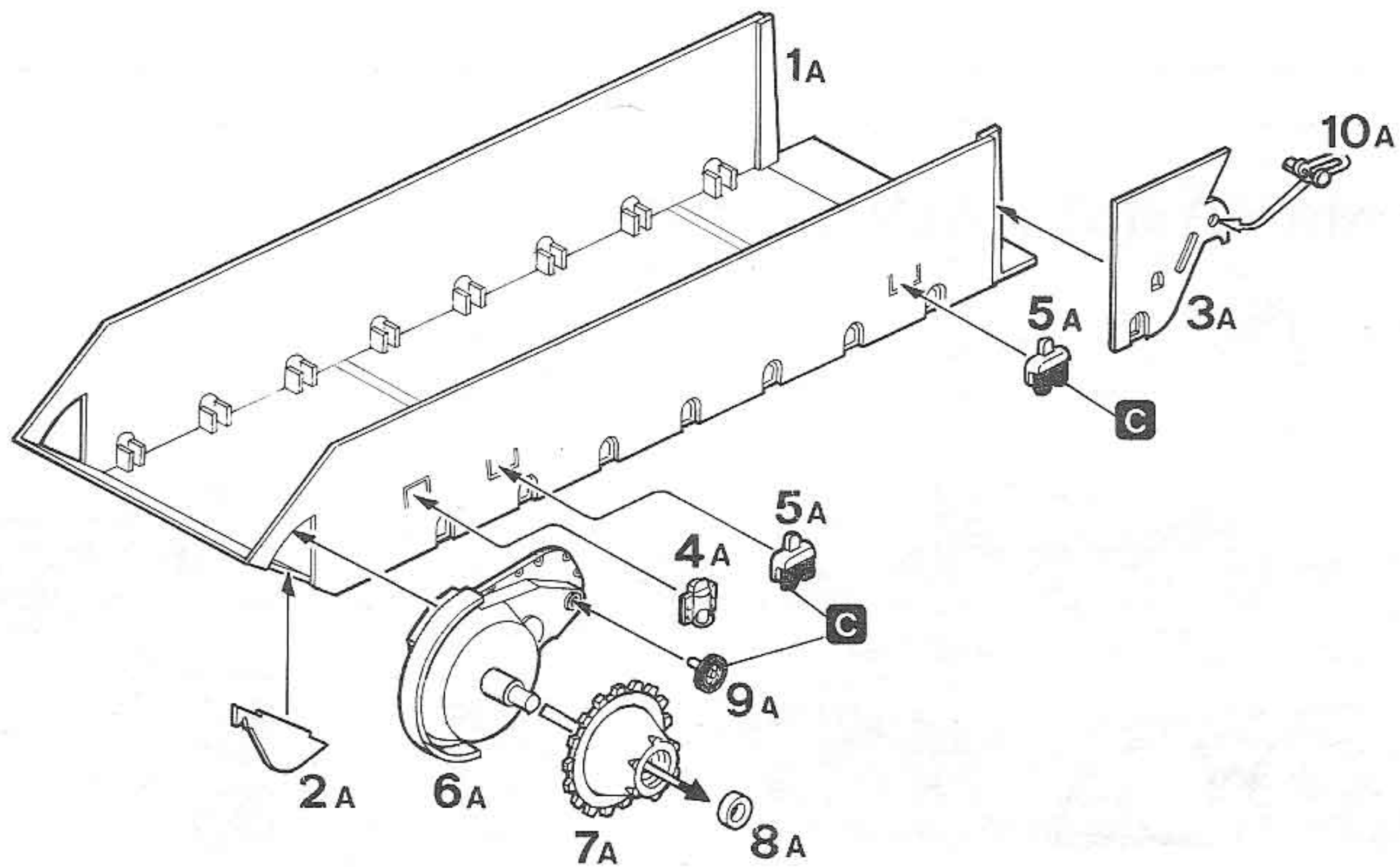

2

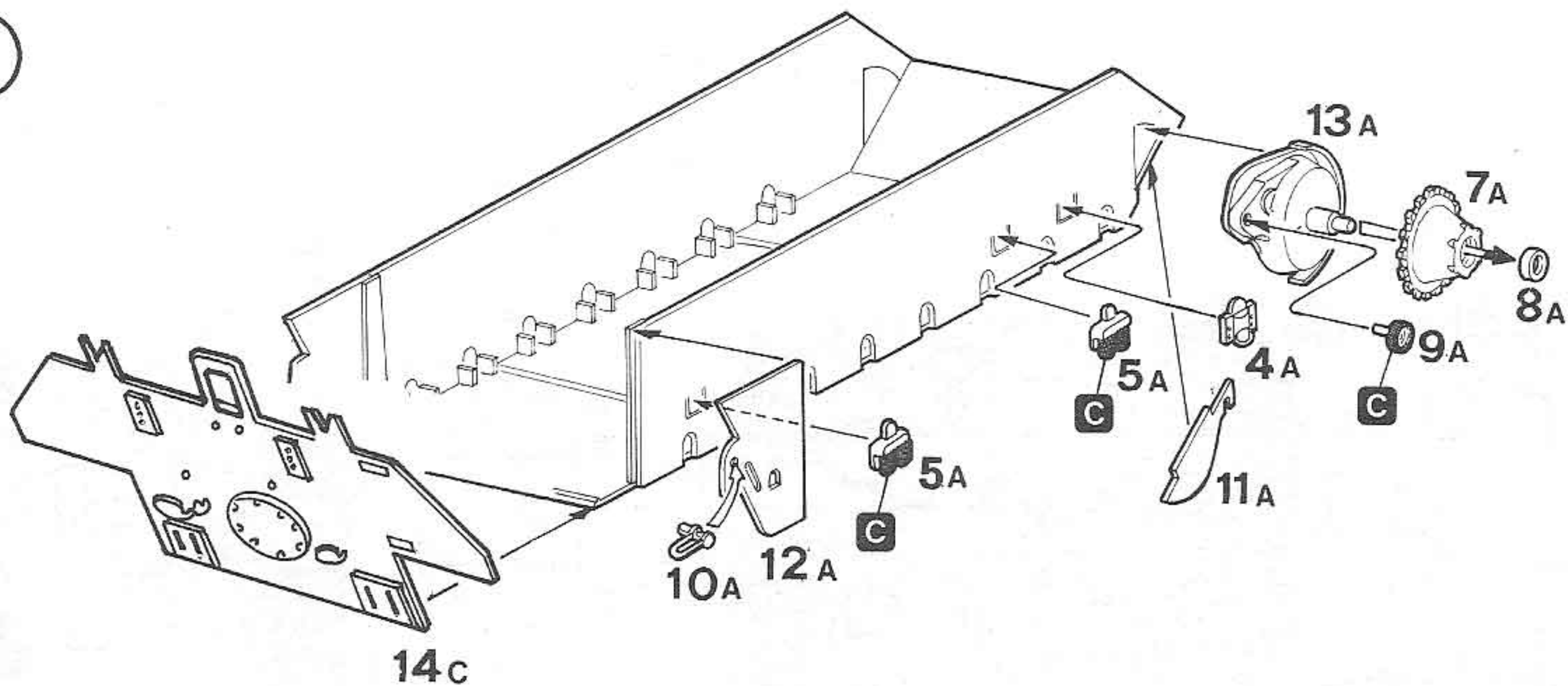

3

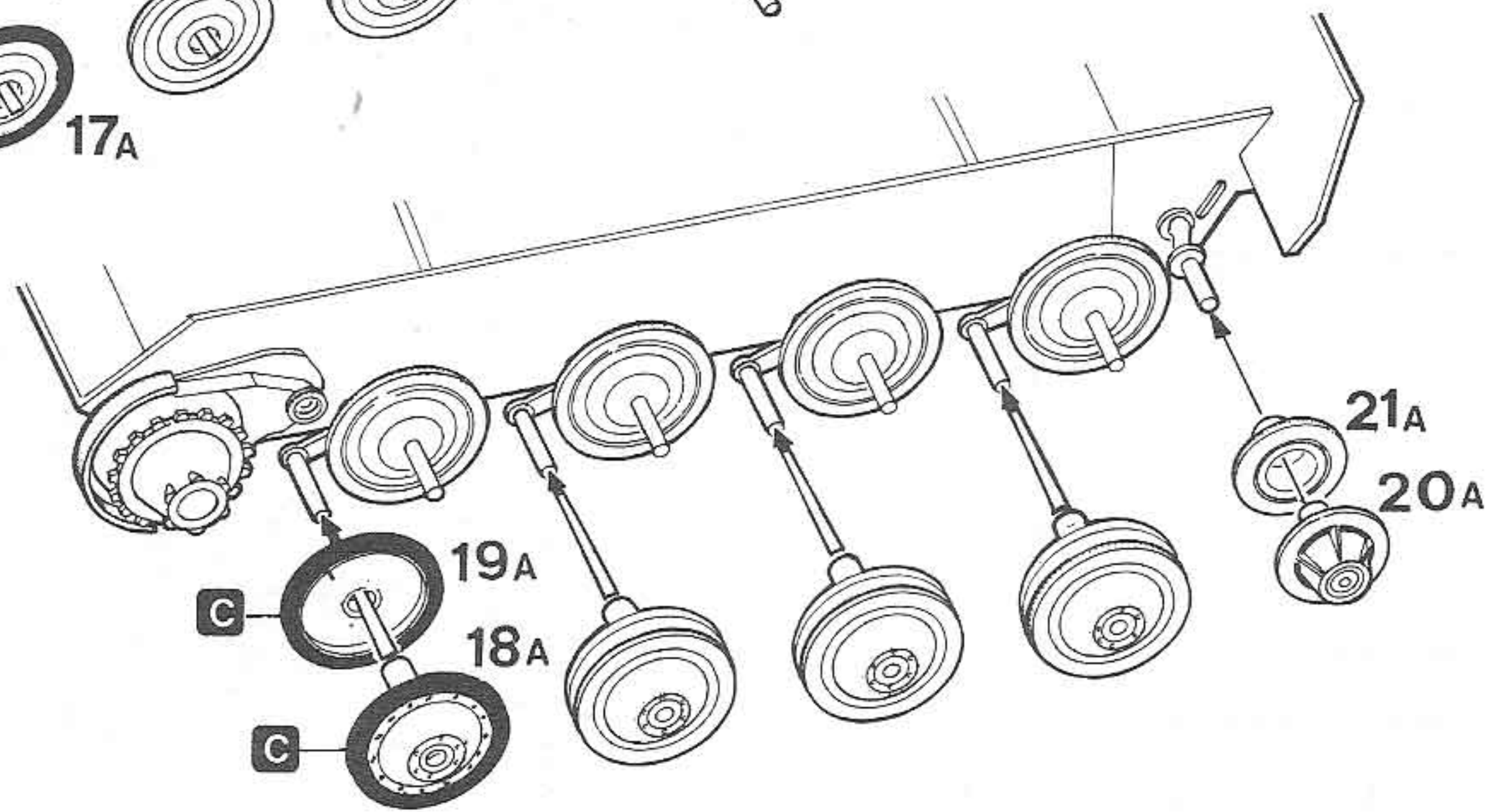
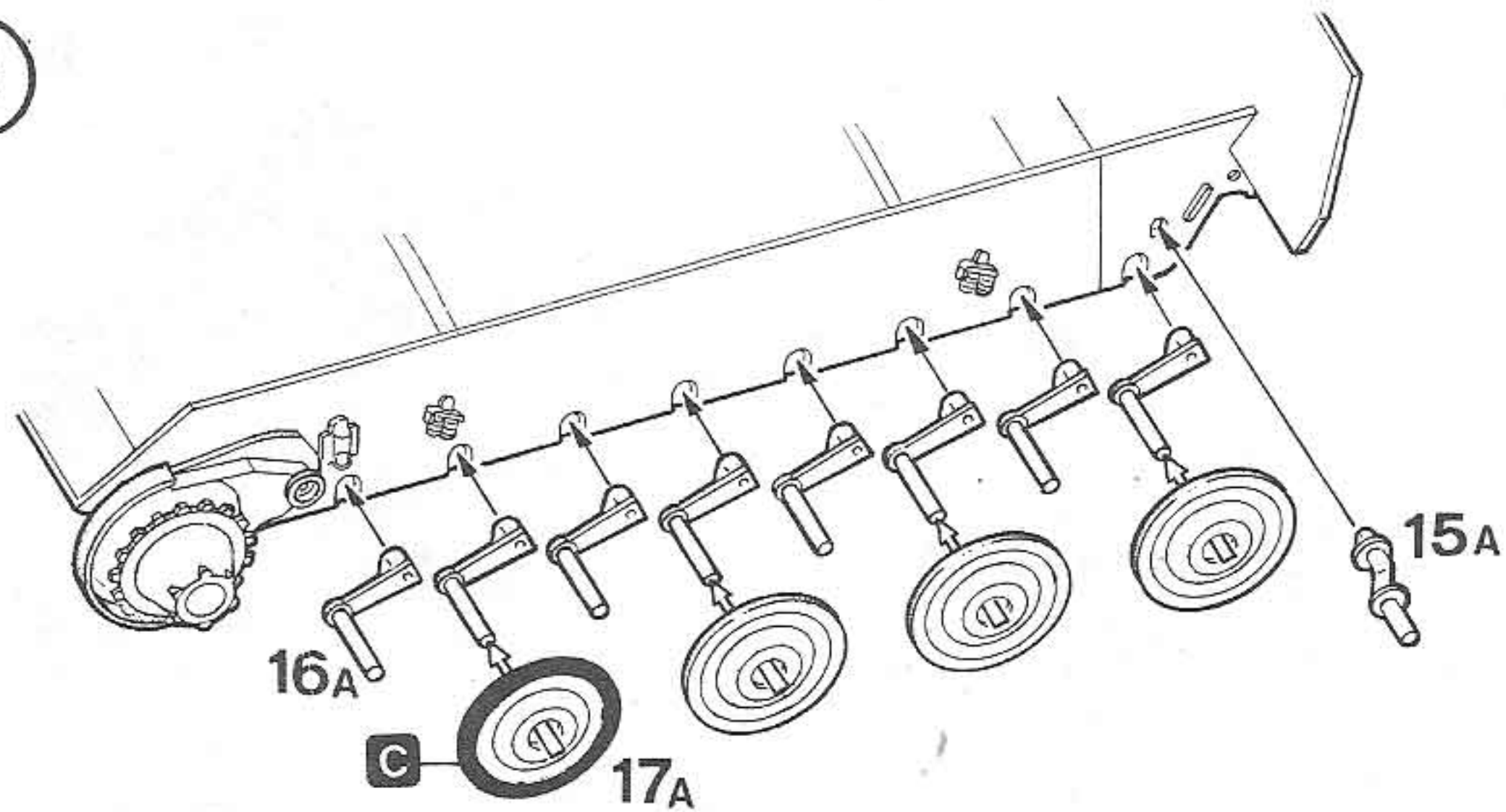

4

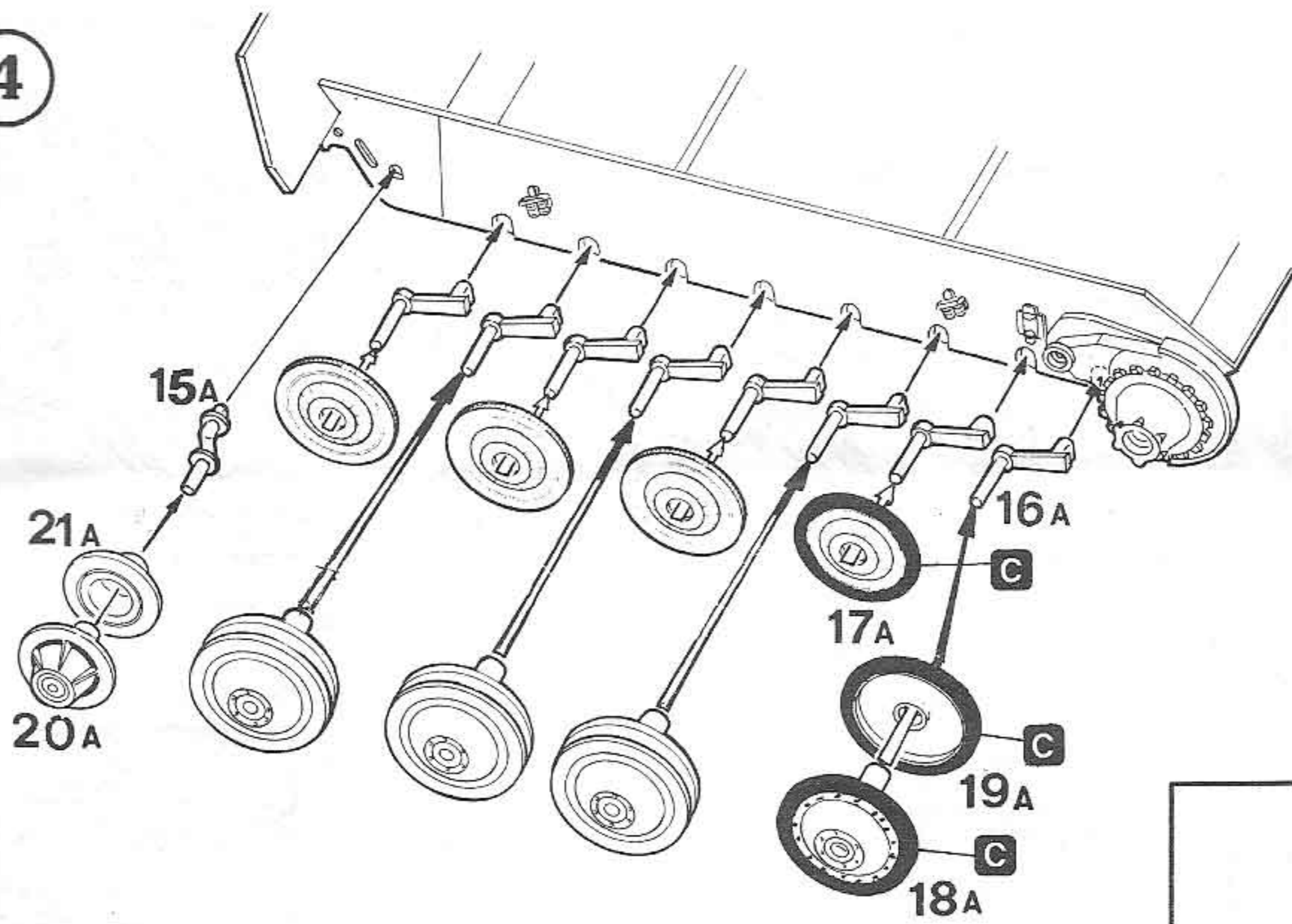

5

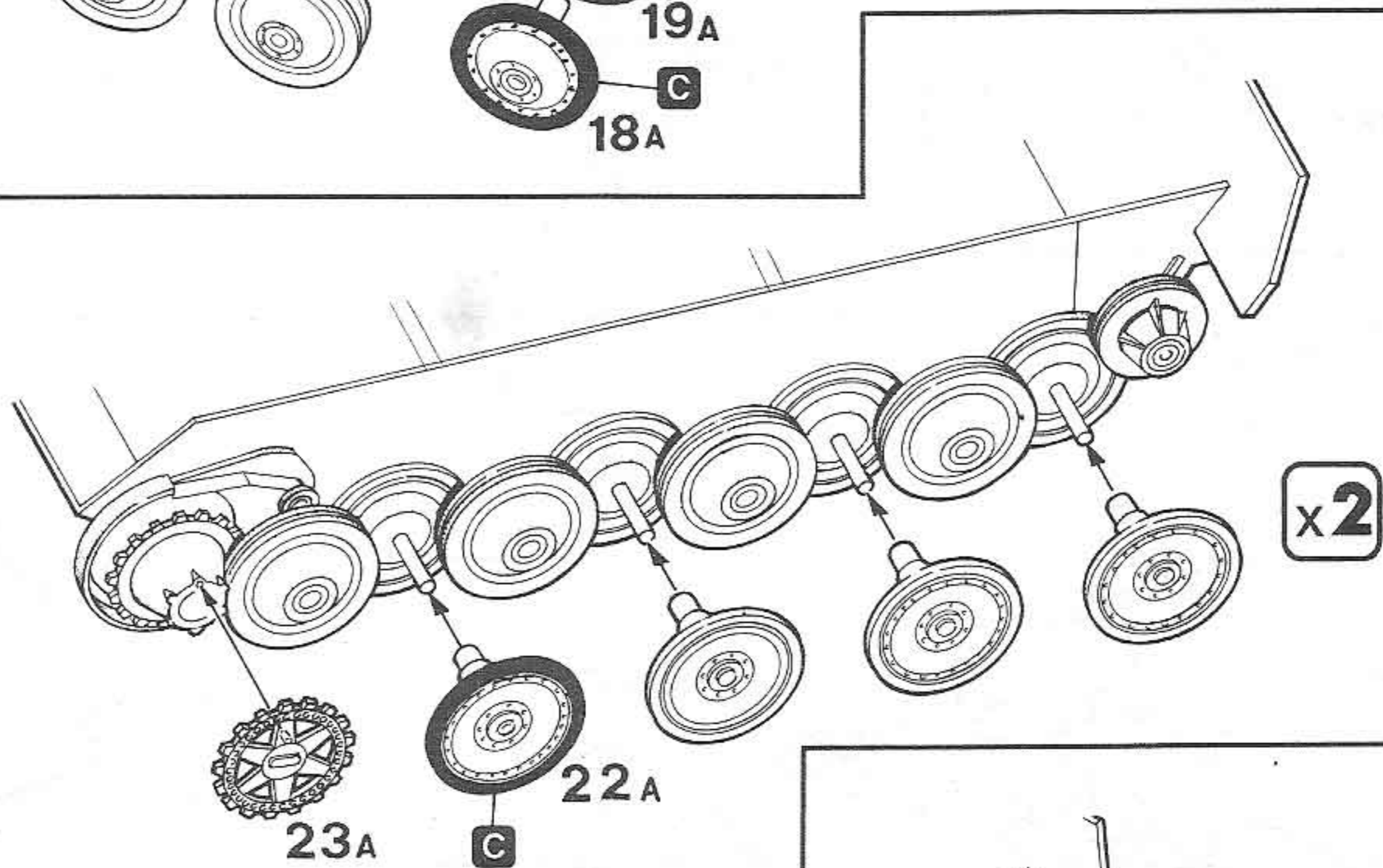

6

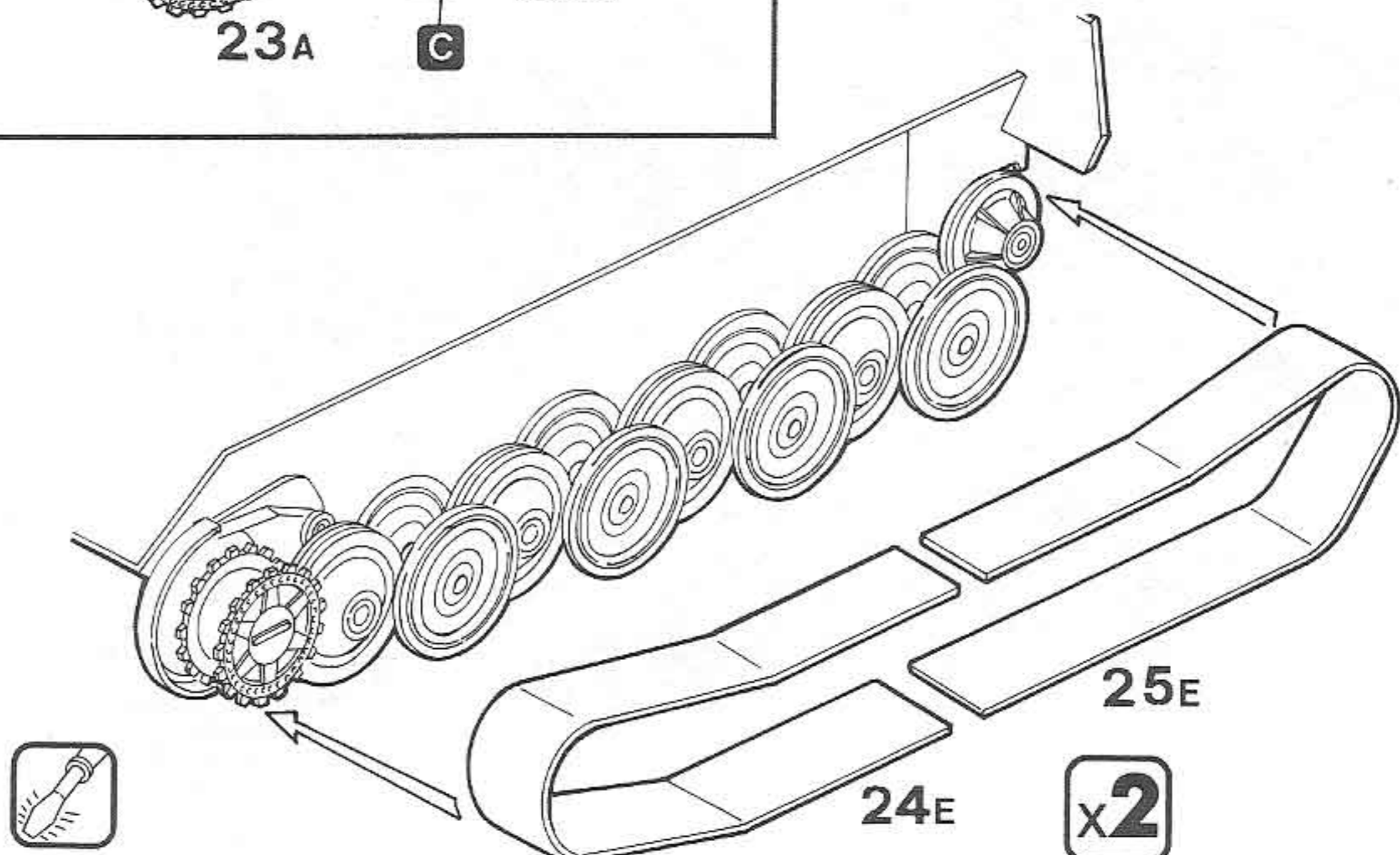
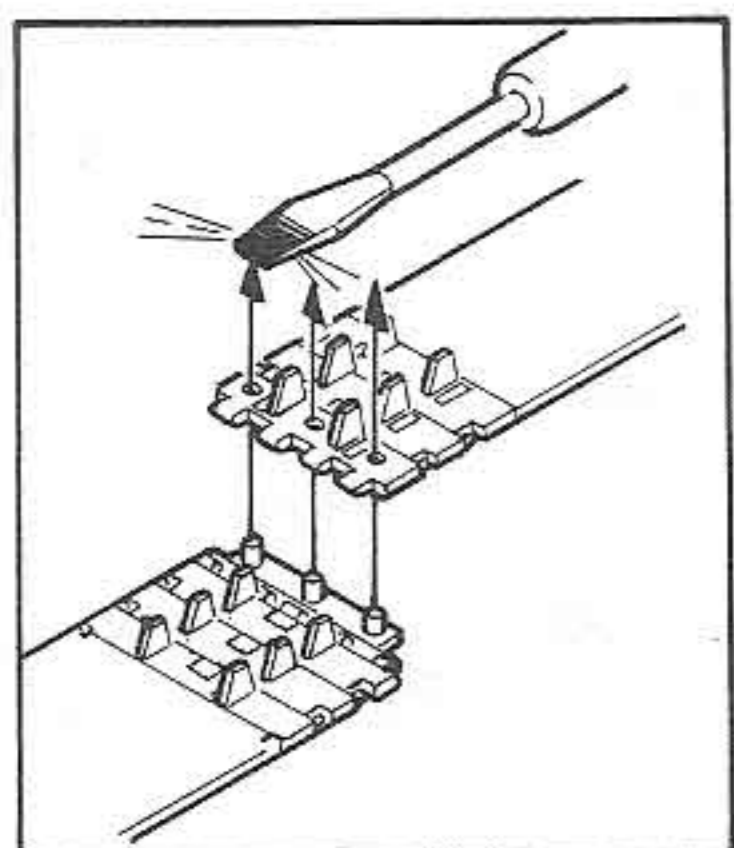

7

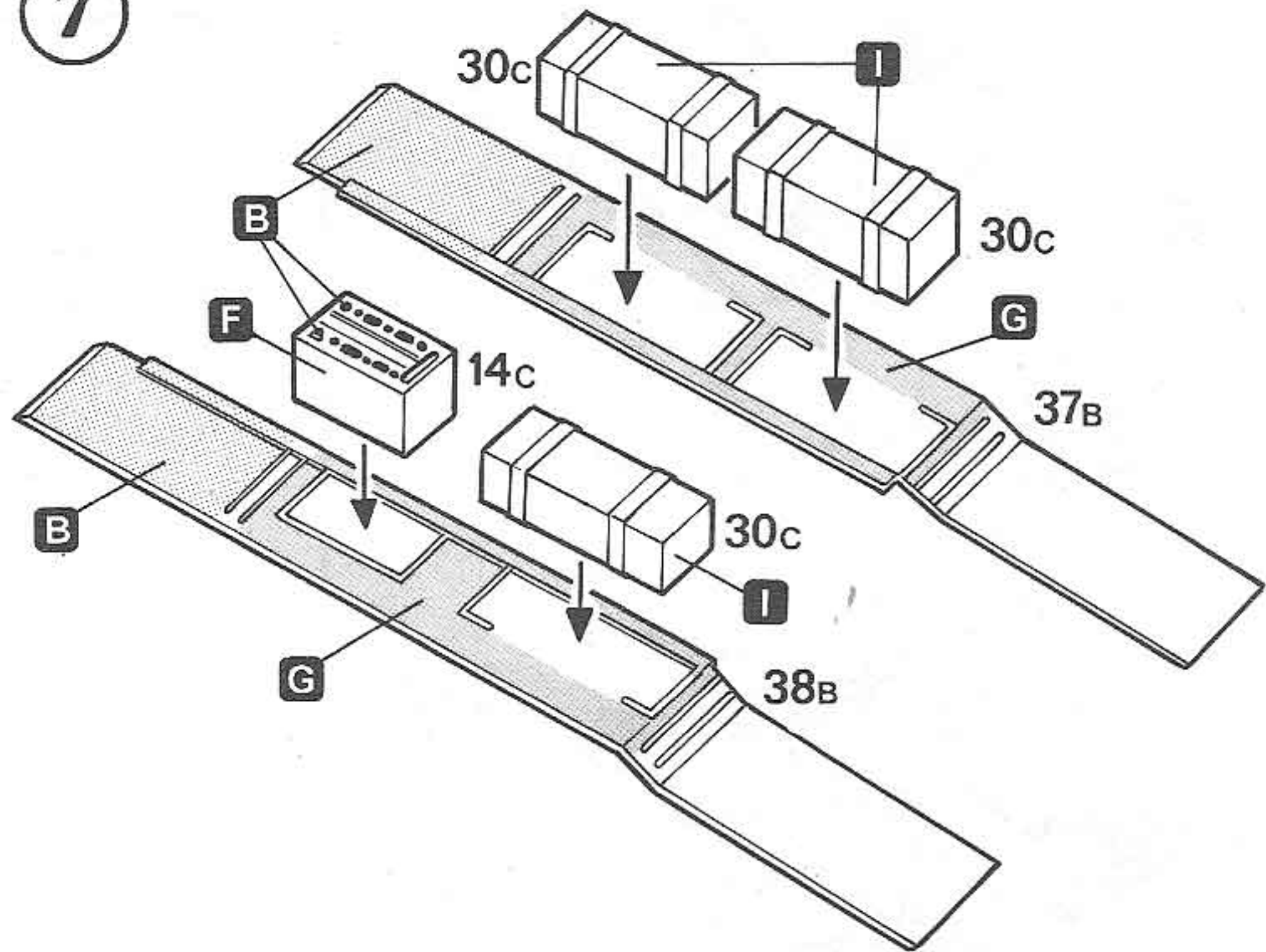

10

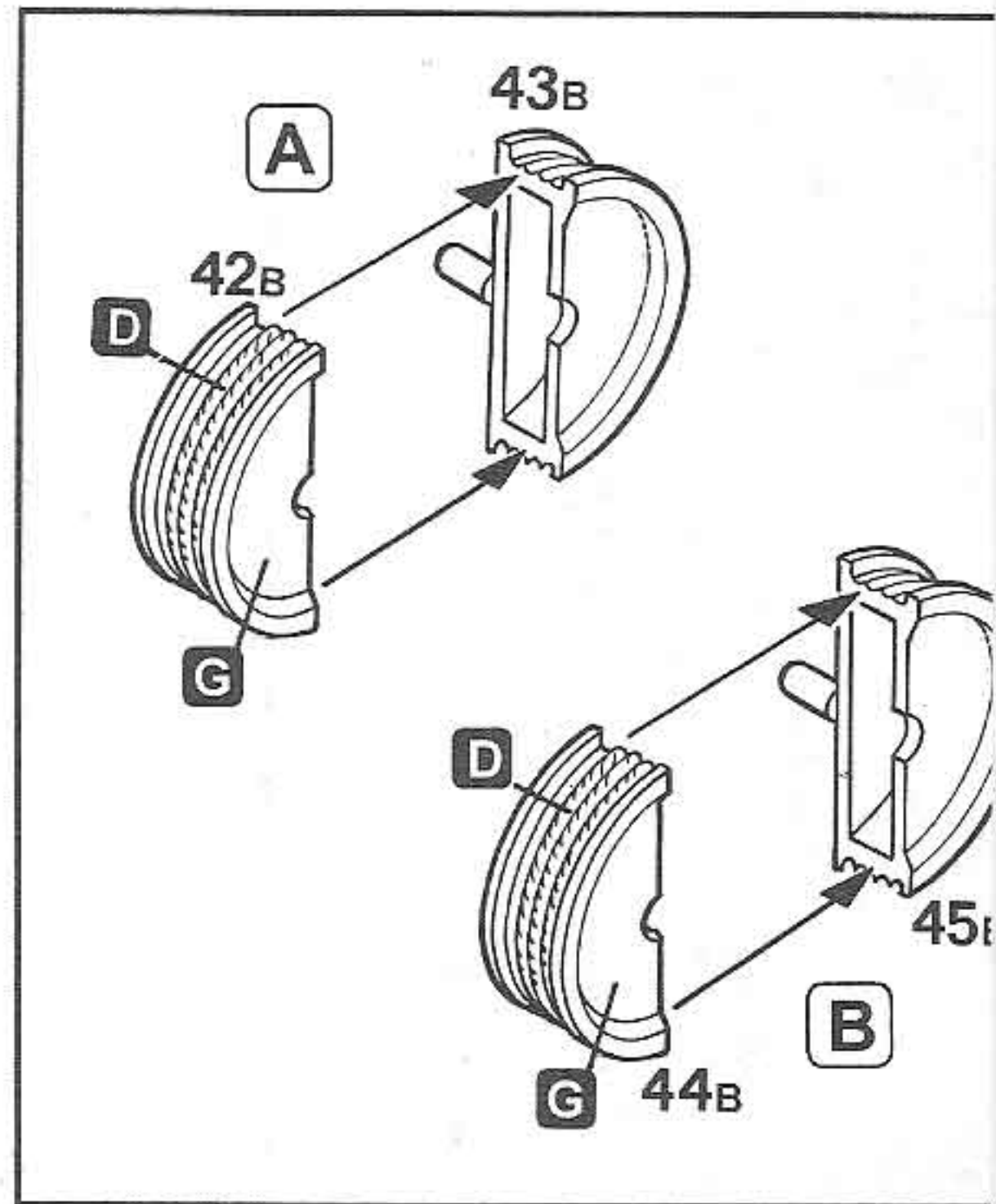

8

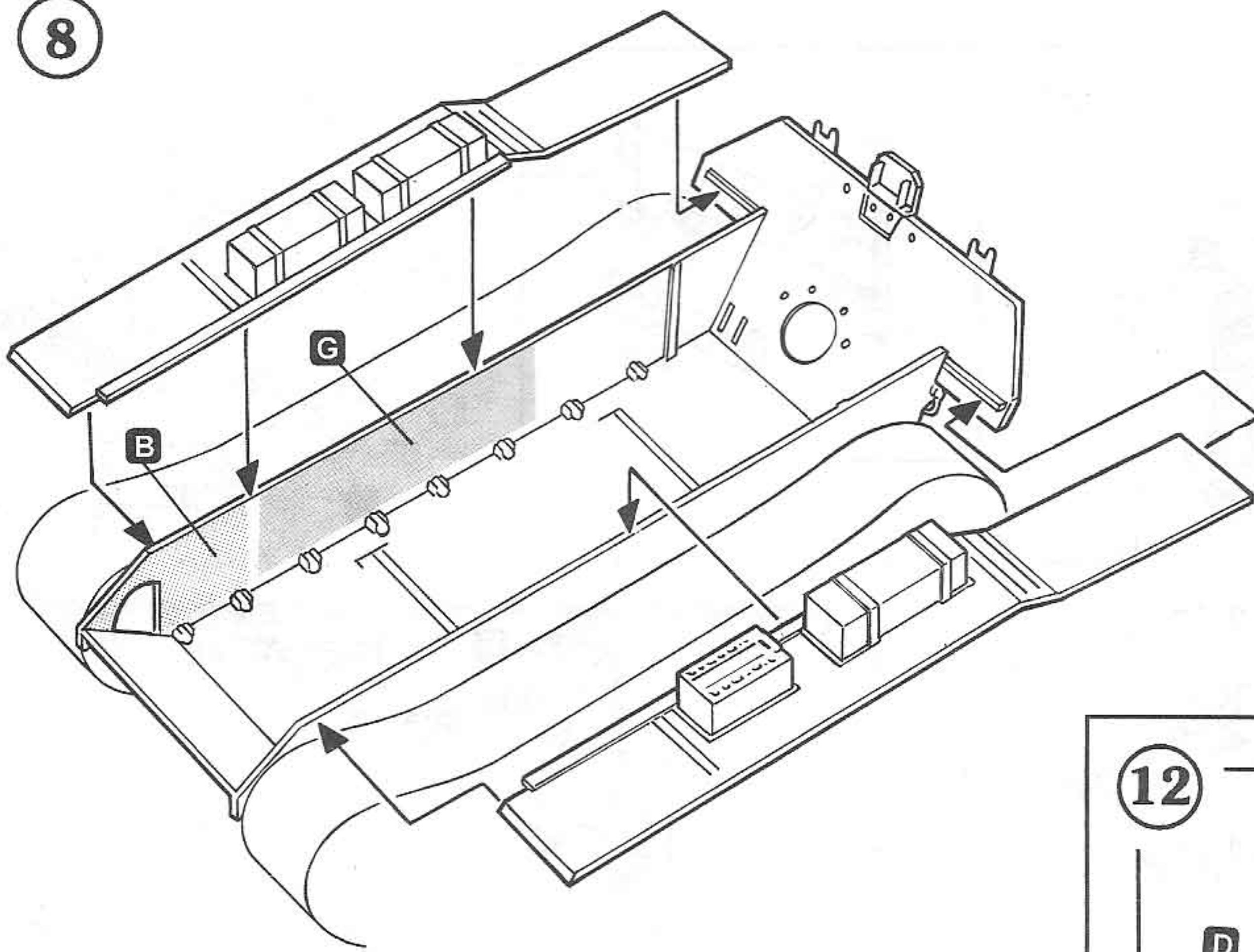

11

12

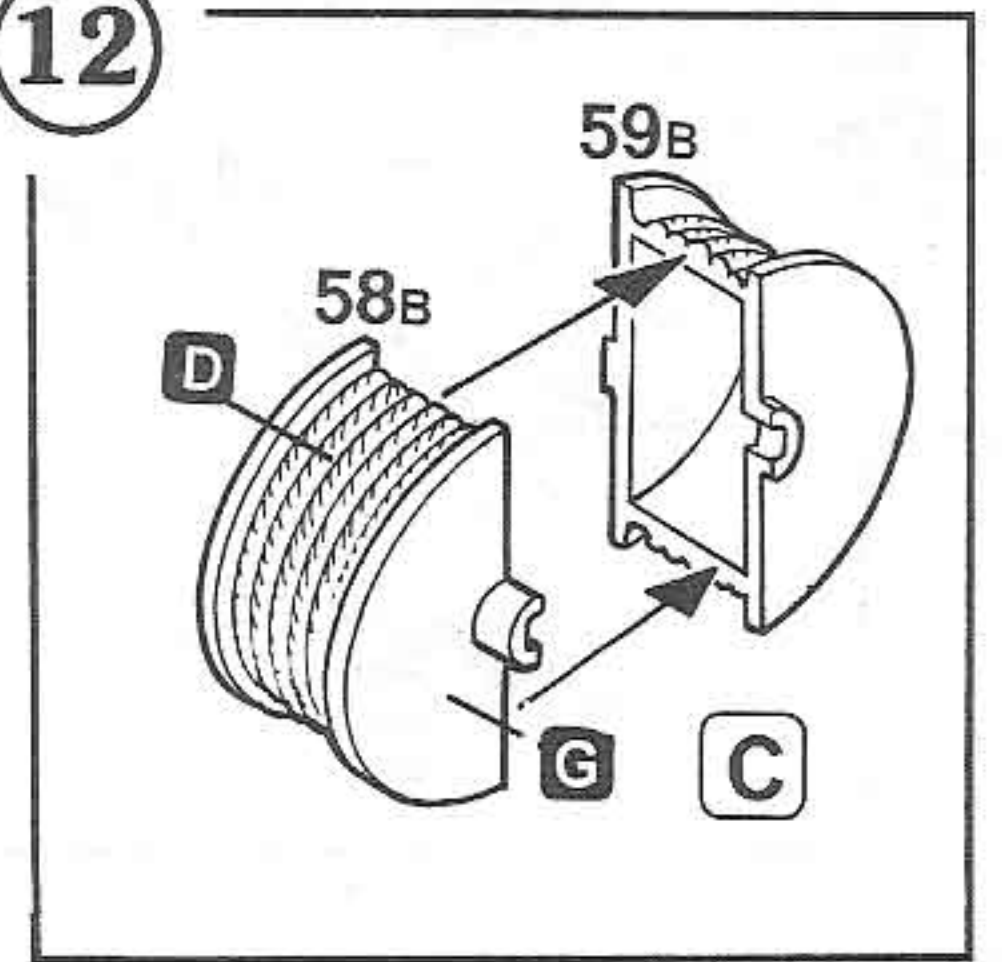

9

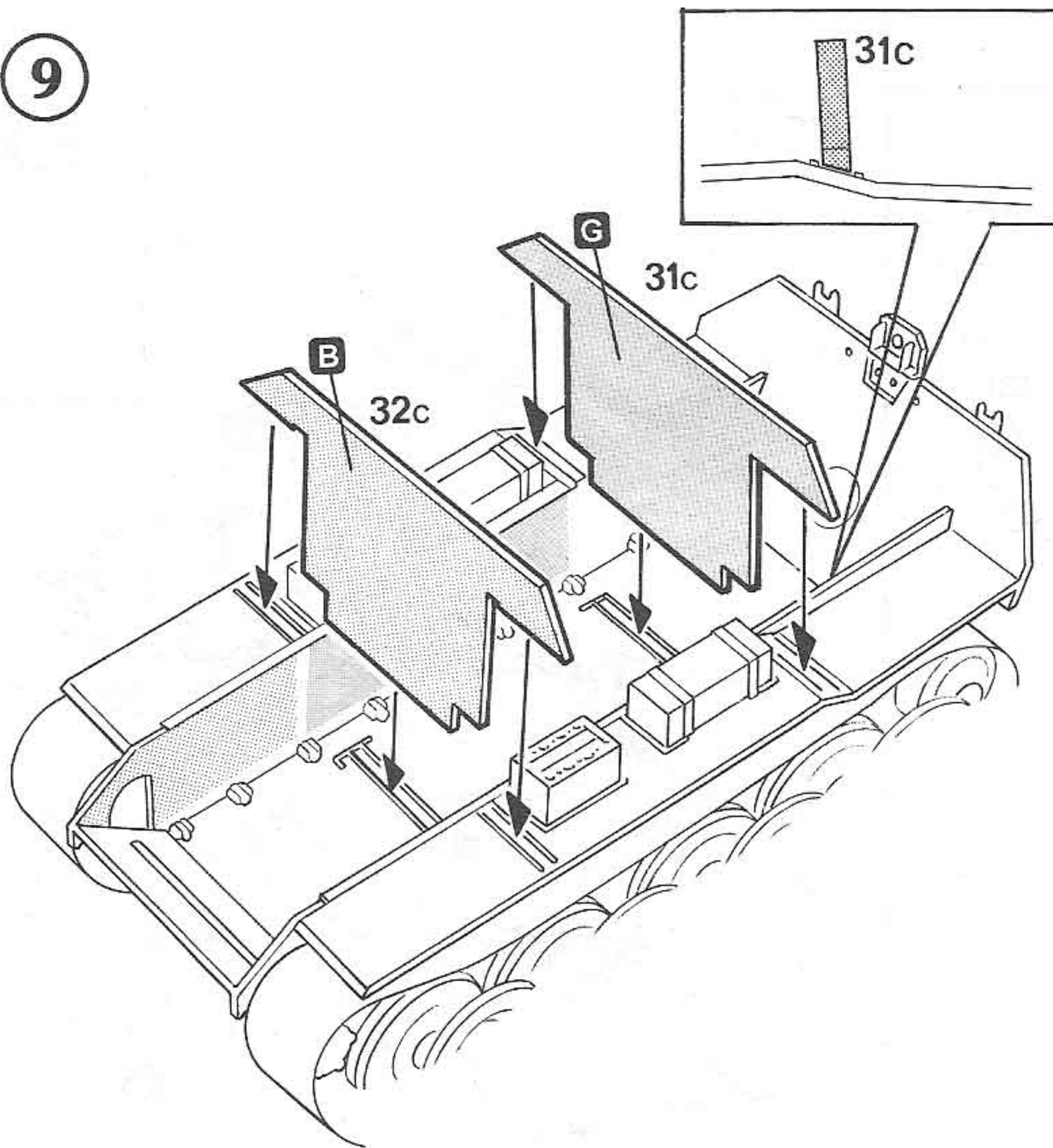

13

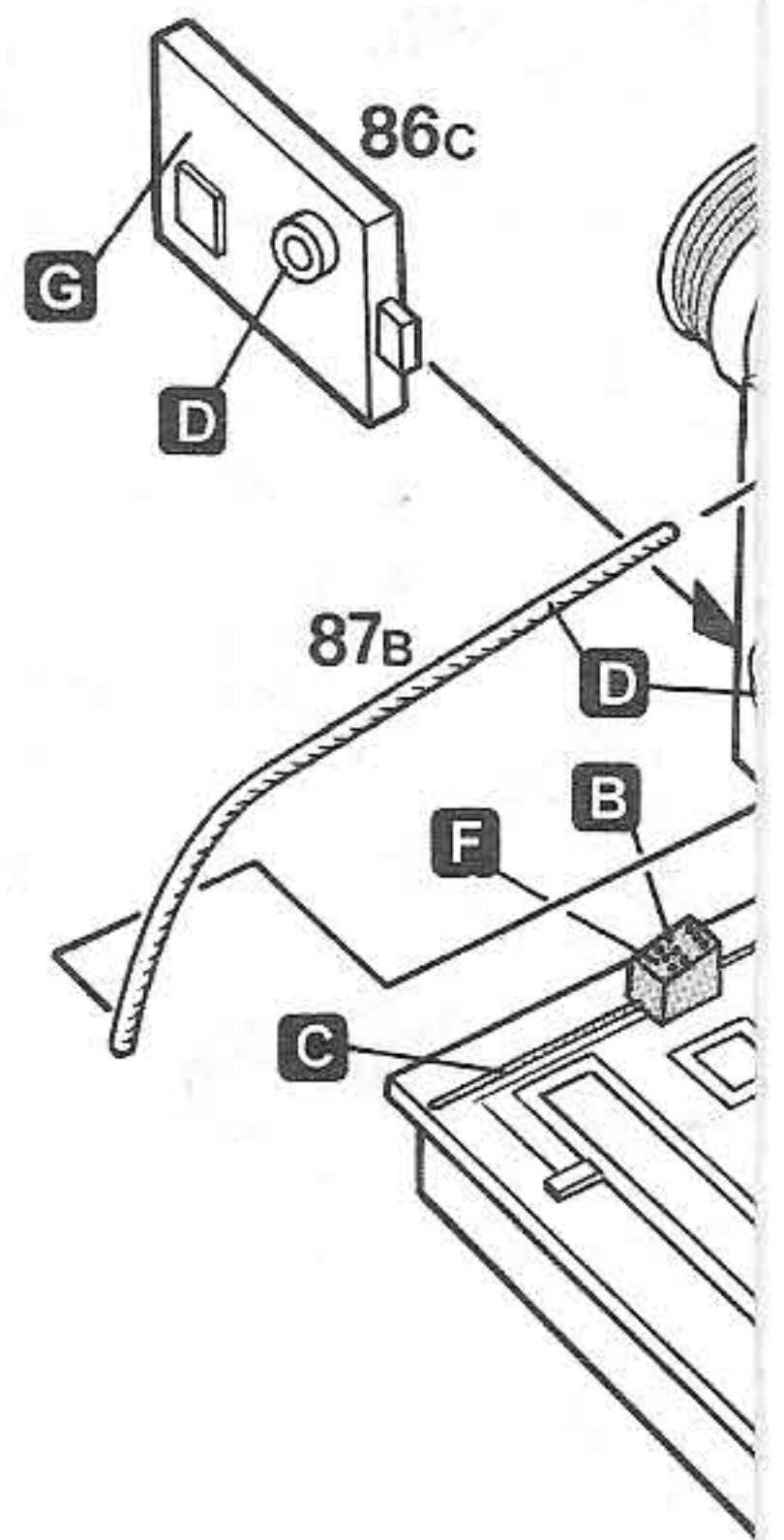

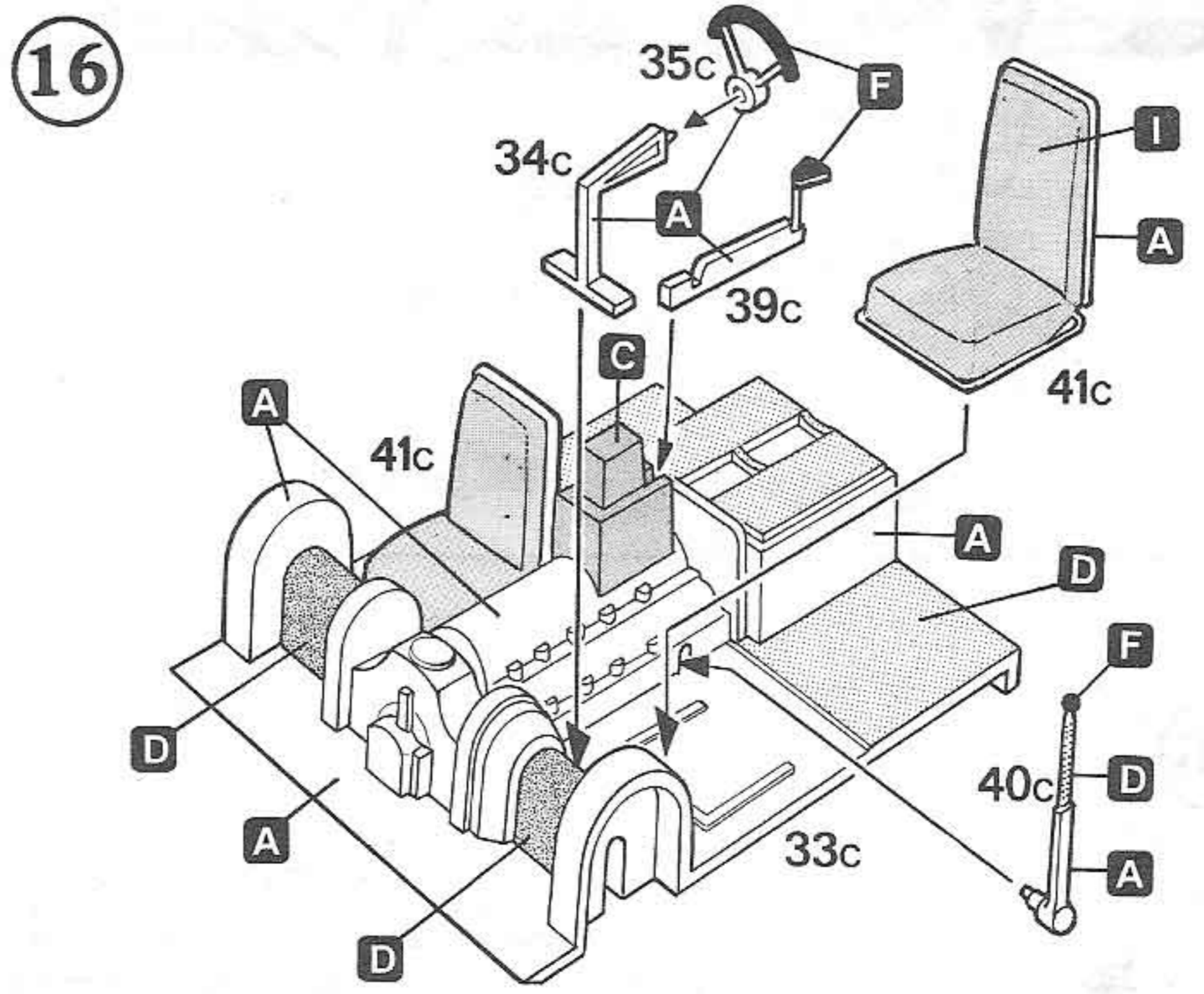
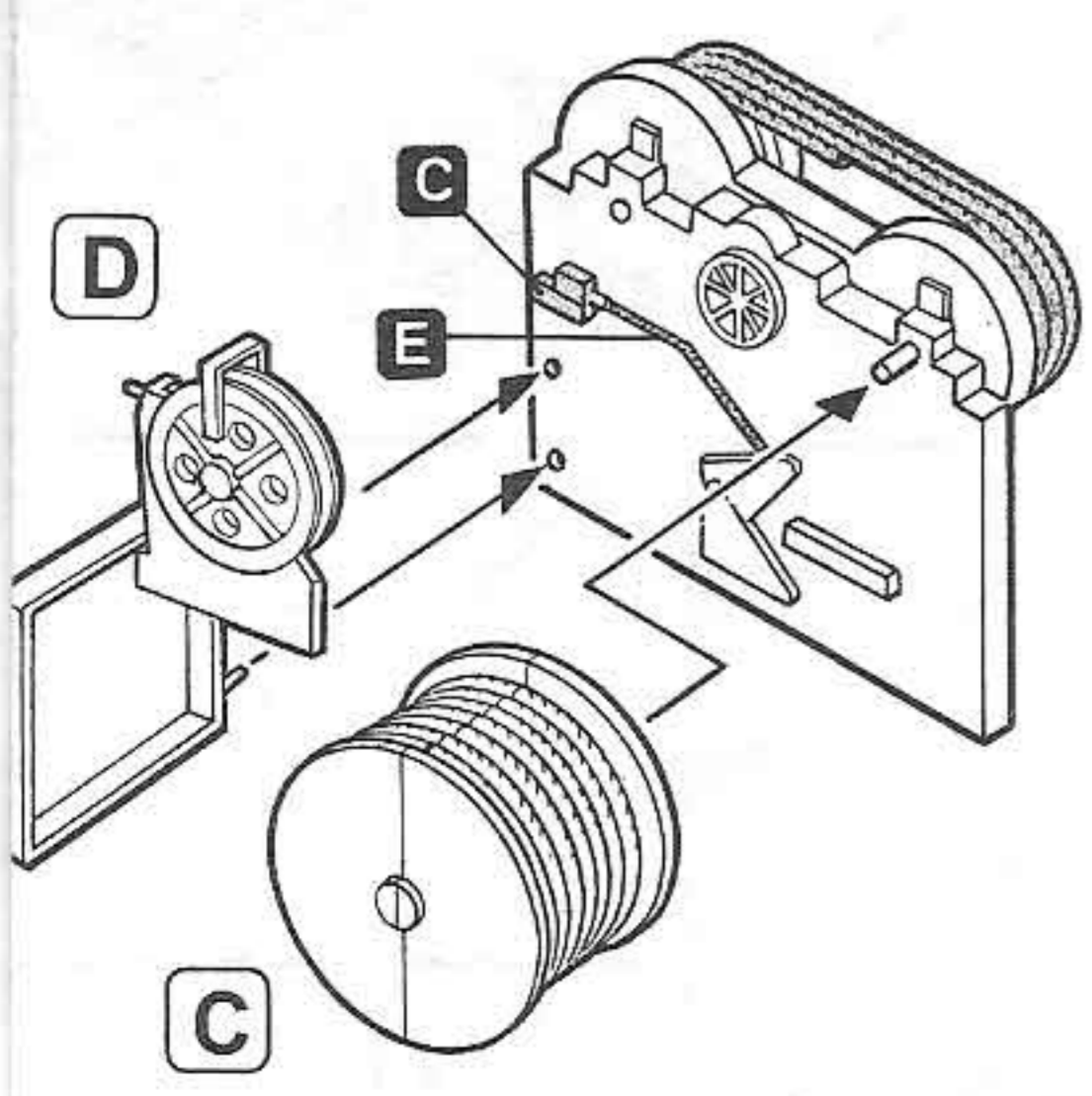
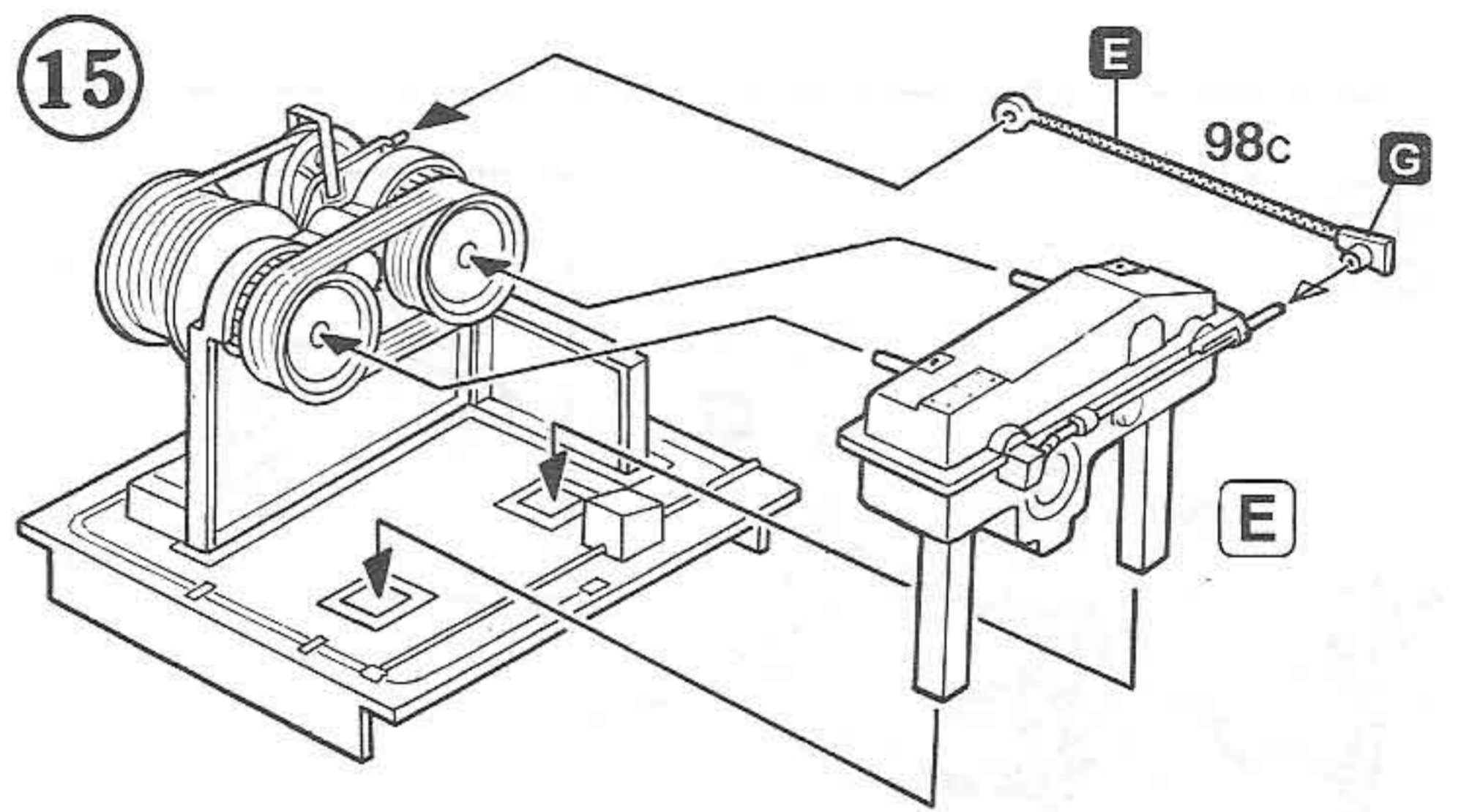
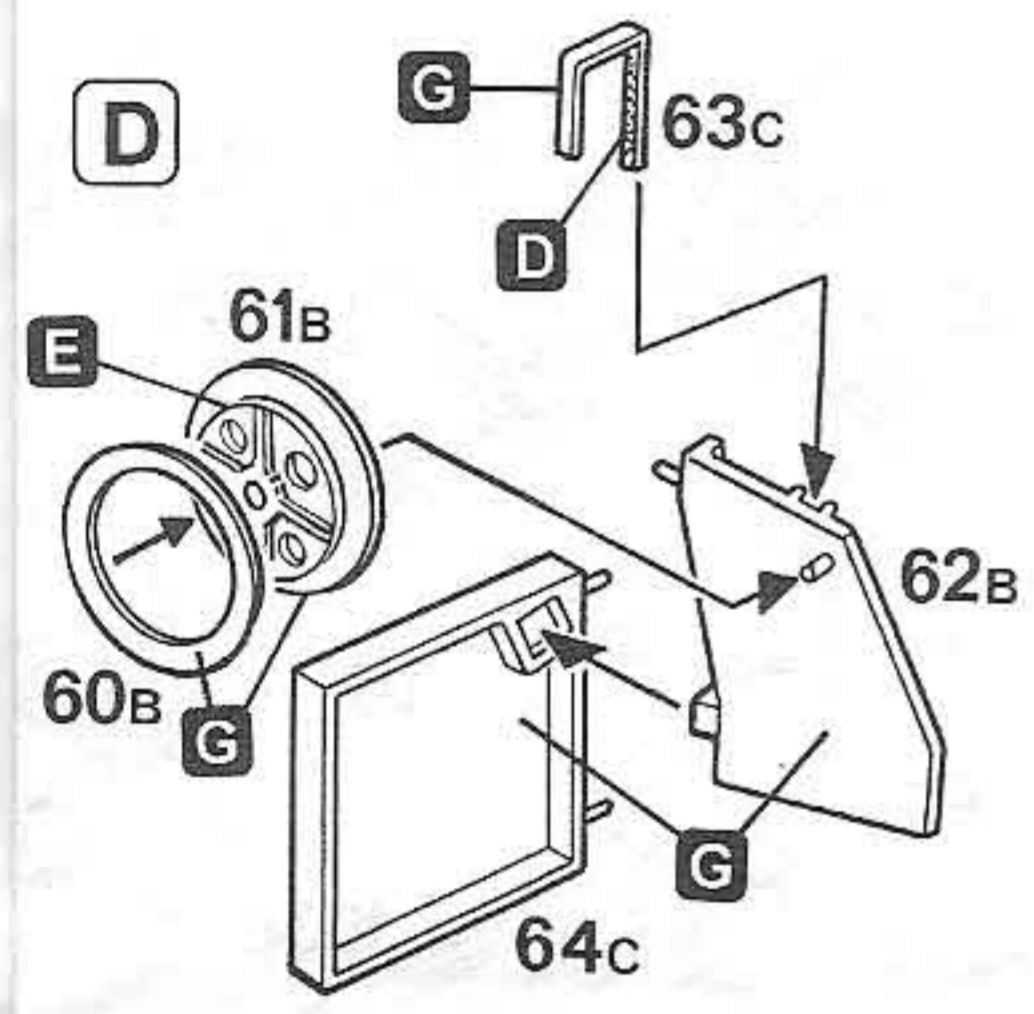
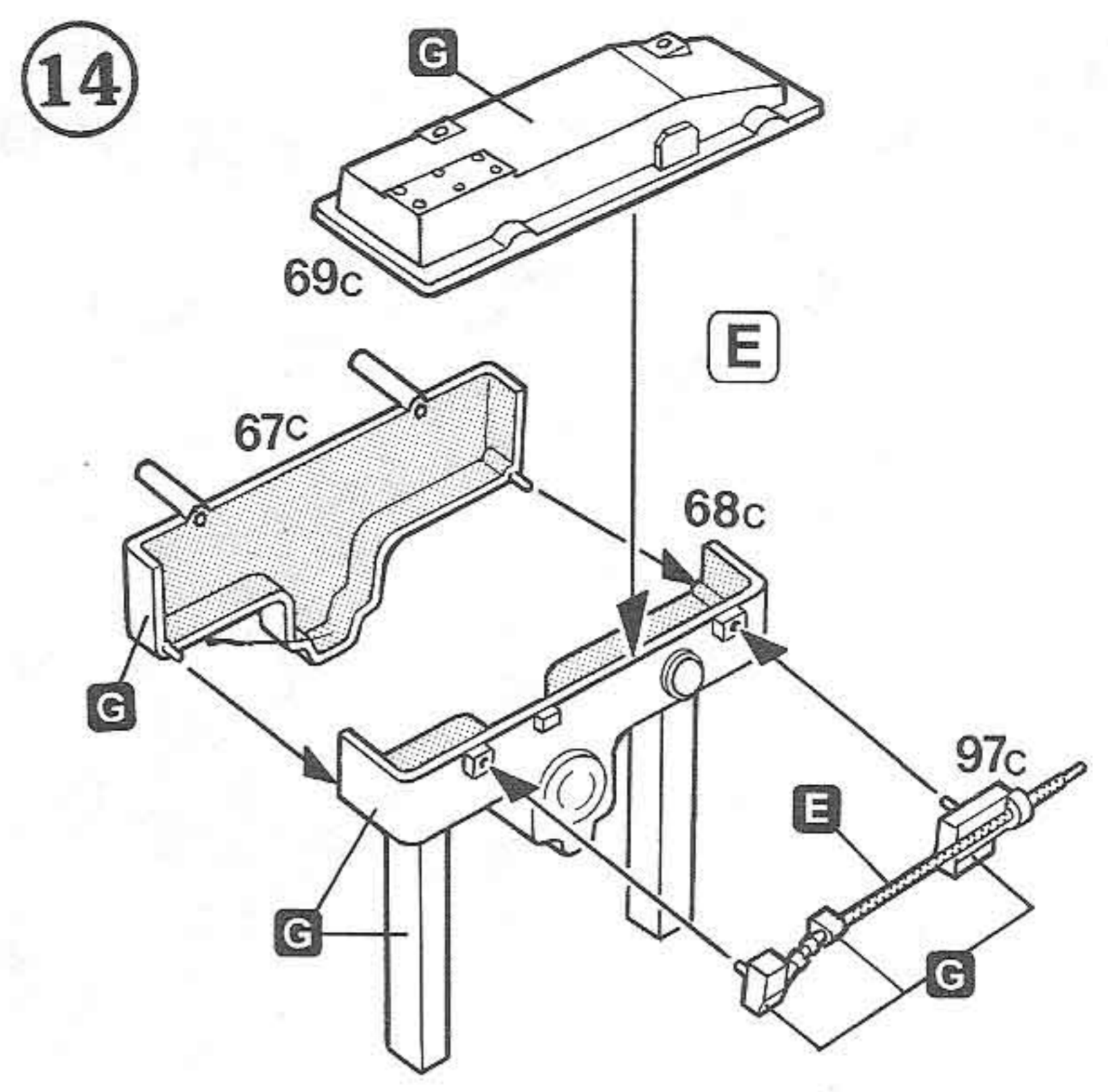
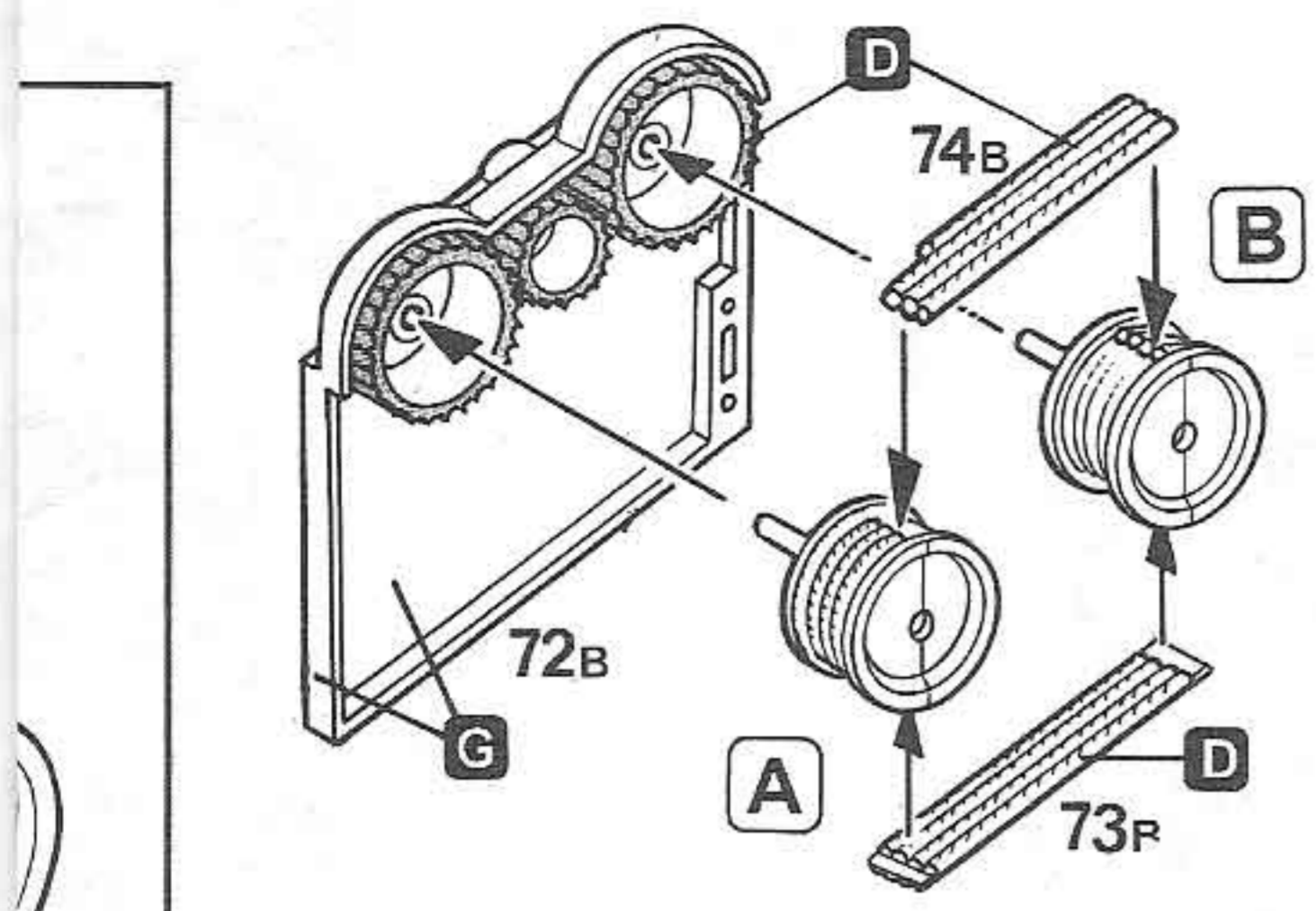

17

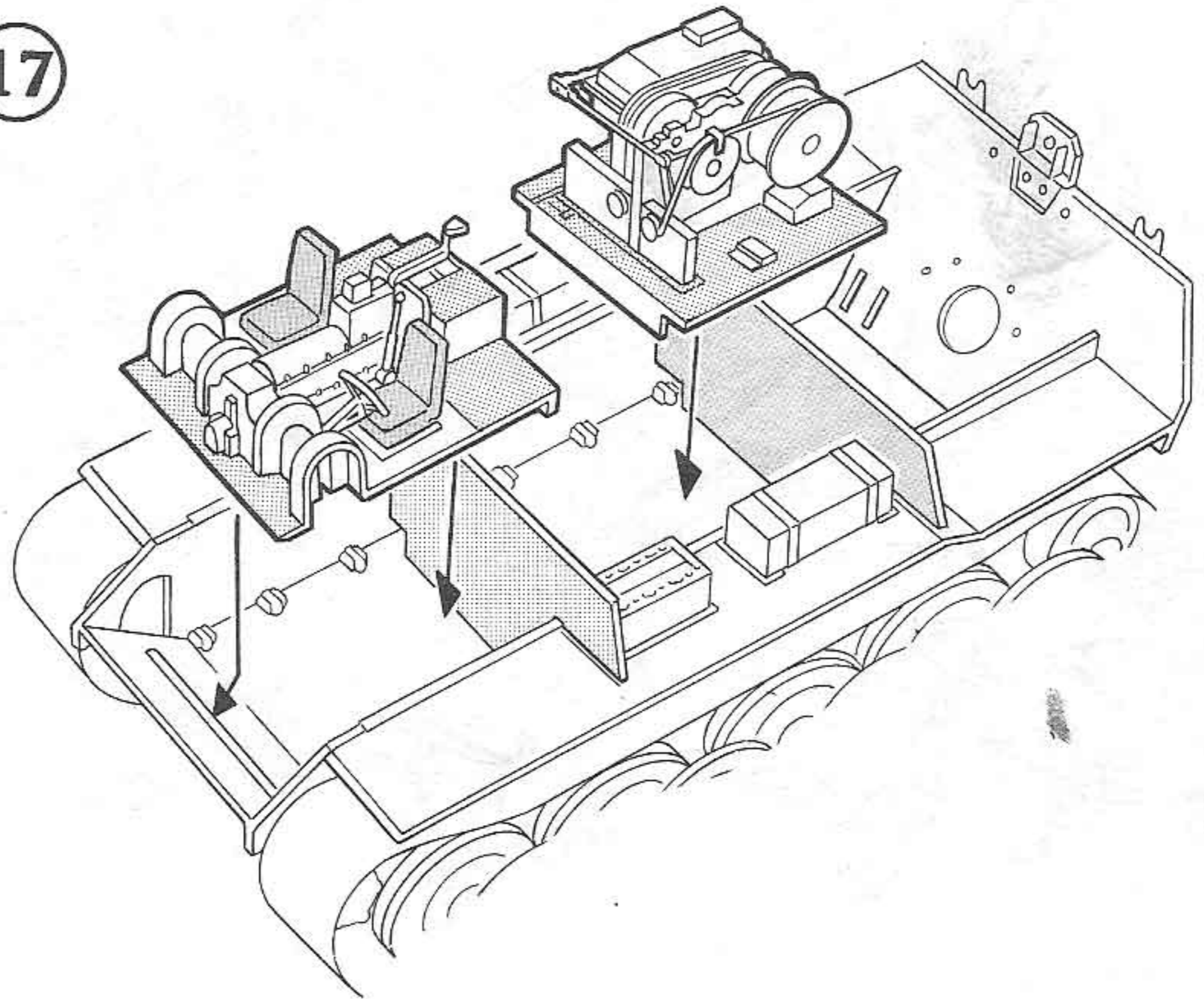
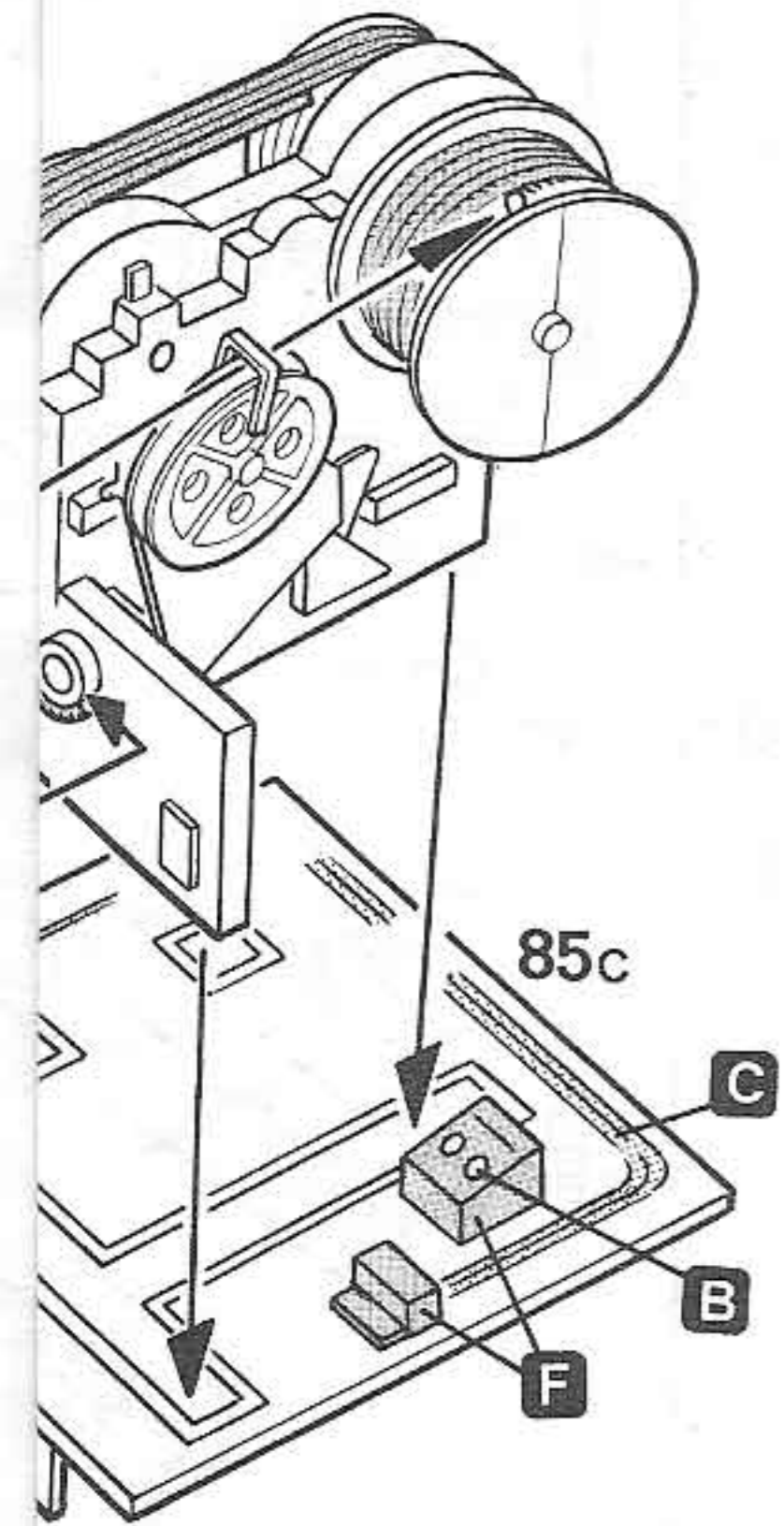

22

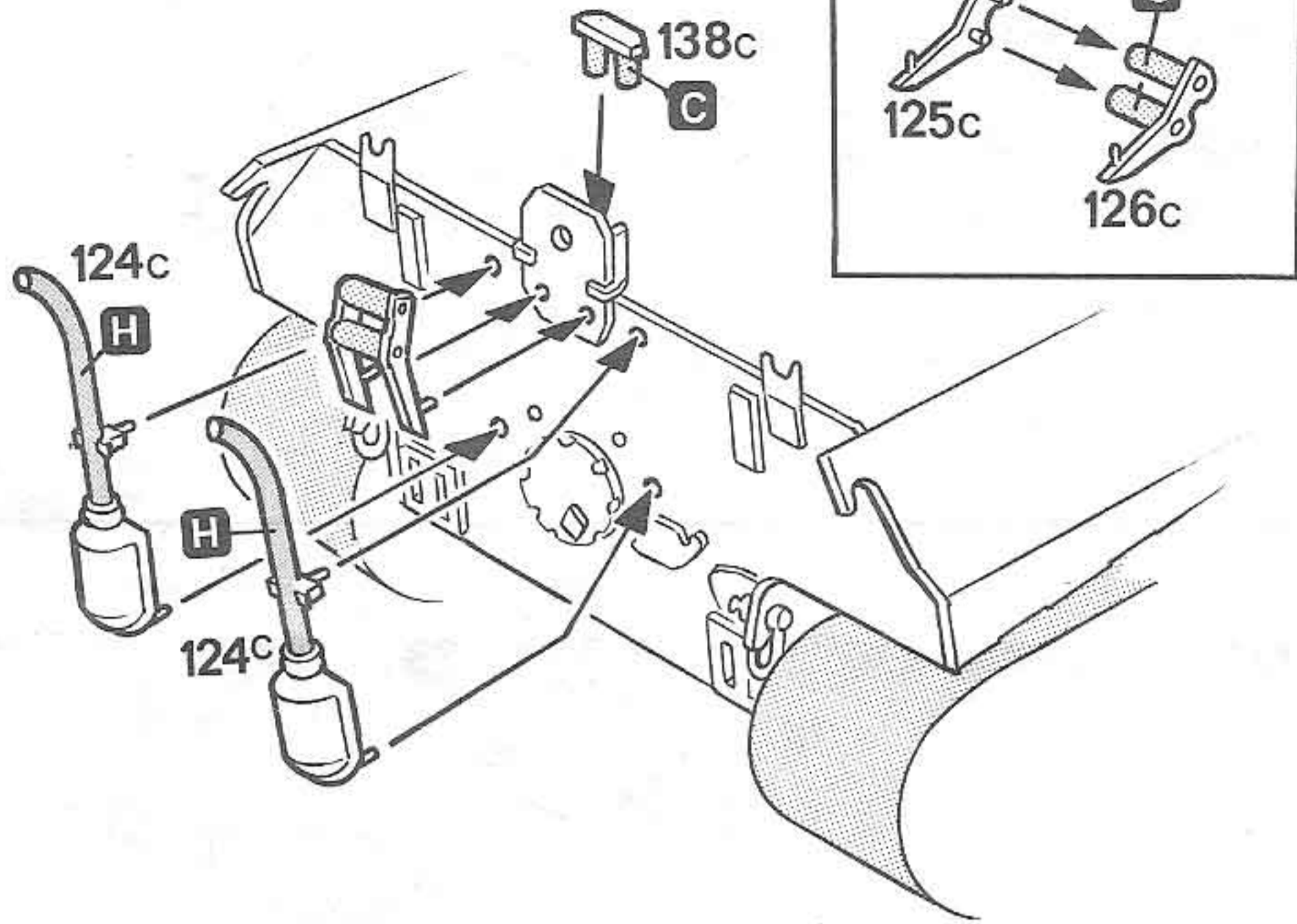

23

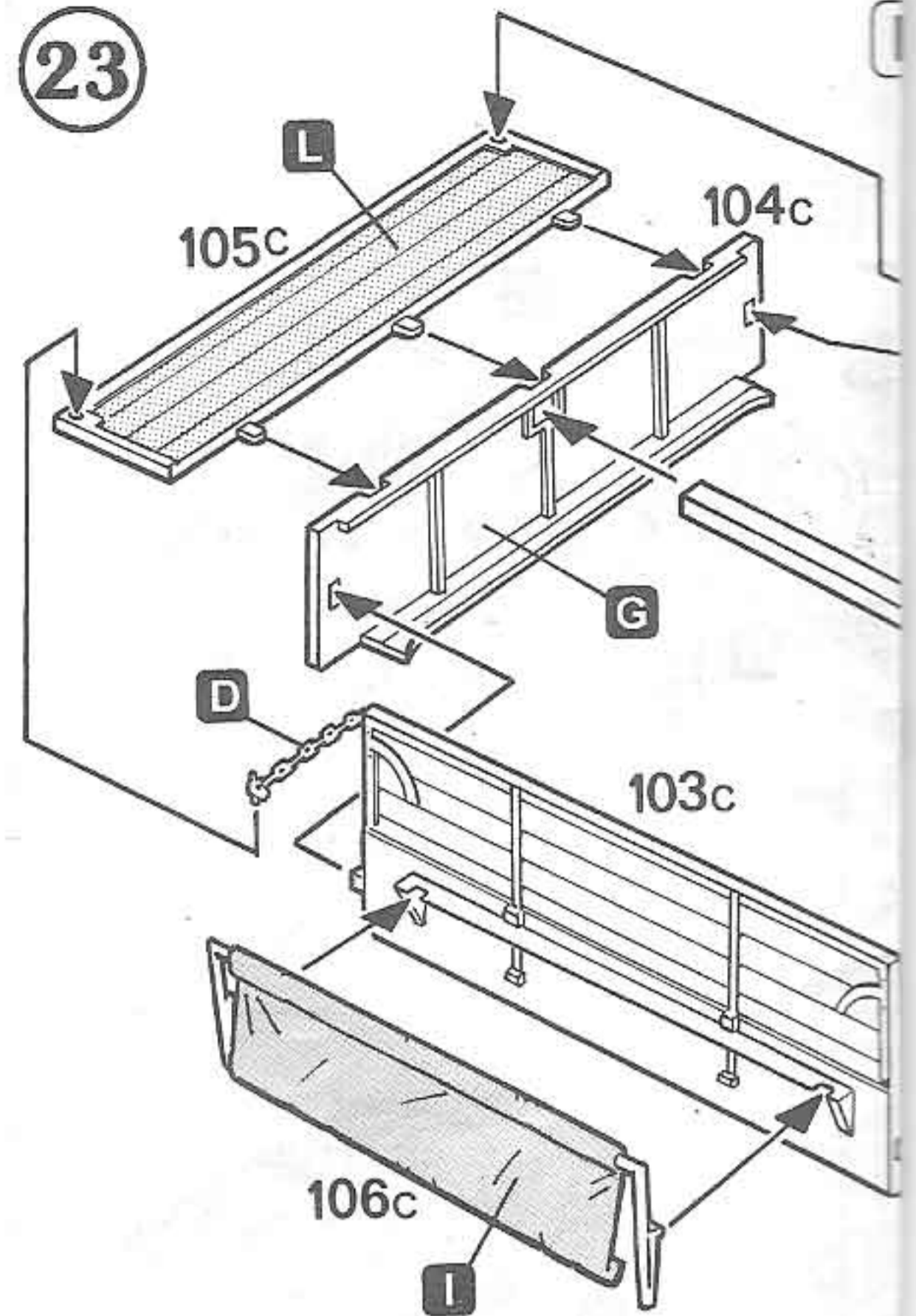

26

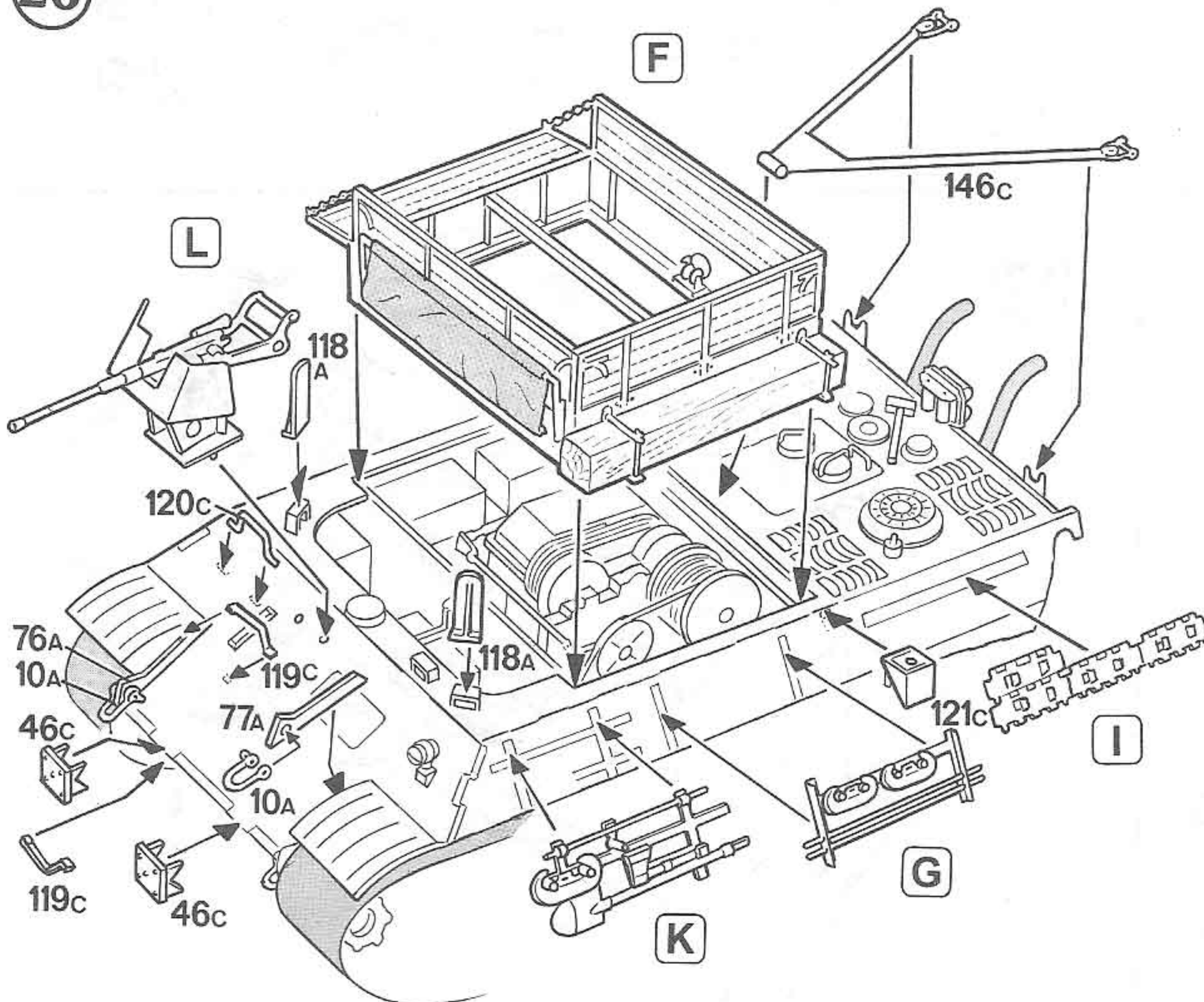

27

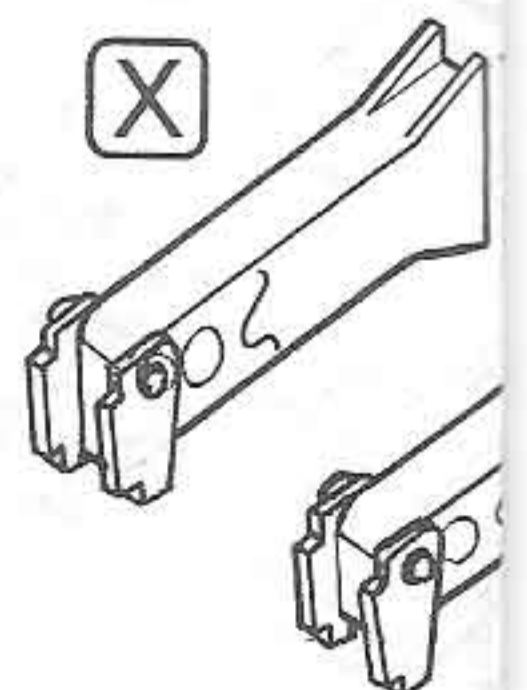
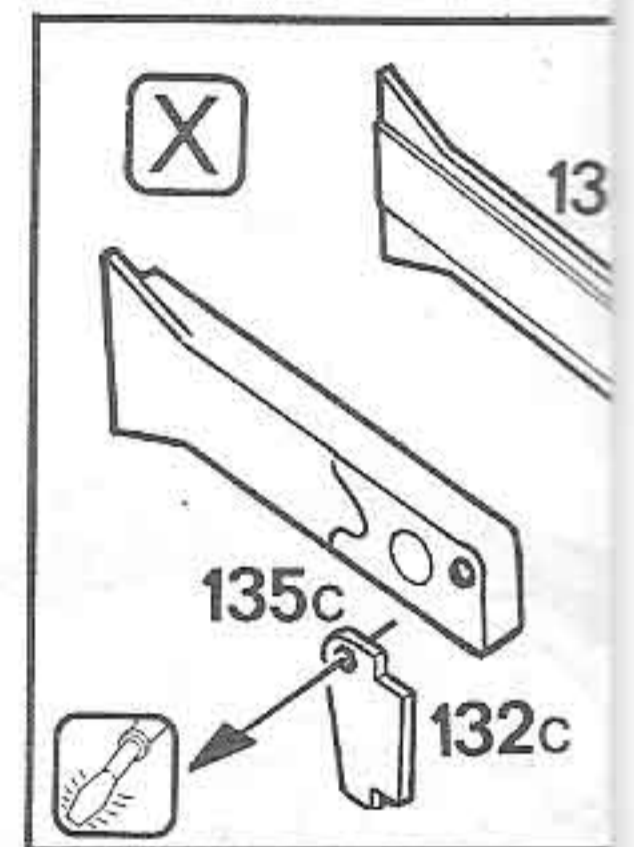

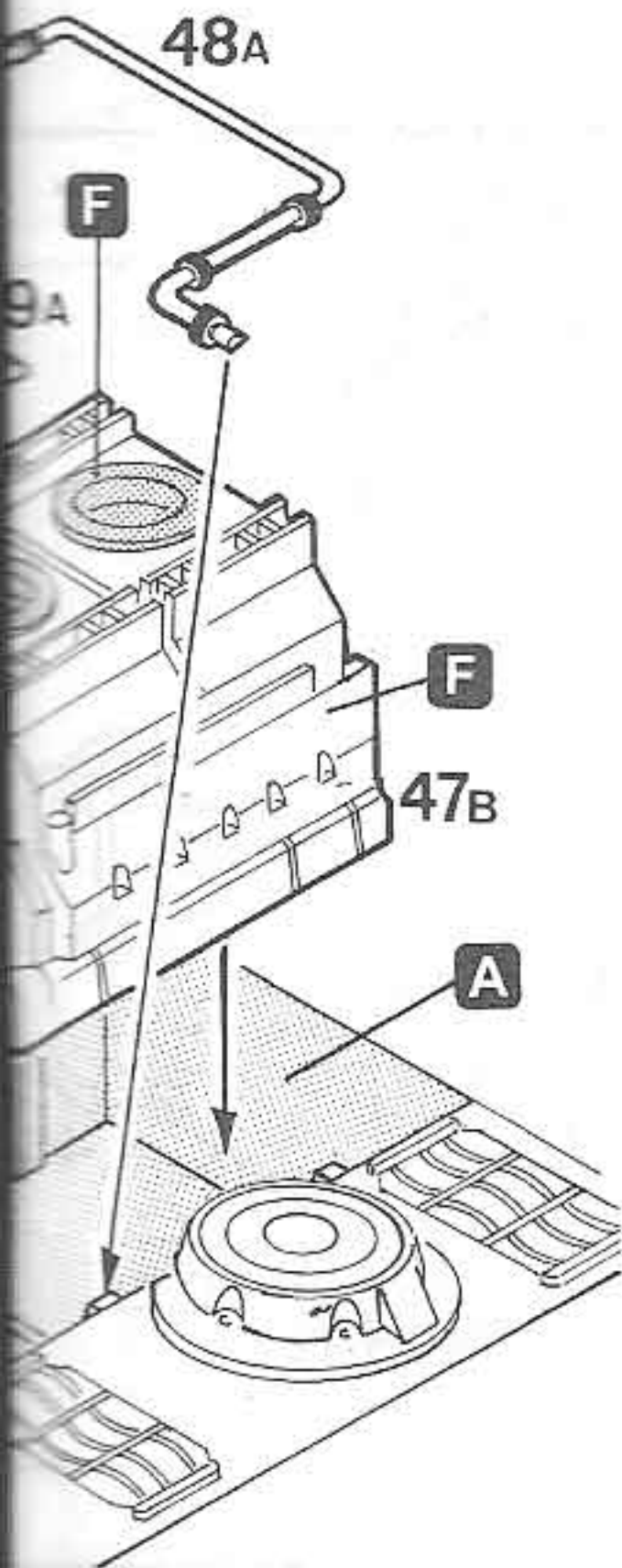

20

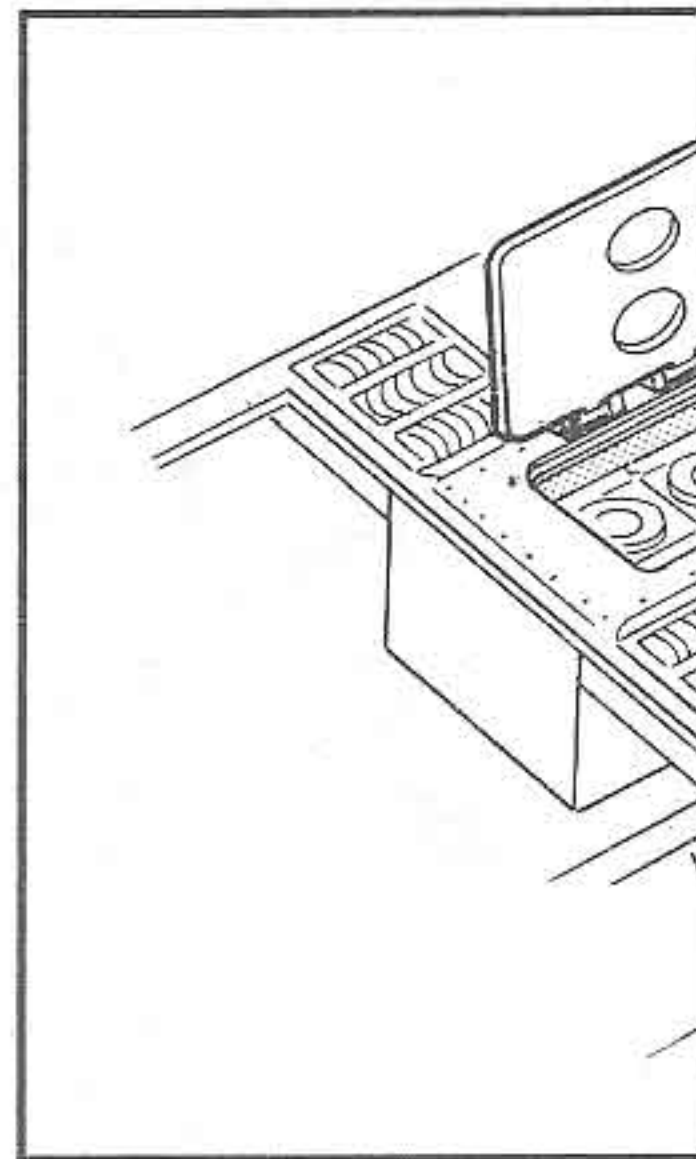
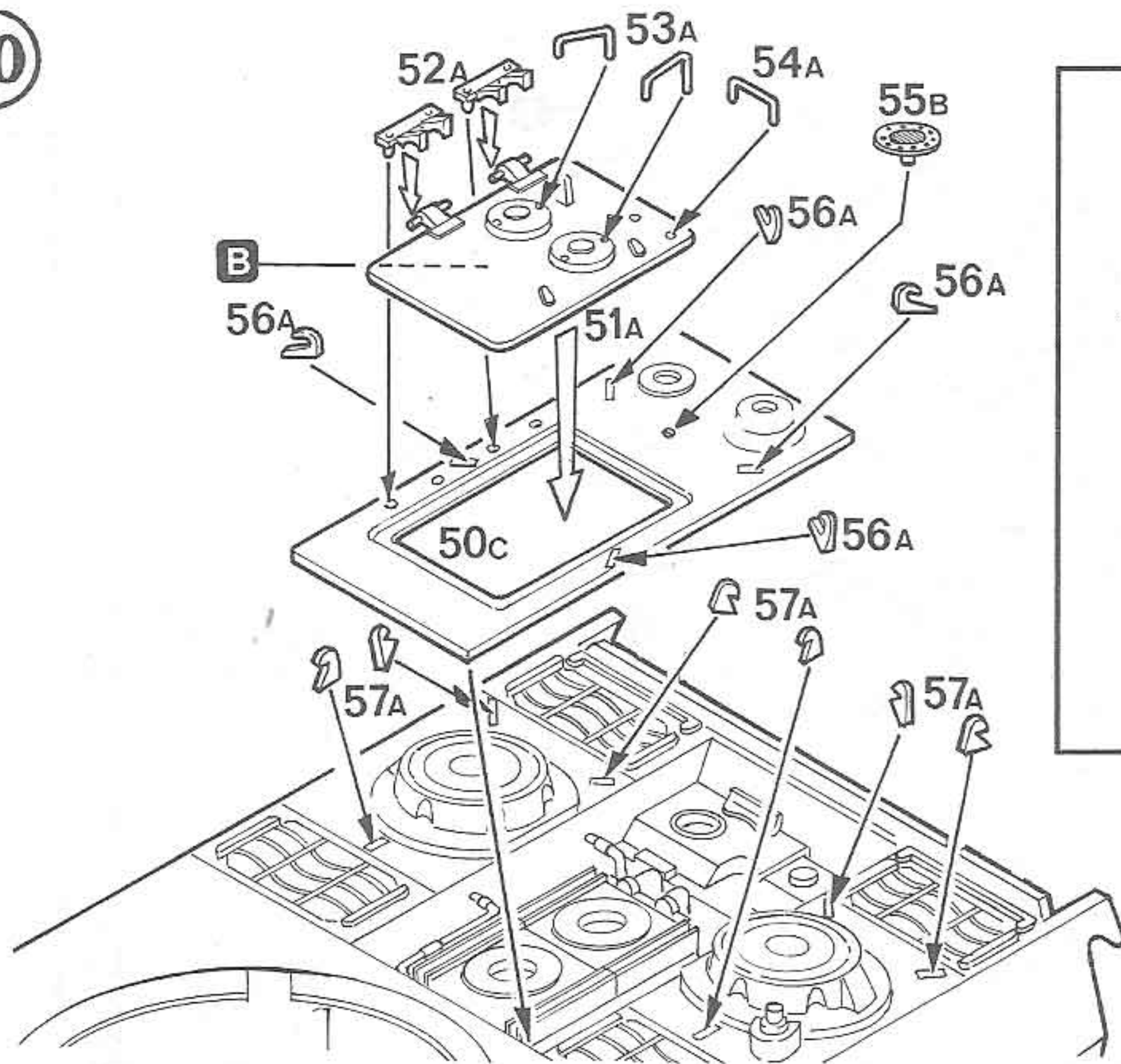

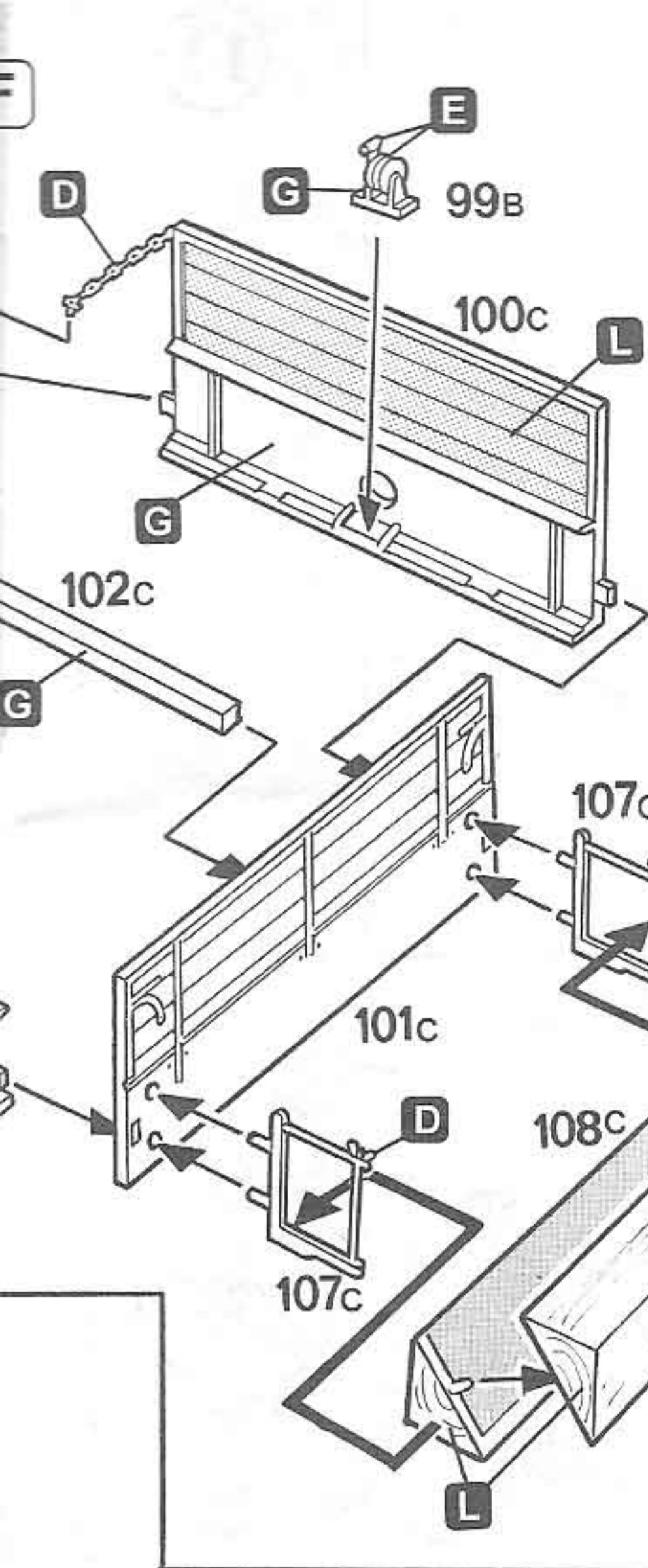

24

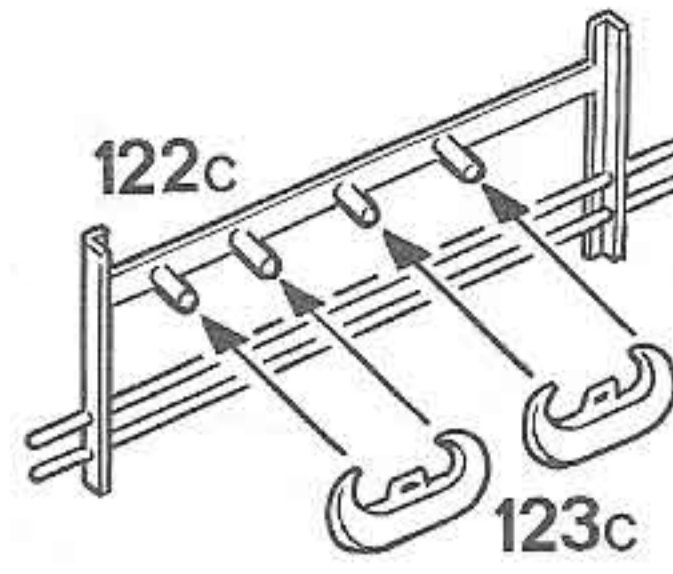

G

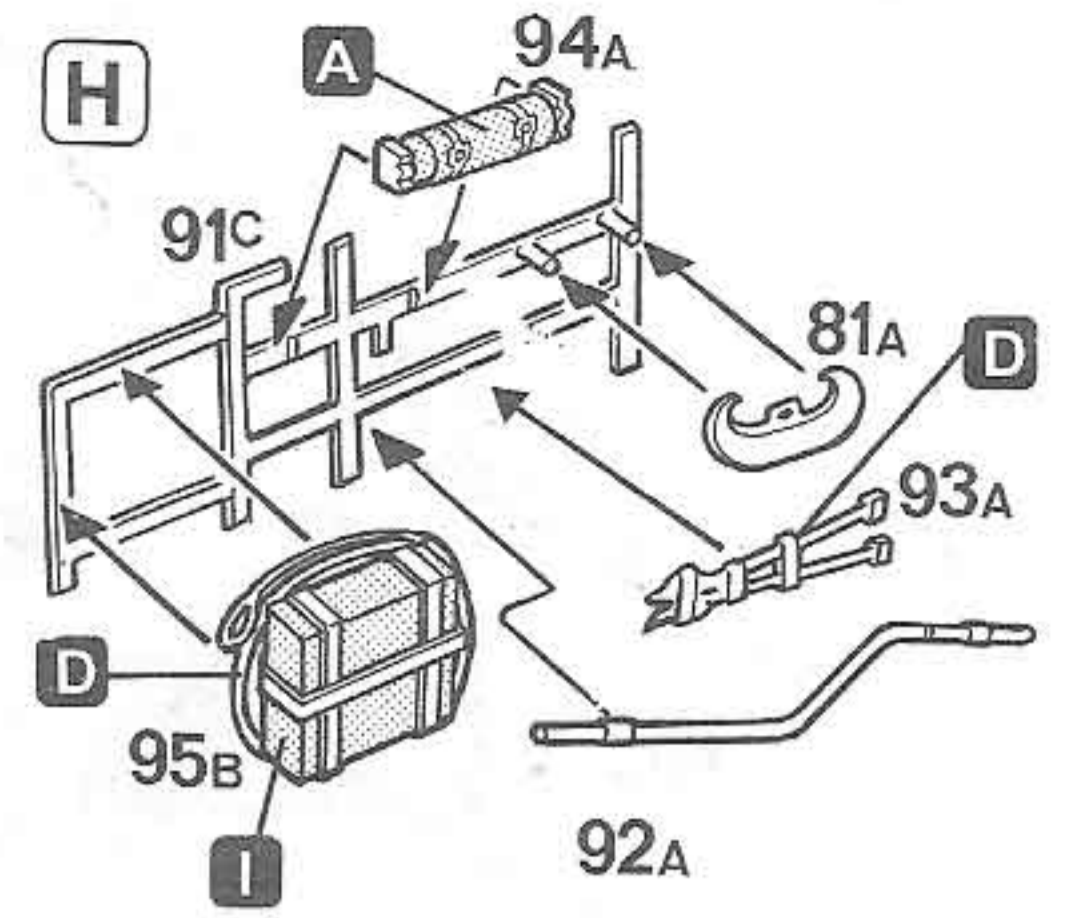

H

I

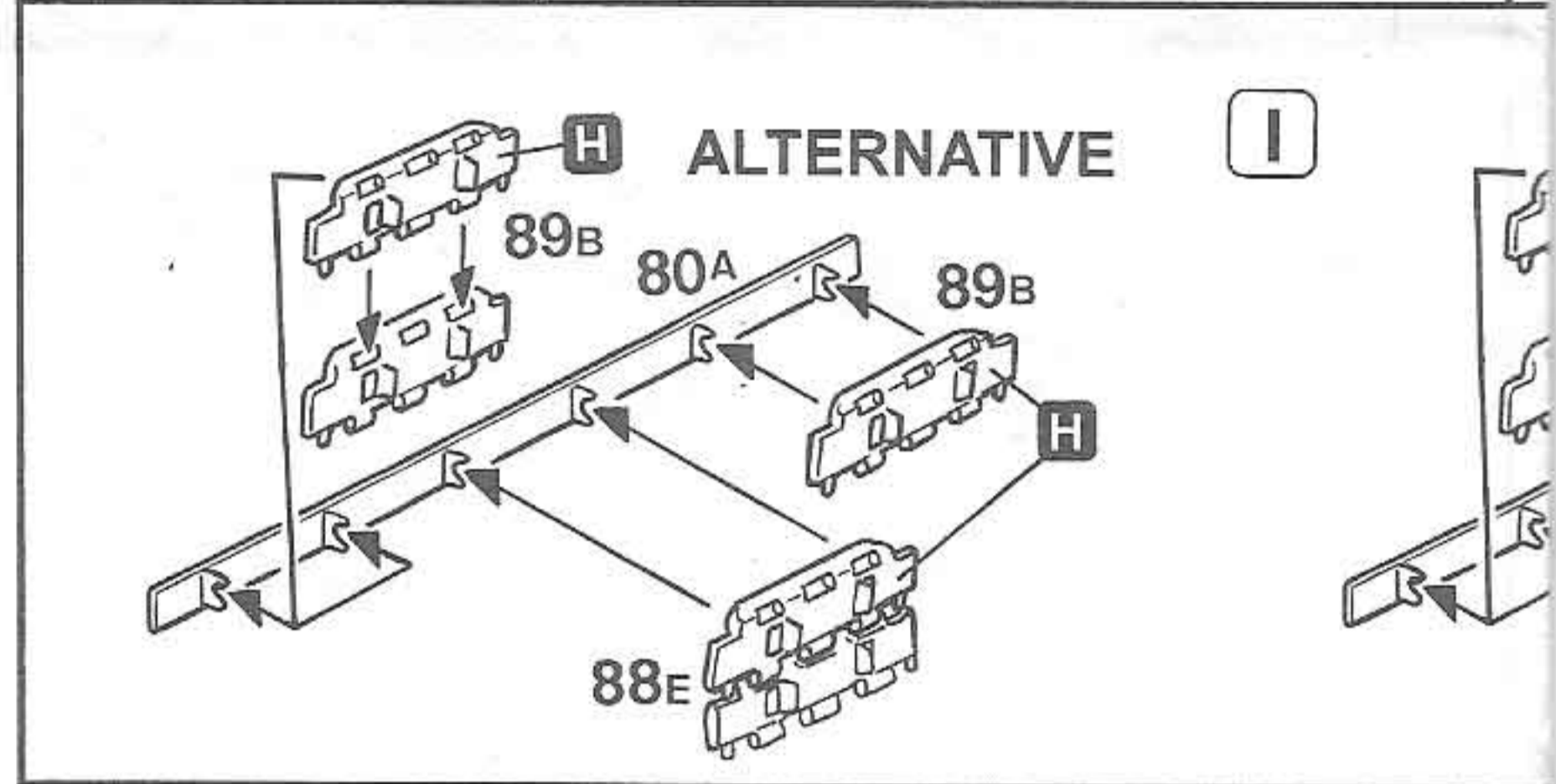

ALTERNATIVE

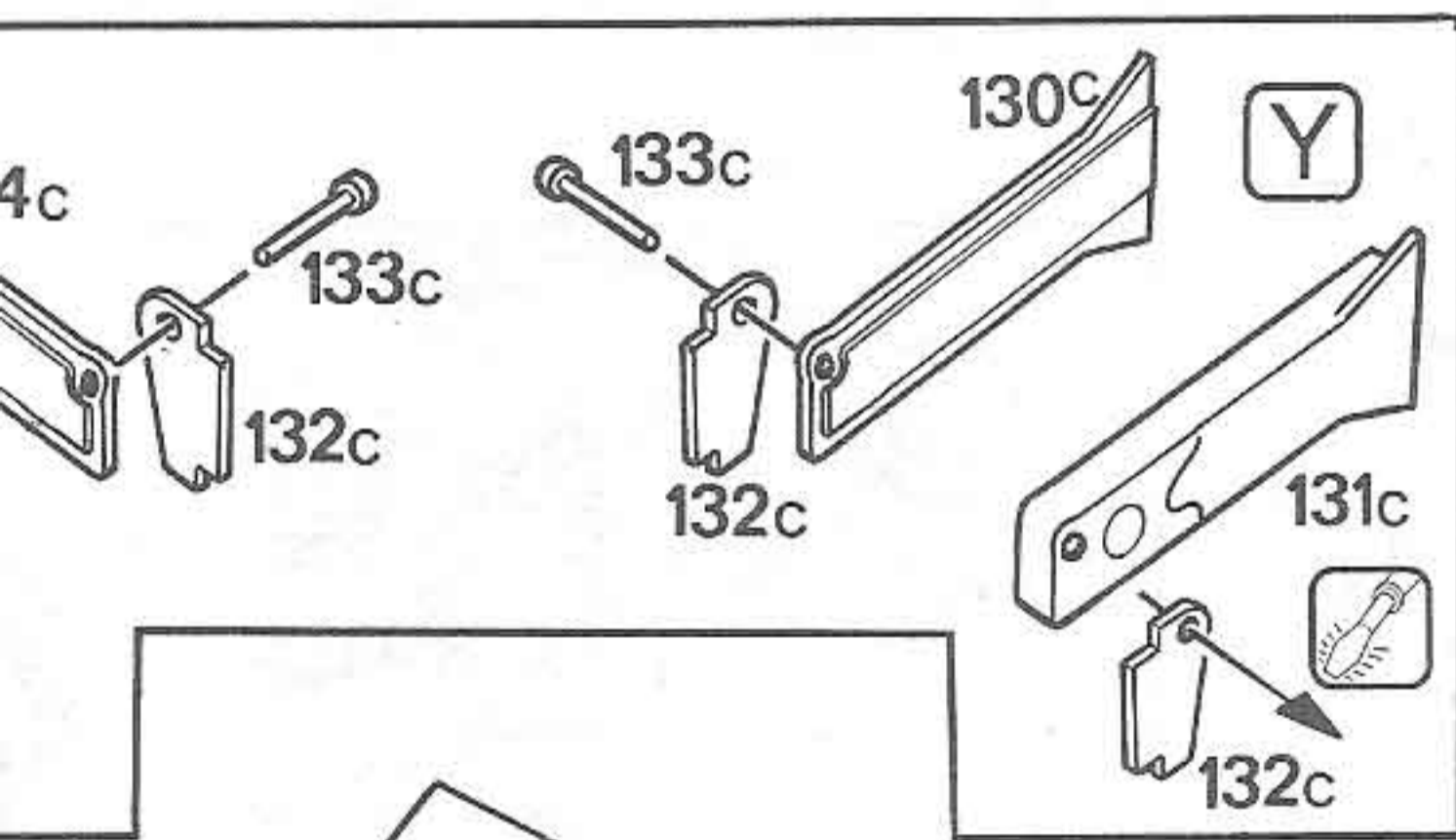

Y

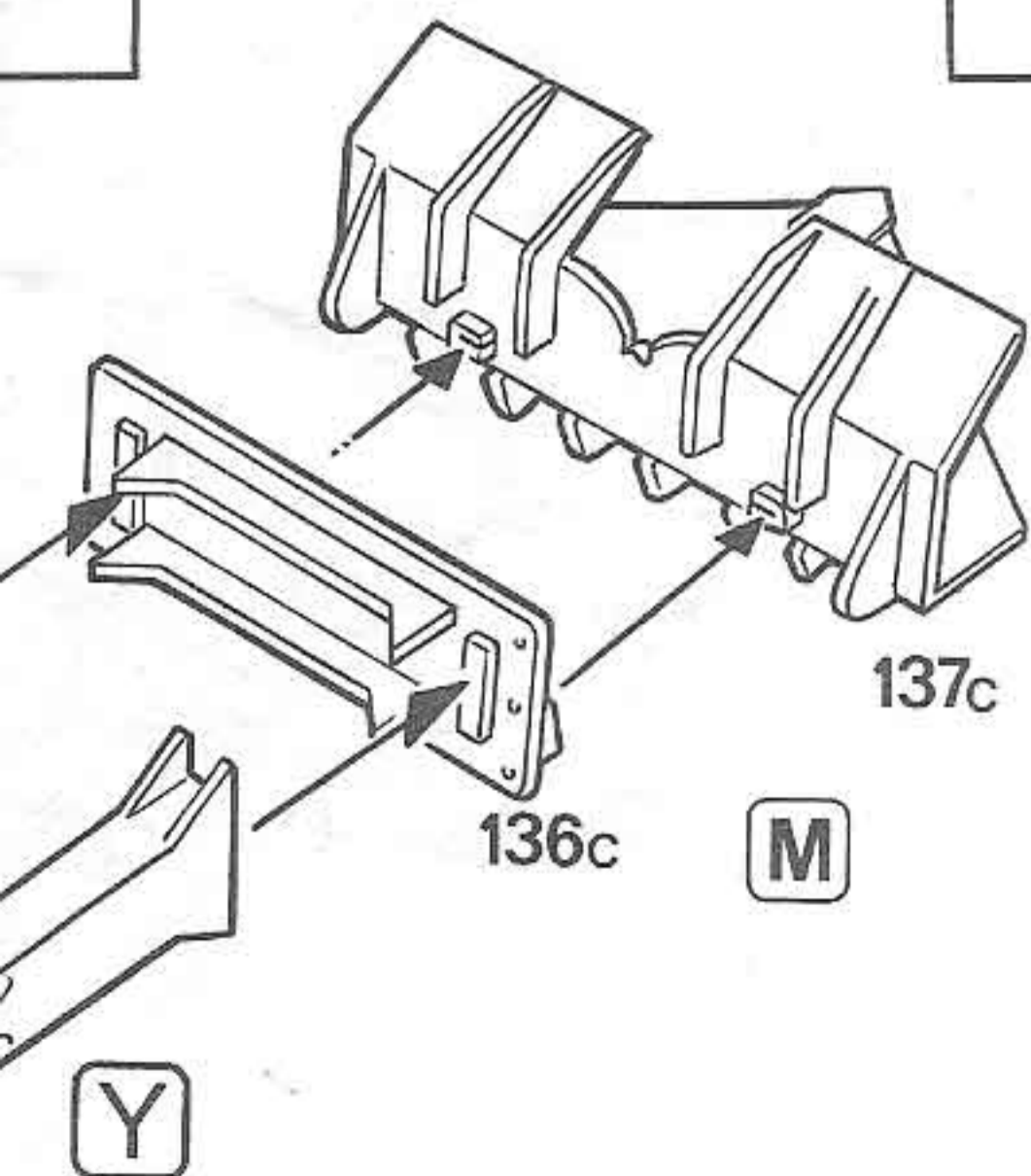

M

Y

28

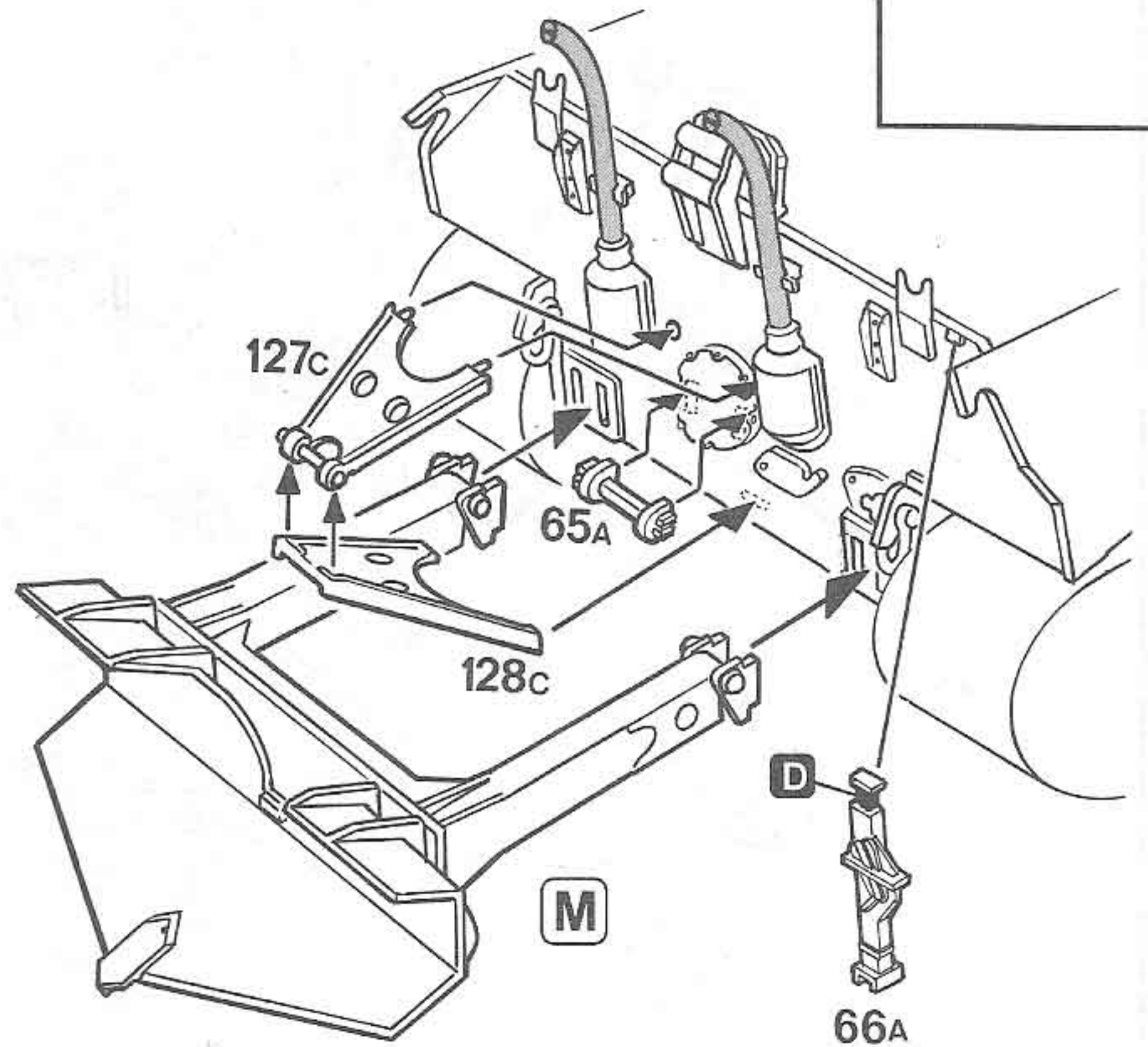

M

29

21

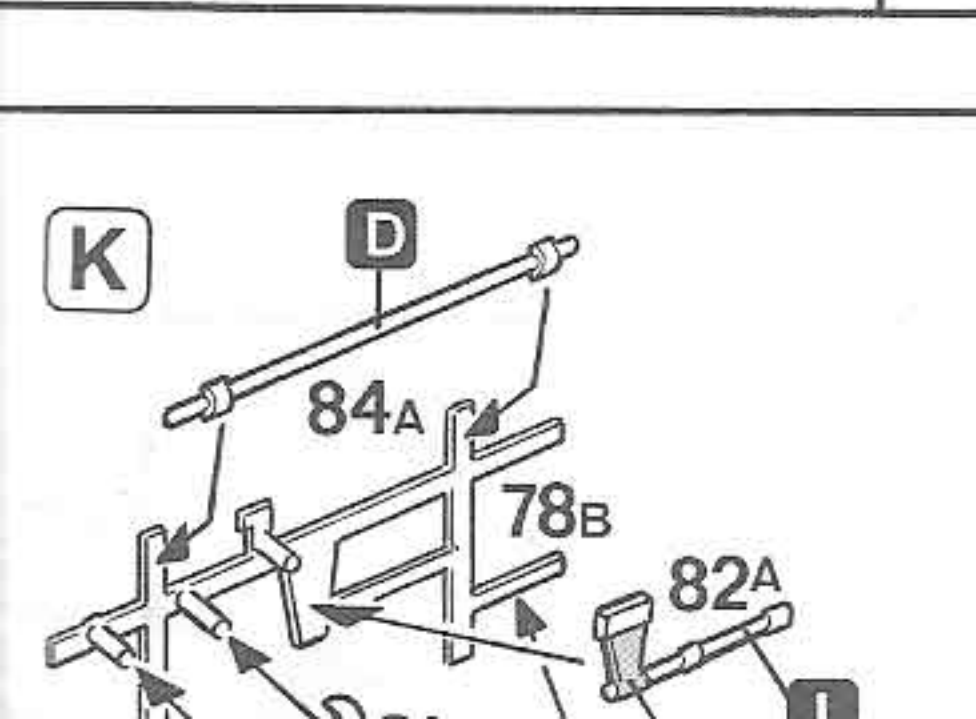
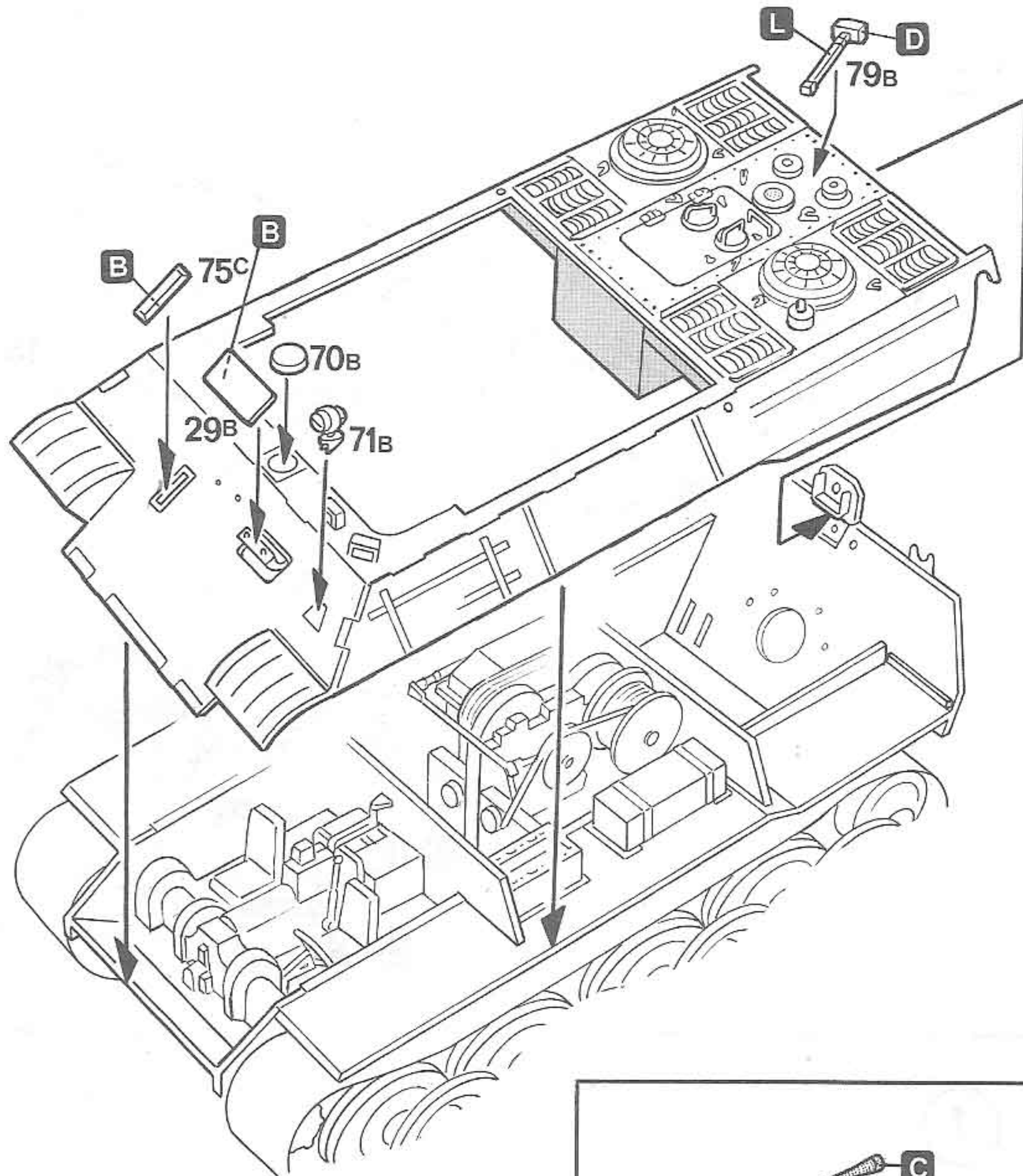
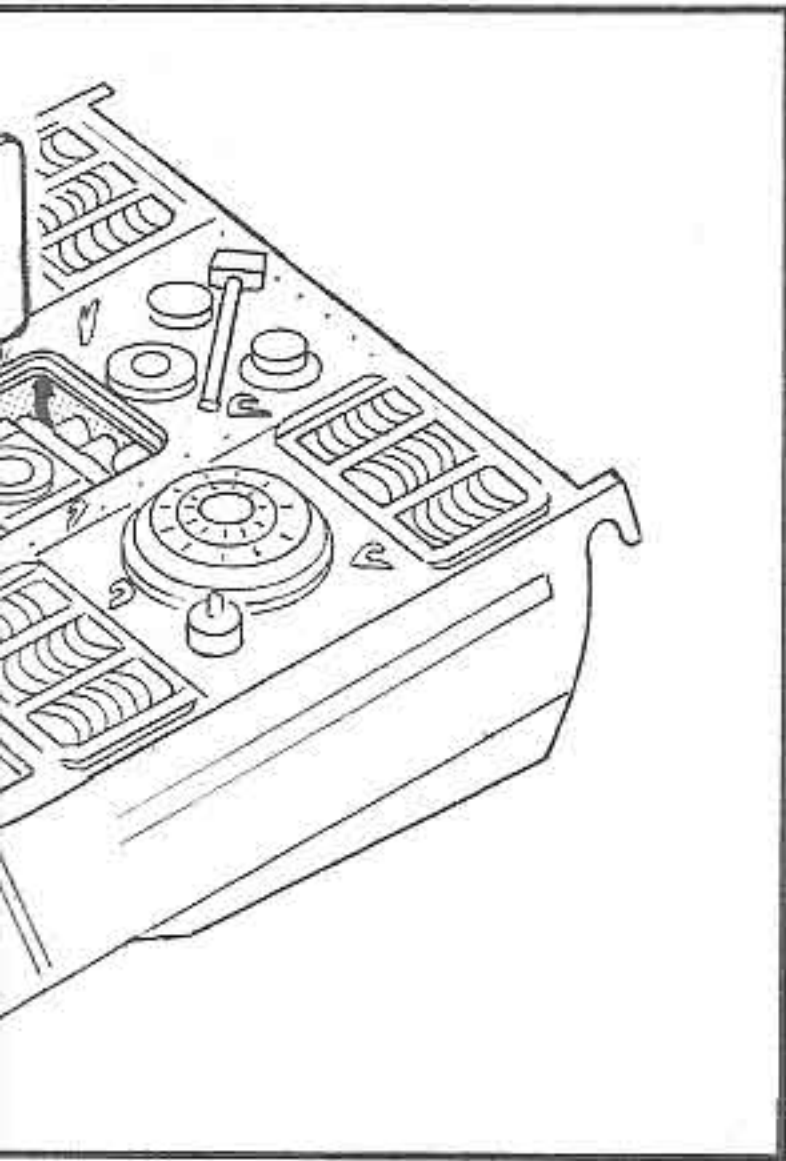

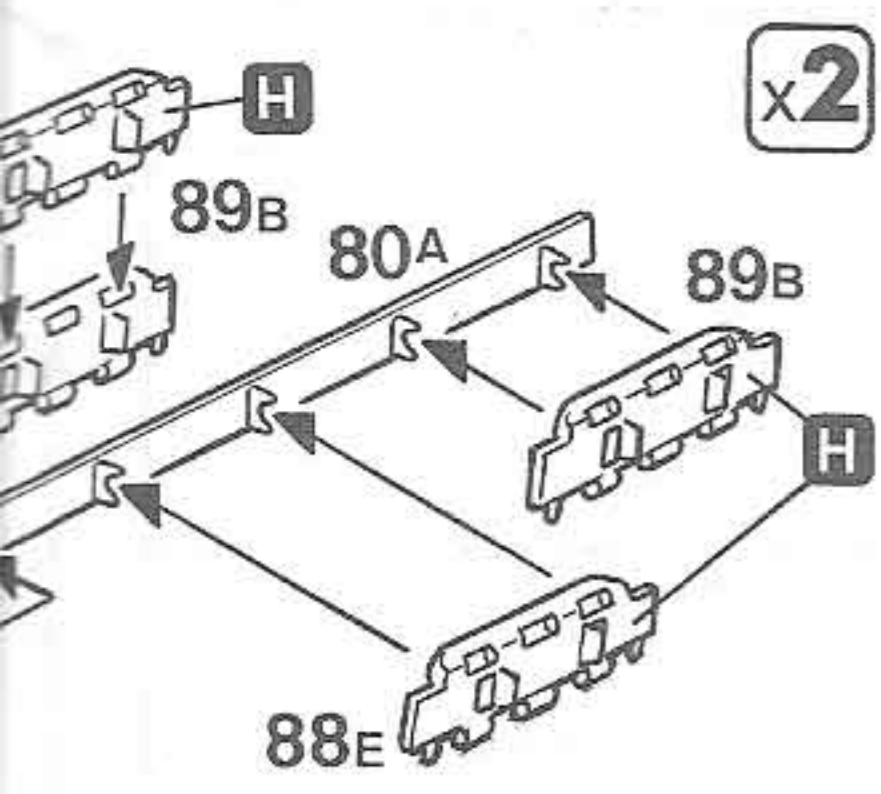
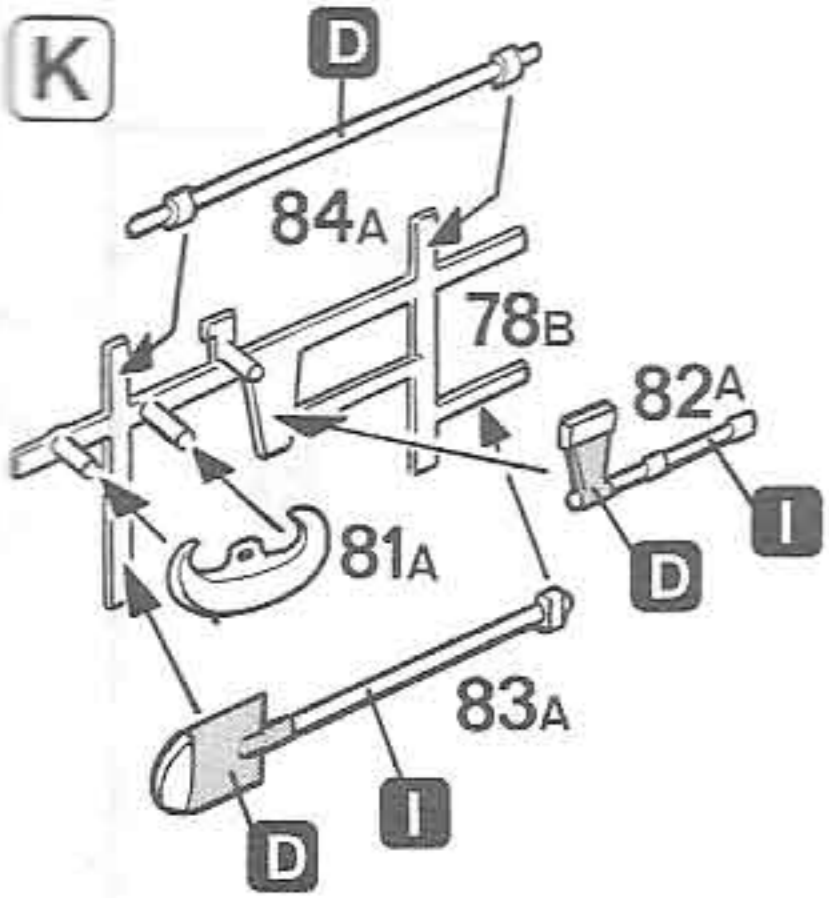

25

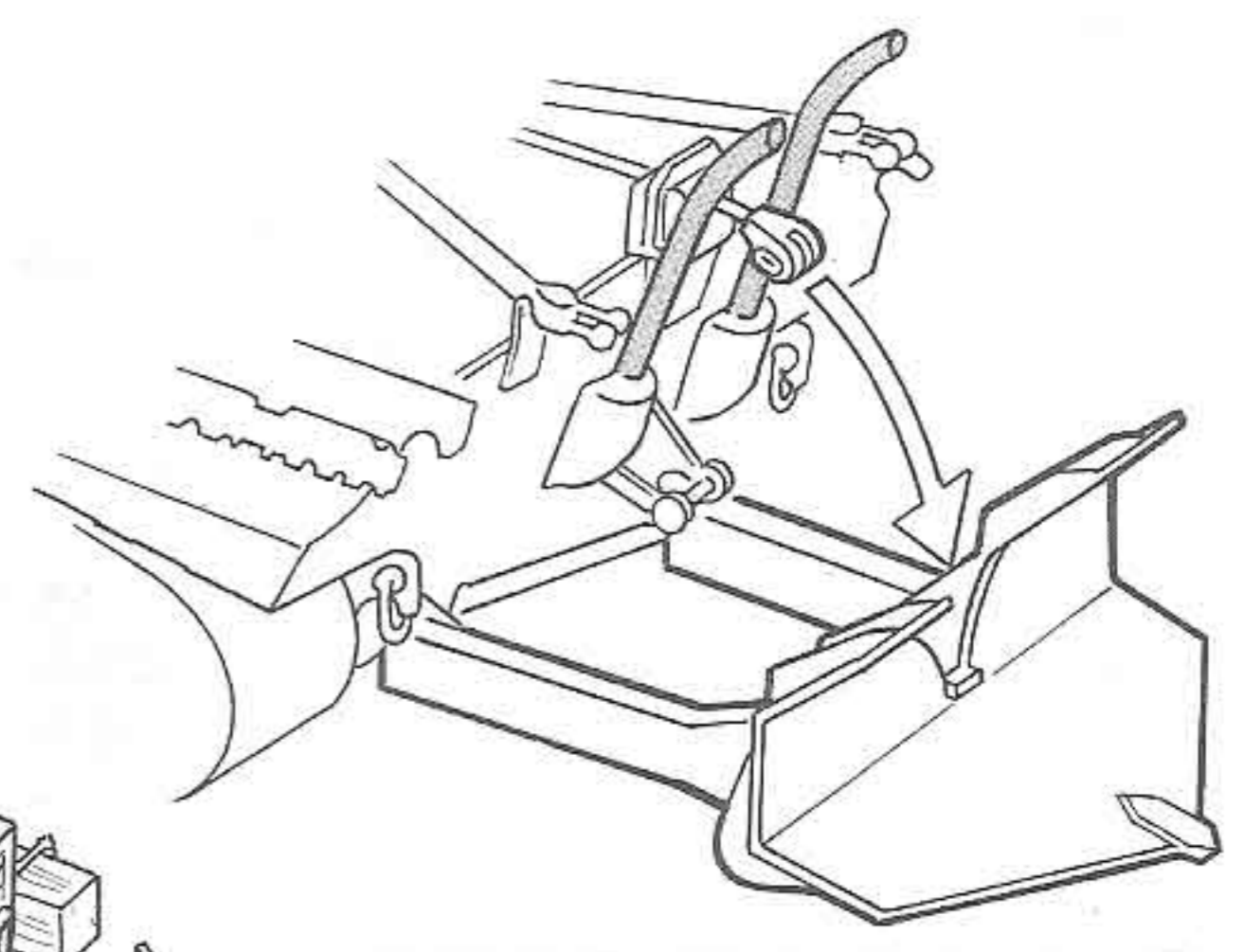
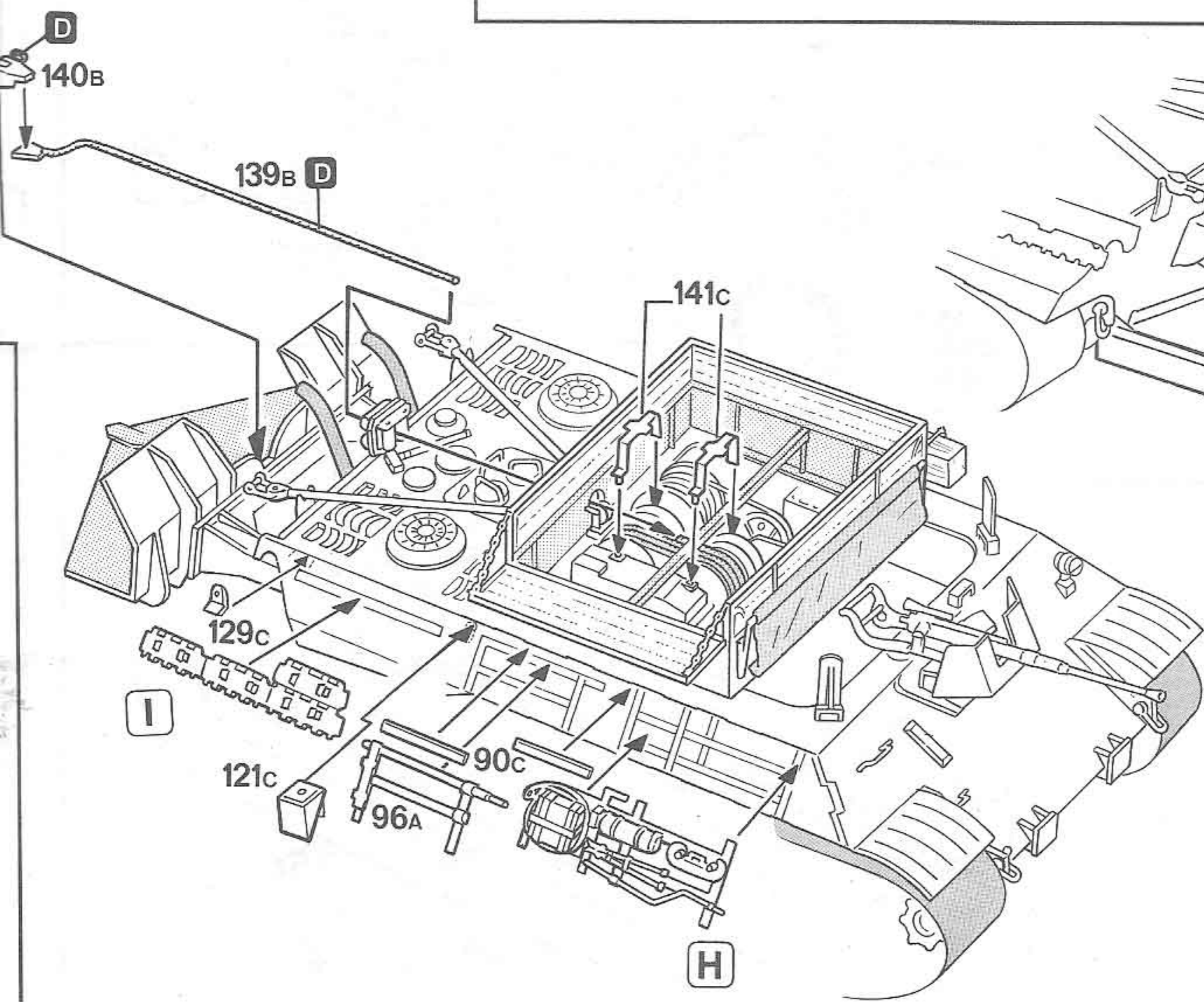
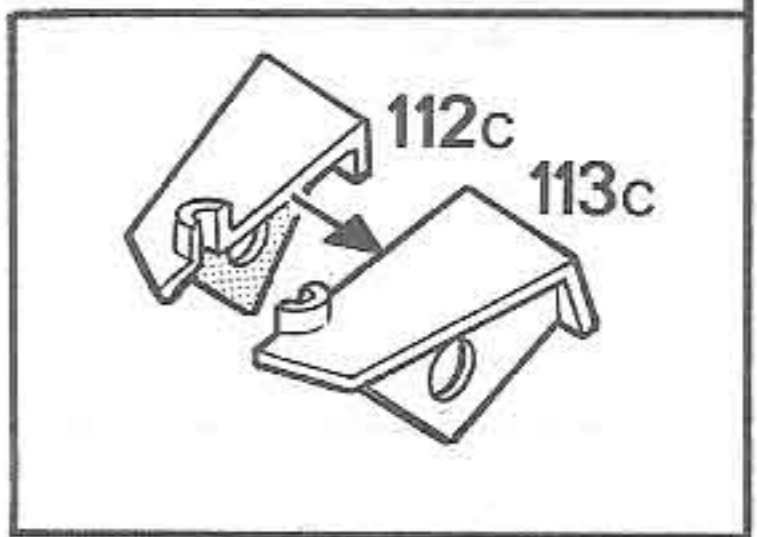
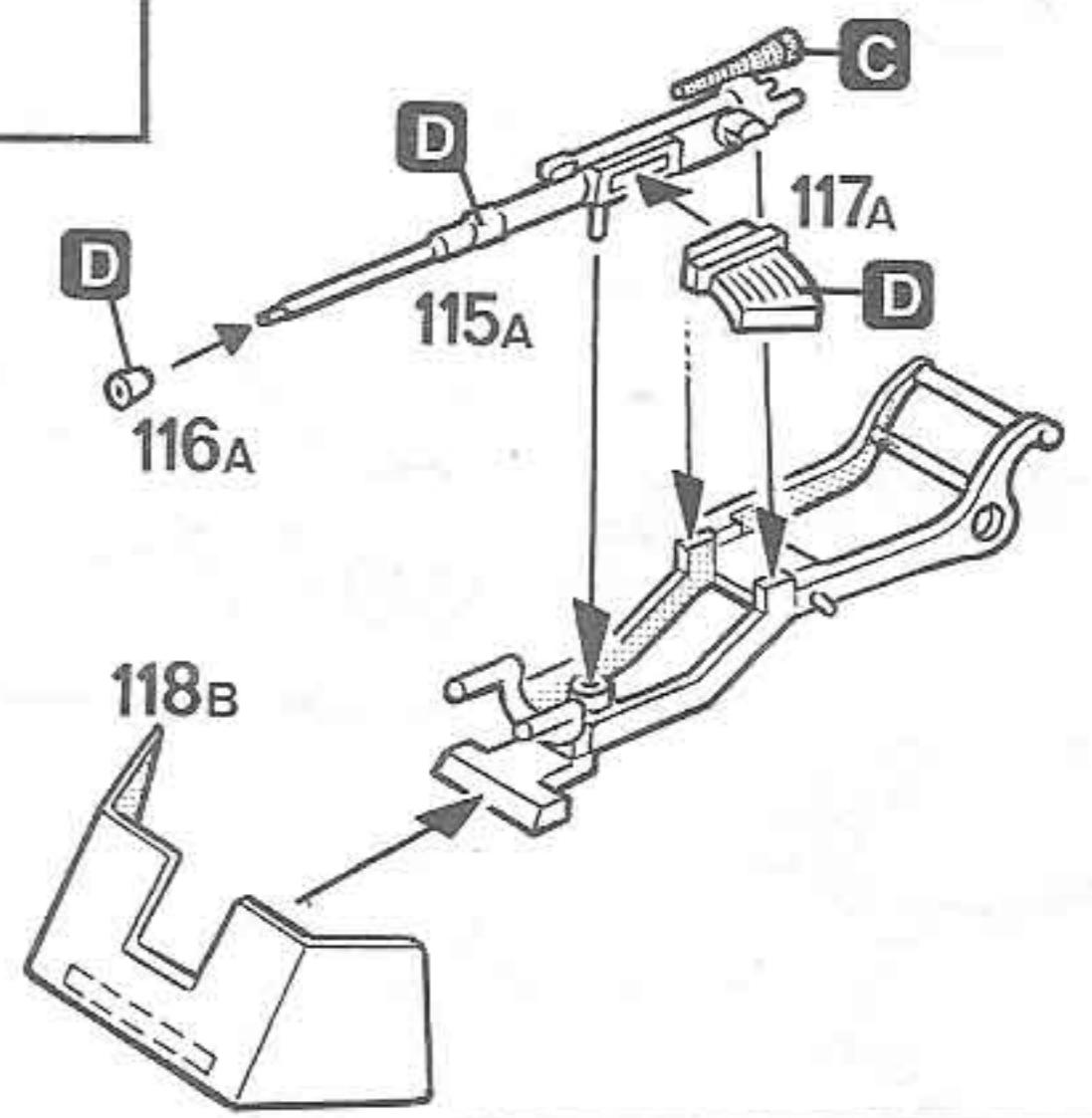
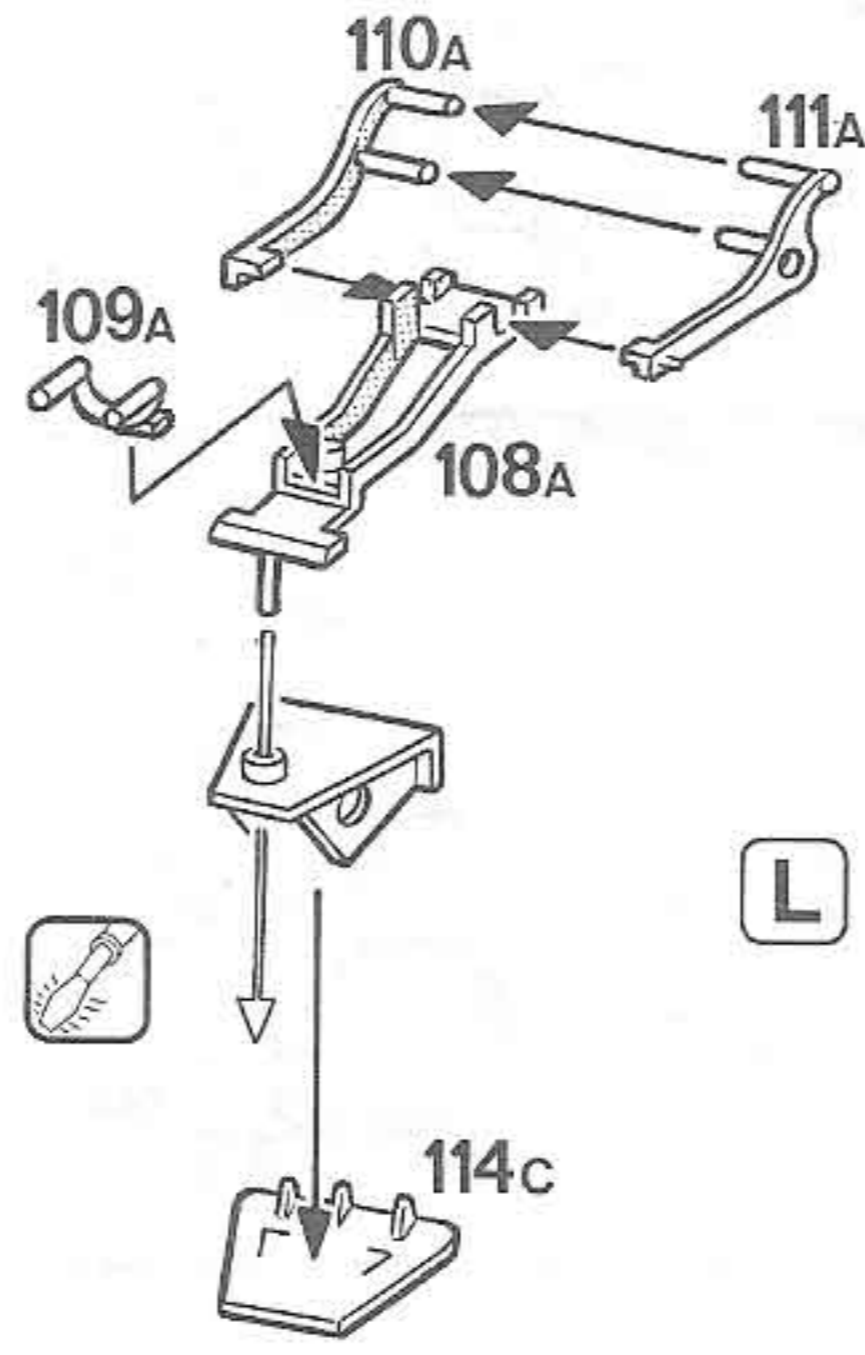

30

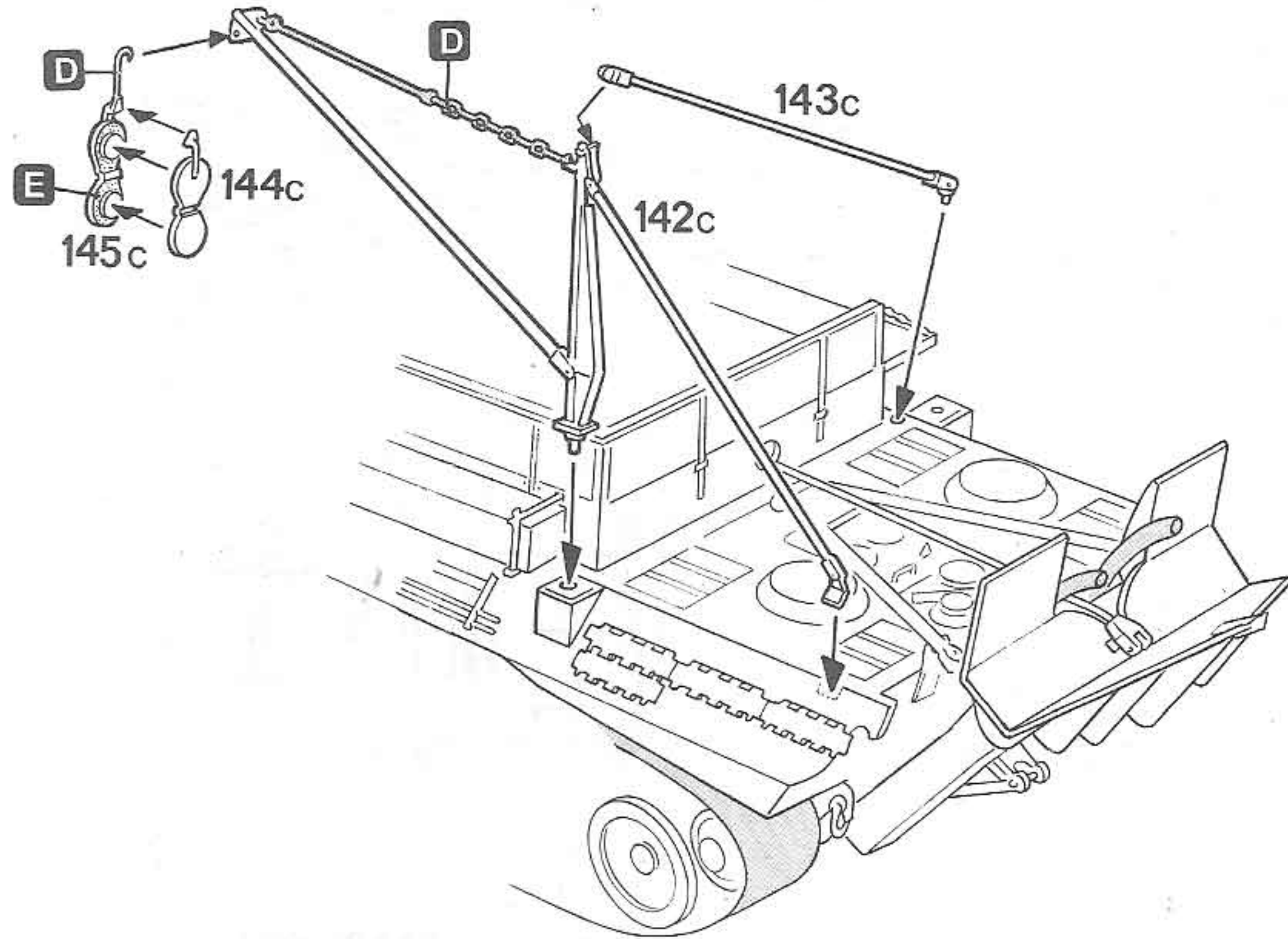

31

ALTERNATIVE

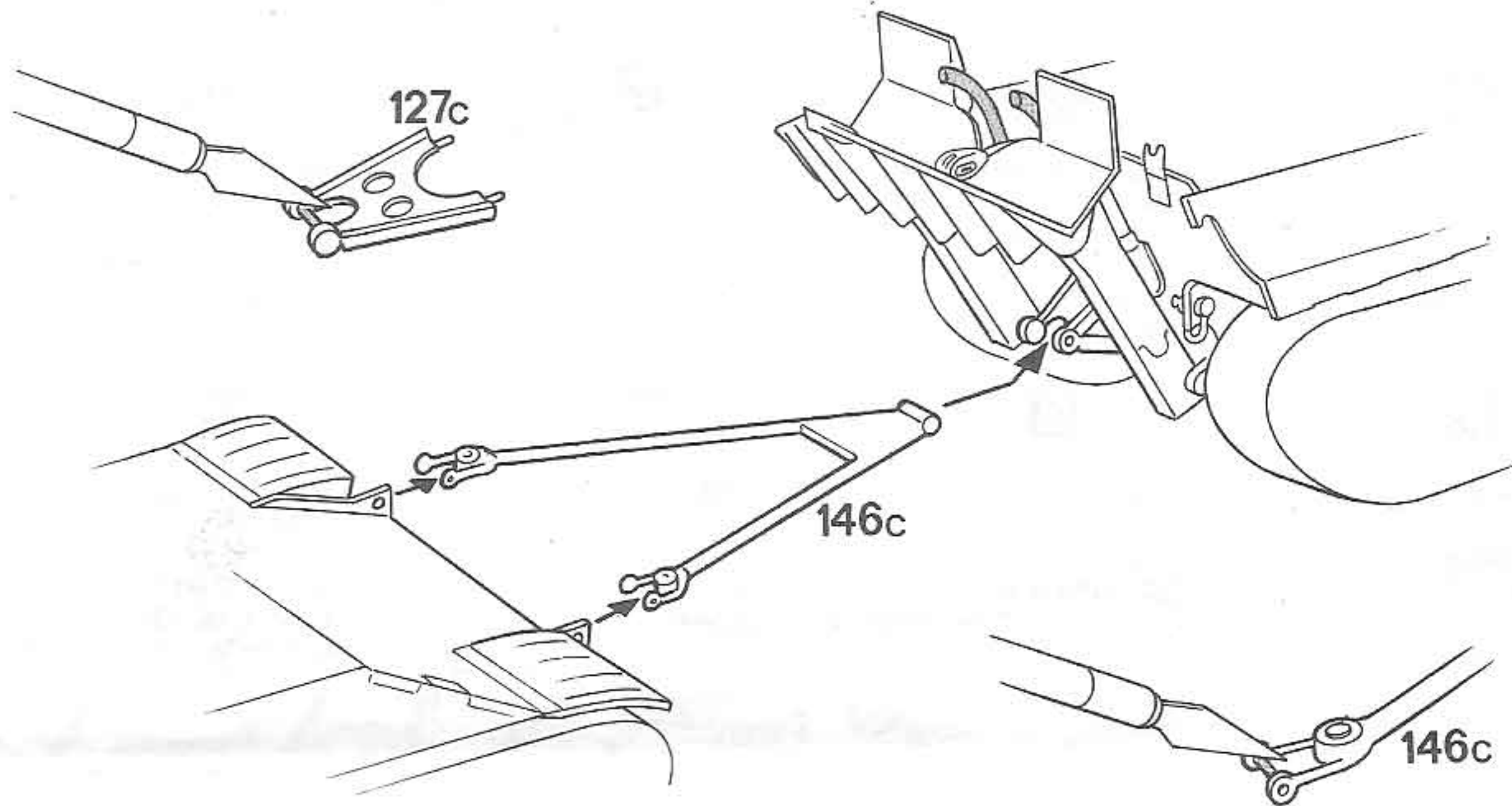

GERMAN ARMY ; WINTER 1944

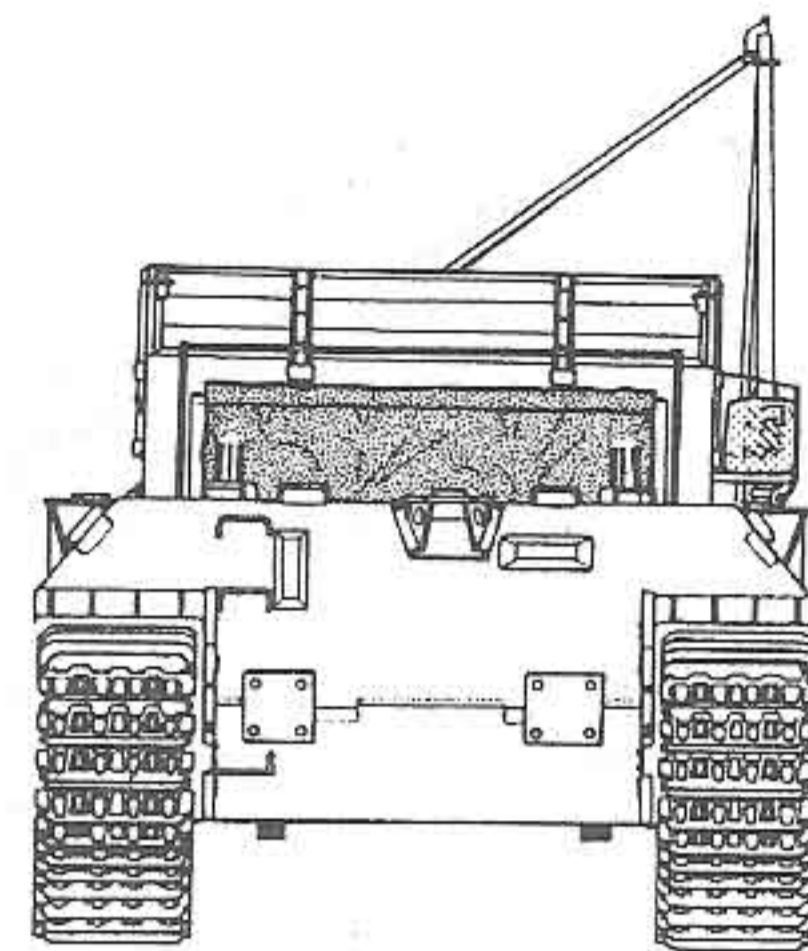
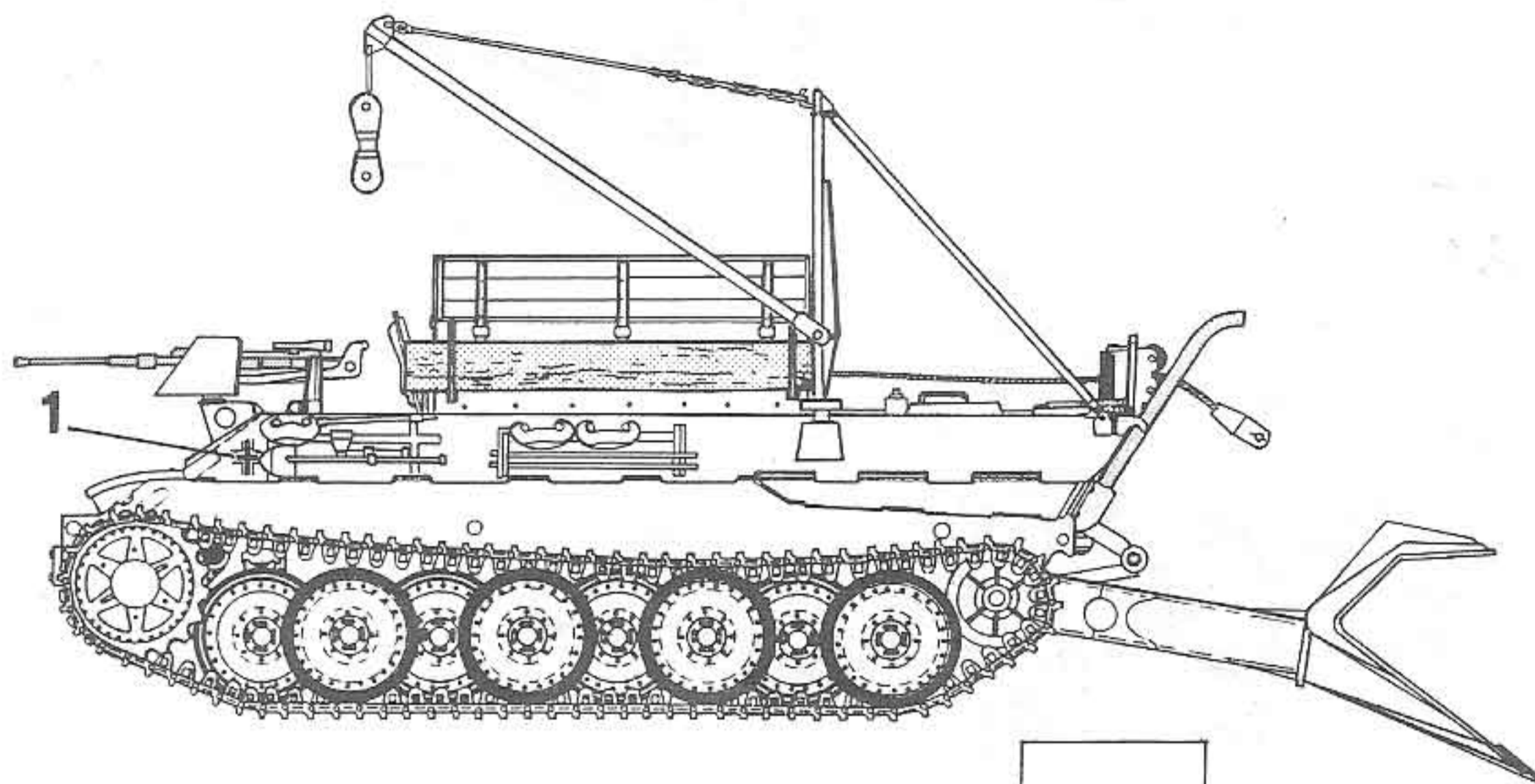

1567 Model Master
Flat Tan
Erde (M)
Terra Chiara (O)
Couleur de Chêne Terne (M)

