



SIKORSKI JOLLY GREEN GIANT

Kit No. 70974

LINDBERG MODELS/CRAFTHOUSE CORP.

Toledo, OH Copyright © 1998 All rights reserved.

Scale 1/72

Escala 1/72

Échelle 1:72

Maßstab 1:72

縮尺 1:72

IMPORTANT, READ THIS

- Before beginning, read through all instructions carefully.
- Each plastic part identified by a number.
- Test fit each part in place before cementing.
- Use only cements and paints recommended for polystyrene.
- For best results, before painting or fixing decals, wash all plastic parts with a mild detergent, rinse thoroughly and air dry.
- Scrape paint from all areas to be cemented.
- Scrape chrome plating from areas to be cemented.

IMPORTANTE, LEA ESTO

- Antes de comenzar, lea detenidamente todas las instrucciones.
- Cada pieza plástica está identificada con un número.
- Antes de la cementación verifique que cada parte se asienta bien en su lugar.
- Use solamente cementos y pinturas recomendadas para poliestireno.
- Para mejores resultados, antes de pintar o fijar las calcomanías lave todas las piezas de plástico con un detergente suave, enjuague y seque al aire.
- Elimine la pintura de todas las áreas que van a ser cementadas.
- Raspar el cromado de las áreas que van a ser cementadas.

RECOMMANDATION IMPORTANTE

- Avant de commencer, lire soigneusement toutes les instructions.
- Chaque pièce en plastique est numérotée.
- Essayer chaque pièce à sa place avant de la coller.
- Utilisez uniquement les colles et peintures recommandées pour le polystyrène.
- Pour obtenir un meilleur résultat, laver toutes les pièces en plastique dans un détergent doux, rincer et laisser sécher à l'air avant de peindre ou de fixer les décalques.
- Gratter la peinture de toutes les surfaces à coller.
- Gratter le chromage des zones à cimenter.

WICHTIG, BITTE LESEN

- Bevor Sie mit dem Zusammenbau beginnen, lesen Sie bitte erst die Anleitungen.
- Jedes Plastikteil ist mit einer Nummer bezeichnet.
- Prüfen Sie die Paßform, bevor Sie die Teile zusammenkleben.
- Verwenden Sie nur für Polystyrol empfohlene Bindemittel oder Farben.
- Vor dem Anmalen und bevor Sie Aufkleber anbringen, empfiehlt es sich, alle Plastikteile mit einer milden Seifenlauge abzuwaschen, abzuspülen und an der Luft zu trocknen.
- Entfernen Sie alle Farbreste von den Klebeflächen.
- Chromplattierung von den zu zementierenden Flächen abkratzen.

重要、必读

- 開始前に、説明を全部熟読してください。
- 各プラスチック部品には、番号がついています。
- セメントで接合する前に、各部品を、試験的に組み合わせてみてください。
- ポリステレンに使用することが薦められているセメントやペンキのみを使用してください。
- 最高の成果を得るためには、塗装やシールの貼付の前に、全てのプラスチックの表面を、刺激性のない洗剤で洗い、充分に水ですすぎ、空気で乾燥させてください。
- セメントで接合するべき部分の全てから、ペンキをこすり落としてください。
- セメントで接合するべき部分から、クロム塗装をこすり落としてください。

calcomanias.

- Coloque la calcomanía en agua, deje que se remoje por unos 10 segundos y quítesela.
- Déjala fijarse por unos 30 segundos o bien hasta que se desprenda fácilmente del papel.
- Deslice la calcomanía sobre el modelo, colóquela en posición, y seque con un paño suave.
- Espere que se seque por completo antes de manejarla.

POUR LA POSE DES DECALQUES

- Découpez les décalques figurant sur la feuille.
- Faites tremper ceux-ci dans l'eau pendant environ 10 secondes, puis retirez-les.
- Attendez environ 30 secondes ou jusqu'à ce que les décalques se détachent facilement du papier.
- Posez le décalque voulu sur le modèle, ajustez-le et essuyez avec un chiffon doux.
- Laissez sécher complètement avant toute manipulation.

AUFTRAGEN VON ABZIEHBILDERN

- Schneiden Sie die einzelnen Abziehbilder aus dem Abziehbildbogen.
- Legen Sie das Abziehbild etwa 10 Sekunden in Wasser, und nehmen Sie es dann heraus.
- Warten Sie etwa 30 Sekunden oder bis sich das Abziehbild leicht vom Papier ziehen läßt.
- Schieben Sie das Abziehbild auf das Modell, bringen Sie es in die gewünschte Stellung und trocken Sie es mit einem weichen Tuch ab.
- Warten Sie, bis es ganz getrocknet ist.

シールを貼る手順

- シールシートから、シールを切り取る。
- 約10秒間、シールを水につけてから、取り出す。
- 約30秒間、または、シールが紙から剥がれるまで乾かす。
- シールを、モデルの上に乾かして、正しい位置に位置させ、柔らかい布で水分をぬい取って乾かす。
- 完全に乾くまでは、手を触れないでください。

TO APPLY DECALS

- Cut each decal from decal sheet.
- Place decal into water and soak for about 10 seconds and remove.
- Let set for about 30 seconds or until decal slides easily off the paper.
- Slide decal onto model, position and blot with a soft cloth.
- Let dry completely before handling.

PARA APLICAR LAS CALCOMANIAS

- Corte cada calcomanía de la hoja de

48 PART NUMBER
NUMERO DE LA PIEZA
PIECE NUMERO
TEILENUMMER
部品番号

▲ CHROME PART
PIEZA DE CROMO
PIECE CHROME
CHROMTEIL
クロム部品

⑤ STEP NO
PASO N°
ETAPE N°
SCHRITTNR
ステップ番号

← REPEAT STEPS FOR OTHER SIDE
REPITA LOS PASOS PARA EL OTRO LADO
REPETER LE MEME PROCÉDE POUR L'AUTRE CÔTE
WIEDERHOLEN SIE DIESE SCHRITTE AUCH AUF DER
ANDEREN SEITE

② REPEAT SEVERAL TIMES
REPITA VARIAS VECES
RÉPÉTER PLUSIEURS FOIS
MEHRMALS WIEDERHOLEN
数回、繰り返す。

③ PAINTING CODE
CODIGO DE PINTURA
MONTRÉ SENS DESSUS
CODE DE PEINTURE
FARBCODE
塗装コード

☐ SHOWN UPSIDE DOWN
MOSTRADO BOCA ABAJO
NO CEMENTE
SENS DESSUS
DESSOUS
UMGEDREHT DARGESTELLT
上下を逆に示してあります。

☒ DO NOT CEMENT
NO CEMENTE
NE PAS COLLER
NICHT KLEBEN

☒ CEMENT HERE ONLY
CEMENTE AQUI SOLAMENTE
COLLER ICI SEULEMENT
NUR HIER KLEBEN

✂ CUT OUT
CORTAR
DECOUPER
AUSSCHNEIDEN
切り取る。

✂ REMOVE AND DISCARD
SACAR Y DESECHAR
ÔTER ET JETER
HERAUSNEHMEN UND
WEGWERFEN

○ OPTIONAL PARTS
PARTES OPCIONALES
PIECES FACULTATIVES
ZUSATZTEILE
随意部品

☒ DECAL (DIP IN WATER)
CALCOMANIA (SUMERGIR EN AGUA)
DECALQUE (TREMPER DANS LEAU)
AUFKLEBER (IN WASSER TAUCHEN)
シール (水につける)

取り除いて、破棄してください。

随意部品

裏側についても、同じステップを繰り返す。

CEMENT HERE ONLY
CEMENTE AQUI SOLAMENTE
COLLER ICI SEULEMENT
NUR HIER KLEBEN
しないてください。セメントは、ここだけにつけてください。

CAUTION: NOT SUITABLE FOR CHILDREN UNDER 3 YEARS. CONTAINS SMALL PARTS

DANGEREUSES POUR ENFANTS EN-DESSOUS DE 3 ANS

INFERIORE AI 3 ANNI. CONTIENE PICCOLI OGGETTI

KAN GEVAARLIJK ZUN VOOR KINDEREN TOT 3 JAAR BEVAT KLEINE ONDERDELEN

VORSICHT: NICHT FÜR KINDER UNTER 3 JAHREN GEEIGNET ENTHALT KLEINE TEILE
ATTENTION: CONTIENT DE PETITES PIÉCES

ATENÇÃO: IMPROPRIO PARA CRIANÇAS COM MENOS DE 3 ANOS. CONTÉM PEÇAS PEQUENAS. PRODOTO NON ADATTO AI BAMBINI DI ETÀ

PRECAUCION: NO ES ACONSEJABLE PARA NIÑOS MENORES DE TRES AÑOS. CONTIENE PIEZAS PEQUEÑAS

FORSIGTIG: IKKE EGNET TIL BRUG UNDER 3 ÅR. INDEHOLDER SMÅ DELE

ΠΡΟΣΟΧΗ: ΔΕΝ ΕΙΝΑΙ ΚΑΤΑΛΛΗΛΟ ΓΙΑ ΠΑΙΔΙΑ ΚΑΤΩ ΤΩΝ ΤΡΙΩΝ ΕΤΩΝ
ΠΡΕΠΕΙ ΜΙΚΡΑ ΤΕΜΑΧΙΑ

注意：小さい部品を含んでおりますので、

3歳以下のお子様の使用はお勧めできません。

WARNING: This is a detailed scale model and such may contain sharp points. Take care during assembly.

ATTENTION: Ceci est une maquette à l'échelle détaillée et certaines pièces peuvent être pointues. Prendra les précautions nécessaires durant l'assemblage.

ATTENZIONE: Questo modellino riproduce l'originale in scala ridotta a in modo dettagliato quindi, qualche componente potrebbe avere punte acute. Stare attento durante il montaggio.

ADVARSSEL: Dette er en detaljert skala model og nogen dele kan derfor indeholde skarpe spidser. Vær forfigtig under samling.

ADVERTENCIA: Este es una maqueta a escala detallada y algunas piezas pueden tener puntos agudos. Tenga cuidado durante el ensamblaje.

VORSICHT: Dies ist ein detailliertes Scale Modell. Einige Teile können scharfkantig sein. Seien Sie vorsichtig beim Zusammenbau.

WAARSCHUWING: Dit is een gedetailleerd op kleine schaal gemaakt model en sommige onderdelen kunnen scherpe punten hebben. Neem de juiste voorzorgsmaatregelen tijdens de montage.

ADVERTENCIA: Este é um modelo em escala pormenorizada a alguns dos seus componentes podem ter pontas aguçadas. Tomar as devidas precauções durante a montagem.

Every effort has been made to manufacture this kit complete in every way. However, should a part be missing, contact: Lindberg Model Customer Service P.O. Box 878 Toledo, Ohio 43607. Be sure to include the kit number, part number and your return address.

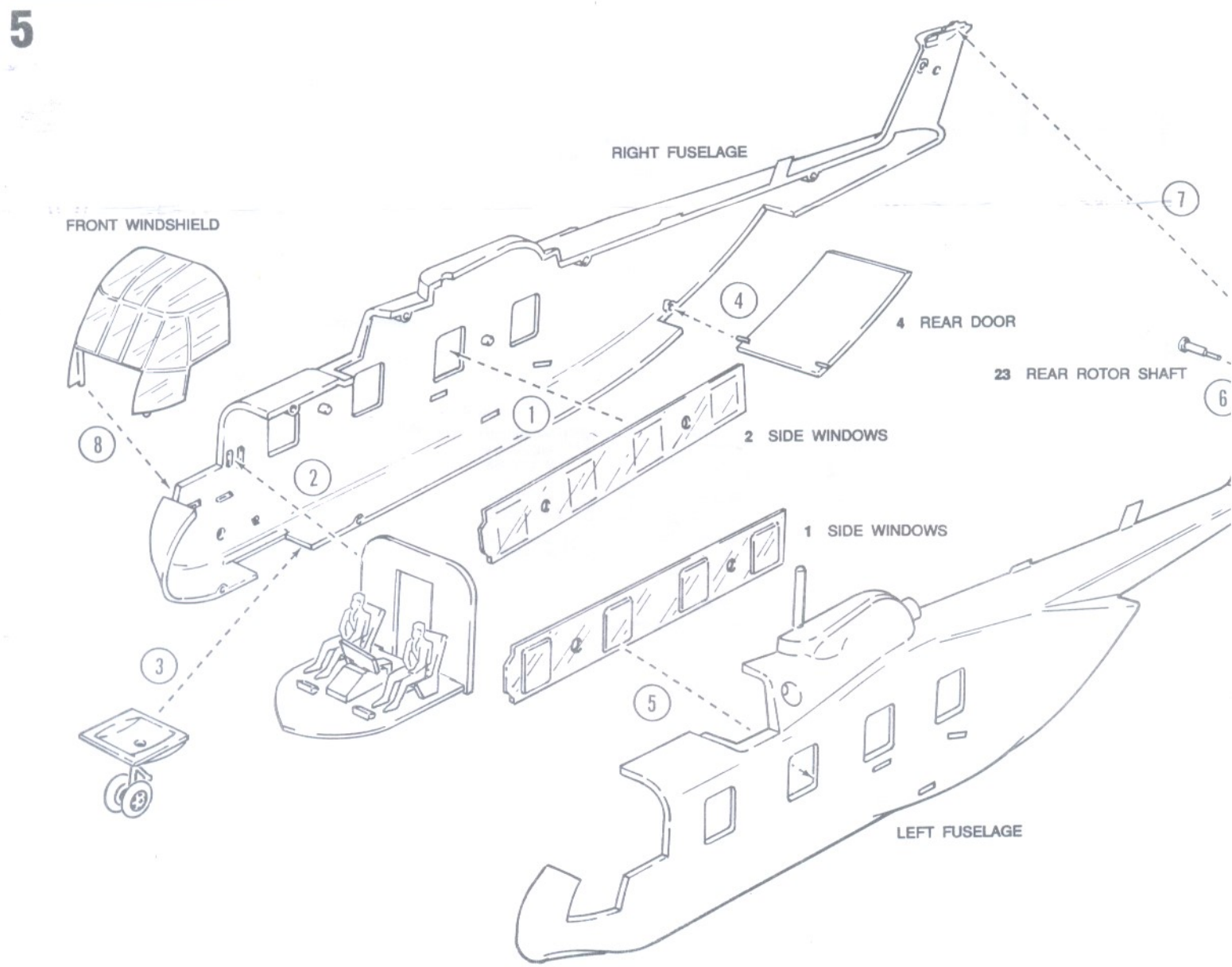
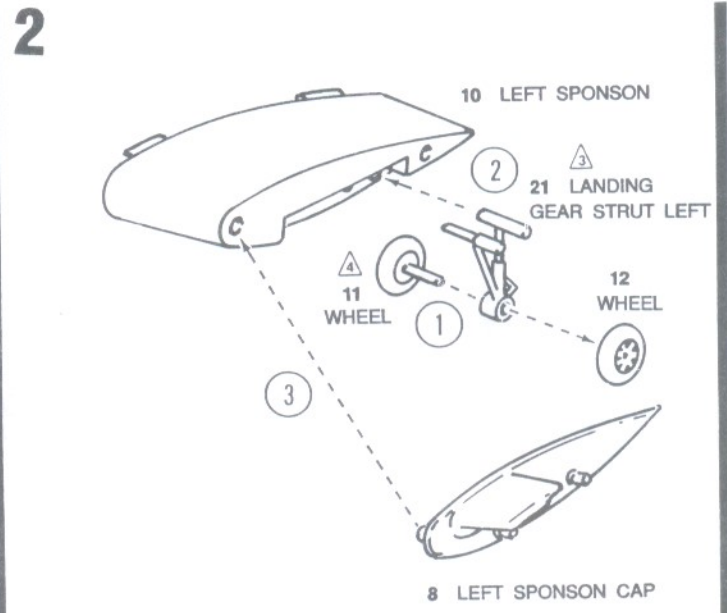
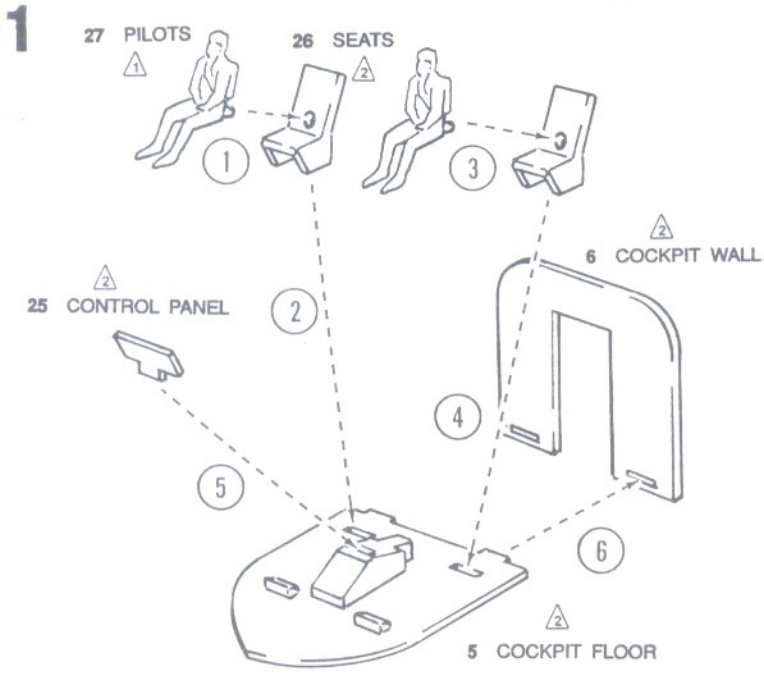

7 RIGHT SPONSON CAP

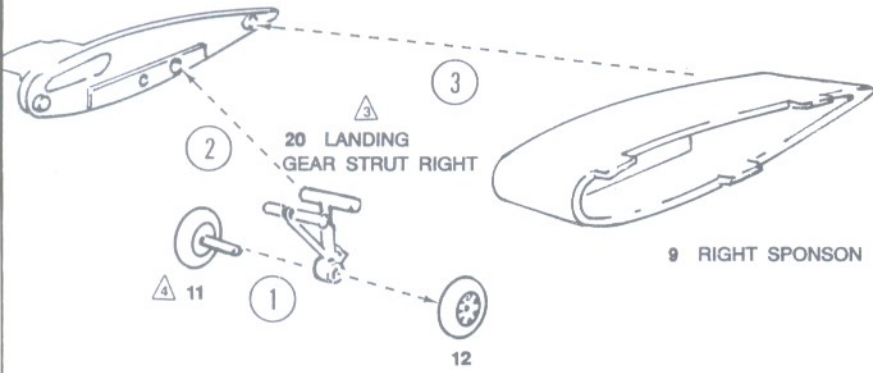

24 LANDING GEAR DOOR

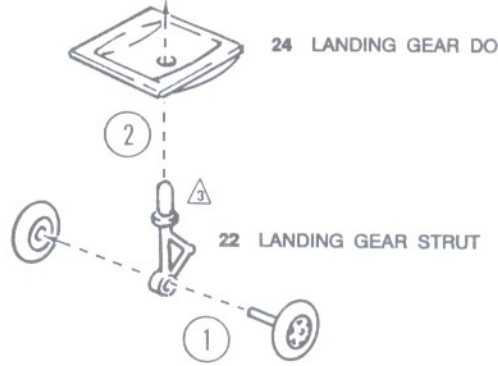

29 RIGHT TANK, OUTSIDE

28 RIGHT TANK, INSIDE

14 STABILIZER

32 REAR ROTOR BLADES

19 BRACE

NOTE DIRECTION OF ROTORS

17 ENGINE INTAKE



13 BOOM

31 LEFT TANK, INSIDE

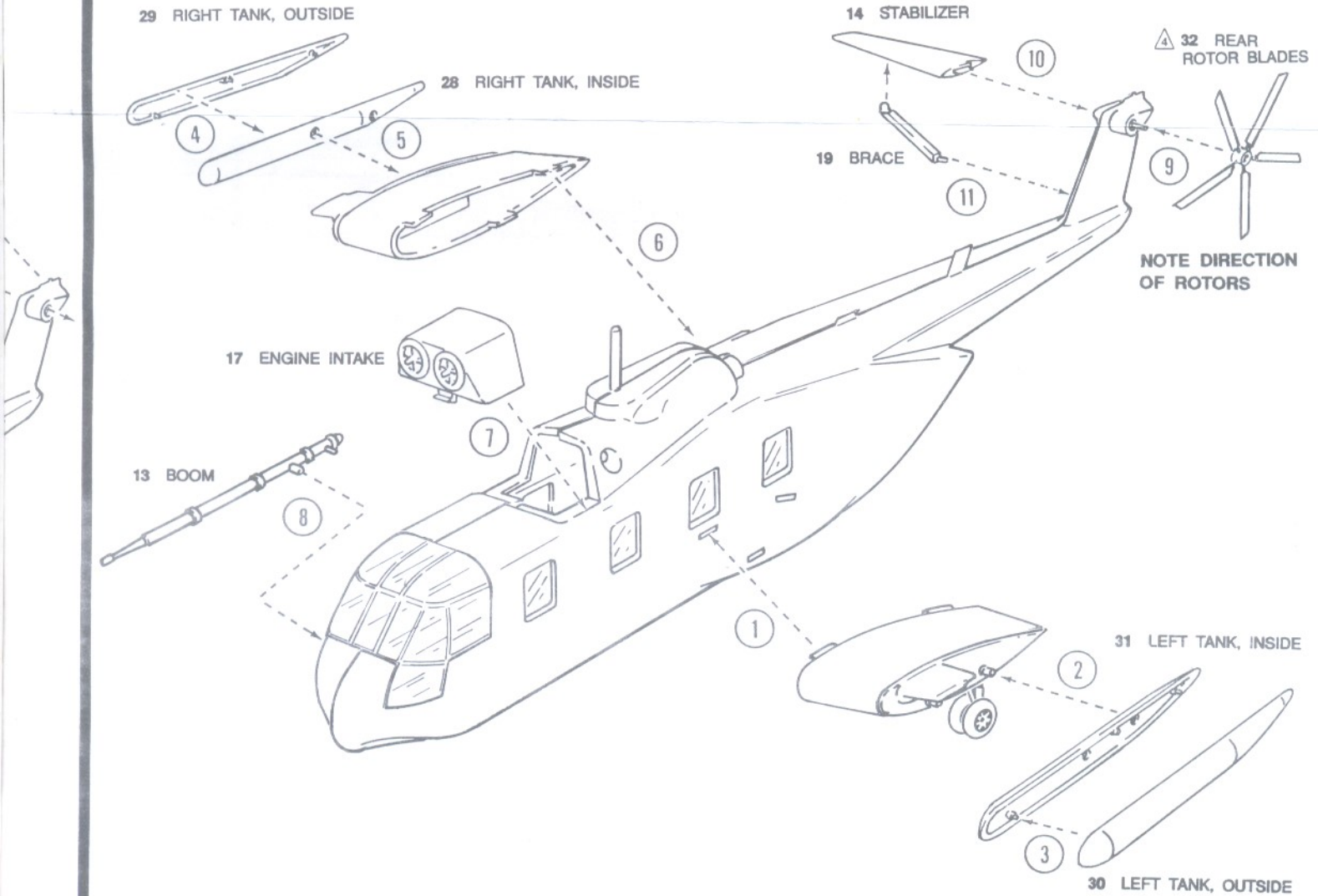
30 LEFT TANK, OUTSIDE

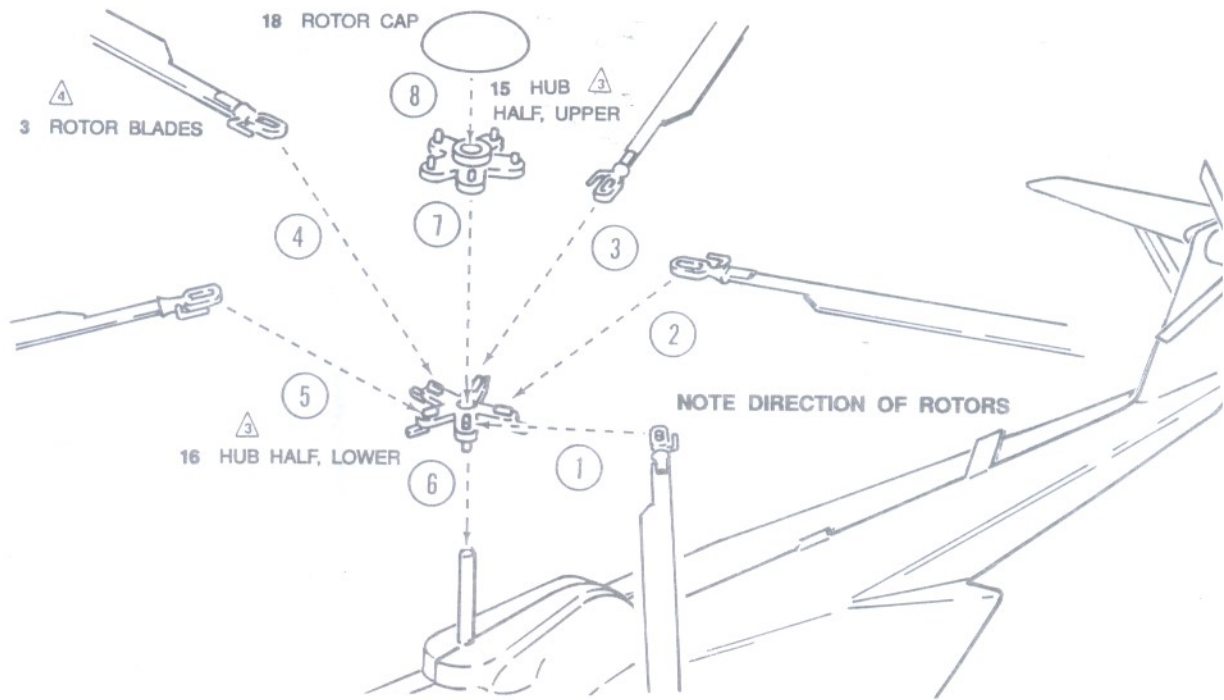



-  Paint light color DESERT TAN F.S.30219
-  Paint dark color OLIVE DRAB F.S.34087

1	Dark Tan FS 30219	Marrón Oscuro FS 30219	Ocre foncé FS 30219	Dunkelbeige FS 30219
2	Olive Drab FS 34087	Amarillo Verdoso FS 34087	Gris-vert FS 34087	Braunoliv FS 34087
3	Aluminum	Aluminio	Aluminium	Aluminium
4	Flat Black FS 37038	Negro Mate FS 37038	Noir mat FS 37038	Schwarz matt FS 37038

