

Réf: 80220

1-72

# Heller HUMBROL

## FOUGA MAGISTER CM 170

FRANCE was the first country in the world to build a jet aircraft which allowed economic training, the FOUGA CM 170. On account of its technical qualities, the MAGISTER was the first training aircraft capable of ensuring a pilot's complete training.

Wingspan (overall, including small pylon tanks) 12,15 m  
Length ..... 10,05 m

La FRANCE fut le premier pays à réaliser un avion à réaction permettant un entraînement économique, le FOUGA CM 170. Par ses qualités techniques, le MAGISTER fut le premier appareil d'entraînement capable d'assurer la formation complète d'un pilote.

Envergure (hors tout petits bidons) ..... 12,15 m  
Longueur ..... 10,05 m

FRANKREICH war das erste Land, das ein Düsenflugzeug mit wirtschaftlicher Wartung baute, die FOUGA CM 170. Aufgrund ihrer technischen Eigenschaften war die MAGISTER das erste Trainingsflugzeug, das die komplette Ausbildung eines Piloten zuließ.

Spannweite (ohne die kleinen Seitenbehälter) 12,15 m  
Länge ..... 10,05 m

Francia fue el primer país en realizar un avión a reacción que permita un entrenamiento económico, el FOUGA CM 170. Por sus cualidades técnicas, el MAGISTER fue el primer aparato de entrenamiento capaz de asegurar la formación completa de un piloto.

Envergadura (máxima con pequeños tanques) 12,15 m  
Longitud ..... 10,05 m

La Francia è stato il primo paese a realizzare un aereo a reazione capace di permettere un addestramento economico, il FOUGA CM 170. Grazie alle sue qualità tecniche, il MAGISTER è stato il primo apparecchio da addestramento a poter garantire la formazione completa di un pilota.

Apertura alare (fuori tutto bidoncini) ..... 12,15 m  
Lunghezza ..... 10,05 m

FRANKRIJK was het eerste land om een reaktievliegtuig, dat een economische training toeliet, te verwezenlijken: FOUGA CM 170. Door de technische eigenschappen was de MAGISTER het eerste oefentoestel in staat de volledige opleiding van een piloot te verzekeren.

Spanwijdte (over alles) ..... 12,15 m  
Lengte ..... 10,05 m

Frankrike var det första landet som tillverkade ett jetplan som möjliggjorde billig flygtränning: FOUGA CM 170. Tack vare sina tekniska egenskaper var MAGISTER det första träningsplanet som kunde trygga hela skolningen för en pilot.

Vingbredd (utom små behållare) ..... 12,15 m  
Längd ..... 10,05 m

Ranska oli ensimmäinen maa jossa rakennettiin suihkumoottorilla varustettu sekä käyttökustannuksiltaan halpa koulutuskone, joka sai nimekseen FOUGA CM 170. Teknillisten ominaisuuksiensa ansiosta MAGISTER oli ensimmäinen koulutuskone joka takasi täydellisen lentäjäkoulutuksen.

Säpien väli (pienet säiliöt ei mukaanluettuina) 12,15 m  
Pituus ..... 10,05 m

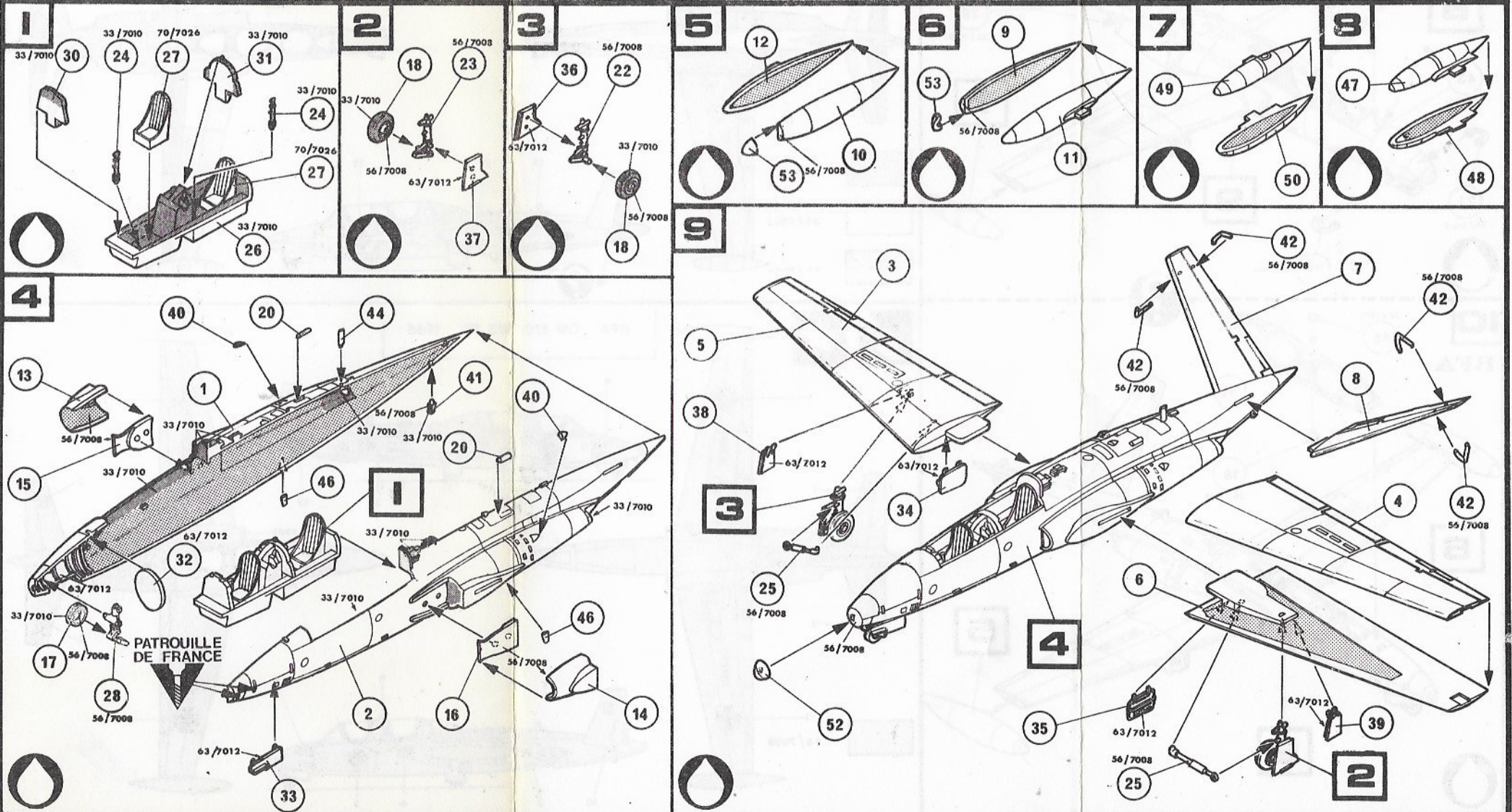

10

FRANCE

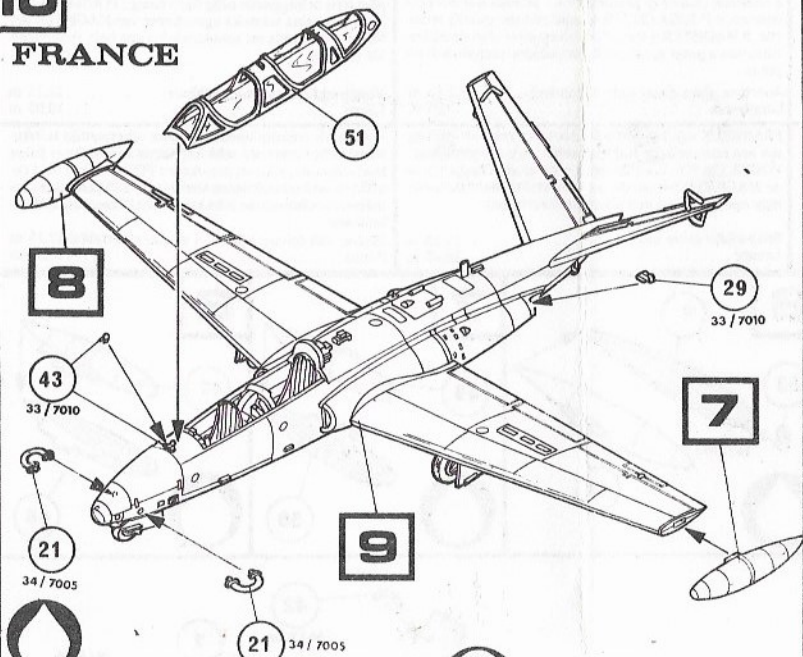

FRANCE . CM 170 Patrouille de France 1978

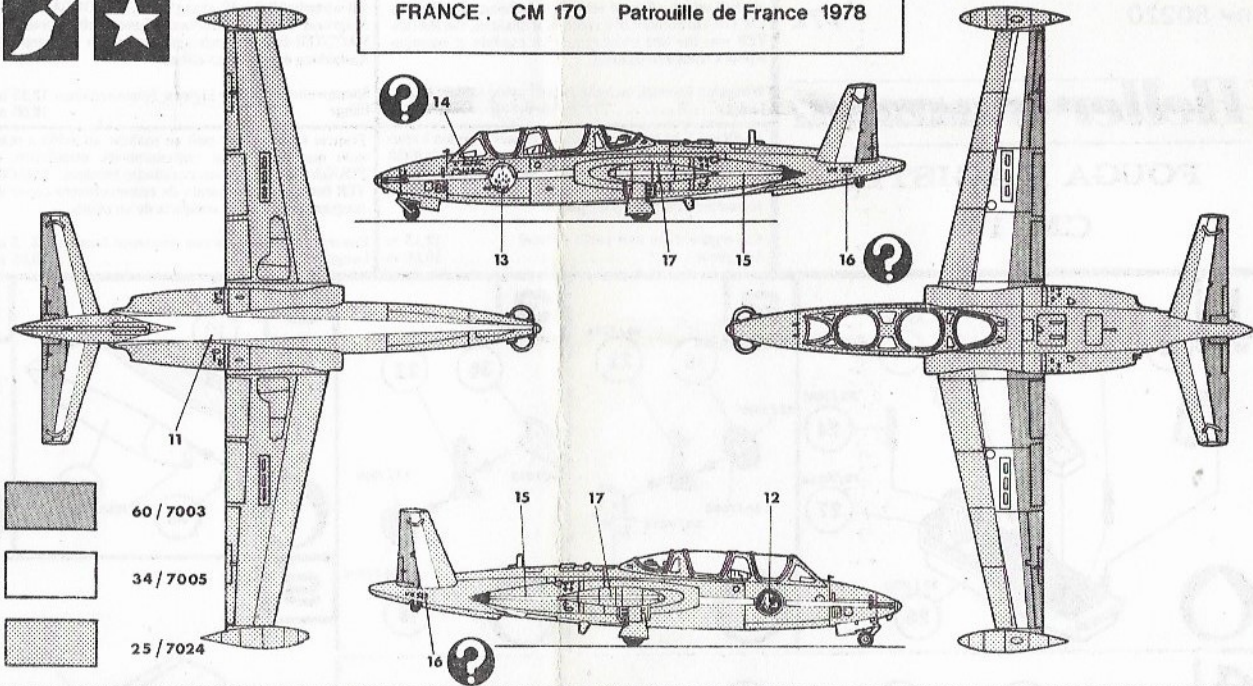

10

RFA

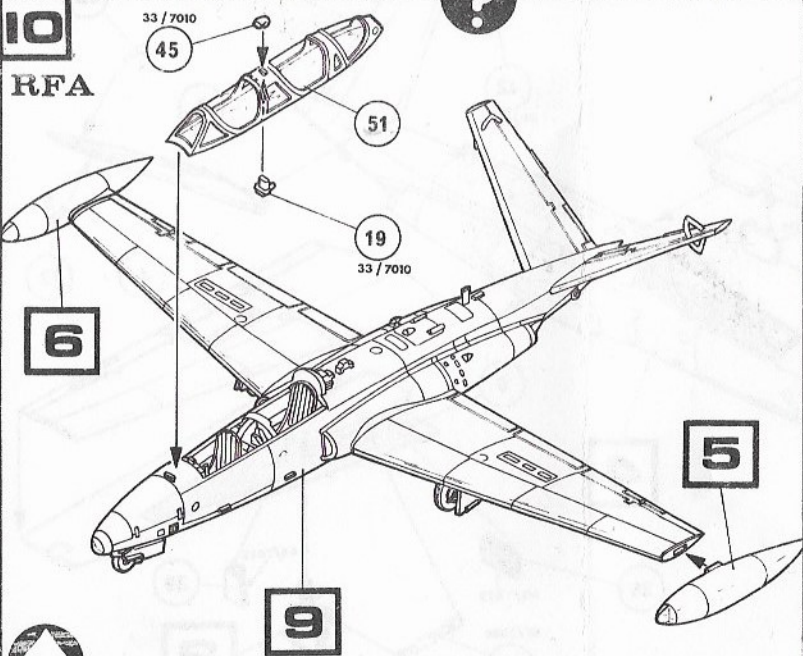

RFA . CM 170 WS 50 1966

