

# Винищувач Мессершмітт Вf-109 G-6 угорських ВПС Fighter Messerschmitt Bf-109 G-6 Hungary Air Force

um

No.423

1:48

**UKR** Вперше піднятий в повітря у вересні 1935 року, Мессершмітт Вf-109 на 10 років став основним винищувачем Люфтваффе і залишався в строю до кінця Другої Світової війни. Літак було розроблено в 1934 році на зміну застарілому основному винищувачу Хейнкель He-51. Головною особливістю нового літака була висока технологічність виготовлення, що дозволяло в майбутньому постійно модернізувати Вf-109 не знижуючи темпів виробництва. Крім того в конструкції була закладена можливість установки різних типів двигунів. З установкою на Мессершмітт Вf-109 двигуна ДВ-605 з'явилась наймасовіша модифікація Me-109 G, яка випускалась з деякими змінами до самого кінця війни. Літак міг нести різноманітні варіанти озброєння і обладнання, що дозволяло використовувати його як фронтний винищувач, винищувач ПВО, винищувач-бомбардувальник, нічний винищувач і розвідник. Мессершмітт Вf-109 брав участь в боях від півострову Північної Африки до засніженої тундри Російської Півночі. Угорські ВПС, як союзники Німеччини, приймали активну участь у бойових операціях на Східному фронті. Багато льотчиків із авіаполків літали на винищувачах Me109-G6. Коли американський 15-й Повітряний Флот почав діяти над територією Австрії та Угорщини, до боротьби з американцями підключились і Угорські ВПС. На той час вони вже були відізані зі Східного фронту. Угорські авіачастини брали на себе значну частину навантаження у відбитті повітряних нападів союзників. У 1943 році Німеччина передала ліцензію на випуск літаків Me109-G6 Угорщині. Усього на двох заводах було випущено біля 800 літаків.

**ENG** Messerschmitt Bf-109 first took off in September 1935 and remained the Luftwaffe main fighter for the following 10 years till the end of WW II. The aircraft was designed in 1934 to replace obsolete Heinkel He-51. The biggest peculiarity of the plane was its high manufacturability. Therefore Bf-109 could be improved constantly without reduction of the production rate. It was designed to make the installation of different engines possible. The most mass version was Messerschmitt 109 G (Bf -109 with DB-605 engine). Its production continued till the very end of the war. Due to the ability to be equipped with different kinds of hardware this aircraft was used as front-line fighter, air defence fighter, fighter-bomber, night fighter, reconnaissance airplane. Me-109 fought battles from deserts of Africa to snowy tundra of Northern Russia. As German allies Hungarian Air Force participated in operations on Eastern Front. Many of Hungarian pilots flew Me109-G6. When US 15-th Air Fleet began operations over Austria and Hungary, Hungarian Air Force (which was by that time recalled from Eastern Front) joined the fight. Hungarian Air units took the main burden of Allied bombing attacks. Hungary began manufacturing Me 109-G6 under license from Germany in 1943. 800 aircraft were made in total.

**DEU** Messerschmitt Bf-109, der zum ersten Mal in September 1935 in die Luft gestiegen ist, wurde auf 10 Jahre ein Hauptjäger der Luftwaffe und blieb so bis zum Ende des Zweiten Weltkrieges. Das Flugzeug war in Jahre 1934 als der Ersatz für die veraltenden Hauptjäger der Luftwaffe Heinkel He-51 entwickelt. Eine Hauptbesonderheit des neuen Flugzeuges war die hohe Technologie der Produktionsprozesse, was im weiterem ständig ermöglicht hat Bf-109 zu modernisieren, ohne die Tempo der Produktion zu verringern. Ursprünglich wurde in die Konstruktion die Möglichkeit der verschiedenen Typen der Motoren einzubauen. Mit der Einbau auf der Messerschmitt Bf-109 des Motors DB-605 wurde die am meisten Massenmodifikation Me-109 G erschienen, die mit einigen Veränderungen bis zum Ende des Krieges produziert wurde. Das Flugzeug konnte tragen verschiedene Varianten der Ausrüstung und der Einrichtung, was ermöglichte ihn als Frontjäger, den Jäger-Bomber, den Nachtjäger und der Aufklärungslflugzeug zu verwenden. Messerschmitt Bf-109 nahm an den Kämpfen von den Wüsten Nordafrika bis zur verschneiten Tundra des Russischen Nordens teil. Als der Verbündete Deutschlands, nahm die ungarische Luftwaffe die aktive Beteiligung an den Kampfoperationen an der Ostfront teil. Viele Flieger aus den Luftwaffenregimenten flogen auf den Jagdflugzeugen Me109-G6. Wenn die amerikanische 15. Luftflotte über dem Territorium Österreichs und Ungarns in Aktion getreten ist, wurde an den Kampf gegen die Amerikaner auch die ungarische Luftwaffe angeschlossen. Zu jener Zeit waren sie schon von der Ostfront zurückberufen. Ungarische Lufteinheiten übernahmen den bedeutenden Anteil der Belastung in der Abwehr der Luftangriffe der Verbündeten. Im Jahre 1943 hat Deutschland die Lizenz für die Produktion der Flugzeuge Me109-G6 Ungarns übergeben. Insgesamt war es in zwei Betrieben etwa 800 Flugzeuge gebaut.

## ПРОЧИТАТИ ПЕРЕД ПОЧАТКОМ СКЛАДАННЯ !

Деталі із рамок вирізати за допомогою гострого ножа або кусачок. Номери деталей позначені цифрами: 1, 2, 3... Рамка, в якій знаходиться деталь, позначена літерою: А, В, С... Порядок монтажу деталей позначений цифрами: [1], [2], [3]... Клеїти деталі за допомогою клею Plastic CEMENT. Вирізати з аркуша потрібні декалі; помістити їх у посуд з чистою водою приблизно на 0,5 хвилини, накласти декалі на модель, а потім зсунути їх з аркуша. Для кращого прилипання, притиснути їх марлевим тампоном.

## READ BEFORE YOU START!

Remove parts from frame with a sharp knife or a pair of scissors and trim away excess plastic. Do not pull off parts. Numbers of parts are marked figures: 1, 2, 3... Frames, in which the part is situated, are marked by letters: A, B, C... The parts assembling sequence is marked figures: [1], [2], [3]... Use plastic cement only. Cut out from the sheet the necessary decals; plunge them into a vessel with pure water for about 0,5 minute; apply the decals on the kit, letting them slide from the paper. For a better adhesion, press them by means of clean rag.

## VOR DEM ZUSAMMENSETZEN GUT DURCHLESEN!

Spritzling entfernen. Nummern der Einzelteile sind als Ziffer angegeben: 1, 2, 3... Der Rahmen, in welchem sich der Einzelteil befindet, wird als Buchstabe angegeben: A, B, C... Die Reihenfolge der Montage wird als Ziffer angegeben: [1], [2], [3]... Bitte nur Plastikklebverwendet. Die benötigten Abziehbilder vom Blatt abschneiden, in ein Glas reines Wasser für etwa 0,5 Minute eintauchen, auf das Modell legen und dann vom Papierbogen abnehmen. Um eine bessere Haftung zu erzielen, die Abziehbilder mit einem reinen Tuch andrücken.

## НЕОБХІДНІ ФАРБИ • NECESSARY COLORS • BENÖTIGTE FARBEN

HUMBROL

<b>A</b> 91* H27 2* H29 1* H34 1* H109	Темно-сіро-зелений Dark grey Dunkelgrau	<b>C</b> H65	Блакитно-сірий Light Blue Grey Hellblau	<b>E</b> H53	Чорний, оксидований Gun Metal Metall-Brüniert	<b>H</b> H33	Чорний, матовий Matt Black Mattschwarz	<b>L</b> H208	Сигнальний зелений Signal Green Signalgrün	<b>P</b> H111	Сірий, матовий Matt Uniform Grey Uniformgrau, matt
<b>B</b> H145	Сірий Medium grey Mittelgrau	<b>D</b> H91	Чорно-зелений Black green Schwarzgrün	<b>F</b> H11	Сріблястий Silver Silber	<b>J</b> H153	Сигнальний червоний Insignia Red Signalrot	<b>M</b> H62	Шкіряний, матовий Matt Leather Lederbraun, matt	<b>Q</b> H85	Чорний, антрацитовий Satin Coal Black Anthrazit
		<b>G</b> H154	Жовтий Matt Yellow Gelb			<b>K</b> H24	Жовтий (світлий) Light Yellow Gelb	<b>N</b> H21	Чорний, блискучий Gloss Black Schwarz	<b>R</b> H86	Оливковий, матовий Matt Light Olive Turmgrün, matt

## УМОВНІ СИМВОЛИ • USED SYMBOLS • VERWENDETE SYMBOLE

Клеїти Glue Kleben	Спилати File down Entfernen	Кількість операцій Number of working steps Anzahl der Arbeitsschritte	Повторити з протилежного боку Repeat same procedure on opposite side Gleichen Vorgang auf gegenüberliegenden Seite wiederholen
На вибір Optional Wahlweise	Свердлити Open hole Öffnen	Відрізати ножом Detach with knife Mit einem Messer abtrennen	Не клеїти Don't glue Nicht kleben
Зігнути Bend Biegen	Нанести декаль Apply decals Abziehbilder anbringen	Зображення зібраних деталей Illustration of assembled parts Abbildung zusammengesetzter Teile	

Вироблено спільно з "ТОВ Авіатрек". Підготовка документації моделі - Олександр Шпигунів. Комп'ютерний 3D проект моделі - Олександр Бражник.  
Manufactured in joint with "Aviatrek LTD". Research and kit engineering data by Alexander Shipunov. Kit computer 3D design by Alexander Brazhnik.

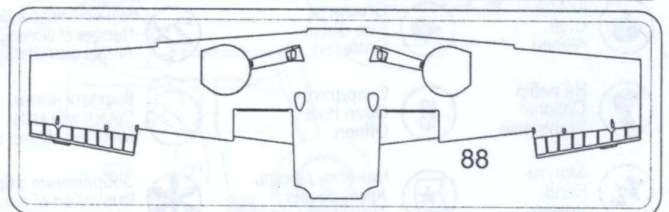
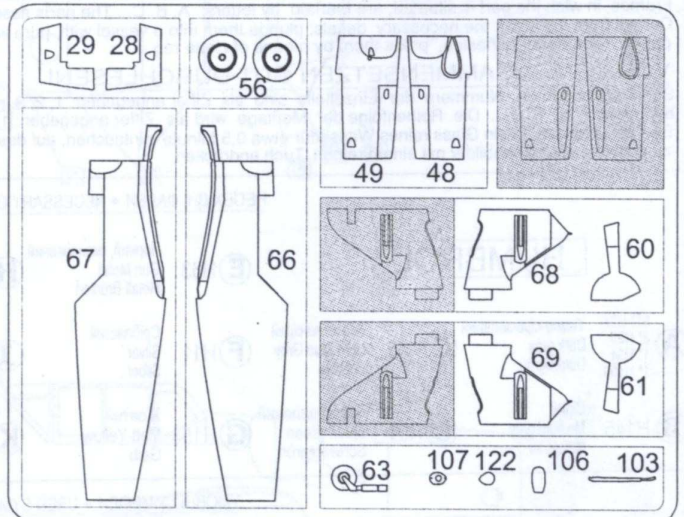
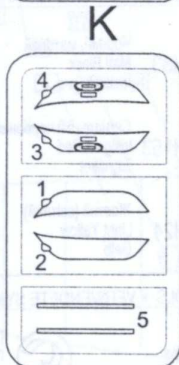
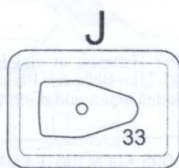
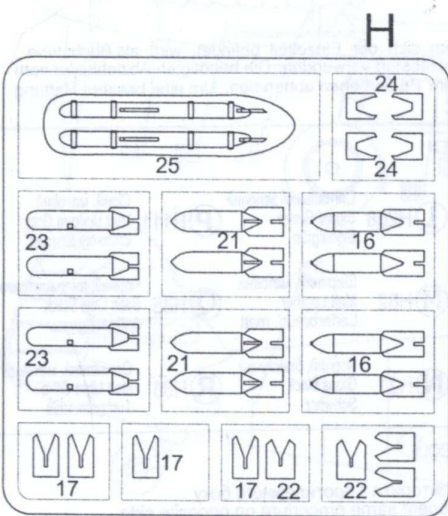
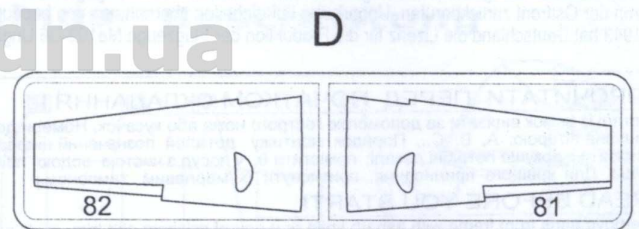
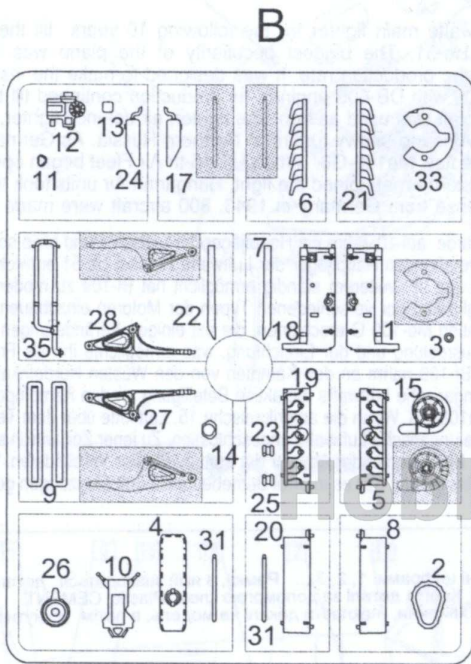
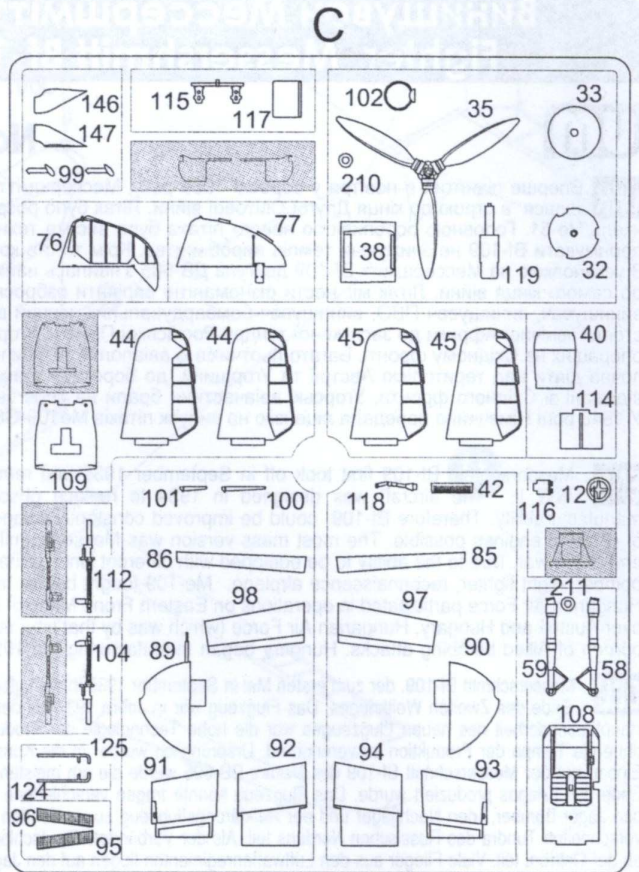
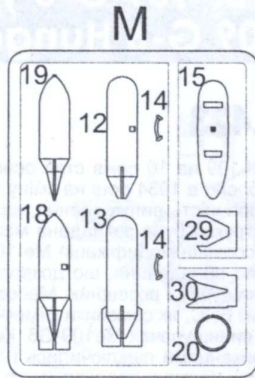
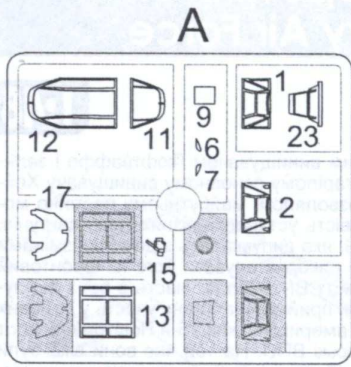



 Детали не застосовувати  
 Parts not for use  
 Teile werden nicht verwendet

ВАРІАНТ I - з закритими кришками капотів  
 VERSION I - with enginecovers closed

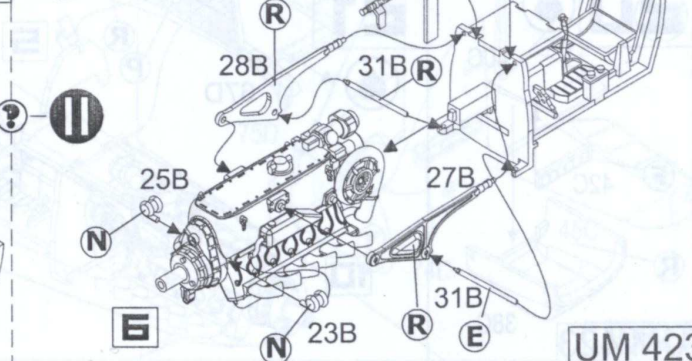
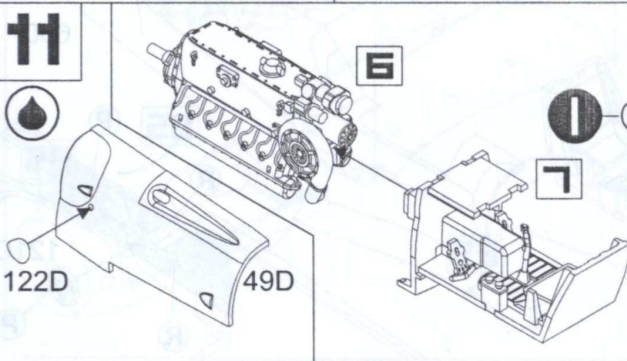
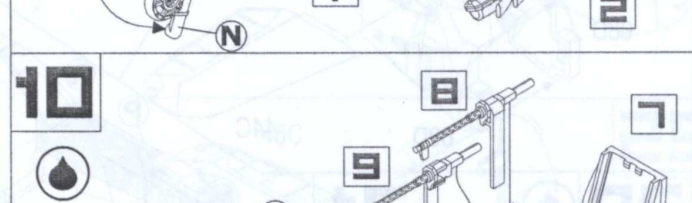
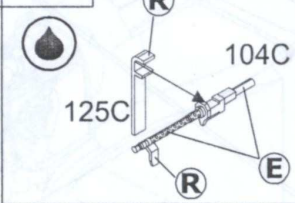
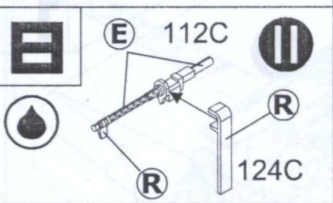
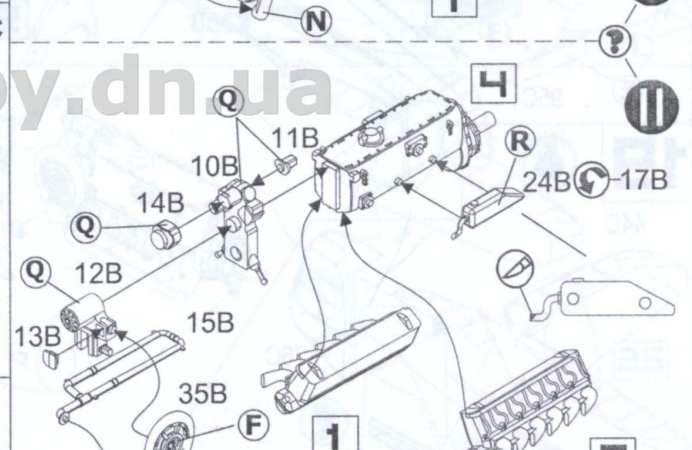
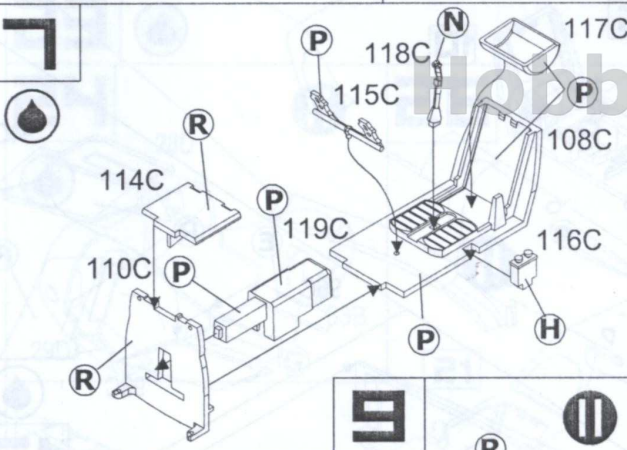
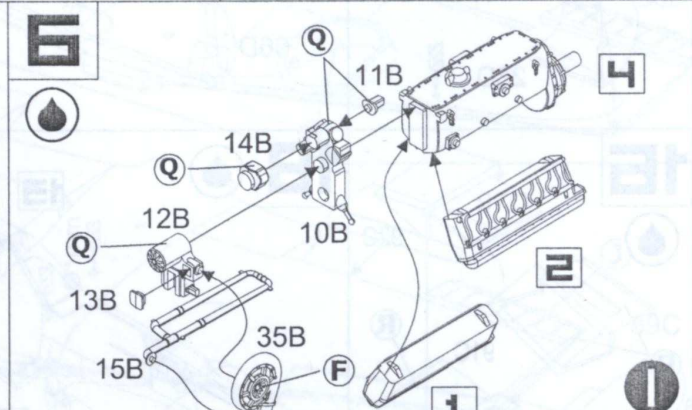
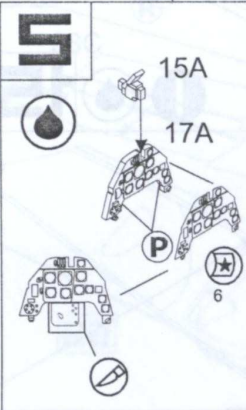
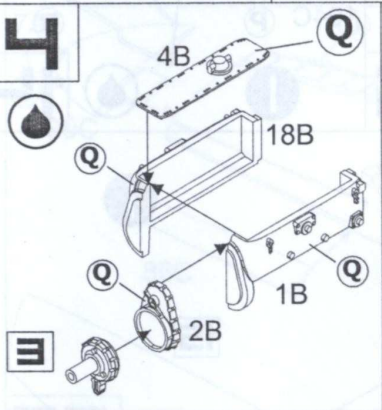
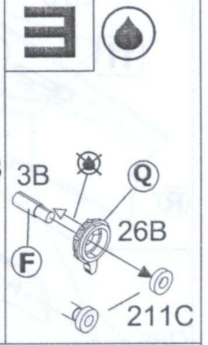
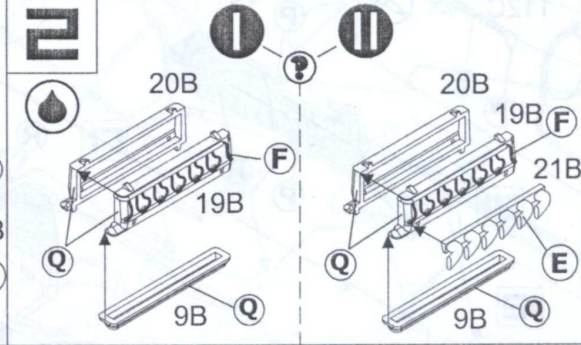
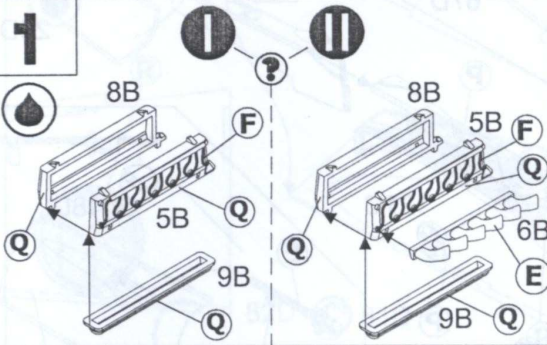

ВАРІАНТ I - з відкритими кришками капотів  
 VERSION I - with enginecovers opened

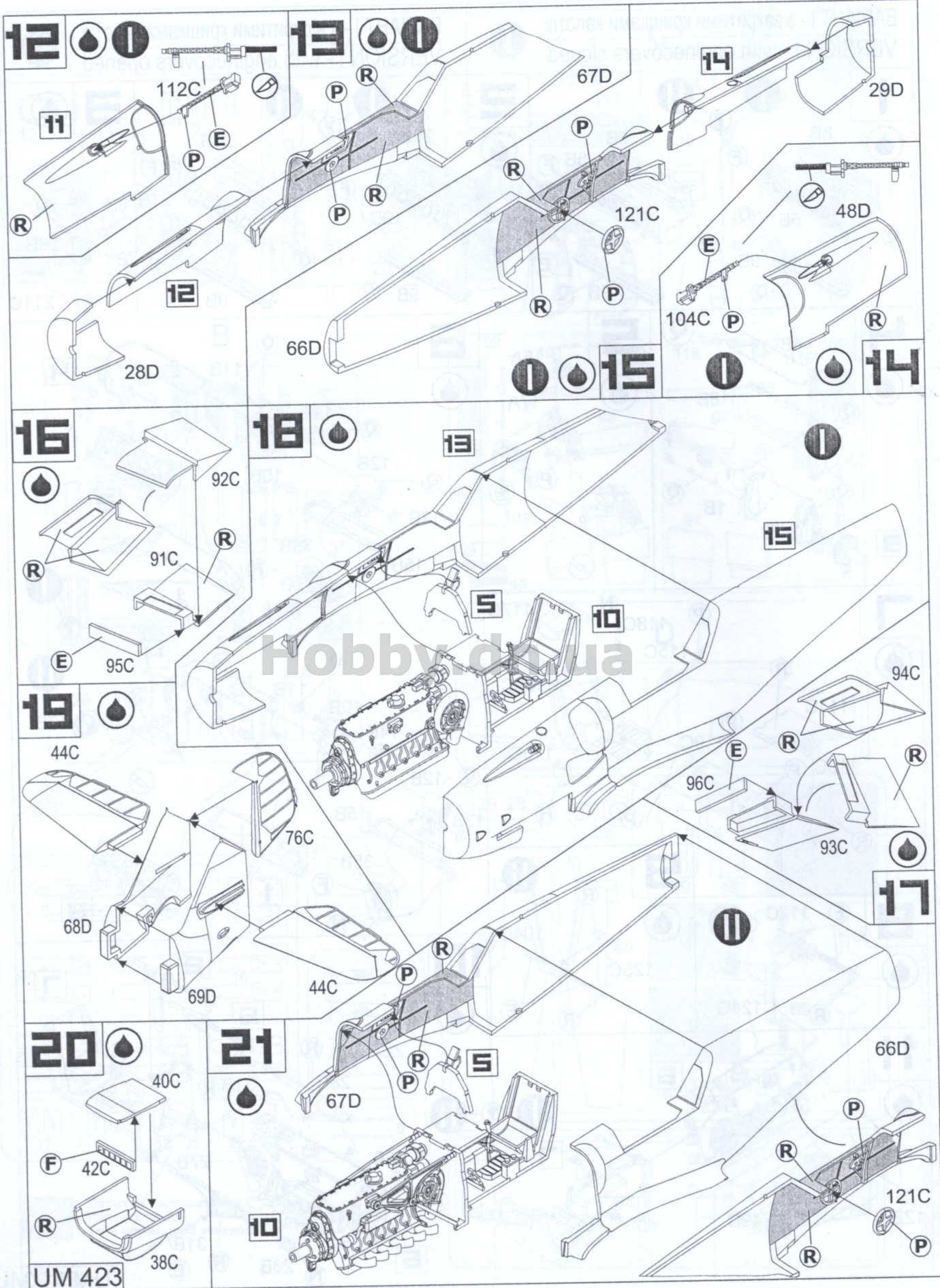



**22**

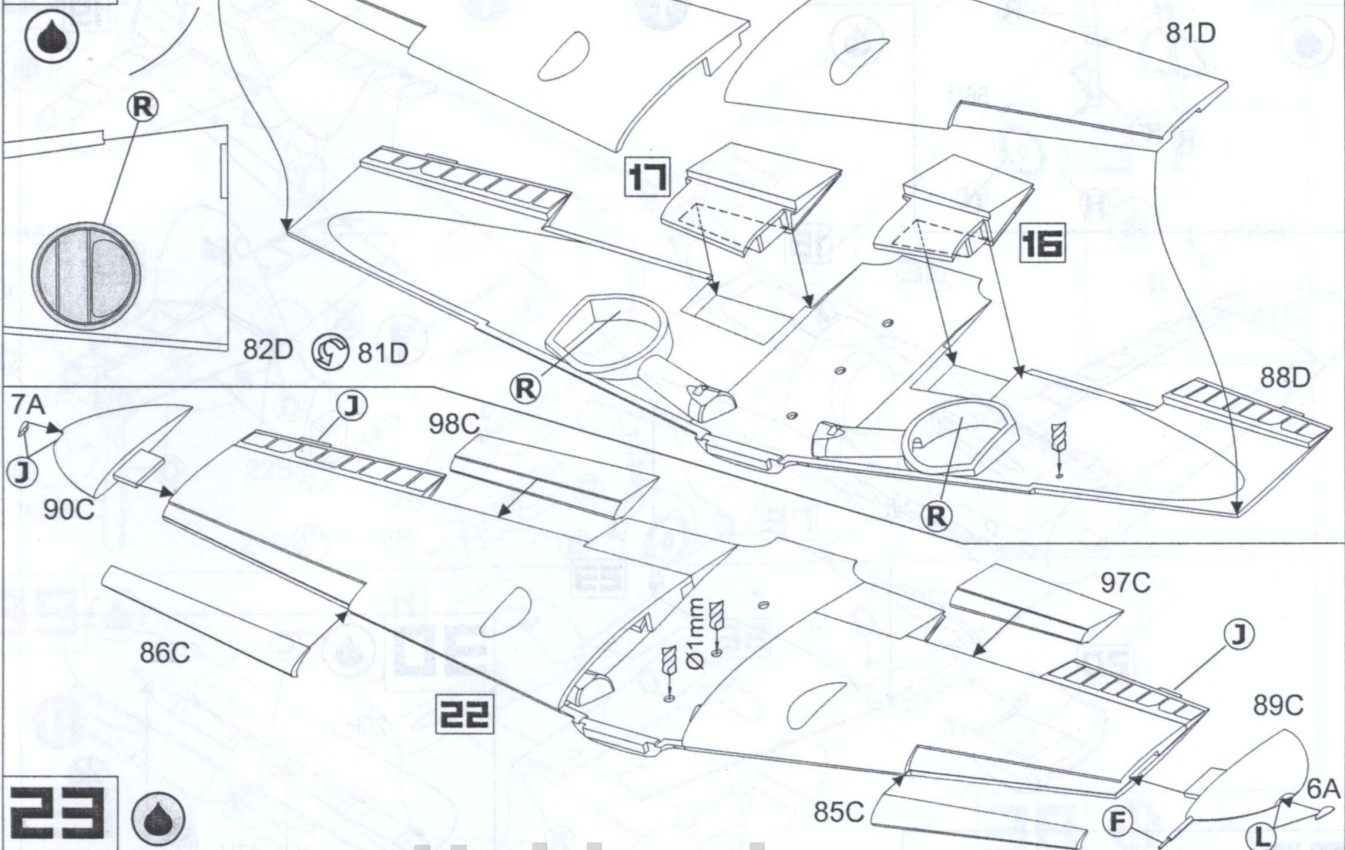

**23**

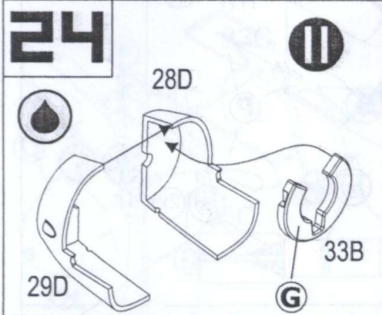

**24**

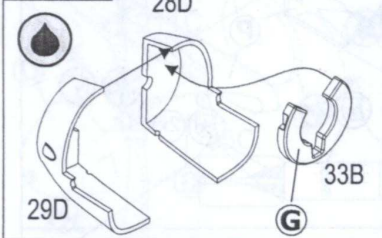

**26**

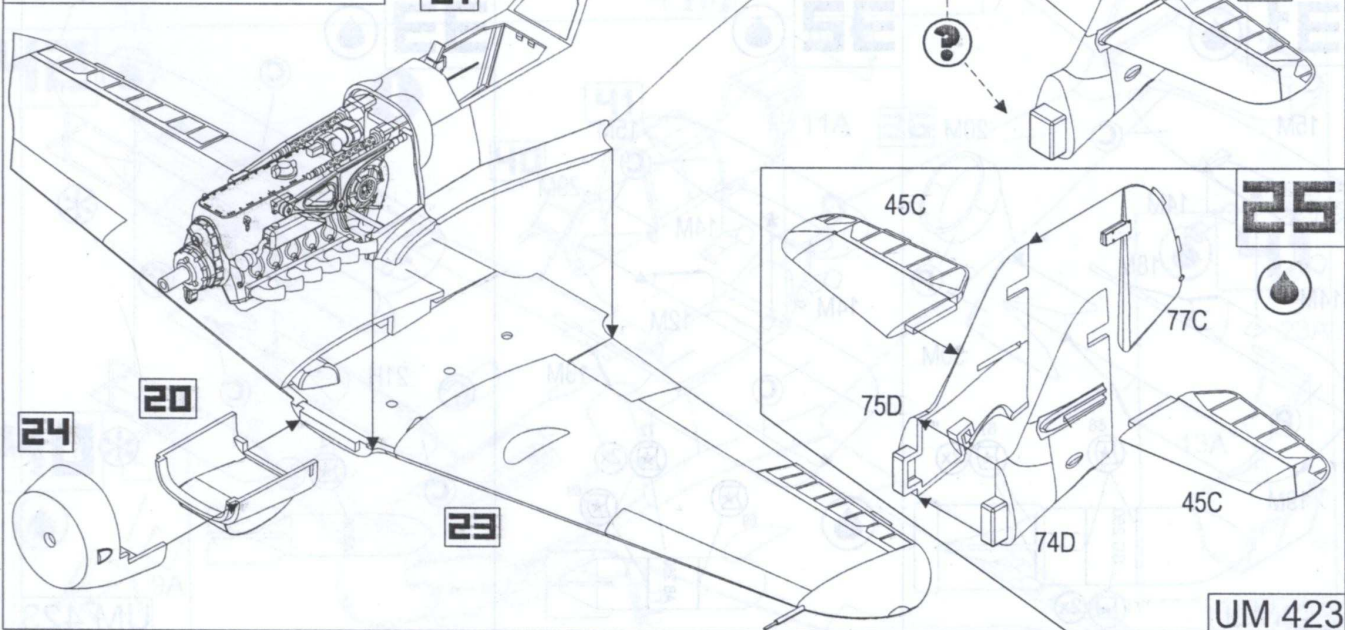
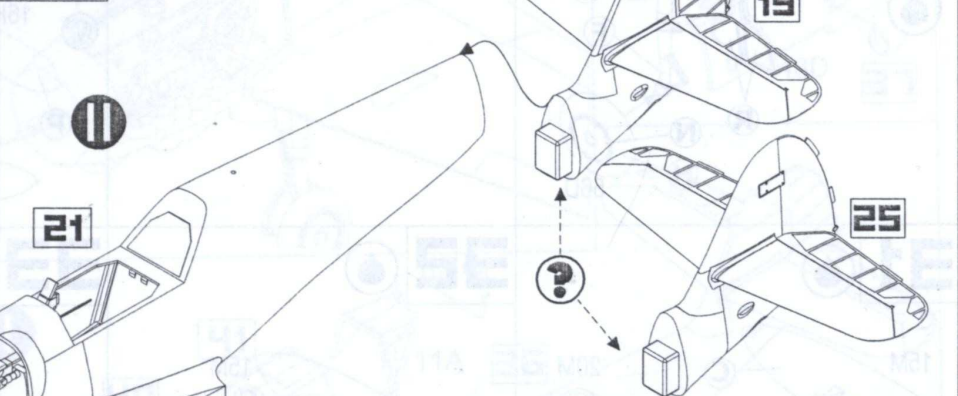

**25**

UM 423

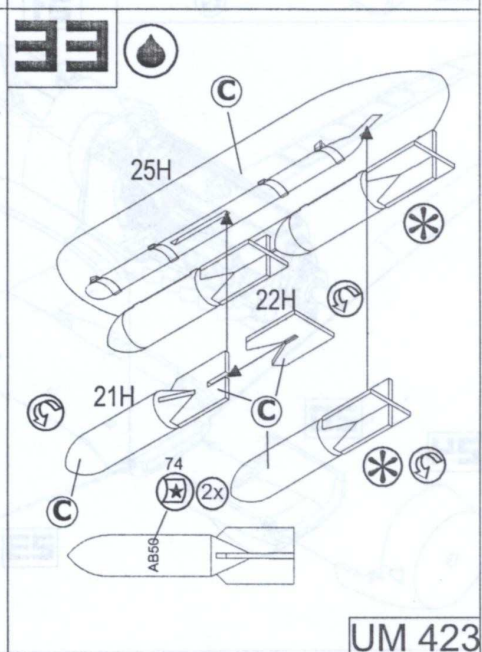
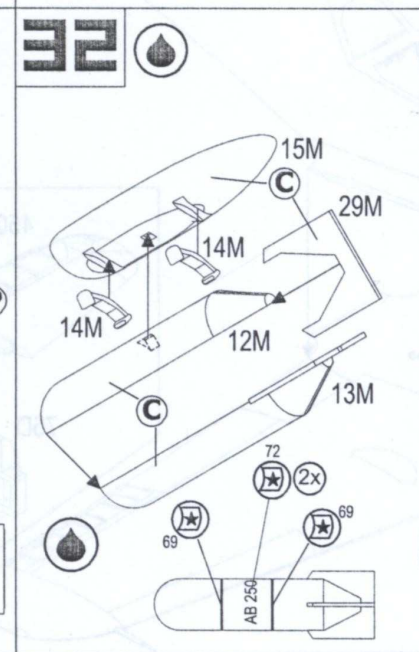
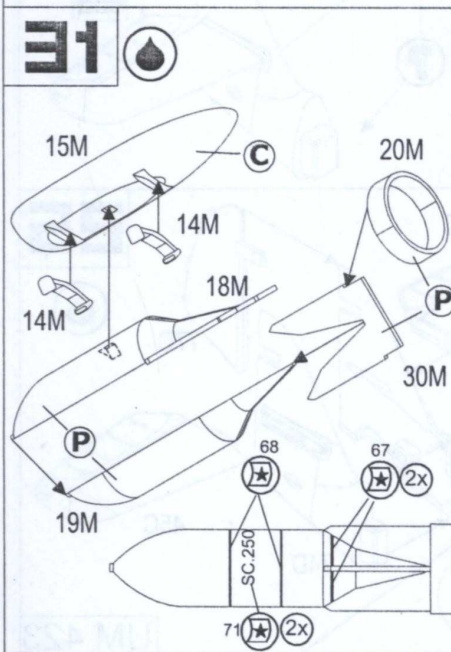
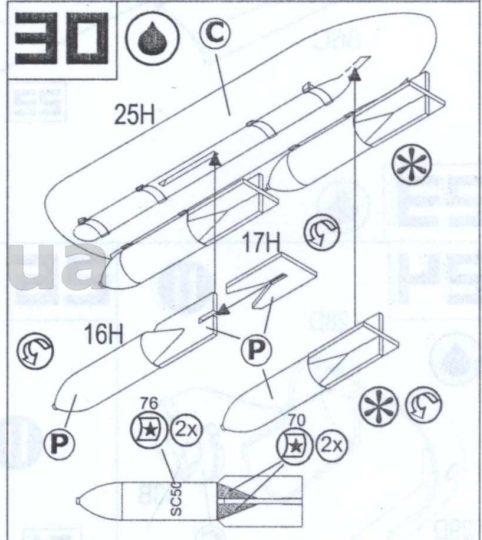
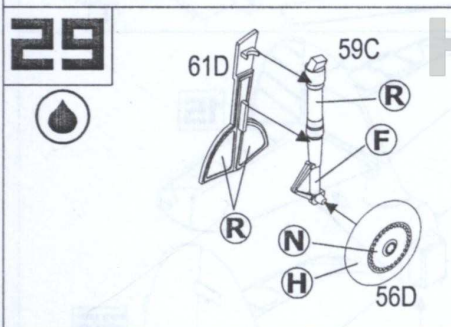
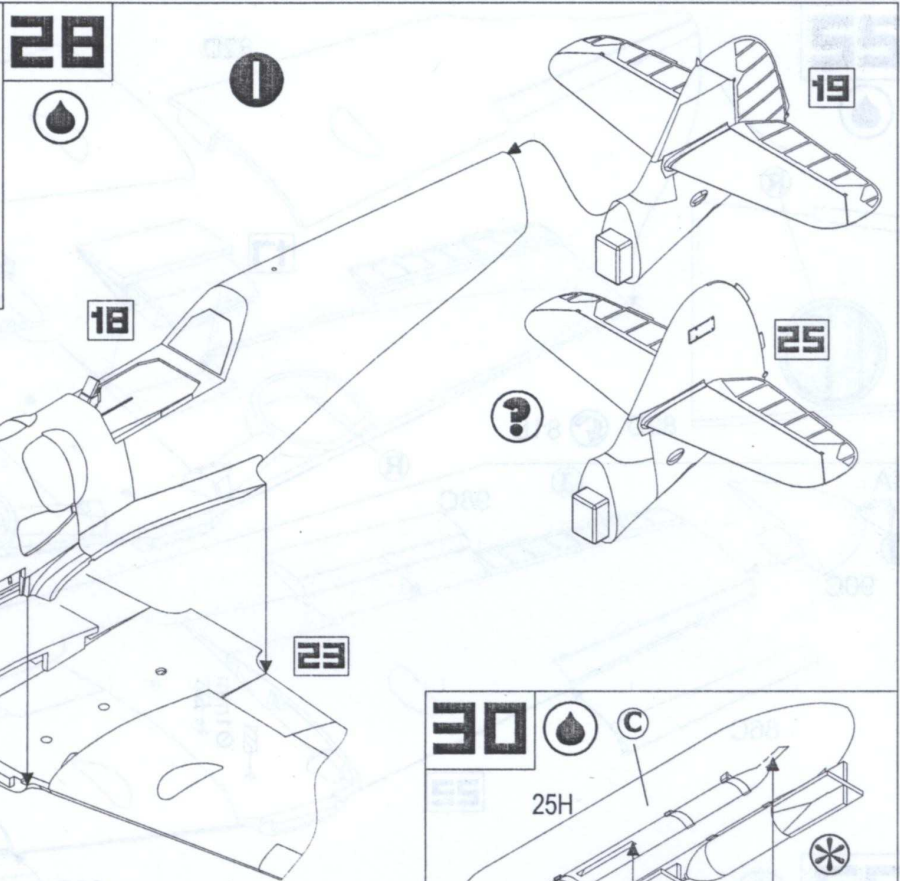
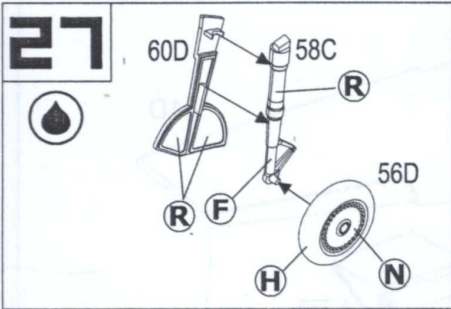

**36**



**I**

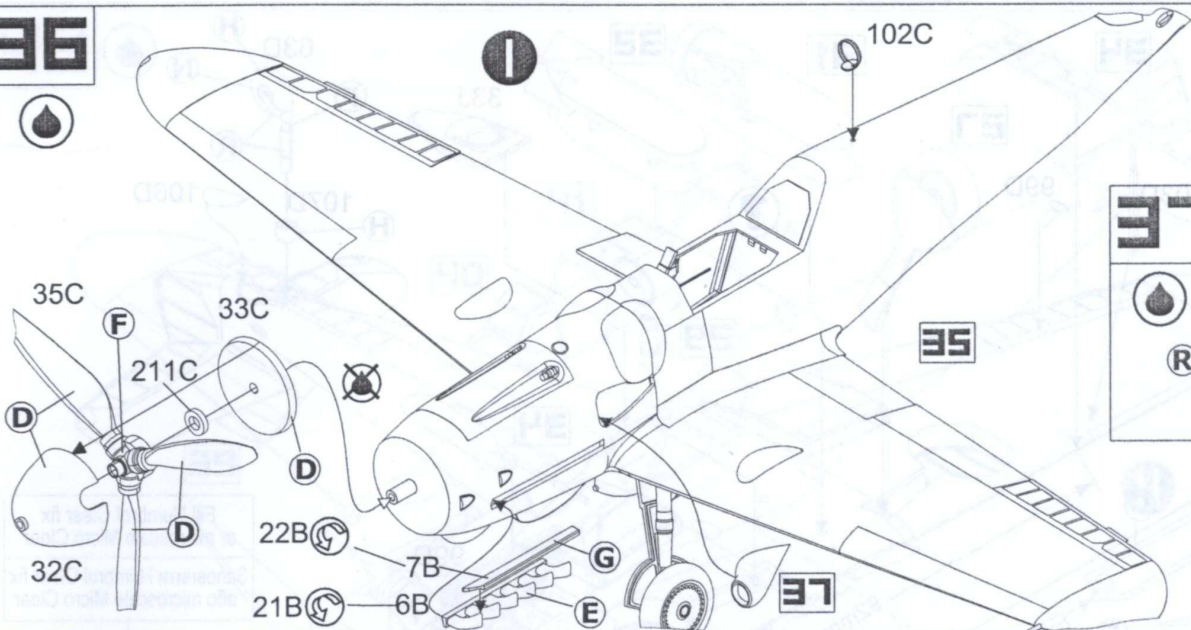

**37**



**R**



**39**



**II**

**11**

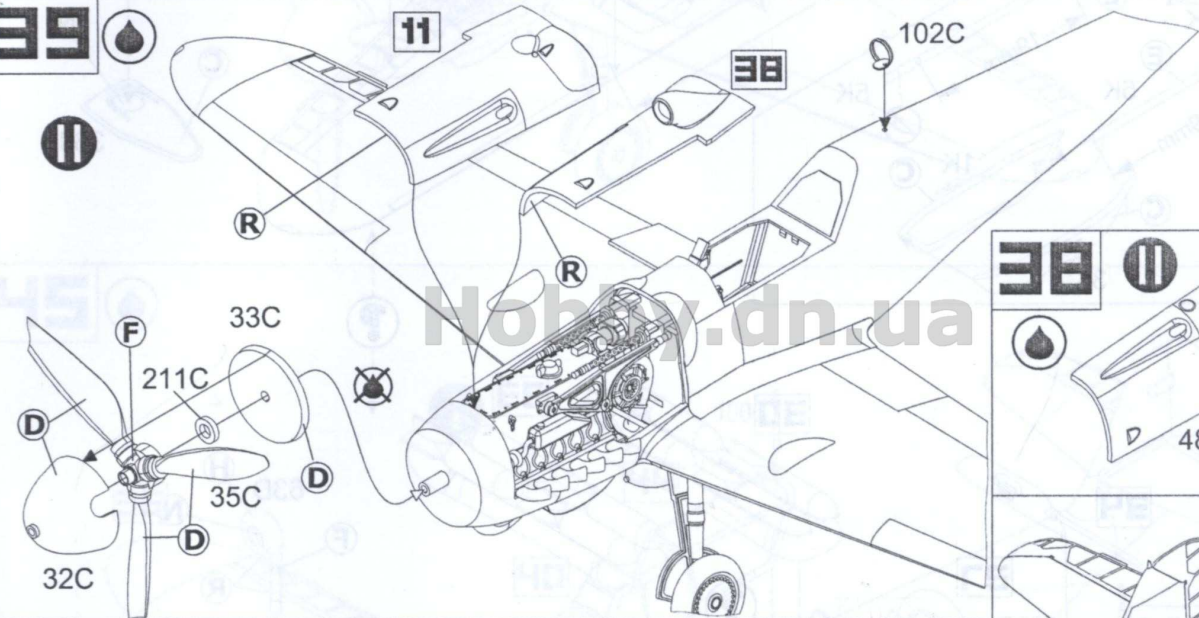

**38**

**II**



**D**



**42**



**I**

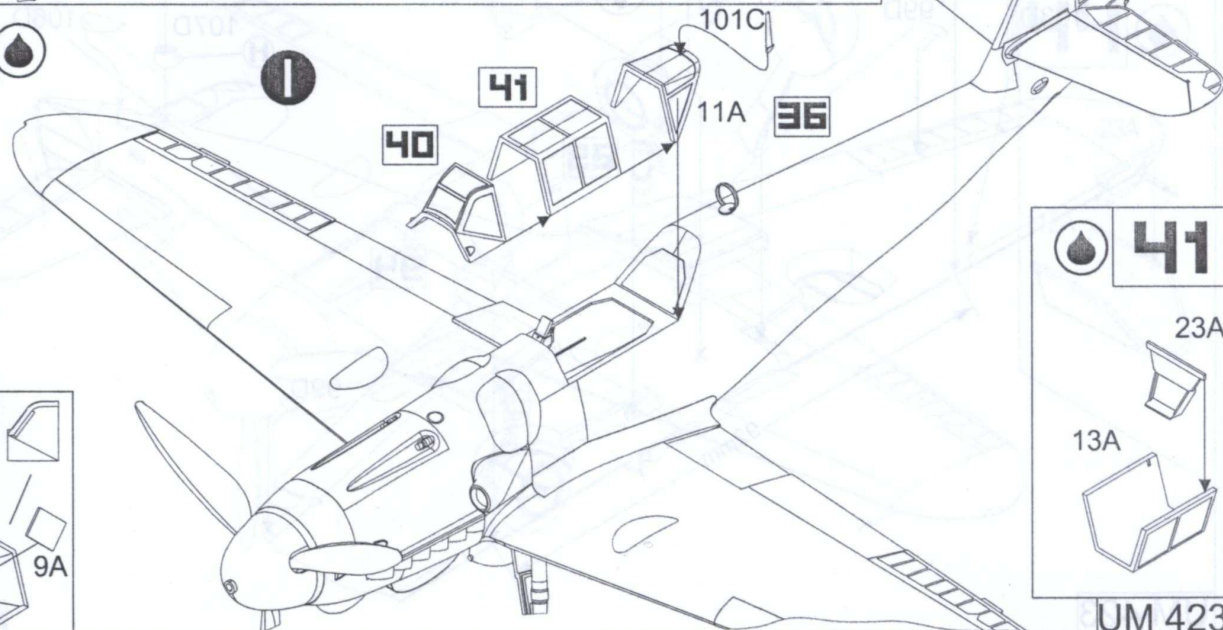

**40**



**41**

23A

13A

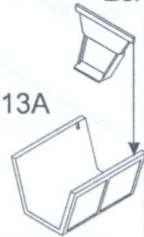

UM 423





43

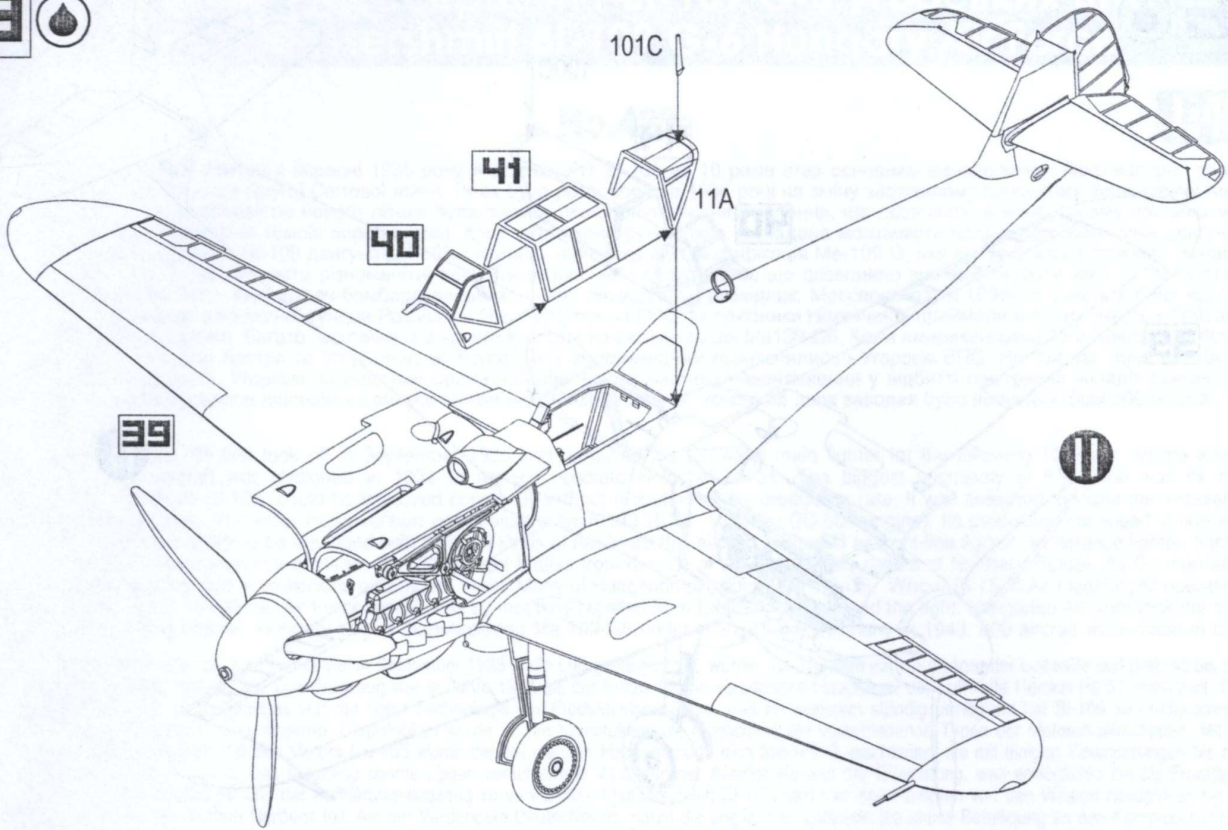

45



Hobby.dn.ua

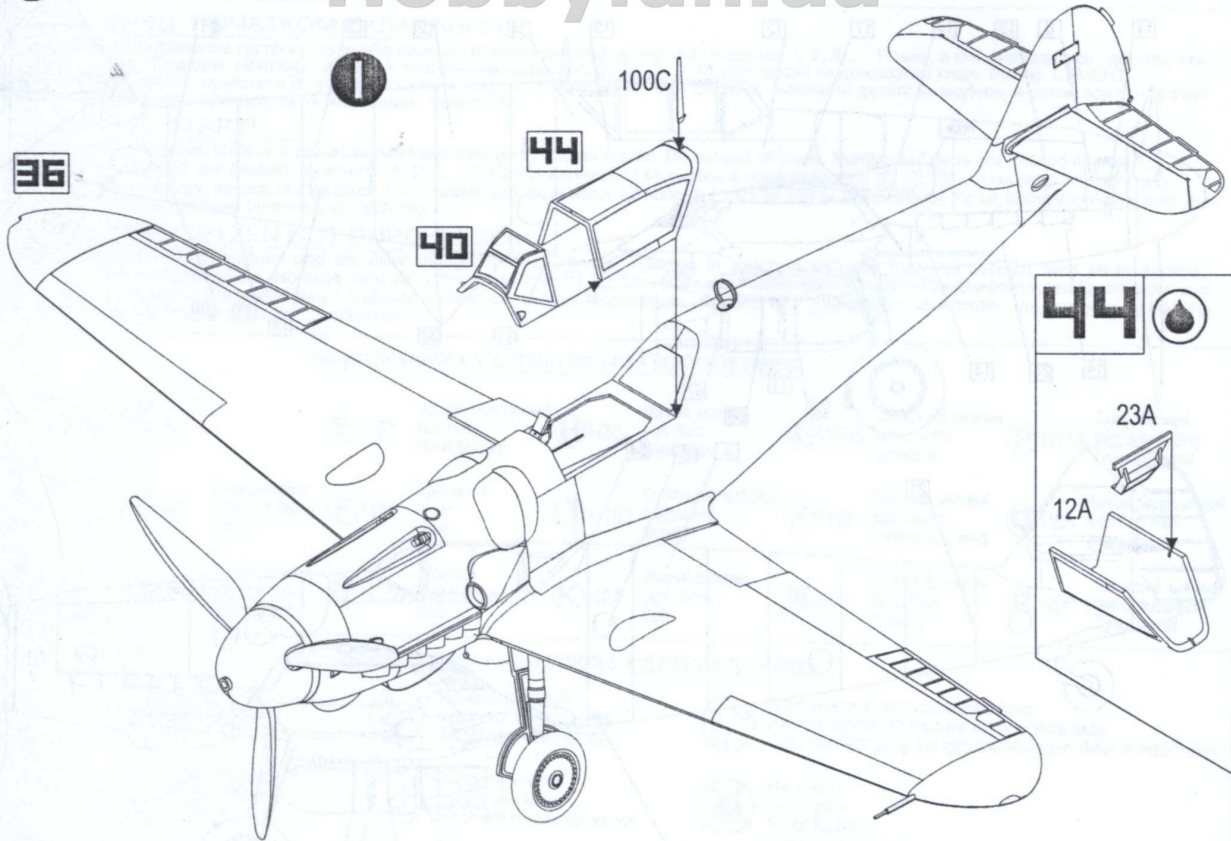

44

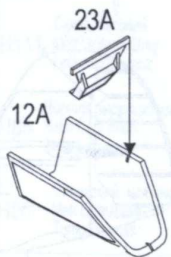

46 

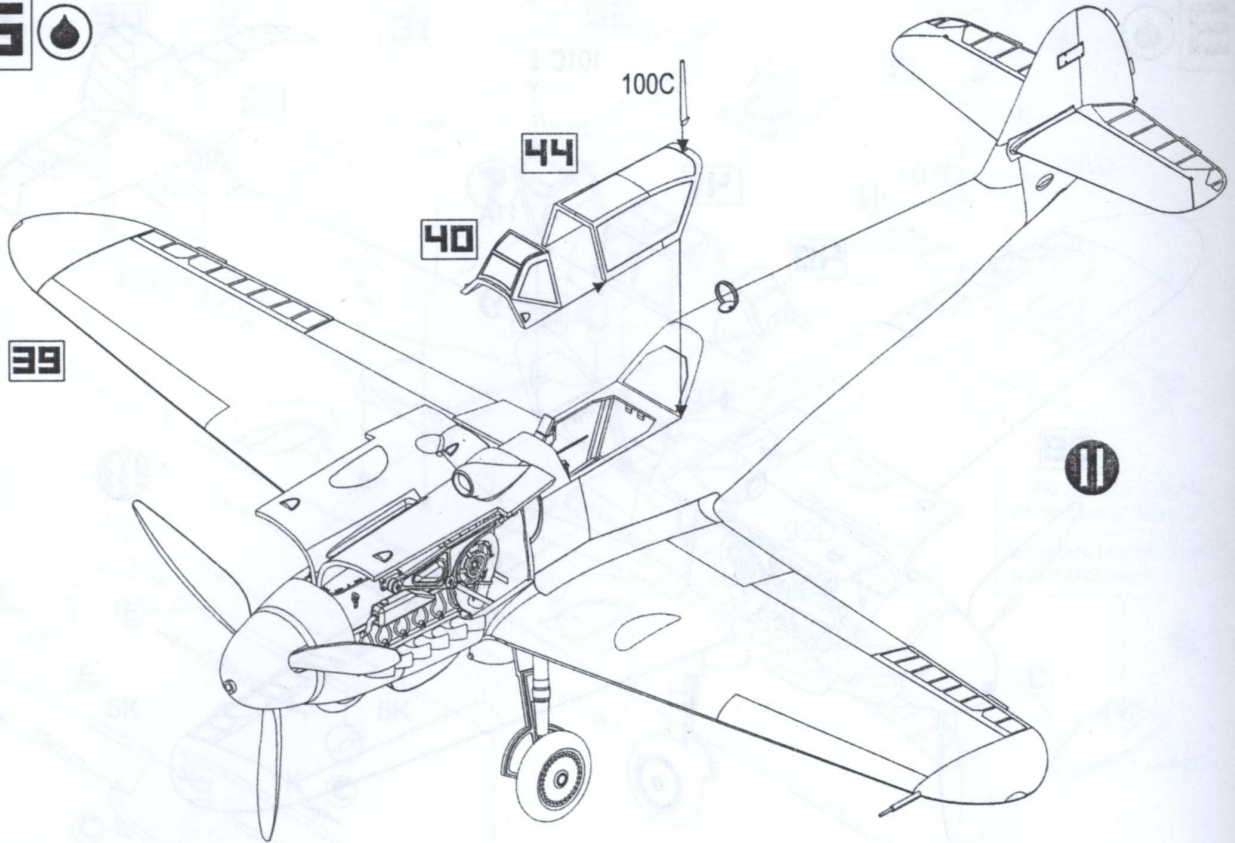

Маркування Markings • Beschriftung

Hobby.dn.ua

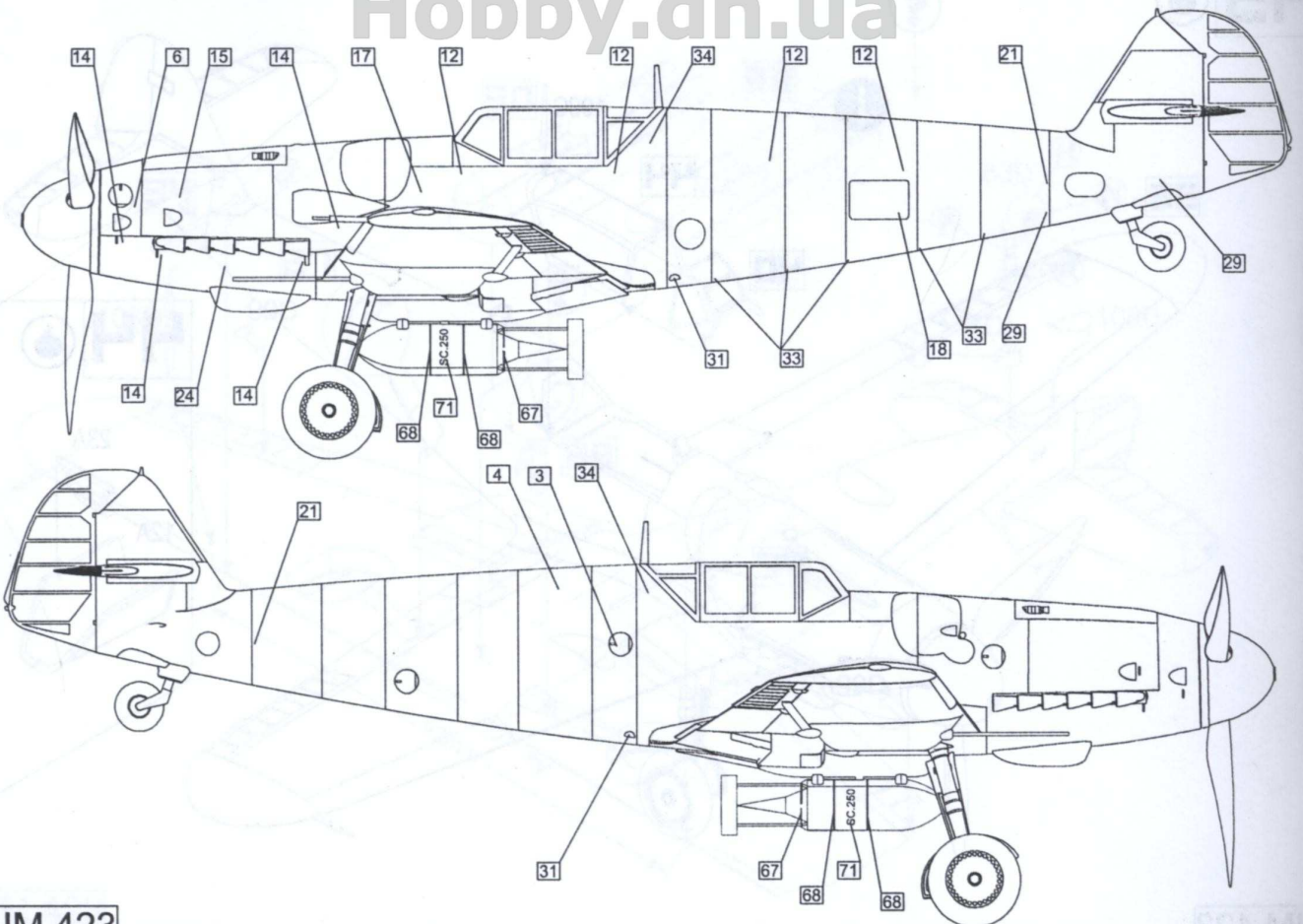

UM 423

# HUMBROL

91\*H27  
2\*H29  
1\*H34  
1\*H109

- A** Темно-сірий / Dark Grey / Dunkelgrau
- B** Сірий / Midium Grey / Mittelgrau
- C** Білосірий / Light Blue Grey / Hellblau
- D** Чорно-зелений / Black Green / Schwarzgrün
- E** Чорний, окислений / Gun Metal / Metall-Brüniert
- F** Сріблястий / Silver / Silber
- G** Білий / Matt White / Mattweiß
- H** Чорний, матовий / Matt Black / Mattschwarz
- J** Червоний / Red / Rot
- K** Жовтий (світлий) / Light Yellow / Gelb
- L** Зелений / Sain Green / Satingrün
- M** Шкіра / Matt Leather / Lederbraun, matt
- R** Оливовий / Light Olive / Olivegrün

- 145** Сірий / Midium Grey / Mittelgrau
- 65** Білосірий / Light Blue Grey / Hellblau
- 91** Чорно-зелений / Black Green / Schwarzgrün
- 53** Чорний, окислений / Gun Metal / Metall-Brüniert
- 11** Сріблястий / Silver / Silber
- 34** Білий / Matt White / Mattweiß
- 33** Чорний, матовий / Matt Black / Mattschwarz
- 153** Червоний / Red / Rot
- 24** Жовтий (світлий) / Light Yellow / Gelb
- 208** Зелений / Sain Green / Satingrün
- 62** Шкіра / Matt Leather / Lederbraun, matt
- 86** Оливовий / Light Olive / Olivegrün

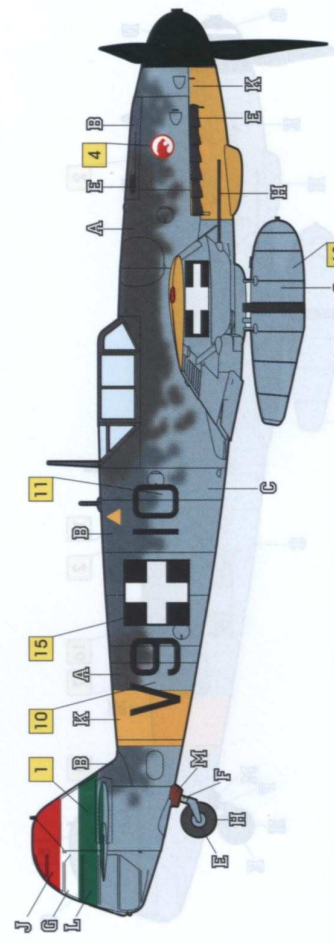
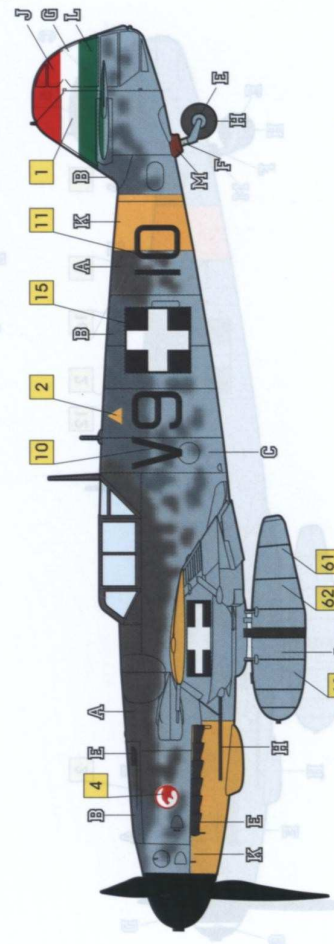
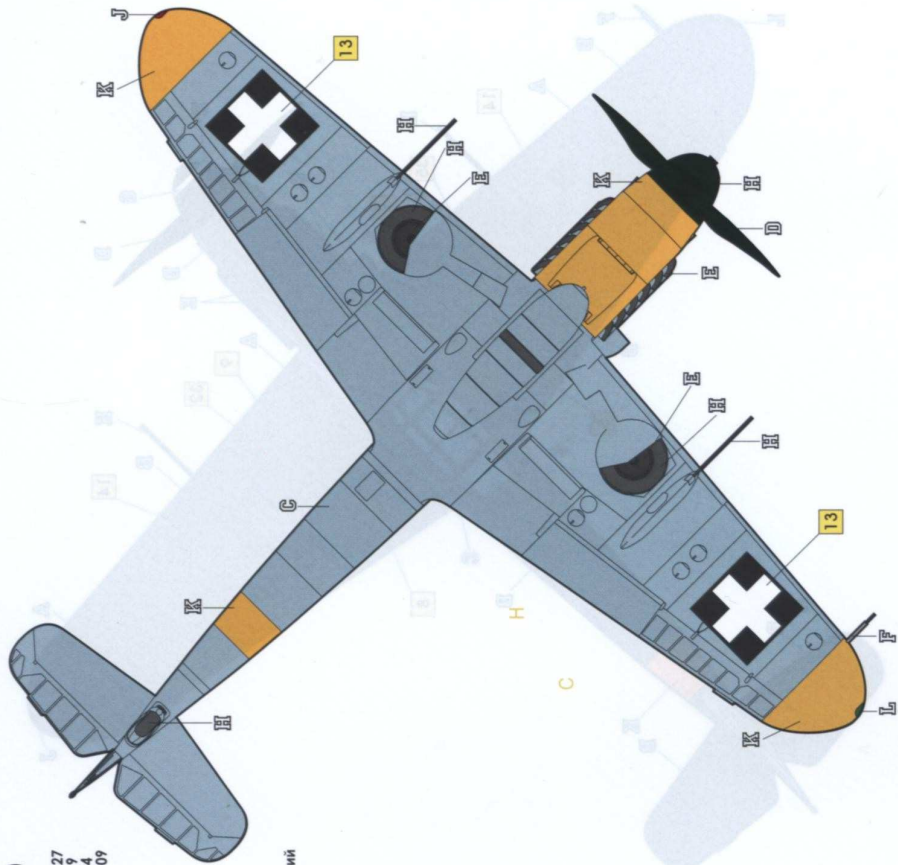

Me-109G-6 майора Аладара Хоппеша, винищувальна група 101/1 угорських ВПС, літо 1944р.  
Me-109G-6 Major Aladar Horpesh, fighter group 101/1 Hungarian Air Force, Summer 1944.  
Me-109G-6 Major Aladar Horpesh, fighter gruppe 101/1 Ungarischen Luftstreitkräfte, Sommer 1944.

# ЮНГЕРС

## НУМВРОЛ

A	Тамно-срний Dark Grey	91-N427
B	Срний Midium Grey	2-N429
C	Блакитно-срний Light Blue Grey	Dunkelgrau 1-N434
D	Чорно-зелений Black Green	1-N109
E	Чорний, окисдований Gun Metal	
F	Сріблястий Silver	
G	Білий Matt White	
H	Чорний, матовий Matt Black	
J	Червоний Red	
K	Жовтий (саліний) Light Yellow	
L	Зелений Satin Green	
M	Шкіря Matt Leather	
R	Оливковий Light Olive	

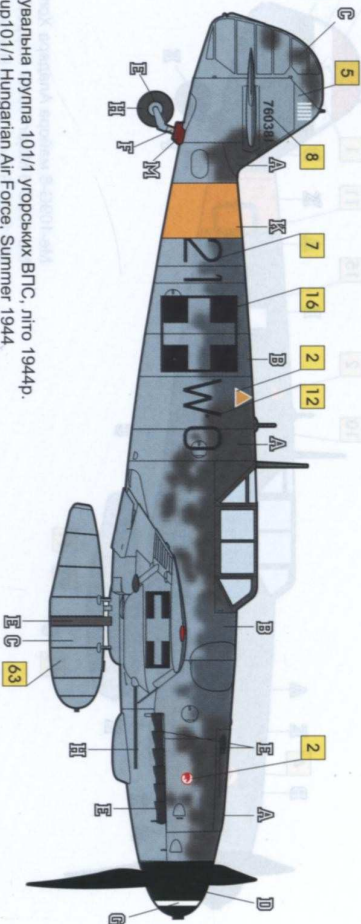
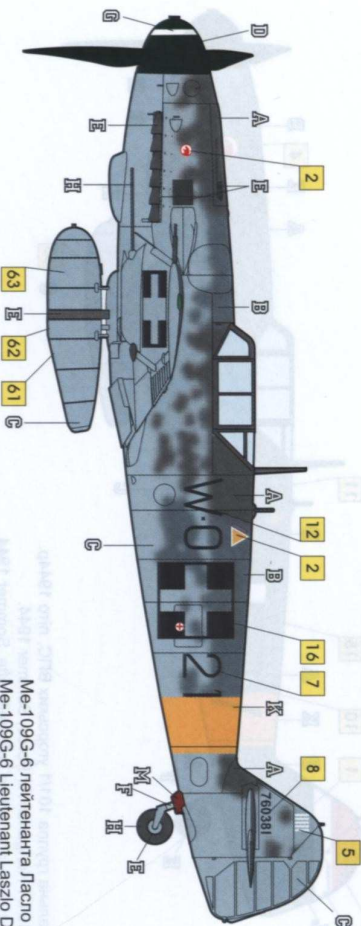
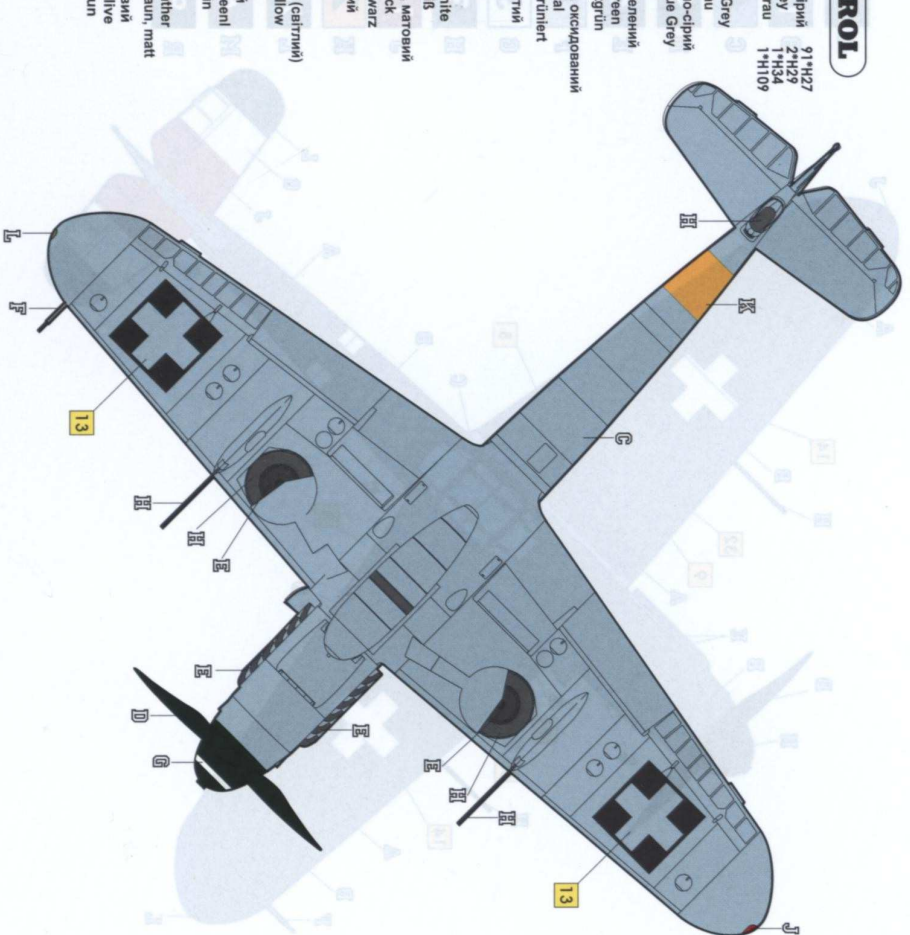

Me-109G-6 лейтенанта Ласло Даниєра, винищувальна група 101/1 угорських ВПС, літо 1944р.  
 Me-109G-6 Lieutenant Laszlo Daniel, fighter group 101/1 Hungarian Air Force, Summer 1944  
 Me-109G-6 Lieutenant Laszlo Daniel, fighter group 101/1 Ungarischen Luftstreitkräfte, Sommer 1944