

Схема окраски модели

Aviatik (Berg) D I, Flik 60/J, пилот обер-лейтенант Франк Линке-Кроуфорд, 1918 г.
Aviatik (Berg) D I, Flik 60/J, Oblt. Frank Linke-Crowford, 1918.

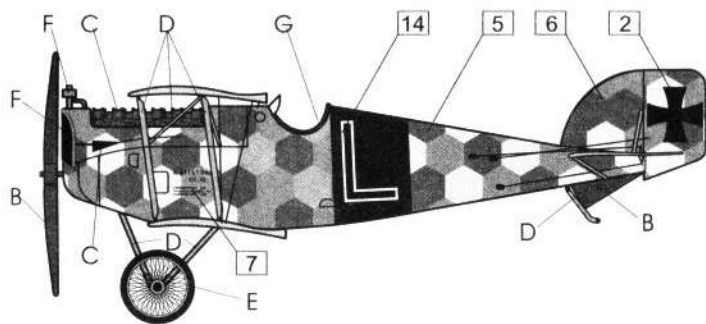
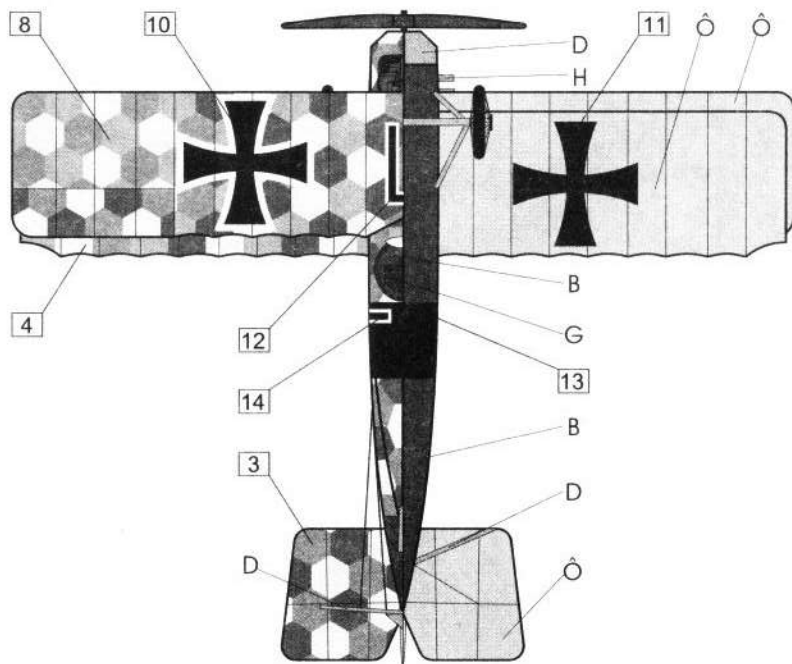

	Humbrol		
A	74	Полотно	Matt Linen
B	110	Натуральное дерево	Matt Naturel Wood
C	53	Вороненый металл	Metallic Gunmetal
D	145	Серый	Matt Medium Grey
E	33	Матовый черный	Matt Black

EASTERN
ВОСТОЧНЫЙ ЭКСПРЕСС
EXPRESS

Истребитель Авиатик DI Fighter Aviatik (Berg) DI

№ 72165

1:72

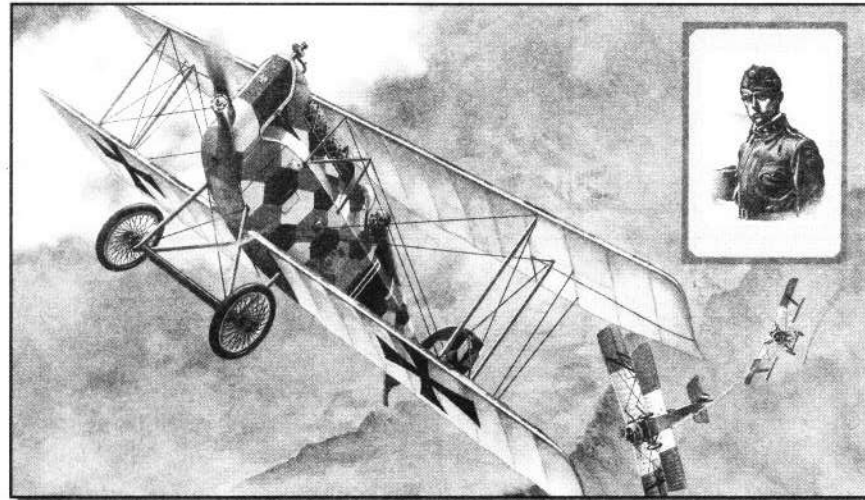

Истребитель Авиатик DI

Авиатик (Берг) D I был австро-венгерским истребителем времен Первой Мировой войны. Самолет имел выдающиеся летные характеристики. Основным недостатком самолета была слабая система охлаждения двигателя.

Авиатик (Берг) был цельнодеревянным бипланом с двигателем Аустро-Даймер жидкостного охлаждения. Большинство истребителей было вооружено двумя пулеметами Шварцлозе с боекомплектом по 300 патронов на ствол. Такие австро-венгерские асы, как Франтишек Линке-Кроуфорд (27 побед) и Рауль Стойсавлеч (10 побед) летали на самолетах этого типа. Всего с февраля 1917 по октябрь 1918 года было построено 740 истребителей D I.

Fighter Aviatik (Berg) DI

Aviatik (Berg) D I was Austro-Hungarian WWI fighter. Aviatik (Berg) D I had the exceptional flight characteristics.

The plane's main failure was the weak engine cooling system.

Aviatik (Berg) was all wooden biplane with Austro Daimler liquid cooled engine. The majority of fighters was equipped with two Schwarzlose machine guns with 300 cartridges per each. The Austro-Hungarian aces like Frantisek Linke-Crowford (27 victories), Raul Stoisaevlitsh (10 victories) flew on there planes.

740 planes of this type were built in total between the February 1917 and October 1918.



Склеить
Cement



Отрезать
Remove



Распаять
Heat



Повторить
Made it twice



Вариант
Optional



Не клеить
Do not cement



Просверлить
отверстие
Made hole

Производитель и его адрес: **ЗАО "Компания ВОСТОЧНЫЙ ЭКСПРЕСС"**

Россия, 103287 Москва, а/я 47 Тел./факс: (095) 917-12-68

Produced by: **EASTERN EXPRESS.Co**

Russia, 103287, p.o.b. 47, Moscow. Tel./fax: (095) 917-12-68

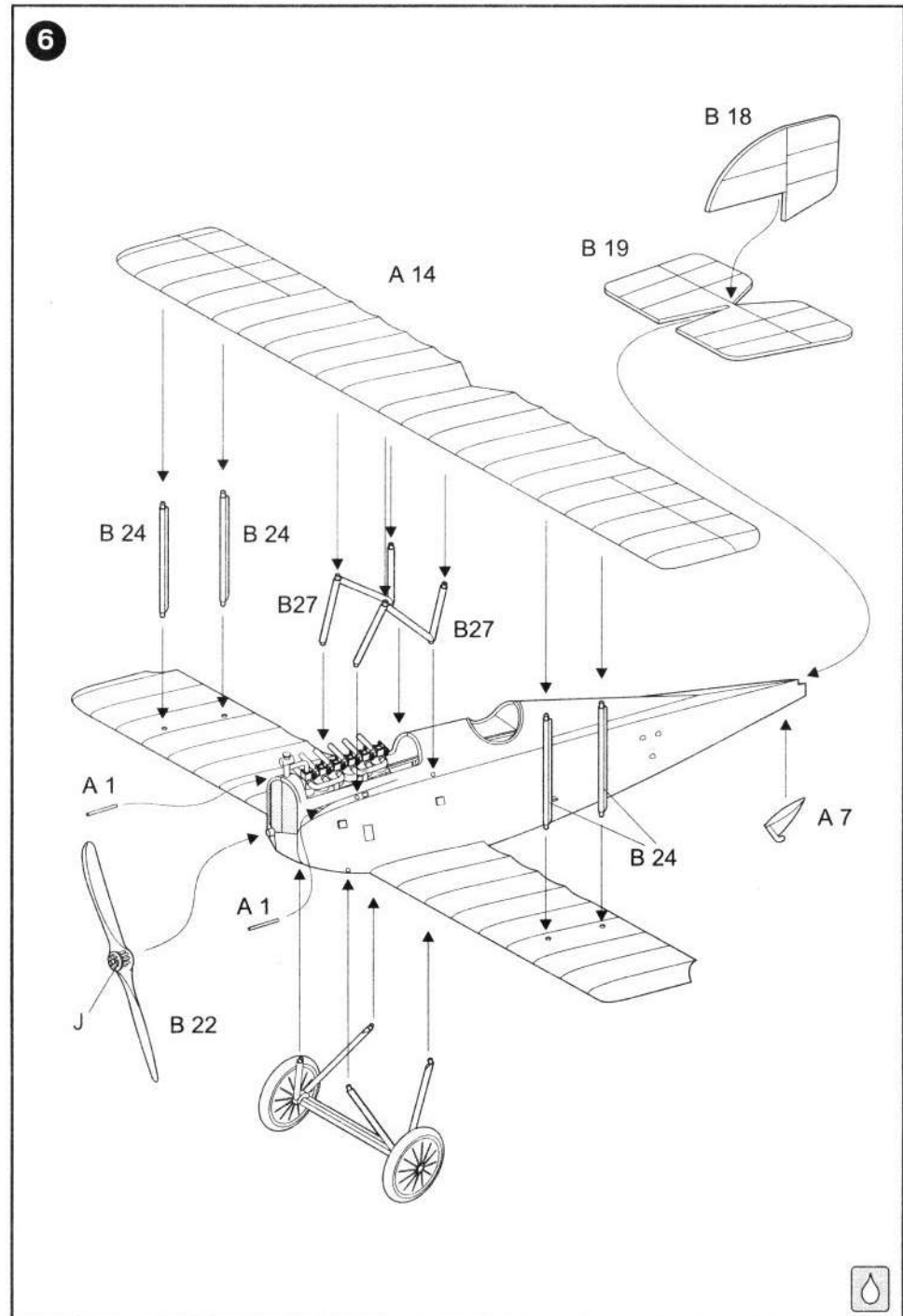
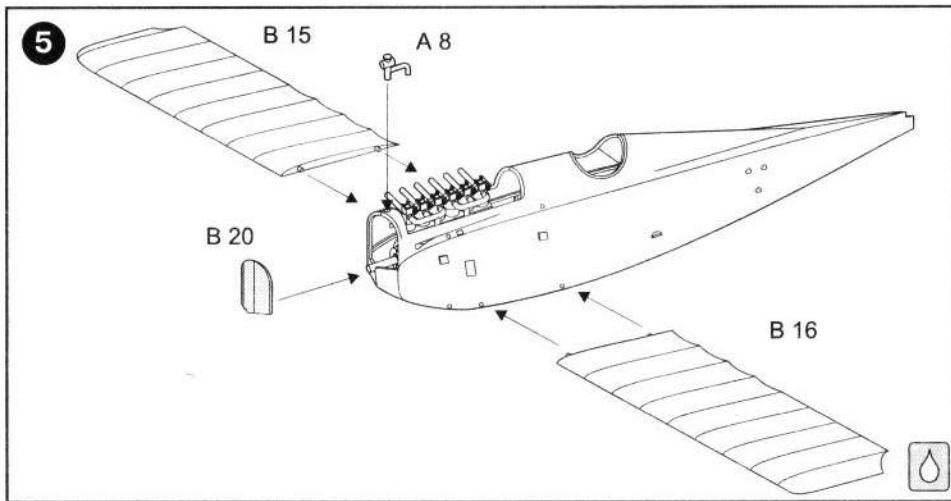
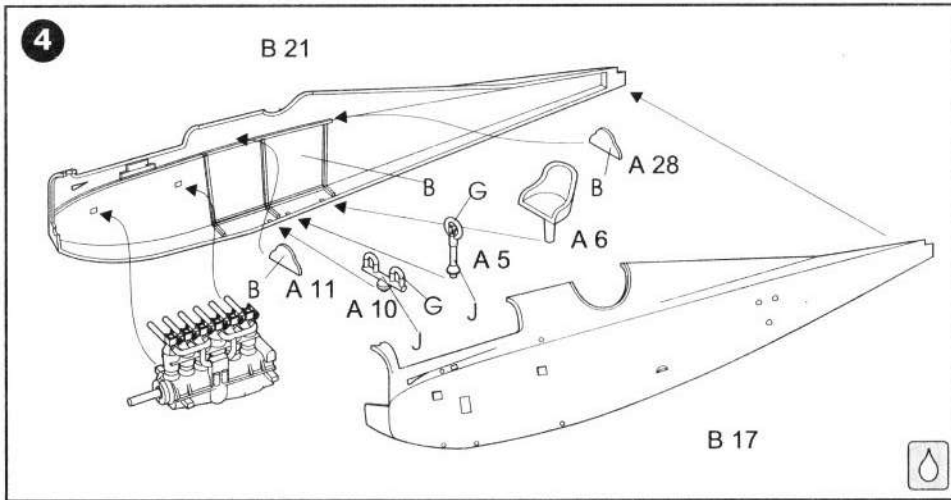
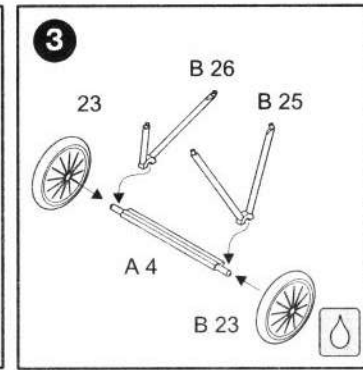
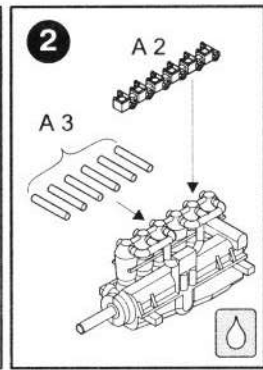
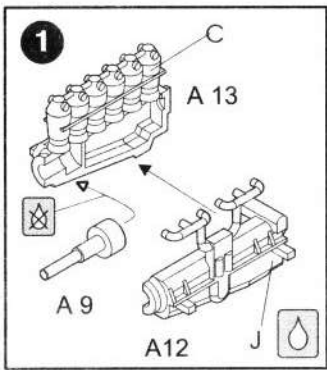



1



9

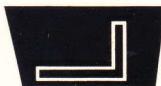

14



10



11

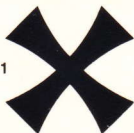

9



5

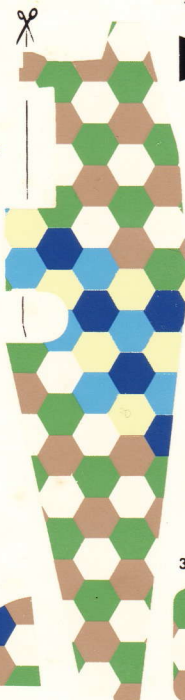

11

12



13

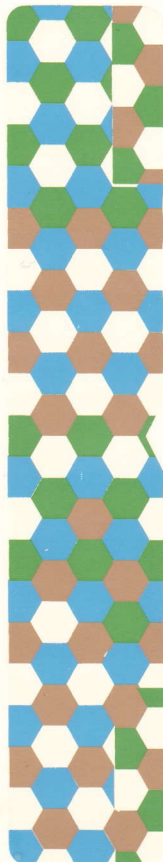

8

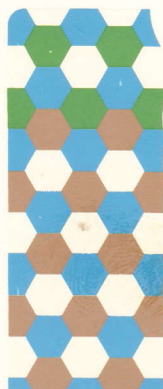

4



6

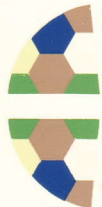

7

A.DI (L) Dm000
115.32



2



EASTERN
ВОСТОЧНЫЙ ЭКСПРЕС С
EXPRESS

1/72 Aviatik (Berg) DI