

made in Italy

1:72 scale

No 1356

AS.51 Horsa Mk.I with British Paratroops

EN

Well-know English glider able to transport more than 25 troops or a large amount of war material and supplies in its long fuselage. It took part in the main airborne landings of World War Two but its name is particularly connected to the two most famous ventures of the Allied airborne troops: the landing in Normandy and the attack to the Arnhem bridge in the Netherlands.

IT

Notissimo aliante inglese, capace di trasportare nella lunga fusoliera oltre 25 uomini o gran quantità di materiale bellico e rifornimenti. Partecipò alle principali operazioni di aviosbarco della Seconda Guerra Mondiale, ma il suo nome rimane soprattutto legato alle due più famose imprese delle truppe aviotrasportate alleate: lo sbarco in Normandia e l'attacco al ponte di Arnhem in Olanda.

DE

Einer der bekanntesten englischen Kampfsegler, der 25 Mann oder große Mengen Kriegsmaterial in seinem langen Rumpf befördern konnte. Dieser Segler wurde in den bedeutenden Luftlandeunternehmen des 2. Weltkrieges eingesetzt. Besonders bekannt wurde er durch zwei der berühmtesten Unternehmen der alliierten Luftlandetruppen: der Invasion in der Normandie und dem Angriff auf die Arnheim Brücke in Holland.

FR

Planeur anglais très connu, capable de transporter dans son long fuselage plus de 25 hommes ou grande quantité de matériel de guerre et de ravitaillement. Il participa aux principales opérations de débarquement par avion de la Deuxième Guerre Mondiale, mais son nom reste surtout lié aux deux plus des troupes aéroportées alliées: Normandie et l'attaque d'Arnhem.

ES

Bien conocido planeador inglés, con capacidad para transportar 25 hombres ó gran cantidad de material de guerra y suministros en su largo fuselaje. Tomó parte en las principales operaciones aerotransportadas de a Segunda Guerra Mundial, pero su nombre está particularmente relacionado con la dos más famosas venturas de las dos más famosas venturas de las tropas aerotransportadas Normandía y el ataque al puente Arnhem.

NL

Wellicht een der bekenste Engelse zweefvliegtuigen, met een capaciteit van 25 man of een groot aantal materiaal. Dit zweefvliegtuig werd ingezet bij de meeste luchtlandingsoperaties in de tweede wereldoorlog. Bijzonder bekend werd het toesel bij de geallieerde landingen in Normandie aan bij de aanval op de brug van Arnhem.



- EN WARNING:** Model for adult modellers age 14 and over
IT ATTENZIONE: Modello per collezionisti adulti di età superiore ai 14 anni
FR ATTENTION: Modèle pour modélistes de 14 and et plus.
DE ACHTUNG: Modellbausatz für Modellbauer über 14 Jahre.
NL WAARSCHWING: Geschikt voor 14 jaar en ouder.
ES ATENCION: Modelo para modelistas mayores de 14 años.

EN ATTENTION - Useful advice!

Study the instructions carefully prior to assembly. Remove parts from frame with a sharp knife or a pair of scissor and trim away excess plastic. Do not pull of parts. Assemble the parts in numerical sequence. Use plastic cement ONLY and use cement sparingly to avoid damaging the model. Black arrows indicate parts to be glued together. White arrows indicate on which frame the parts must be assembled WITHOUT using cement. These letters (A - B - C...) indicate on which frame the parts will be found. Paint small parts before detaching them from frame. Remove paint-where parts are to be cemented. Crossed out parts must not be used.

IT ATTENZIONE - Consigli utili!

Prima di iniziare il montaggio studiare attentamente il disegno. Staccare con molta cura i pezzi dalle stampate, usando un taglia-balsa oppure un paio di forbici e togliere con una piccola lima o con carta vetro fine eventuali sbavature. Mai staccare i pezzi con le mani. Montarli seguendo l'ordine delle numerazione delle tavole. Eliminare dalla stampata il numero del pezzo appena montato facendogli sopra una croce. Le frecce nere indicano i pezzi da incollare, le frecce bianche indicano i pezzi da montare senza colla. Usare solo colla per polistirolo. Le lettere (A - B - C...) ai lati dei numeri indicano la stampata ove si trova il pezzo da montare. I pezzi sbarrati da una croce non sono da utilizzare.

DE ACHTUNG - Ein nützlicher Rat!

Vor der Montage die Zeichnung aufmerksam studieren. Die einzelnen Montageteile mit einem Messer oder einer Schere vom Spritzling sorgfältig entfernen. Eventuelle Grate werden mit einer Klinge oder feinem Schmirgelpapier beseitigt. Keinesfalls die Montageteile mit den Händen entfernen. Bei der Montage der Tafelnummerierung folgen. Pfeile zeigen die zu klebenden Teile während die weissen Pfeile die ohne Leim zu montierenden Teile anzeigen. Bitte nur Plastikklebstoff verwenden. Die Buchstaben (A - B - C...) neben den Nummern zeigt, auf welchem Spritzling der zu montierende Teil zu finden ist. Die mit einem Kreuz markierten Teile sind nicht zu verwenden.

FR ATTENTION - Conseils utiles!

Avant de commencer le montage, étudier attentivement le dessin. Détacher avec beaucoup de soin les morceaux des moules en usant un massicot ou bien un pair de ciseaux et couper avec une petite lame avec de papier de verre fin ébarbagés éventuels. Jamais détacher les morceaux avec le mains Monter les en suivant l'ordre de la numération des tables. Eliminer de la moule le numéro de la pièce qui vient d'être montée, en le bifurant avec une croix. Les flèches noires indiquent les pièces à coller, les flèches blanches indiquent les pièces à monter sans colle. Employer seulement de la colle pour polystyrol. Les lettres (A - B - C...) aux côtés des numéros indiquent la moule où se trouve la pièces à monter. Les pièces marquées par une croix ne sont pas à utiliser.

NL OPGELET - Belangrijke bemerkingen!

Bestudeer zorgvuldig het montageplan voor het bouwen. Breek nooit onderdelen van het kader. Maak ze los met een scherp mes of kleine nageltang. Verwijder daarna al het overtoellige plastic en pas de delen uitvoerend te lijmen. Gebruik allen lijm voor plastic modellen. Werk zorgvuldig en spaarzaam, teveel lijm zal uw model beschadigen. Zwarte pijlen duiden de te lijmen delen aan. Witte pijlen verwijzen naar bewegende delen welke niet mogen worden gelijmd. Deze letters (A - B - C...) geven de kaders aan waarin de onderdelen zich bevinden. Schilder de kleine onderdelen voor ze van het kader te snijden. Verwijder de verf van de te lijmen oppervlakten.

ES ATENCION - Consejos útiles!

Estudiar las instrucciones cuidadosamente antes de comenzar el montaje. Separar las piezas de las bandejas con un cuchillo afilado o un par de tijeras y retirar el exceso de plástico o rebada. No arrancar las piezas. Montar las piezas en orden numérico. Utilizar SÓLAMENTE pegamento para plástico y en poca cantidad para evitar que se dane el modelo. Las flechas negras indican las piezas que se deben pegar juntas. Las flechas blancas indican las piezas que deben ensamblarse SIN usar pegamento. Las letras (A - B - C...) indican en que bandeja se encuentran las piezas. Pintar las piezas pequeñas antes de separarlas de la bandeja. Retirar la pintura de los lugares por donde se deban pegar las piezas.

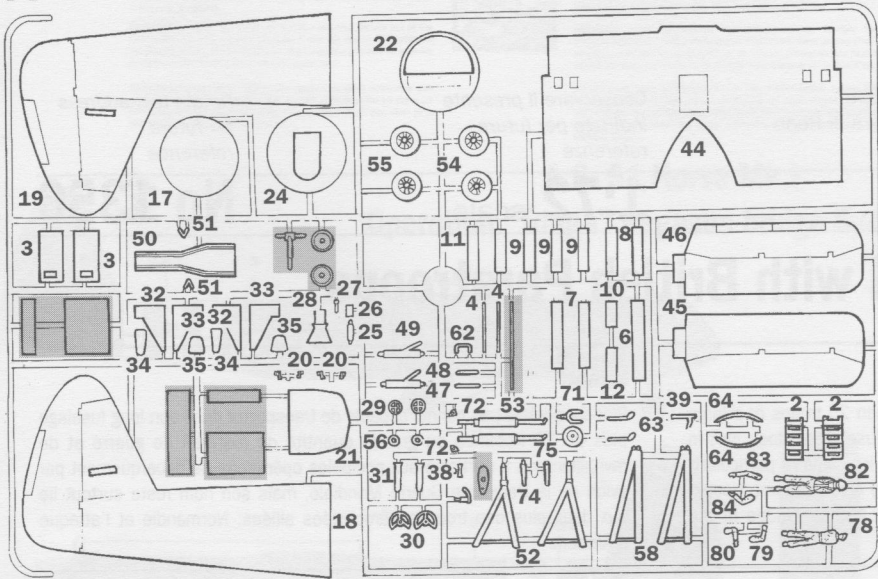
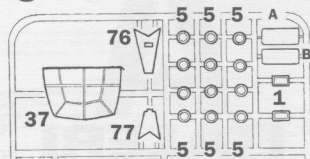
A**C**

Parti da non utilizzare
 Parts not for use
 Pièces à ne pas utiliser
 Telle werden nicht verwenden
 Partes a no utilizar
 Onderdelen niet te gebruiken

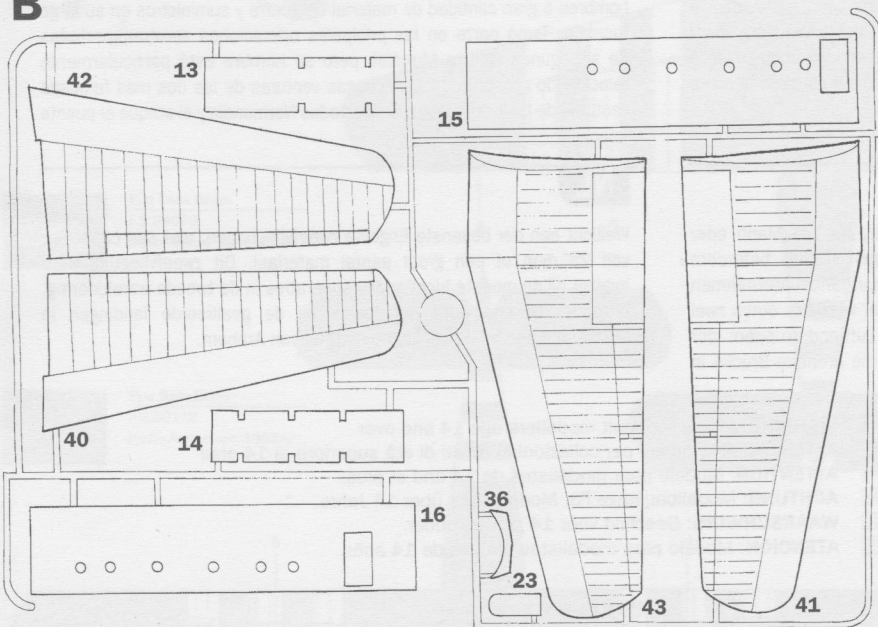

Aggiungere un peso
 Add a weight
 Ajouter un poids
 Fügen Sie ein Gewicht
 Añadir un peso
 Voeg een gewicht

B

Aprire i fori
 Drill holes
 Ouvrir les trous
 Die Locher Aushohren
 Perforar los agujeros
 Open gaten



Separare
 Cut
 Retirer
 Entfernen
 Separar
 Gesneden

A**FLAT BLACK**

F.S. 37038

ITALERI ACRYLCPAINT - 4768AP

B**FLAT INTERIOR GRAY GREEN**

F.S. 34151

ITALERI ACRYLCPAINT - 4301AP

C**METAL FLAT ALUMINUM**

F.S. 37178

ITALERI ACRYLCPAINT - 4677AP

D**FLAT WHITE**

F.S. 37875

ITALERI ACRYLCPAINT - 4769AP

E**FLAT OLIVE DRAB**

F.S. 34084

ITALERI ACRYLCPAINT - 4728AP

F**FLAT SAND**

F.S. 30475

ITALERI ACRYLCPAINT - 4720AP

G**FLAT INSIGNIA RED**

F.S. 31136

ITALERI ACRYLCPAINT - 4714AP

I numeri si riferiscono all'assortimento colori Italeri Acrylic Paint

The indicated colour number refer to the Italeri Acrylic Paint

Les références indiquées concernent les peintures Italeri Acrylic Paint

Die angegebenen farbnummern beziehen sich auf die Italeri Acrylic Paint

Los números se refieren a los colores surtido Italeri Acrylic Paint

De nummers verwijzen naar het assortiment kleuren Italeri Acrylic Paint

4

E

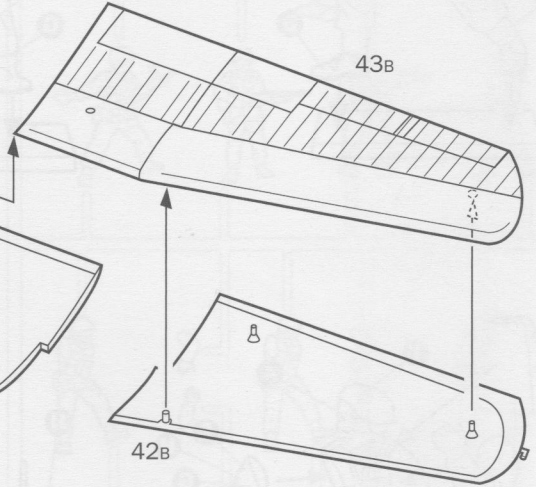
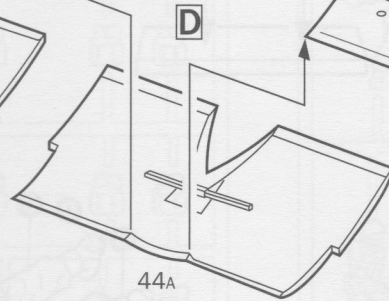
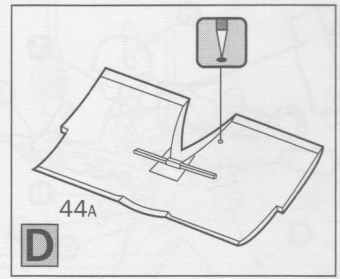
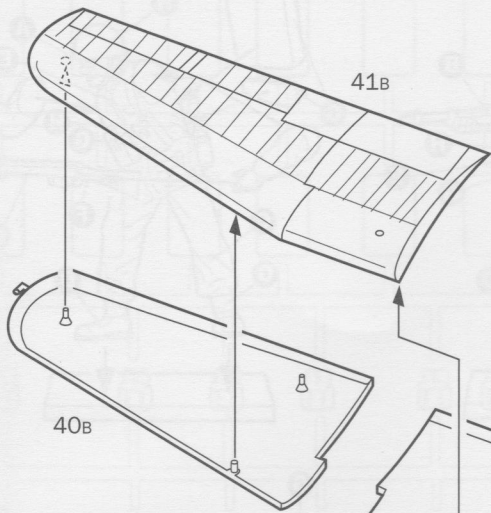

5

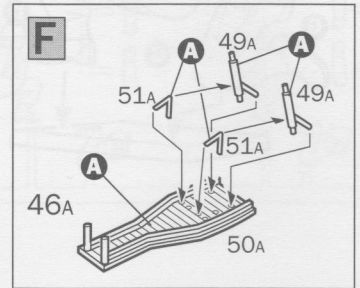
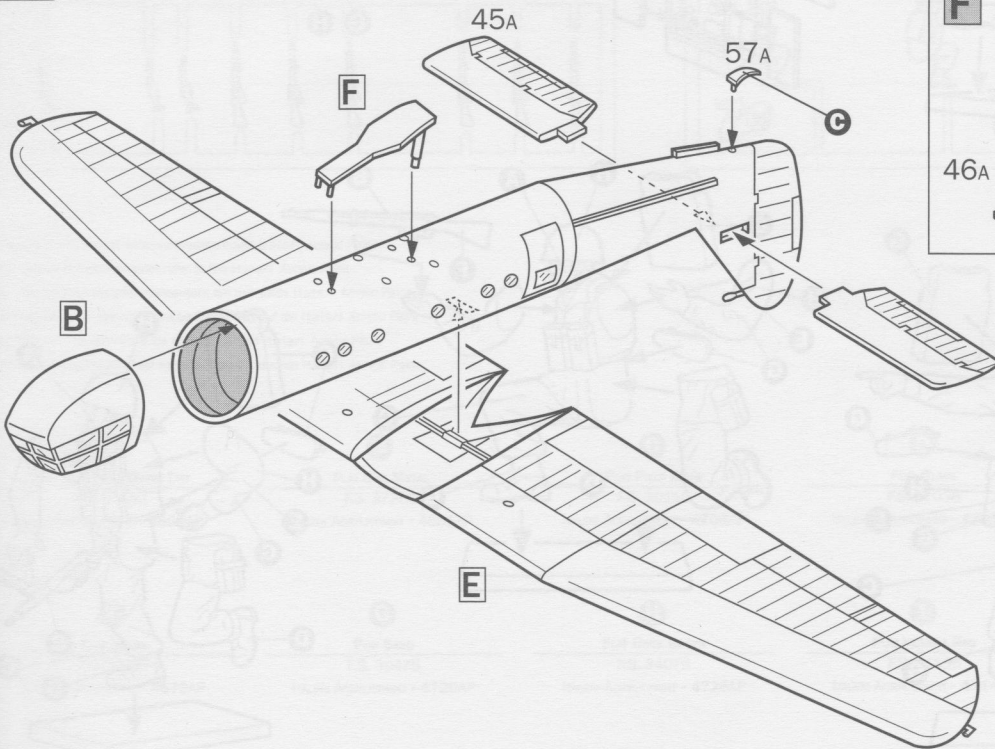

6

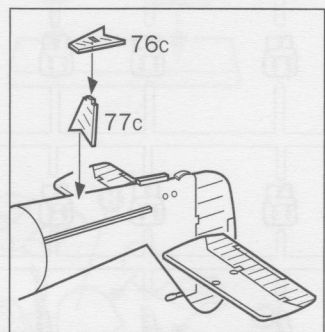
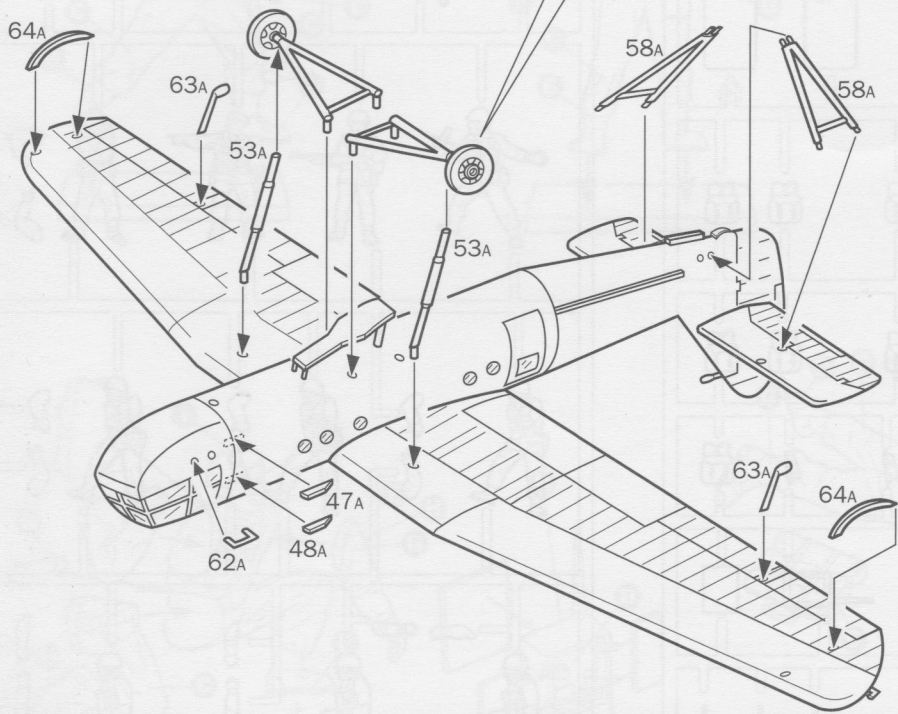
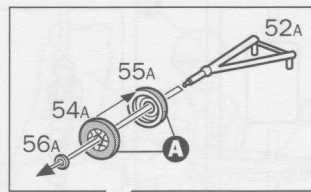
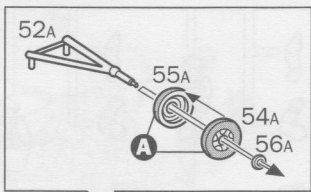

7

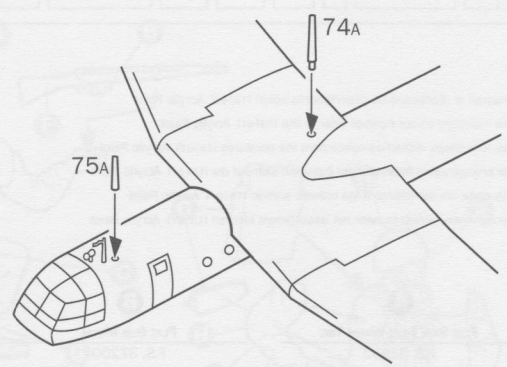
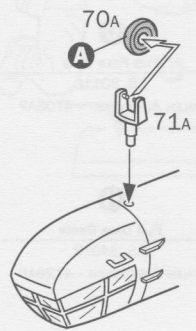
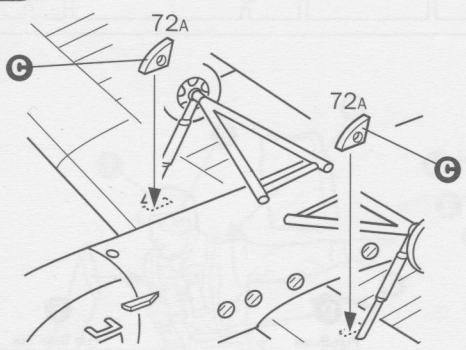

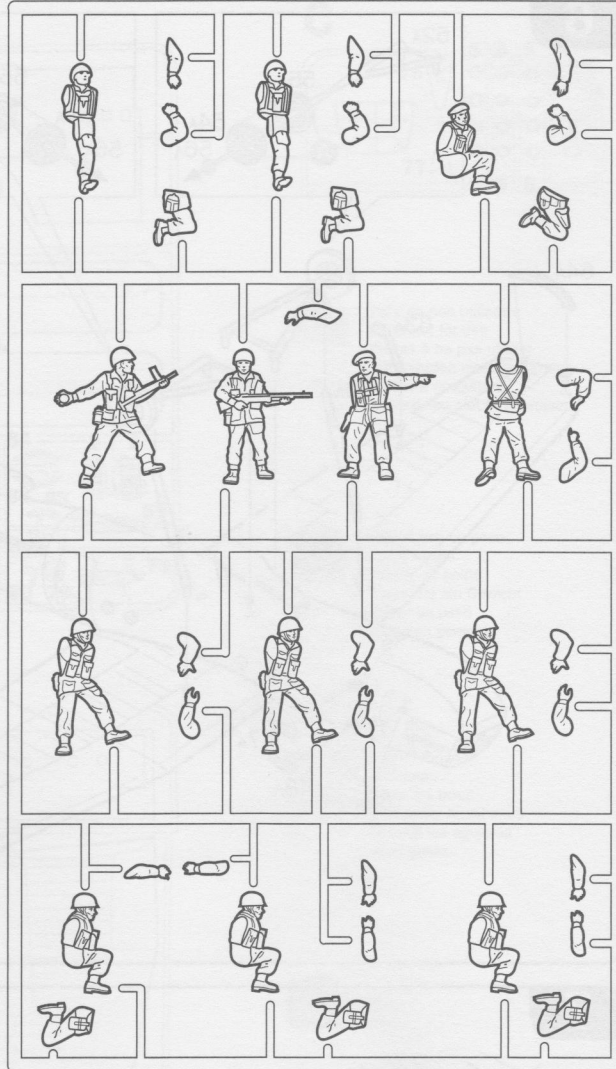
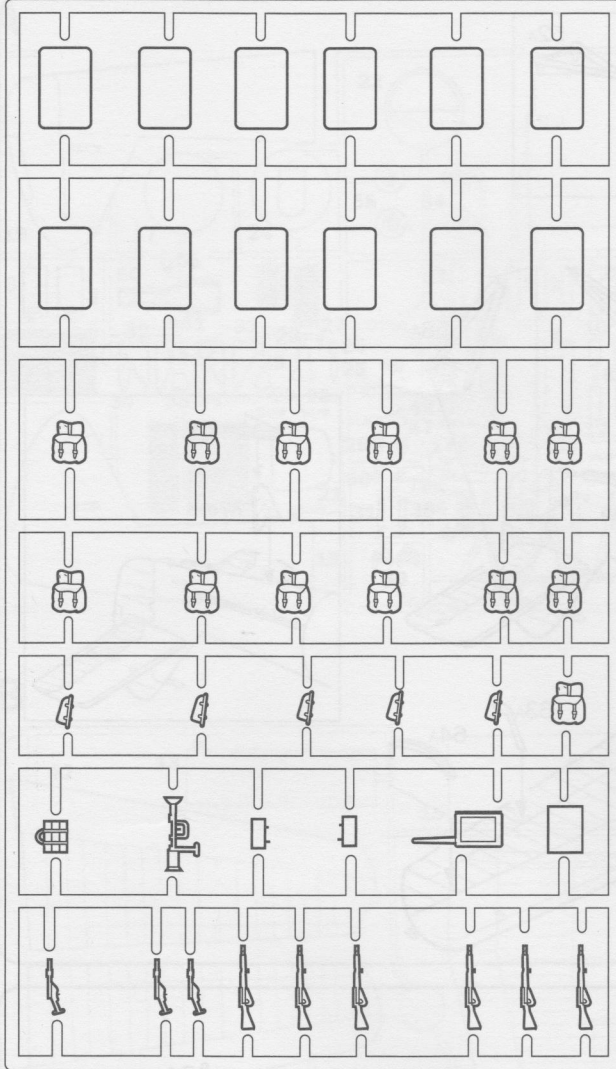

I numeri si riferiscono all'assortimento colori Italeri Acrylic Paint
 The indicated colour number refer to the Italeri Acrylic Paint
 Les références indiquées concernent les peintures Italeri Acrylic Paint
 Die angegebenen farbnummern beziehen sich auf die Italeri Acrylic Paint
 Los números se refieren a los colores surtido Italeri Acrylic Paint
 De nummers verwijzen naar het assortiment kleuren Italeri Acrylic Paint

A

FLAT SKIN TONE WARM TINT
 F.S. 31433
 ITALERI ACRYLCPAINT - 4603AP

B

FLAT GUN METAL
 F.S. 37200
 ITALERI ACRYLCPAINT - 4681AP

C

FLAT FIELD DRAB
 F.S. 30118
 ITALERI ACRYLCPAINT - 4708AP

D

FLAT BLACK
 F.S. 37038
 ITALERI ACRYLCPAINT - 4768AP

E

FLAT DARK TAN
 F.S. 30219
 ITALERI ACRYLCPAINT - 4709AP

F

FLAT WOOD
 F.S. 30257
 ITALERI ACRYLCPAINT - 4673AP

G

FLAT SAND
 F.S. 30475
 ITALERI ACRYLCPAINT - 4720AP

H

FLAT DARK GREEN
 F.S. 34079
 ITALERI ACRYLCPAINT - 4726AP

I

FLAT INSIGNIA RED
 F.S. 31136
 ITALERI ACRYLCPAINT - 4714AP

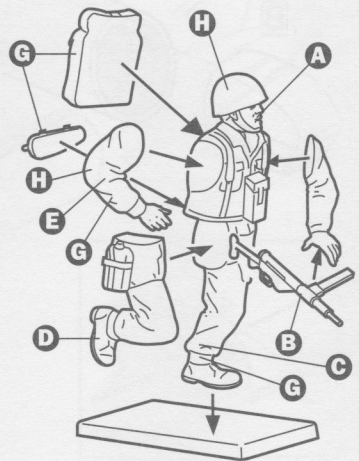
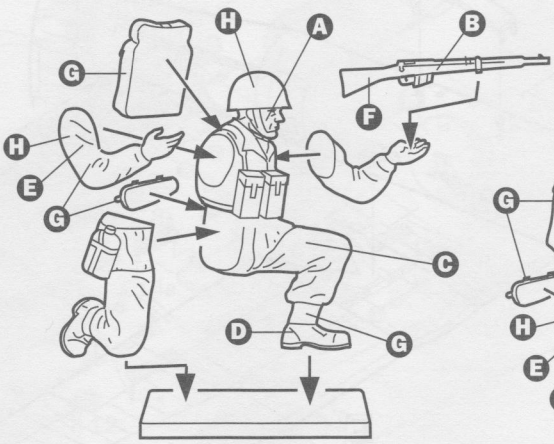
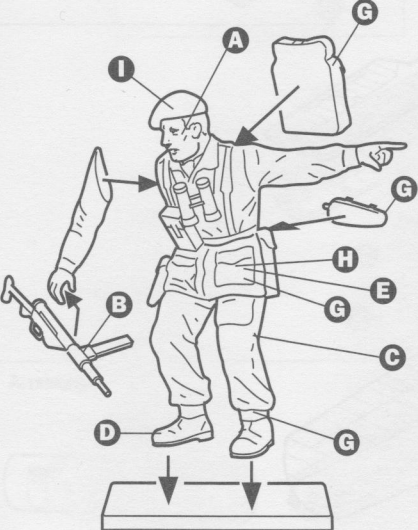
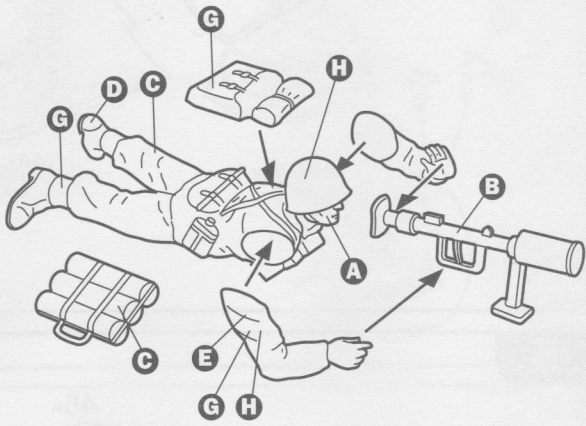
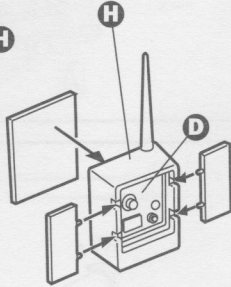
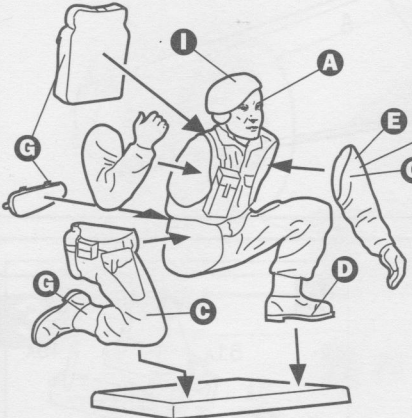
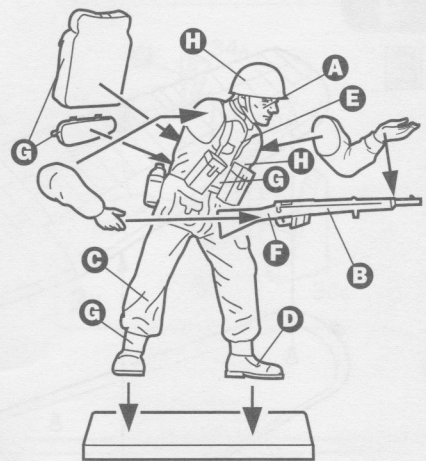
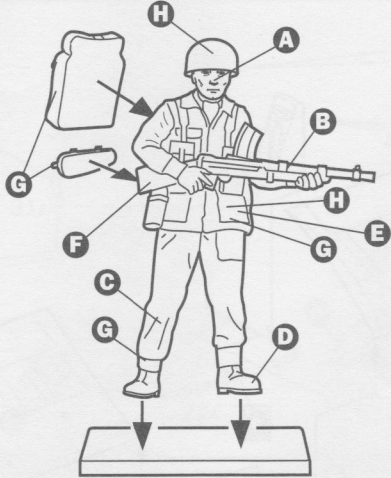
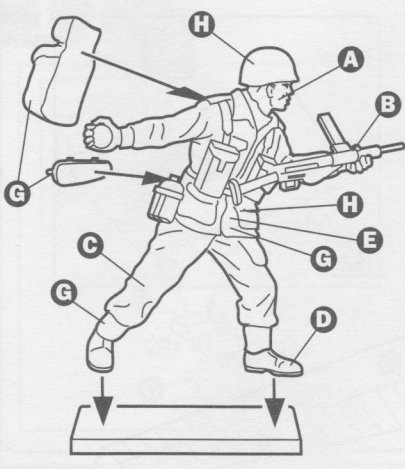

Istruzioni per l'applicazione delle decalcomanie. Ritagliare le decalcomanie occorrenti dal foglio, immergerle in un bicchiere di acqua pulita per circa 10", metterle in posizione sul modello e farle scivolare dalla carta: per una migliore aderenza comprimerle con una pezzuola pulita.

Direction for applying the decals: cut the required decals out of the sheet; dip the into a glass of clean water for about 10"; position the decals on the kit, letting them slide from the paper. For a better adhesion, press them by means of a clean rag.

Plåtättning av decalcer: klipp ut den decal som skall användas och doppa den i ett glas vatten under en 10". Slått decalerna på plats på modellen och låt den sakta glida av pappret. För att den skall sitta ordentligt, tryck till med en torr duk.



Anweisungen für Abziehbilder-Anbringung: Die benötigten Abziehbilder vom Blatt abschneiden, in ein Glas reines Wasser für etwa 10" eintauchen, auf das Modell legen und dann vom Papierbogen abnehmen. Um eine bessere Haftung zu erzielen, die Abziehbilder mit einem reinen Tuch andrücken.

Instruction pour l'application des décalcomanies. Couper les décalcomanies choisies et les plonger environ 10" dans un peu d'eau propre. Les placer sur le modèle en les faisant glisser de leur feuille et presser avec un morceau de chiffon pour éliminer les bulles d'air.

Instrucciones Para la aplicación de las decalcomanías: cortar las requeridas, sumergirlas en un recipiente de agua limpia durante 10", colocar las decalcomanías sobre el modelo, haciéndolas deslizar sobre el papel. Para una mejor adherencia, presionarlas con un trapito limpio.

Transfers: knip het benodigde deel uit, dompel et ca. 10" onder water, oudt het transfer tegen het model en schuif het vanaf het papier op zijn plaats. Met een schoon doekje aandrukken.

デカール貼付け 各機から、それぞれのマークを切り取ります。ぬるま湯に20秒くらい浸して、引き上げます。デカールをすらすらと水の上に滑らせるように、模型の上に貼っていきます。空けられた部分でマークの上を押して気泡を取ってください。マーク貼付には、おろそかまでおそれないでください。

Указания по применению декалей: Отрежьте нужную часть декалей от общего листа, поместите ее на 1-2 минуты в чистую воду, затем, выберите необходимое место на модели, переведите тушь изображения, сделаву его с булавочной основы. Для лучшего прилипания промажьте декаль чистой тряпочкой.

A.S. 51 Horsa Mk.I Operation "Tonga" Pegasus bridge 6/6/1944

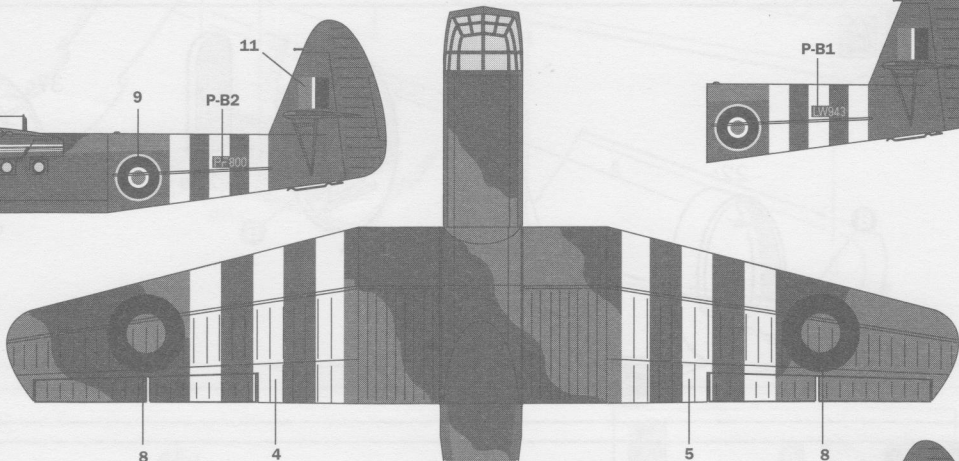
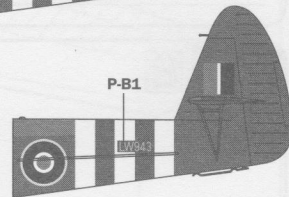
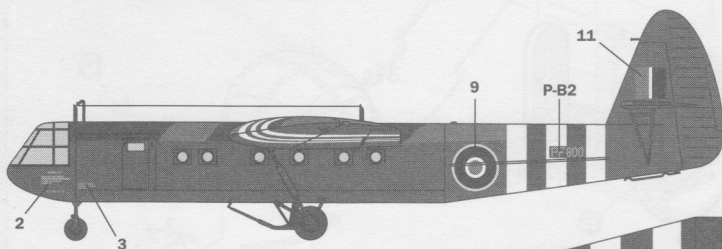
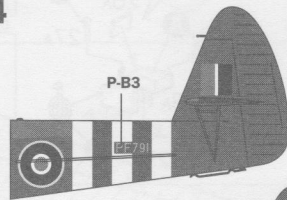
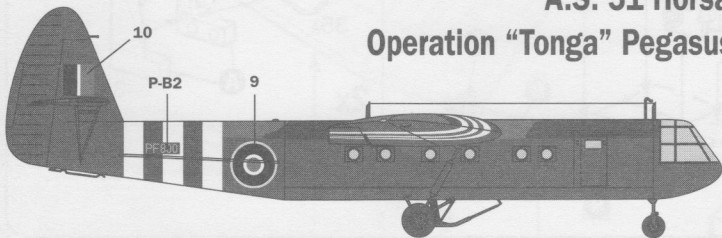

FLAT DARK GREEN
F.S.34079
ITALERI ACRYLICPAINT 4726AP

FLAT DARK EARTH
F.S.30118
ITALERI ACRYLICPAINT 4303AP

FLAT BLACK
F.S.37034
ITALERI ACRYLICPAINT 4768AP

