

SEPECAT JAGUAR E/T Mk.2

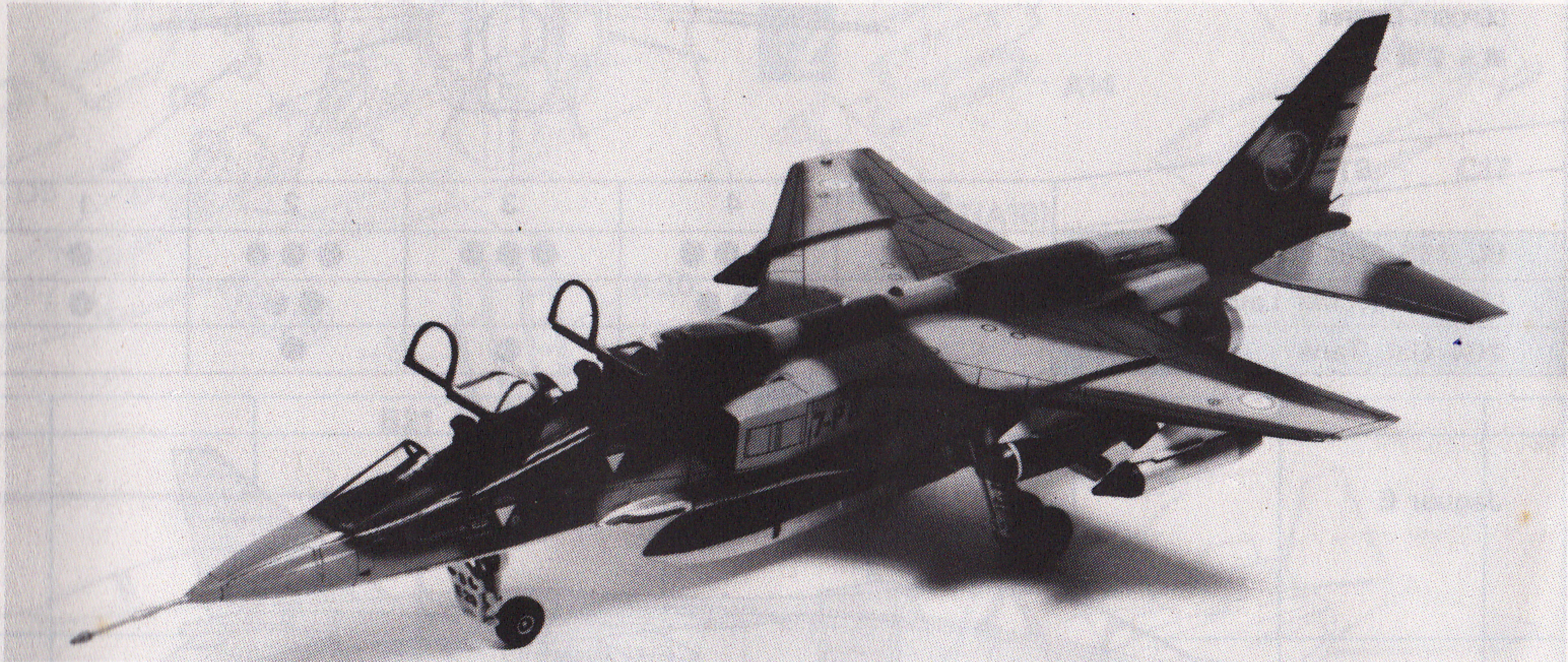

Hobby kits

1:72 SEPECAT ジャギュアE/T Mk.2



ジャギュアE/T Mk.2は、フランスとイギリスで共同開発された戦術支援戦闘機ジャギュアA/GR Mk.1の複座型で、超音速の高等練習機として計画されました。仏空軍のE型はA型の航法/攻撃システムを簡略化したものを装備している為、操縦転換訓練だけに使われています。これに比べ英空軍のT Mk.2はGR Mk.1とほぼ同等のシステムを装備している為、操縦転換訓練だけでなく複座の戦術攻撃機としての運用も可能にしています。

《データ》乗員2名、全幅8.69m、全長17.53m、全高4.89m、自動7,000kg、最大離陸重量15,700kg、エンジン：RR チュルボメカ・アドゥーアMk.102×2 推力2,320kg (A/B 使用時3,313kg)、最大速度マッハ1.5/11,000m、固定武装：E型/DEFA553、30mm機関砲×2、T Mk.2/30mmアデン砲×1

The Jaguar E/T Mk.2, the two seater version of the Jaguar A/GR Mk.1 co-developed by France and England, was originally planned as a supersonic advance trainer. The Jaguar E of French Air Force is solely used as a trainer as it has simplified nav/attack system of the A, while the T Mk.2 of RAF, provided with equivalent equipment of the GR Mk.1, can also be used as a two seater attacker.

《Data》Crew:2, Wingspan:8.69m, Length:17.53m, Height:4.89m, Max. take-off weight:15,700kg, Powerplant:RR Turboméca Adour Mk.102 x 2 Thrust 2,320kg (3,313kg with A/B), Max. speed:Mach 1.5/11,000m, Fixed armament:DEFA 553 30m/m gun x 2(E), Aden 30m/m gun x 2(T Mk.2)

Der Jaguar E/T Mk. 2, die zweisitzige Version des Jaguar A/GR Mk. 1, gemeinsam entwickelt von England und Frankreich, wurde ursprünglich als fortschrittlicher Überschall-Trainer entwickelt. Der Jaguar E der französischen Luftwaffe wird ausschließlich als Trainer benutzt, da er nur das vereinfachte Navigations- und Angriffssystem des A besitzt. Dagegen kann der T Mk. 2 der RAF, der eine Ausrüstung gleich dem GR Mk. 1 besitzt, auch als zweisitziges Kampfflugzeug benutzt werden.

《Data》Mannschaft:2 Spannweite:8.69m
Länge:17.53m
Höhe:4.89m
Max. Startgewicht:15,700kg
Motoren:RR Turboméca Adour Mk. 102 x 2
Schub:2,320kg (3,313kg mit A/B)
Höchstgeschw.:Mach 1.5/11,000m
Feste Bewaffnung:DEFA 553 30m/m Kanone x 2(E),
Aden 30m/m Kanone x 2 (T Mk. 2)

Le Jaguar E/T Mk.2, version biplace du Jaguar A/GR Mk.1 développé en commun par la France et la Grande-Bretagne, fut à l'origine conçu pour servir d'avion-école supersonique d'avant-garde. Le Jaguar E de l'Aviation Française est uniquement utilisé comme avion-école en raison de son système simplifié d'attaque navale provenant du modèle A, alors que le modèle T Mk.2 de la ROYAL AIR FORCE (RAF) possédant un équipement équivalent à celui du GR Mk.1, peut également servir d'avion d'attaque biplace.

《Données techniques》Equipage:2
Envergure:8,69m Longueur:17,53m
Hauteur:4,89m
Poids max. au décollage:15.700 kg
Powerplant:RR Turboméca Adour Mk.102 x 2
Poussée:2.320 kg (3.313 avec A/B)
Vitesse maximale:Mach 1.5/11.000m
Armement fixe: DEFA 553 30m/m canon x 2(E),
Aden 30m/m canon x 2 (T Mk.2)

Il Jaguar E/T Mk.2, la versione biposto del Jaguar A/GR Mk.1 realizzato in co-produzione da Francia e Inghilterra, inizialmente fu progettato come aereo scuola supersonico. Il Jaguar E dell'Aeronautica francese è impiegato solamente come aereo scuola in quanto è dotato di un sistema d'attacco più semplificato rispetto al tipo A, mentre il T Mk.2 della RAF, che è dotato di un apparato equivalente a quello del GR Mk.1, può essere usato anche come aereo biposto da combattimento.

《Caratteristiche》Equipaggio:2
Apertura alare:m. 8,69
Lunghezza:m. 17,53 Altezza:m. 4,89
Peso massimo al decollo:kg. 15.700
Apparato motore:RR Turboméca Adour Mk. 102 x 2
Spinta:2.320 kg. (3.313 kg. con A/B)
Velocità massima:Mach 1,5/11.000 m.
Armamento fisso:cannone DEFA 553 30 mm. x 2(E)
cannone Aden 30 mm. x 2 (T Mk.2)

美洲虎 E / T M K . 2 是英法兩國聯合開發的美洲虎 A / G R M K . 1 的複座型，原本計劃將之製成一種先進超音速訓練機。法國空軍的美洲虎E型因為擁有比A型更為簡化的導航 / 攻擊系統，所以只用來作一種訓練機，但英國皇家空軍的T M K 2因為擁有和G R M K 1 相同的裝備，所以也可以作為一種複座攻擊機使用。

《諸元》乗員：2 翼展：8.69公尺 全長：17.53公尺
全高：4.89公尺 最高離陸重量：15,700公斤
引擎：R R 通寶美加 阿多拿 M K . 102×2
推力2,320公斤 (A/B型則為3,313公斤)
最高速度：馬赫1.5 / 11,000公尺
固定武装：D E F A 553 30毫米×2 (E)
亞登 30毫米炮×2 (T M K . 2)

外部兵装搭載図
 EXTERNAL STORES
 ÄÜBERE
 BEWAFFNUNGSPUNKTE
 MATERIEL EXTERNE
 DEPOSITI ESTERNI
 機外装備示例

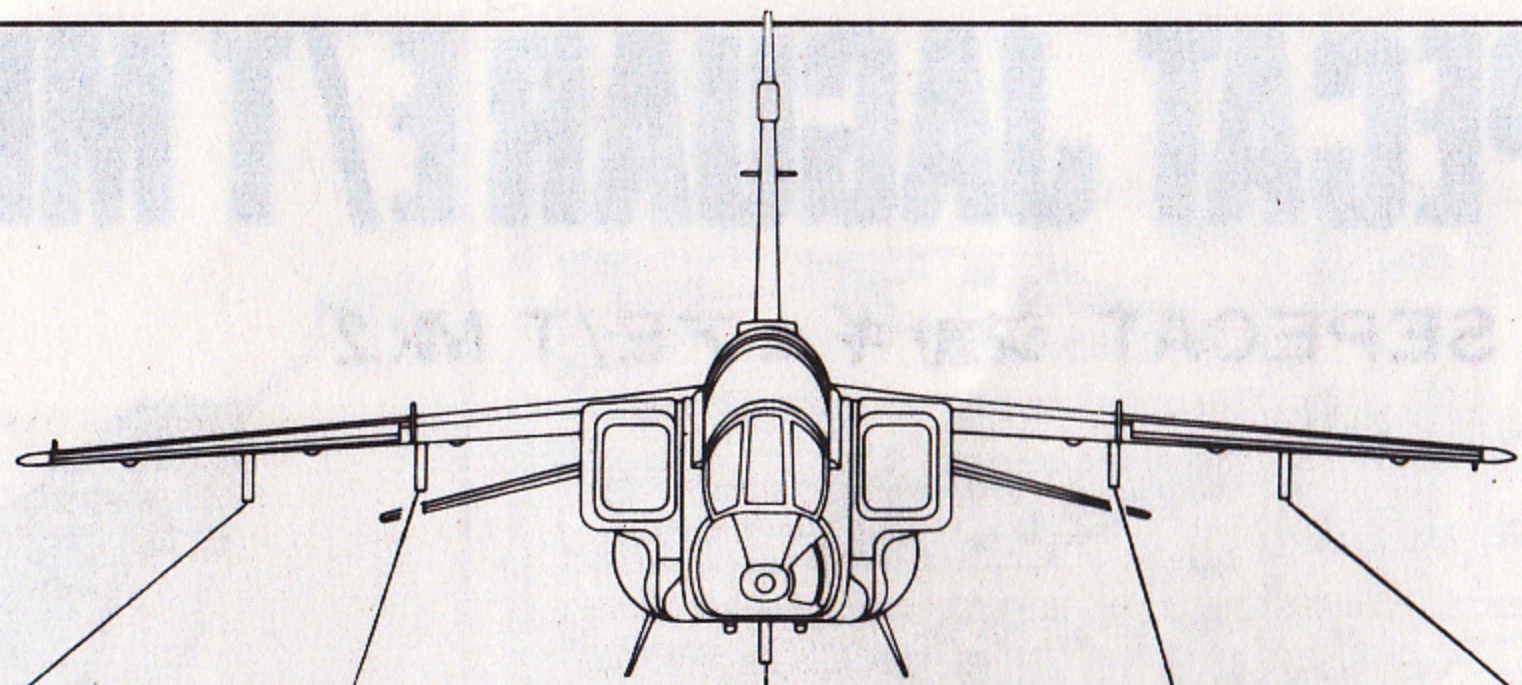

STA No.	5	4	3	2	1
BL 755 Cluster Bomb	●	●●●	●●●	●●●	●
LR 155 Rocket Launcher	●	●●		●●	●
264 Gal. Tank		●	●	●	

Jaguar E

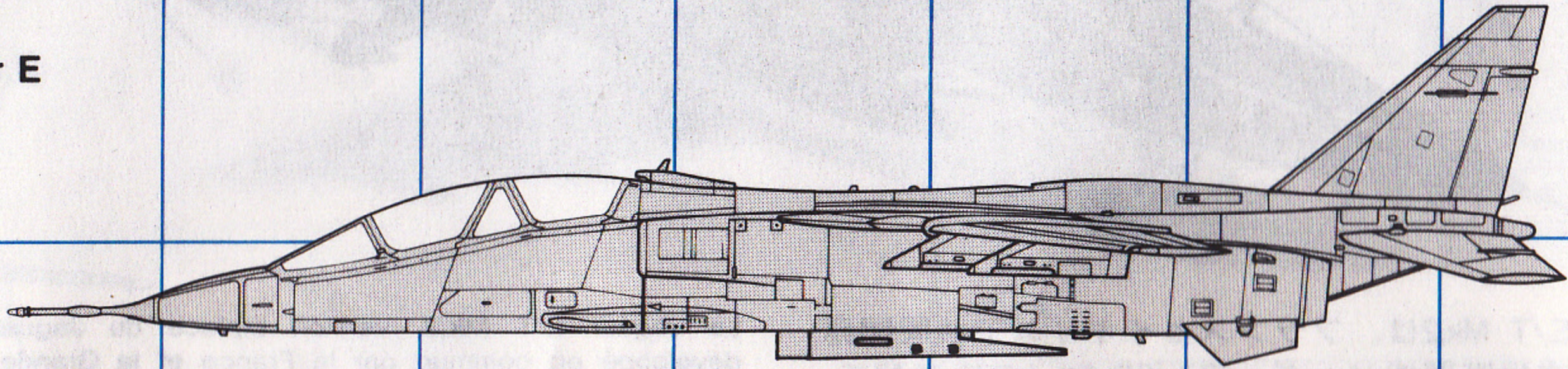

Jaguar T Mk. 2

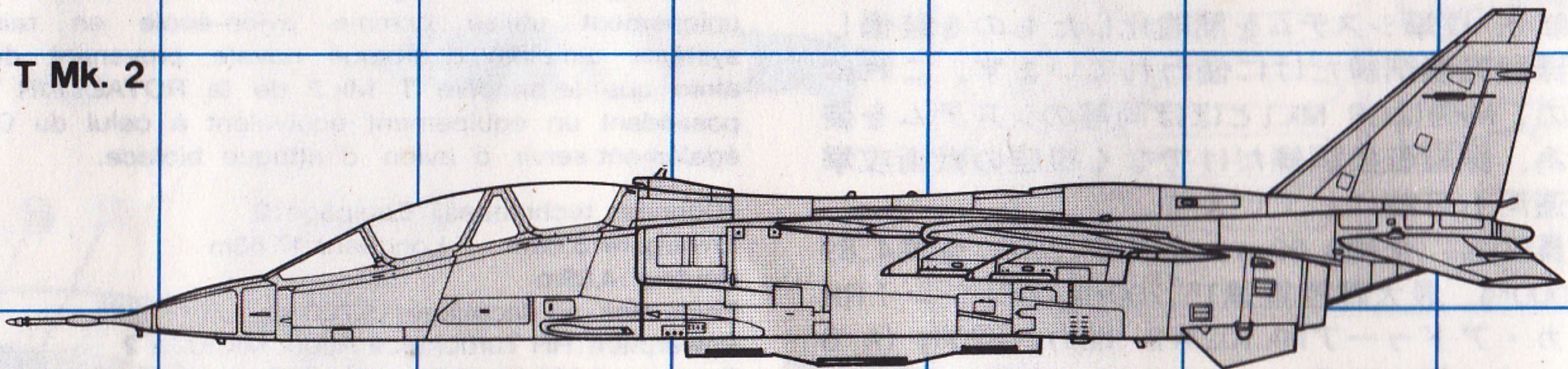

Jaguar A

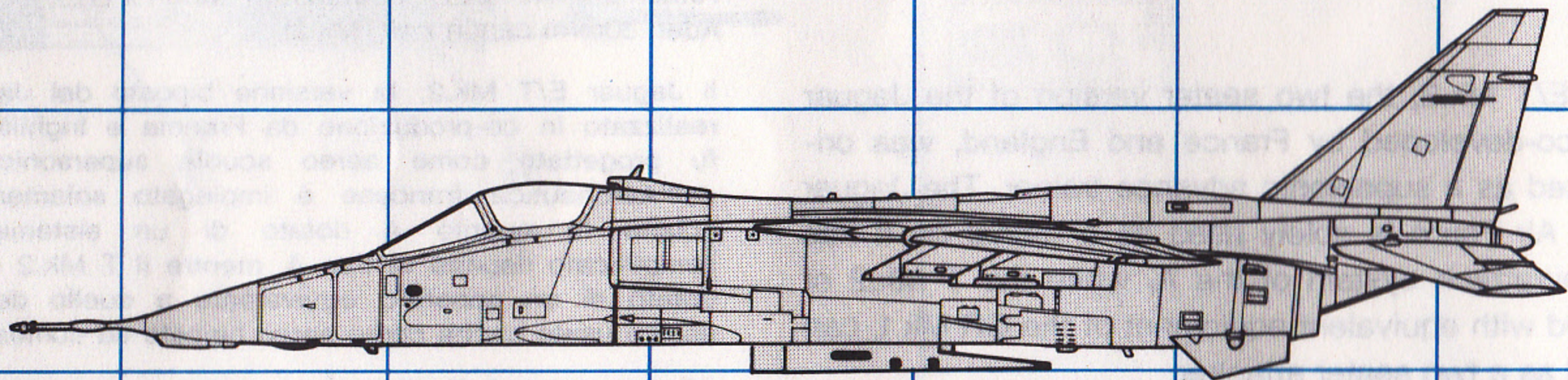

Jaguar GR Mk. 1

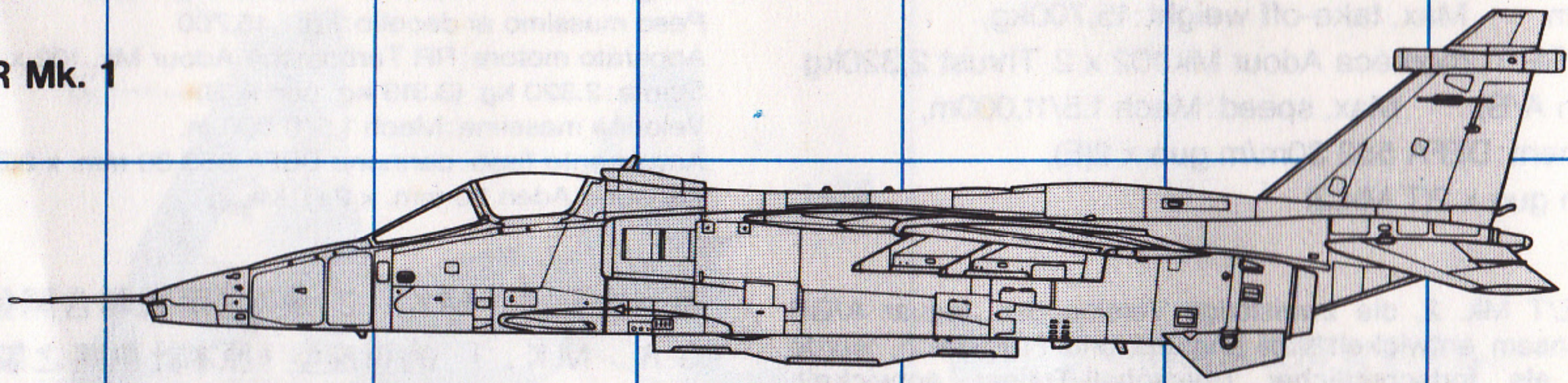

Jaguar International

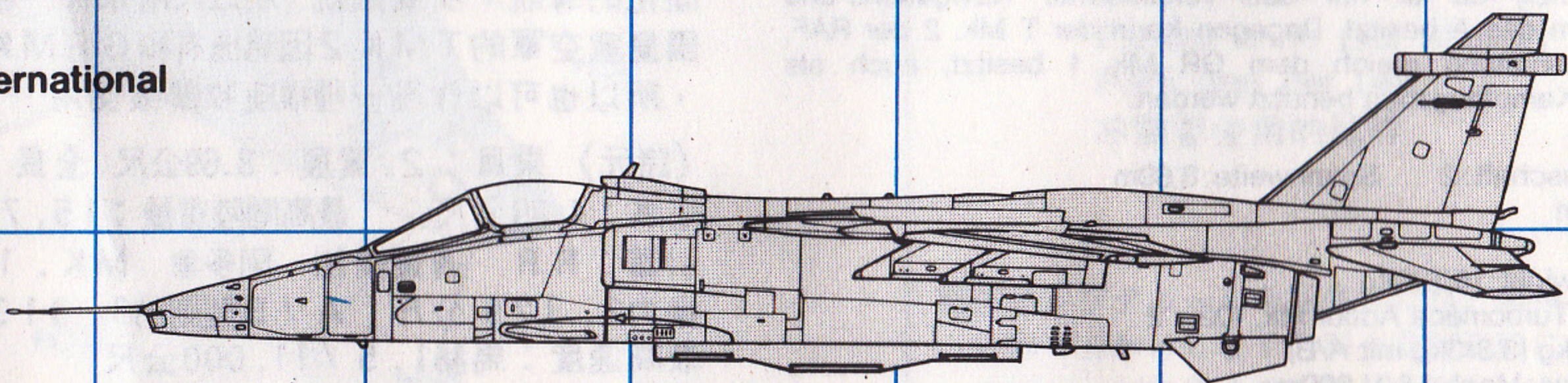

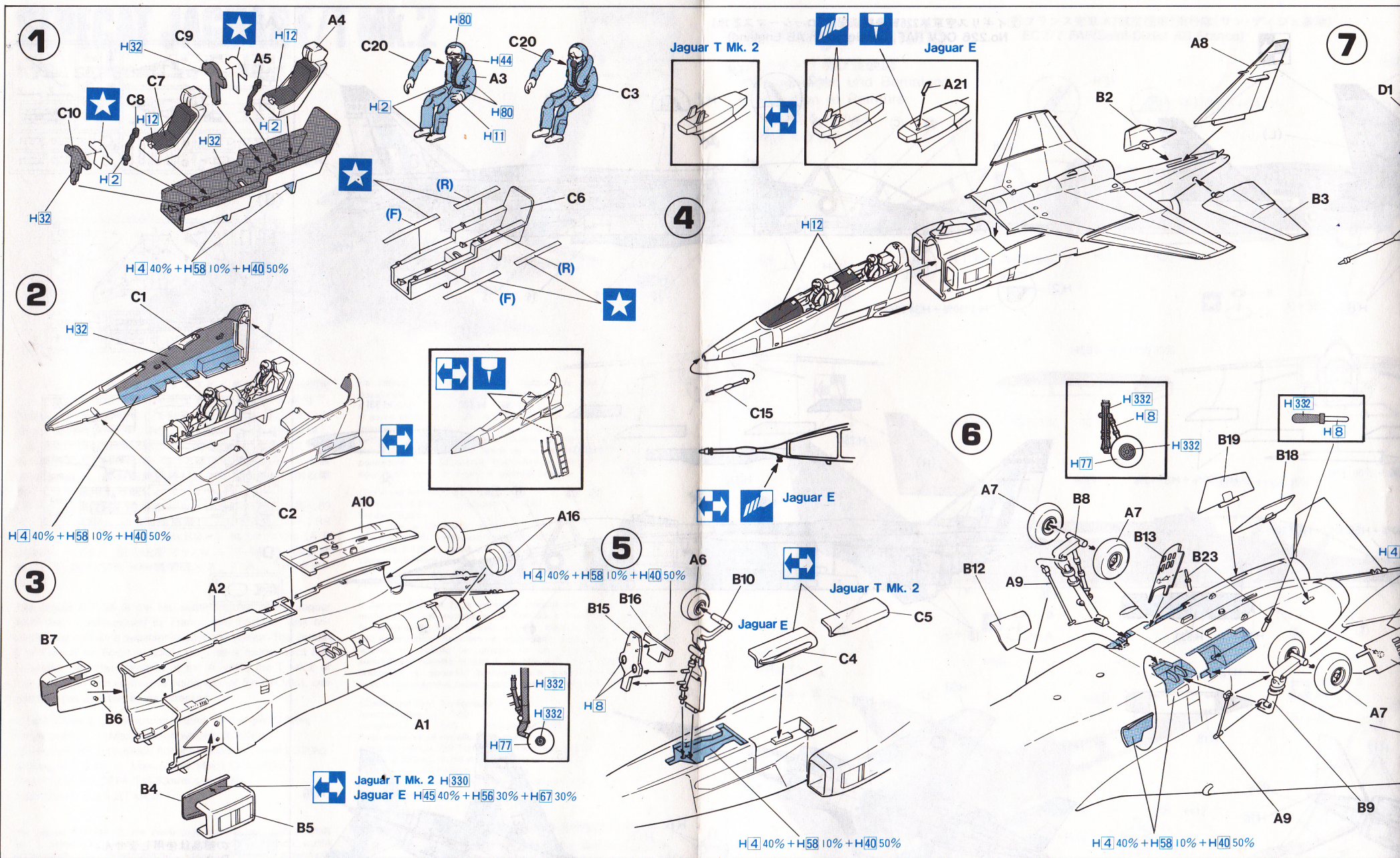

1 接着してください。
CEMENT TOGETHER
ZUSAMMENKLEBEN
COLLER ENSEMBLE
INCOLLARE INSIEME
用膠黏合在一起

2 切り取ってください。
REMOVE
ENTFERNEN
RETRIERER
SEPARARE
切去

3 接着しないでください。
DO NOT CEMENT
OFFEN
FAIRE UN TROU
FORO APERTO
不用黏合

4 塗りつけてください。
FILL HOLE
SCHLESEN
BOUCHER LE TROU
FORO PIENO
把孔填平

5 2組づつってください。
2 SETS NEEDED
WIRD DOPELT BENÖTIGT
DEUX SETS NECESSAIRES
NECESSARIE 2 SERIE
同様の制作二組

6 穴をあけてください。
OPTIONAL
NACH BELEBEN
FACULTATIV
AGGIUNGERE ZAVORRA
加入裝飾物

7 チカールをはってください。
APPLY DECA
HER ABZIEHBILD
APPLIQUER DECALOMANIE
APPLICARE DECALOMANIE
貼上水印紙

8 注意してください。
BE CAREFUL
HER VORSICHT
FAIRE ATTENTION
USARE ATTENZIONE
小心留意

塗料指定のH□はグンゼ産業・水性ホビーカラー、
■はMr.カラーの番号です。このキットには接着剤
は入っていませんので別にお求めください

H□ in painting indication is the number of
Gunze Sangyo Aqueous Hobby Color, while ■ is
that of Mr. Color. Glue is not included in this kit.

H□ bei Bemalungshinweisen ist die Nummer der
Aqueous-Hobby-Color von Gunze Sangyo, während ■
den Ton der Farbserie Mr. Color anzeigt. Im Bausatz
ist kein Klebstoff enthalten.

H□ 這個着色指示是代表都是出品水性模型漆的
編號，而■則代表都是出品的樹脂系模型漆的編
號。這份套件並沒有包括膠水

H 1	1	ホワイト	WHITE	WEISS	BLANC	BIANCO	白色
H 2	2	ブラック	BLACK	SCHWARZ	NOIR	NERO	黒色
H 4	4	イエロー	YELLOW	GELB	JAUNE	GIALLO	黄色
H 8	8	シルバー	SILVER	SILBER	ARGENT	ARGENTO	銀色
H 11	62	つや消しホワイト	FLAT WHITE	MATT WEISS	BLANC MAT	BIANCO OPACO	啞白色
H 12	88	つや消しブラック	FLAT BLACK	MATT SCHWARZ	NOIR MAT	NERO OPACO	啞黒色
H 15	68	インディーズブルー	BRIGHT BLUE	HELL BLAU	BLEU VIF	BLU BRILLANTE	光藍色
H 24	68	オレンジイエロー	ORANGE YELLOW	GELBORANGE	JAUNE ORANGE	GIALLO ARANCIO	橙黄色
H 32	88	ダークグレー	DARK GRAY	DUNKEL GRAU	GRIS FONCE	GRIGIO SCURO	深灰色
H 34	88	クリームイエロー	CREAM YELLOW	KREME GELB	JAUNE CRÈME	GIALLO CREMA	忌廉黄色
H 44	61	はだ色	FLESH	HAUTFARBE	CHAIR	COLOR CARNE	肌肉色

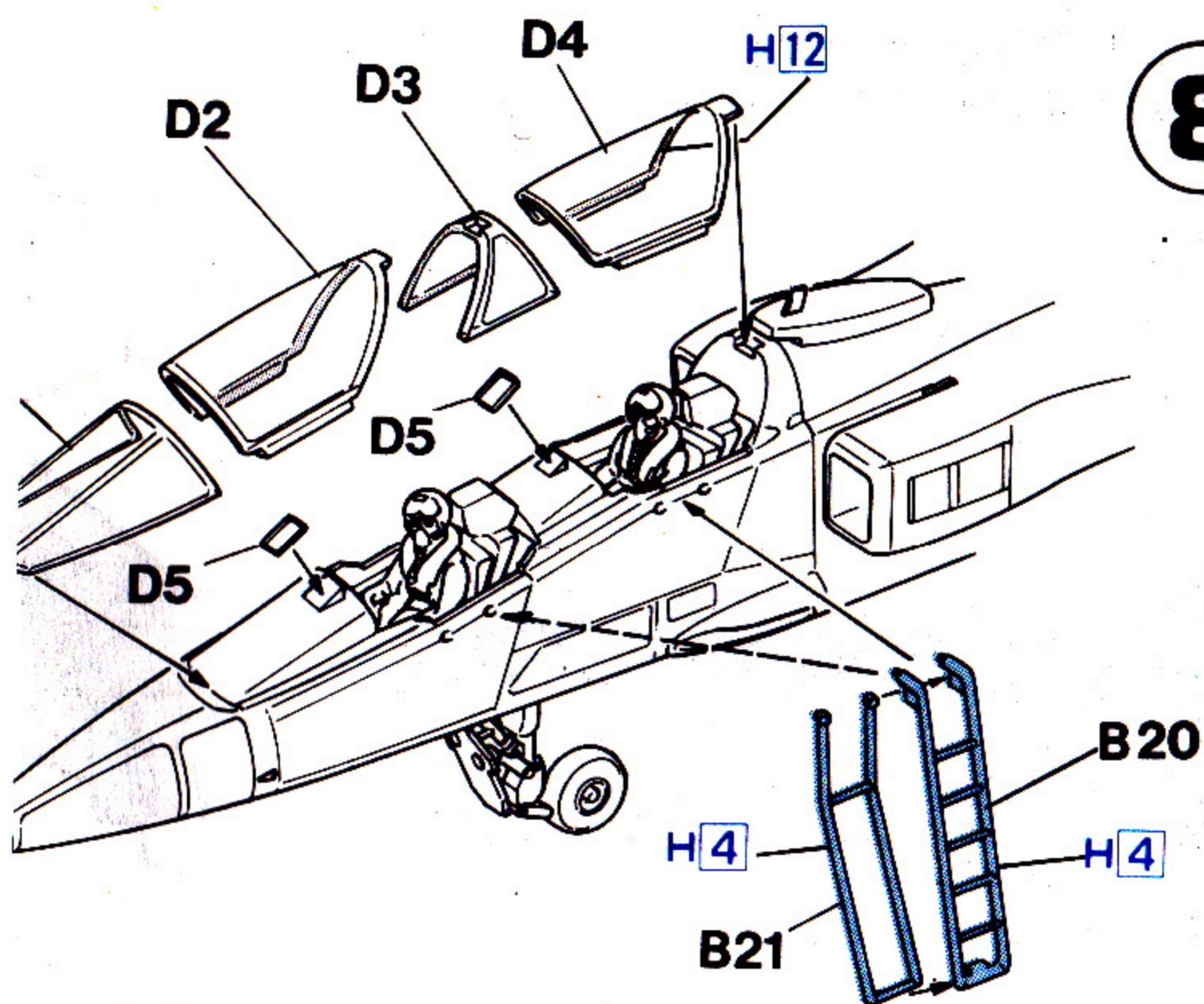

8 (Weapons for Jaguar E)

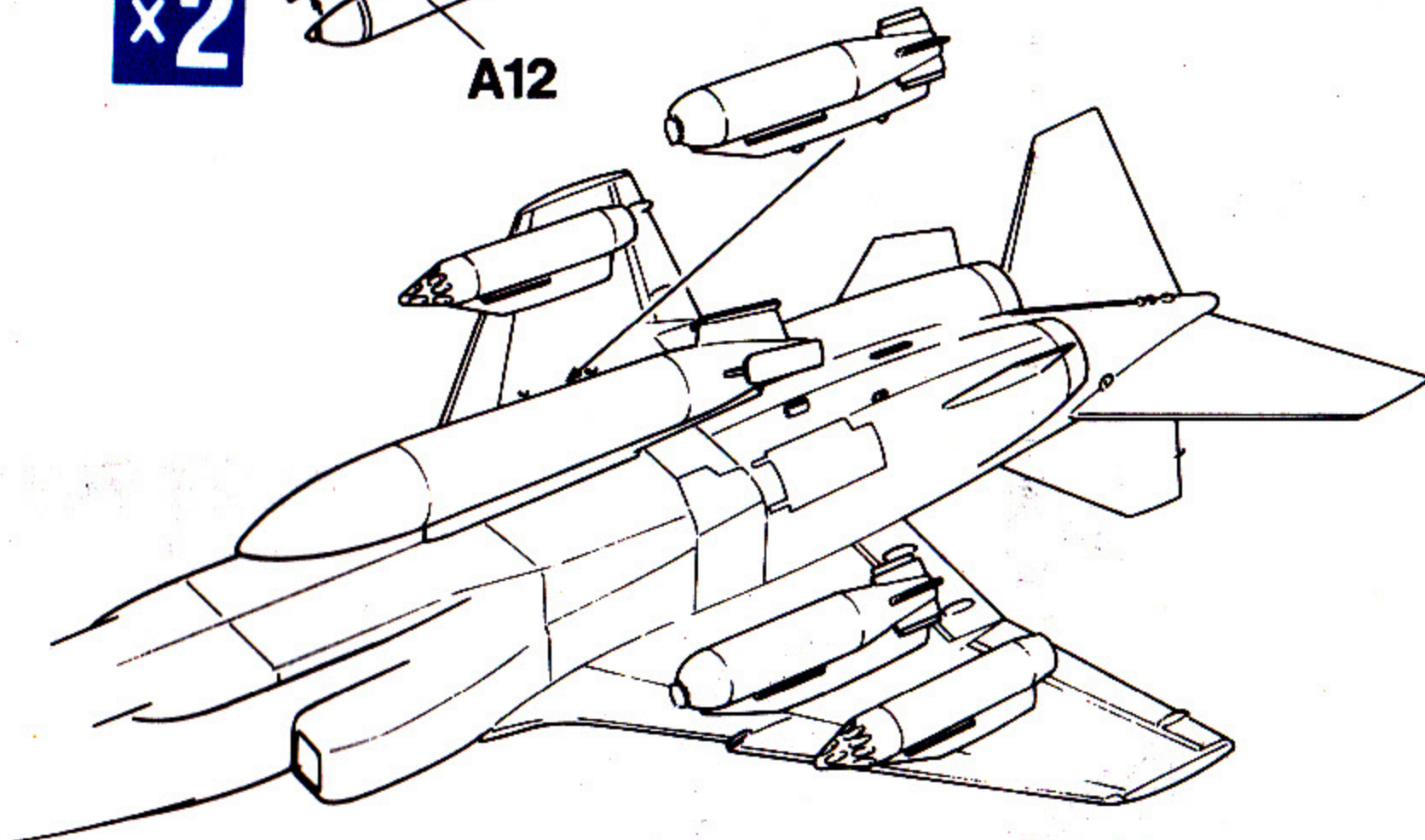
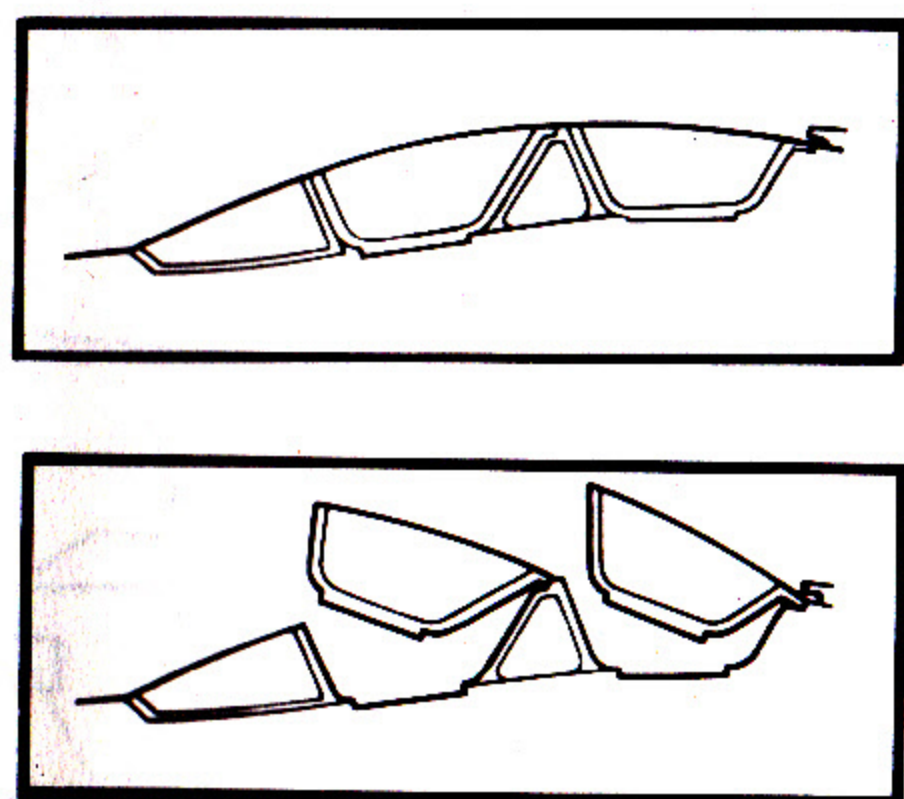
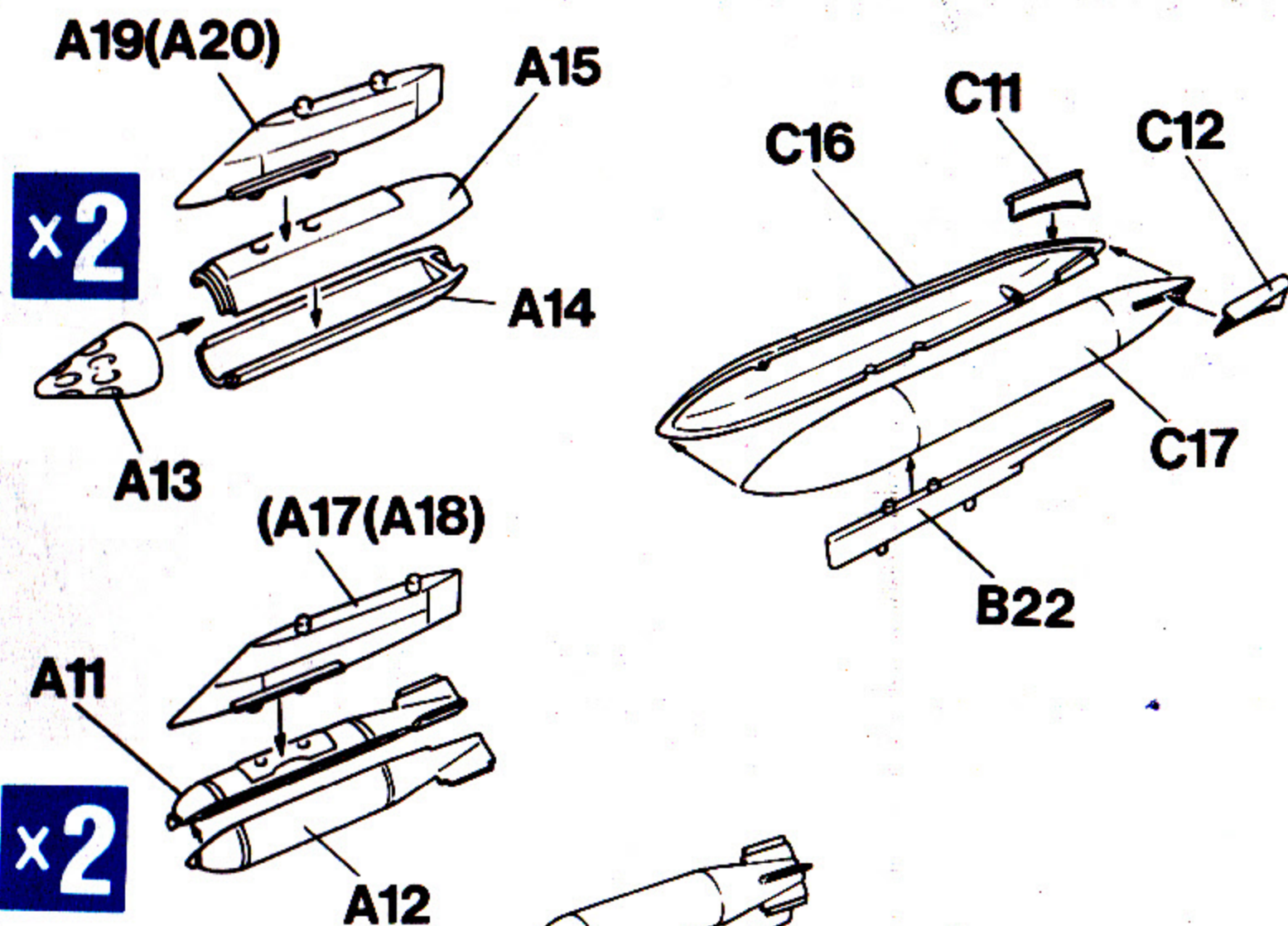

9 (Weapons for Jaguar T Mk. 2)

1% + H58 10% + H40 50%

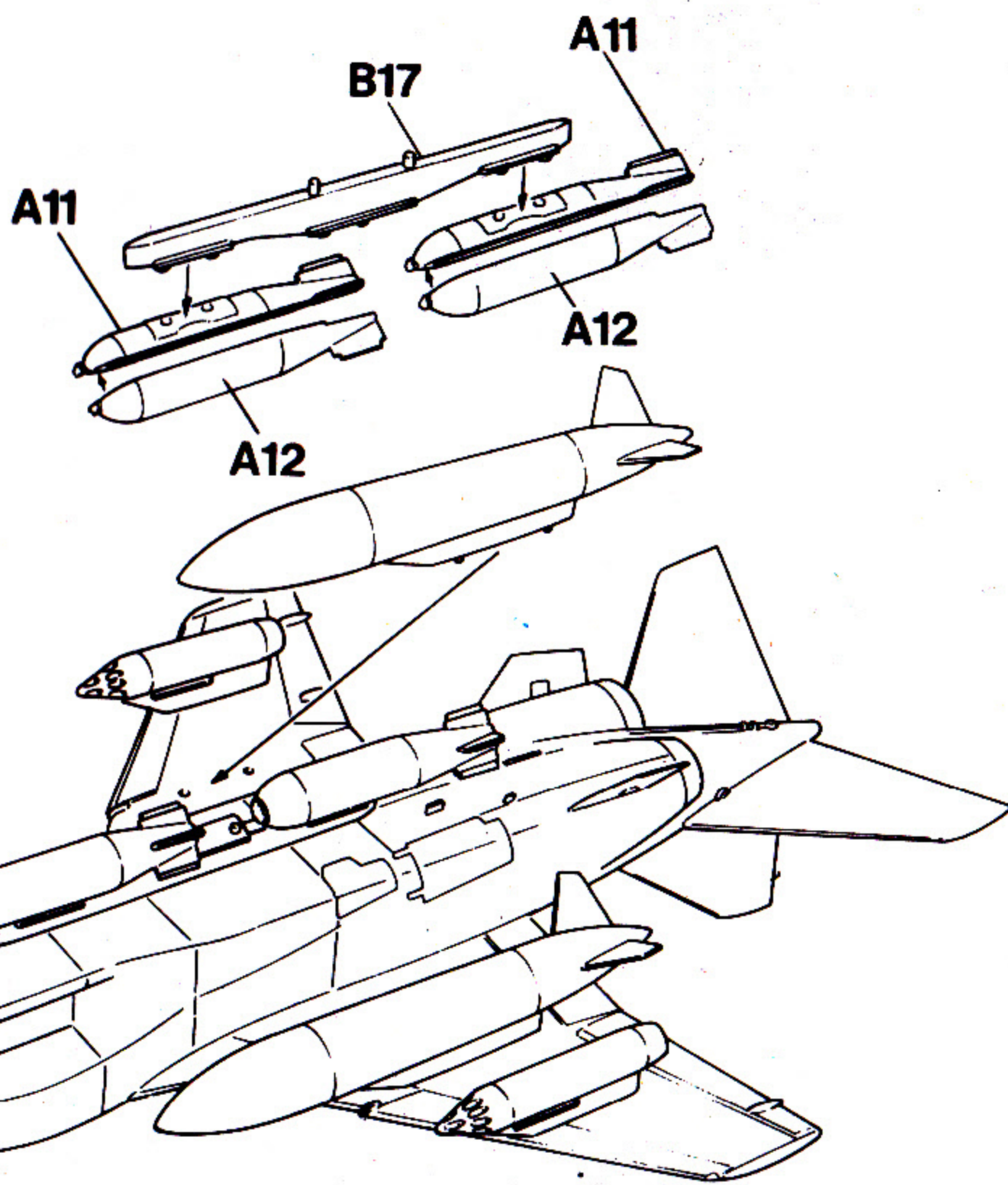
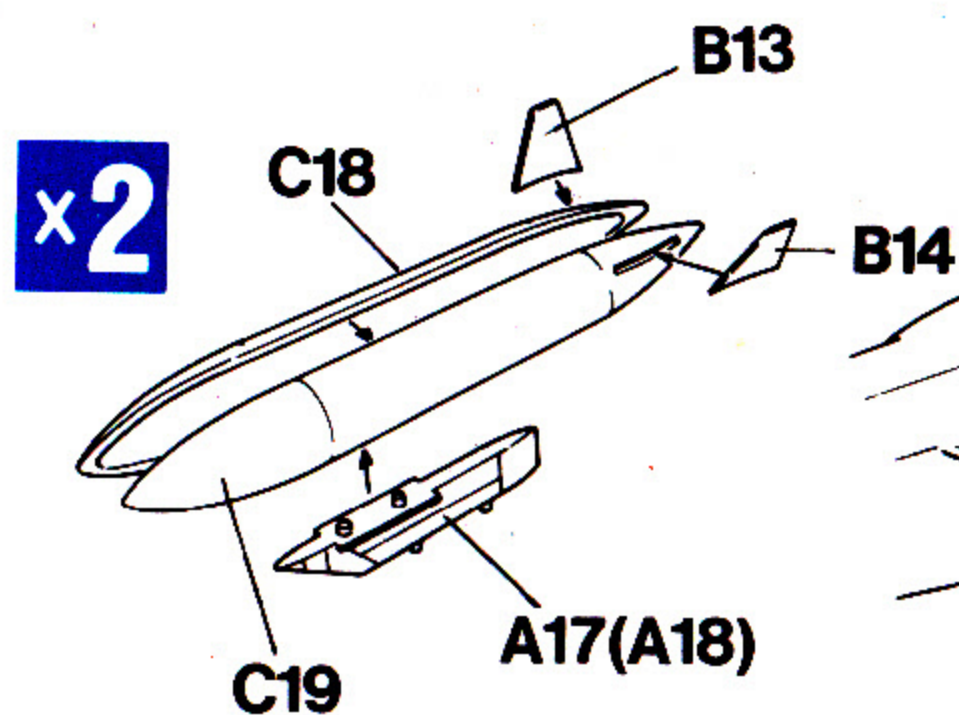
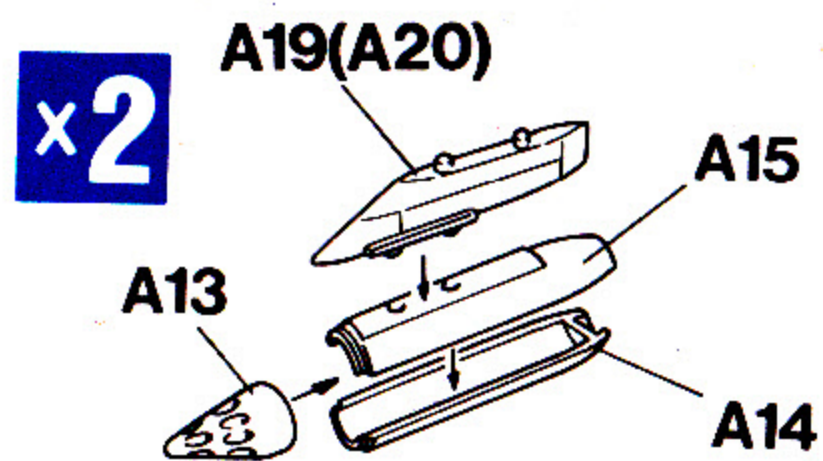

H 51	11	ガルグレー	LIGHT GULL GRAY	LIGHT GULL GRAY	LIGHT GULL GRAY	GRIGIO GABBIANO CHIARO	浅海鷗灰色
H 56	72	ミディアムブルー	INTERMEDIATE BLUE	INTERMEDIATE BLUE	INTERMEDIATE BLUE	BLU INTERMEDIO	中間藍色
H 67	20	RLMライトブルー-65	RLM LIGHT BLUE65	RLM HELL BLAU65	RLM BLEU CLAIR65	RLM BLU CHIARO	RLM 浅藍色
H 76	51	焼鉄色	BURNT IRON	GEBA, EISEN	FER BRULÉ	METALLO BRUNITO	焼鉄色
H 77		タイヤブラック	TIRE BLACK	REIFEN SCHWARZ	NOIR DE PNEU	NERO PNEUMATICO	胎黑色
H 81	55	カーキ	KHAKI	KHAKI	KHAKI	CA CHI	砒礫色
H 90	47	クリアーレッド	CLEAR RED	ROT, REIN	ROUGE CLAIR	ROSSO CHIARO	透明紅色
H 94		クリアーグリーン	CLEAR GREEN	GRUN, REIN	VERT CLAIR	VERDE CHIARO	透明綠色
H 330	330	ダークグリーン-BS381C/6	DARK GREEN	DUNKEL GRÜN	VERT FONCE	VERDE SCURO	深綠色
H 331	331	ダークシーグレー-BS381C/638	DARK SEA GRAY	SEE GRAU, DUNKEL	GRIS MER FONCE	GRIGIO MARE SCURO	深海灰色
H 332	332	ライトエアクラフトグレー-BS381C/627	LIGHT AIR CRAFT GRAY	HELL FLUGZEUG GRAU	GRIS CLAIR AVION	GRIGIO AVIAZIONE CHIARO	飛機 浅灰色

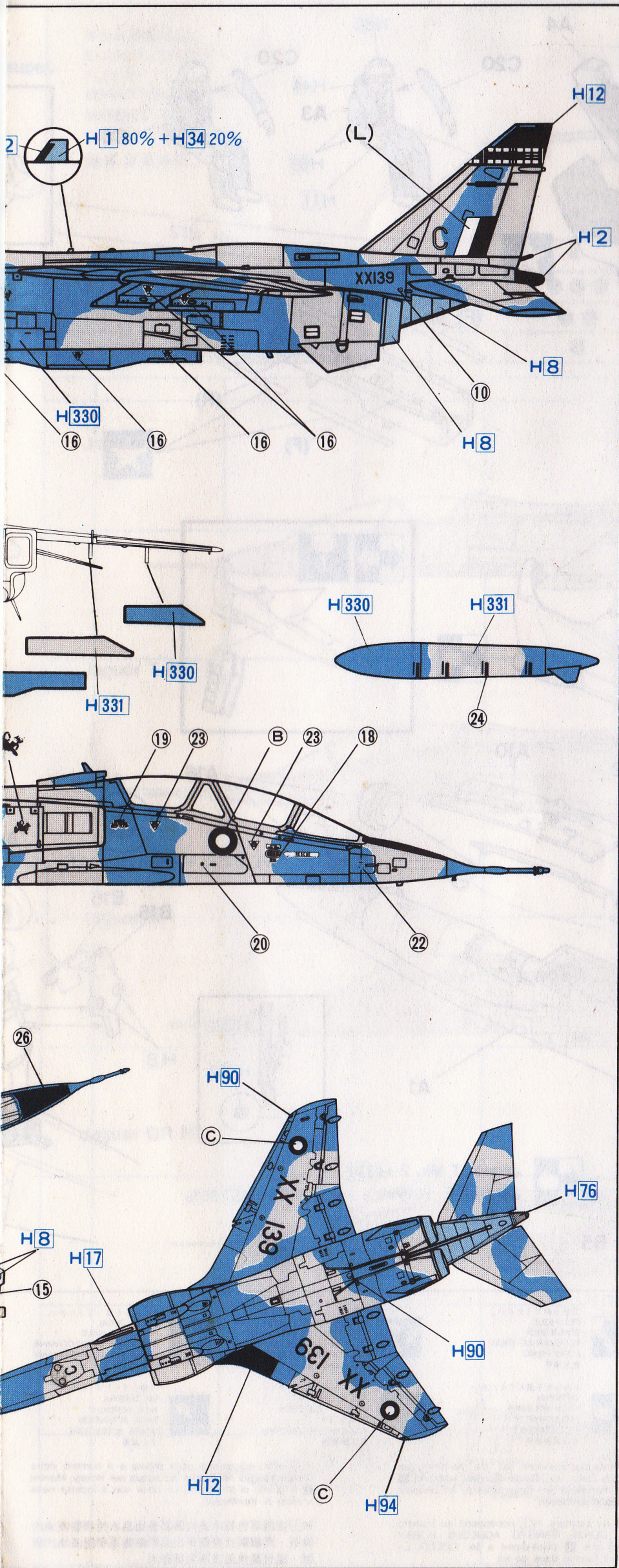

《A》

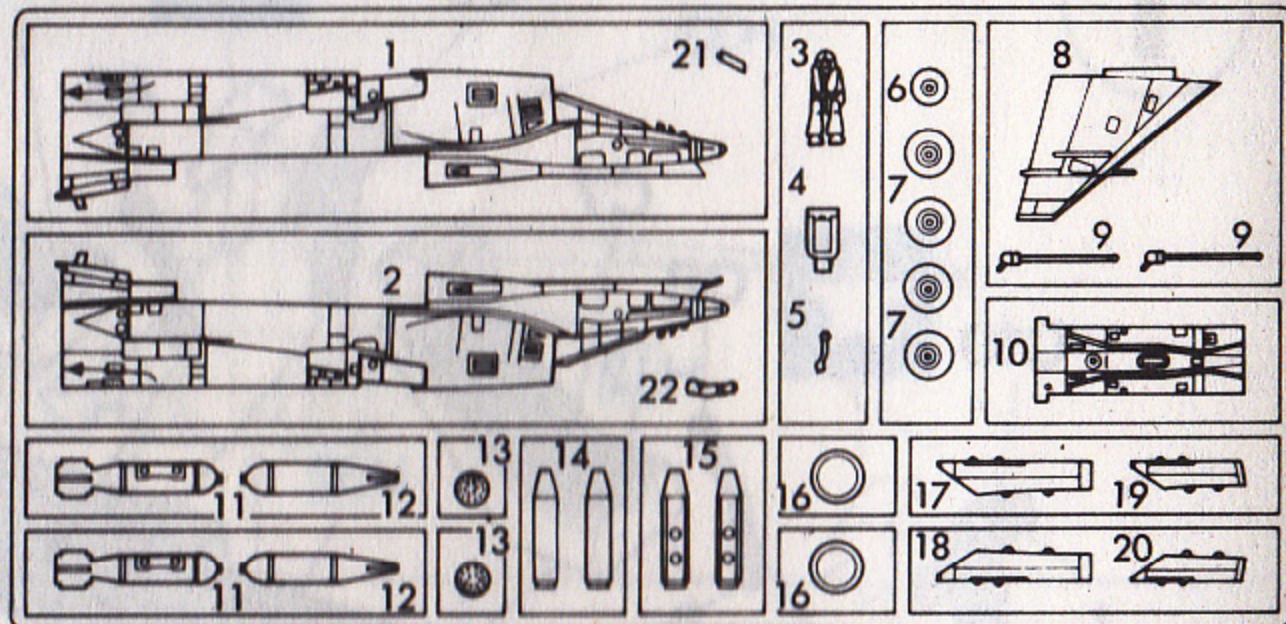

《B》

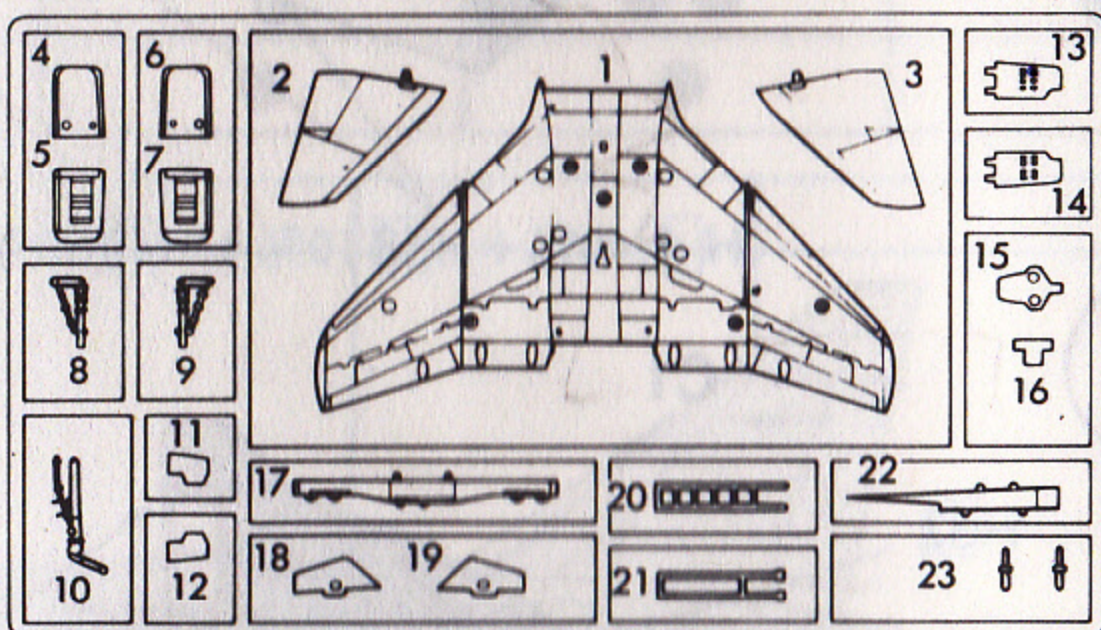

《C》

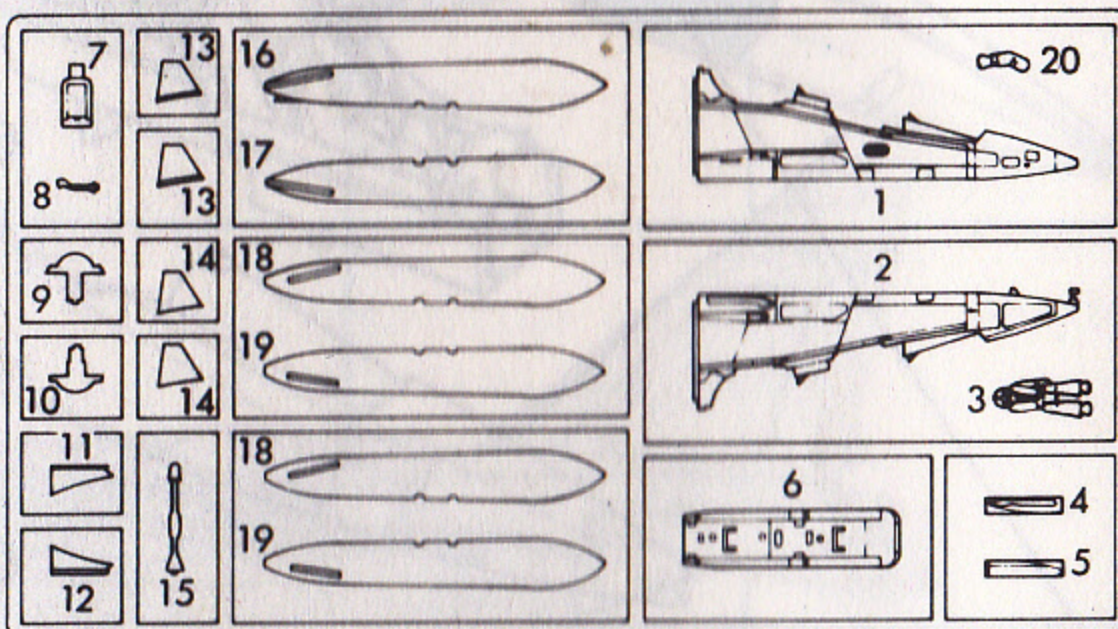

《D》

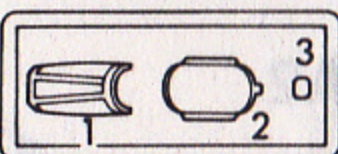

の部品は使用しません。
 Parts not for use.
 Teile werden nicht verwendet.
 Pièces à ne pas utiliser.
 Parti non per uso.
 不需要使用的部件

■部品及びデカールを紛失したり、破損した場合は
 実費でおわけします。料金及び送料については、
 当社サービス係までお問い合わせください。
 (株)長谷川製作所 静岡県焼津市八楠1193-2 〒425
 TEL 05462-8-8241