

# PANZERKAMPFWAGEN PANTHER II

1:35 '39 - '45 SERIES

KIT NO: 6027

Technical assistance provided by Thomas Anderson

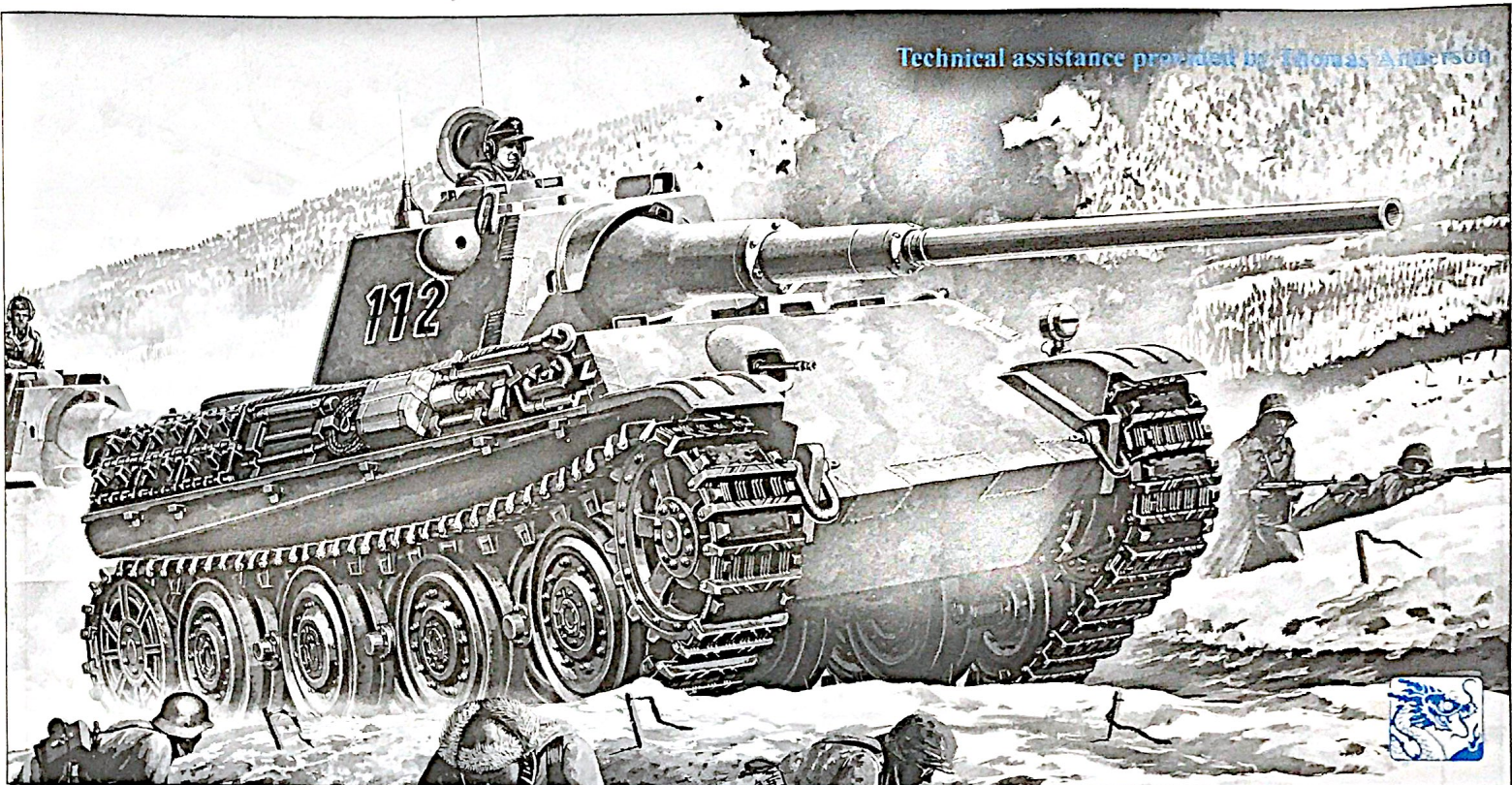

A

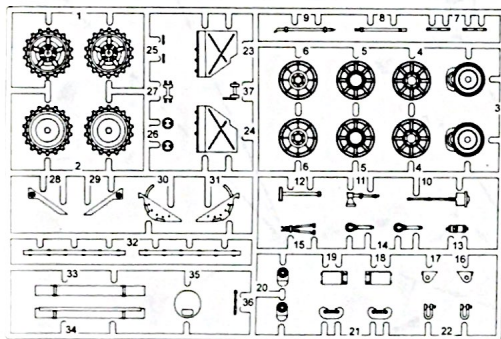

B

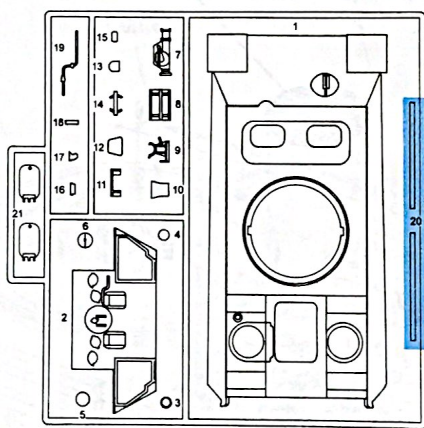

D

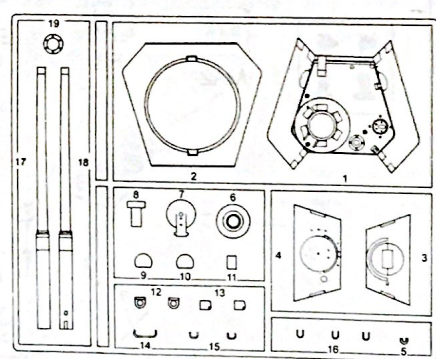

Cx4

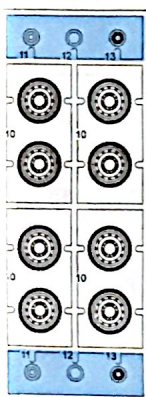

Cx2

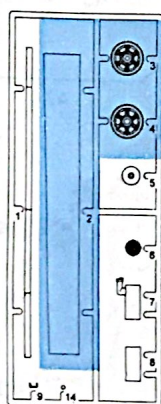

F

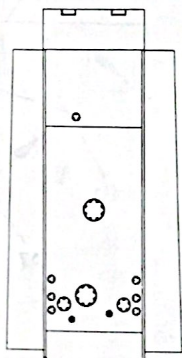

Ex4

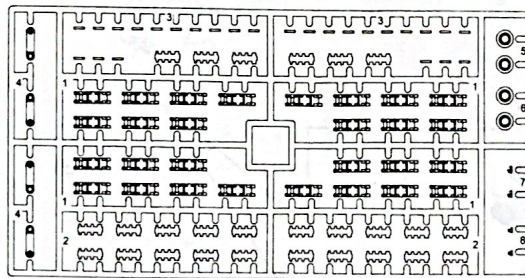

MA  
(PHOTO-ETCHED PARTS)

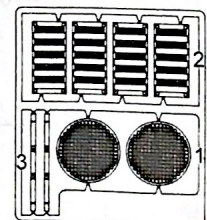

140mm



の部品は使用しません  
Parts not for use  
Telle werden nicht verwendet  
Pièces à ne pas utiliser  
Parti non utilizzati  
不需要使用的部件



**組立ての注意**

- ・接着剤や塗料は火の近くで使わないでください。使う時はときどき窓を開けて換気に気をつけましょう。
- ・塗料指定の **■** はグンゼ産業・Mr カラーの番号です。接着剤や塗料は入っていませんので別にお買い求めください。
- ・部品をランナーから切り離す時は模型用ハサミ等を使い、余分な部分はカッターやヤスリ等で仕上げてください。
- ・組立図のサインマークは下の説明をごらんください。

**(注意)**

- ・勿於近火處使用膠水或油漆。並打開窗戶保持空氣流通。
- ・**■** 代表都是產業出品MR.COLOR 的顏色編號。不包括膠水及油漆。
- ・自膠架中取出部件時。應用模型專用剪。並用剗刀或小銼除去多餘的膠料。
- ・各圖型的含意可參考本欄以下的說明。

**x2** 2つつけてください。  
MAKE 2PCS  
2 TEILE FERTIGEN  
EFFECTUER 2 PIECES  
FARE DUE PEZZI  
製作二組

切り取ってください。  
REMOVE  
ENTFERNEN  
RETIJER  
SEPARARE  
除去

接着しないでください。  
DO NOT CEMENT  
NICHT KLEBEN  
NE PAS COLLER  
NON INCOLLARE  
不用粘合

テカールをはってください。  
APPLY DECAL  
HIER ANBRINGEN  
APPLIQUER DECALOMANIE  
APPLICARE DECALCOMANIE  
貼上水貼紙

注意してください。  
BE CAREFUL  
HIER VORSICHT  
FAIRE ATTENTION  
USARE ATTENZIONE  
小心留意

金属部は必ず金属接着剤を使用してください。  
FOR METAL USE ONLY METAL GLUE  
INSTANT GLUE FOR METAL  
COLLE A METAL INSTANTANEE  
COLLA INSTANTANEA PER METALLI  
金屬用速乾膠

接着してください。  
CEMENT TOGETHER  
ZUSAMMENKLEBEN  
COLLER ENSEMBLE  
INCOLLARE INSIEME  
用膠粘合

穴をあけてください。  
OPEN HOLE  
FAIRE UN TROU  
FORO APERTO  
鑽孔

穴をうめてください。  
FILL HOLE  
SCHLIESSEN  
BOUCHER LE TROU  
FORO PIENO  
把孔填平

どちらかを選んでください。  
OPTIONAL  
NACH BELIEBEN  
FACULTATIV  
FACOLTATIVO  
可以選擇採用

折り曲げてください。  
BEND  
BITTE BEUGEN  
PLIER S'IL VOUS PLAIT  
PIEGARE  
彎曲

金属部は必ず金属接着剤を使用してください。  
FOR METAL USE ONLY METAL GLUE  
INSTANT GLUE FOR METAL  
COLLE A METAL INSTANTANEE  
COLLA INSTANTANEA PER METALLI  
金屬用速乾膠

**H1 GUNZE SANGYO AQUEOUS HOBBY COLOUR**

**■ GUNZE SANGYO MR. COLOUR**

**ITALERI PAINT NO.**

H18 28	黒鉄色	1415	STEEL	STAHL	ACIER	ACCIAIO	黒銀色
H47 41	レッドブラウン	1533	RED BROWN	ROT BRAUN	MARRON ROUGE	MARRONE ROSSICCIO	紅褐・啡紅色
H71 21	ミドルストーン	1742	MIDDLE STONE	STEINGRAU, MITTEL	PIERRE MOYEN	NOCCIOLO MEDIO	中石色
H80 54	カーキグリーン	1710	KHAKI GREEN	KHAKIGRÜN	VERT KHAKI	VERDE KAKI	石磯綠色

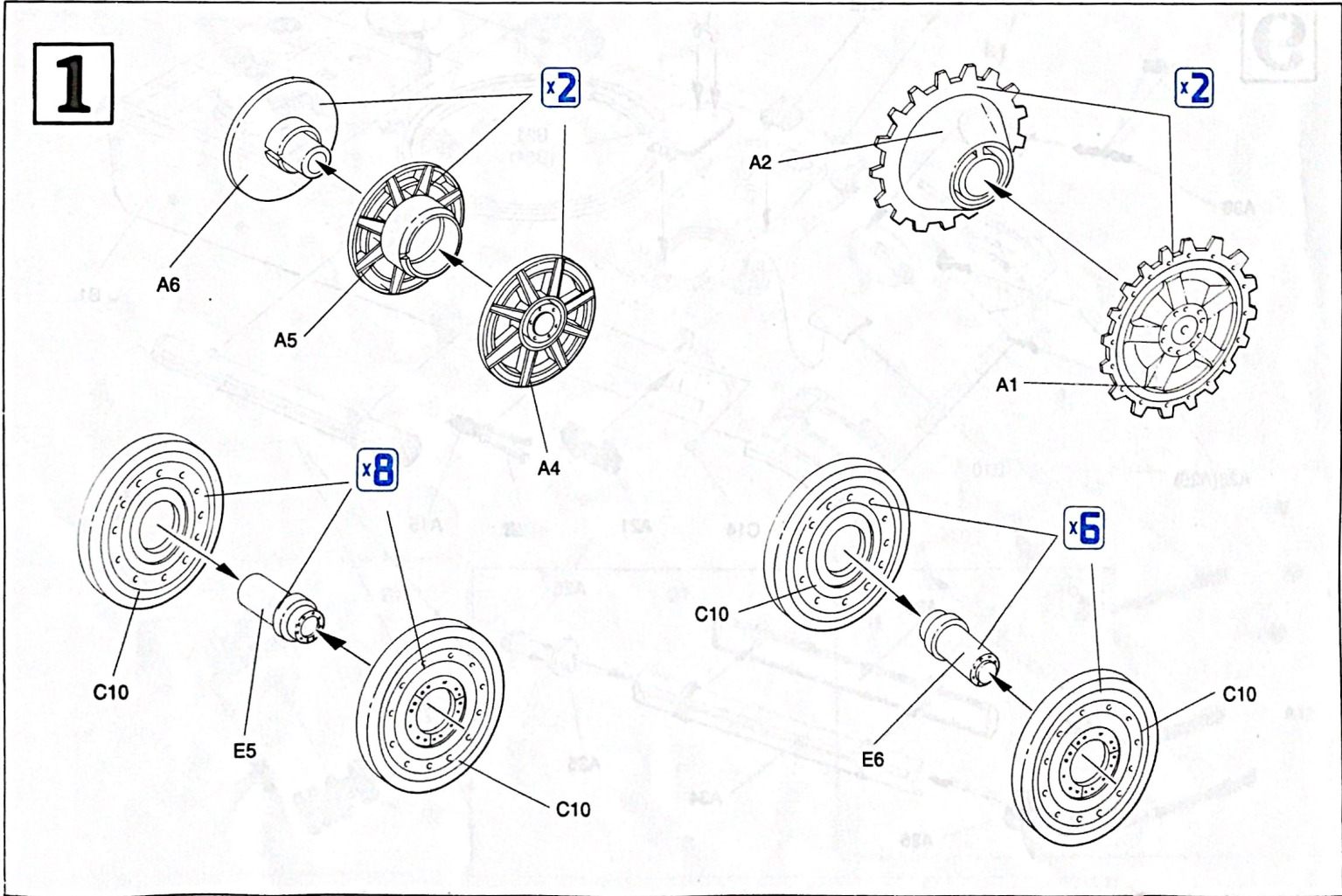



2

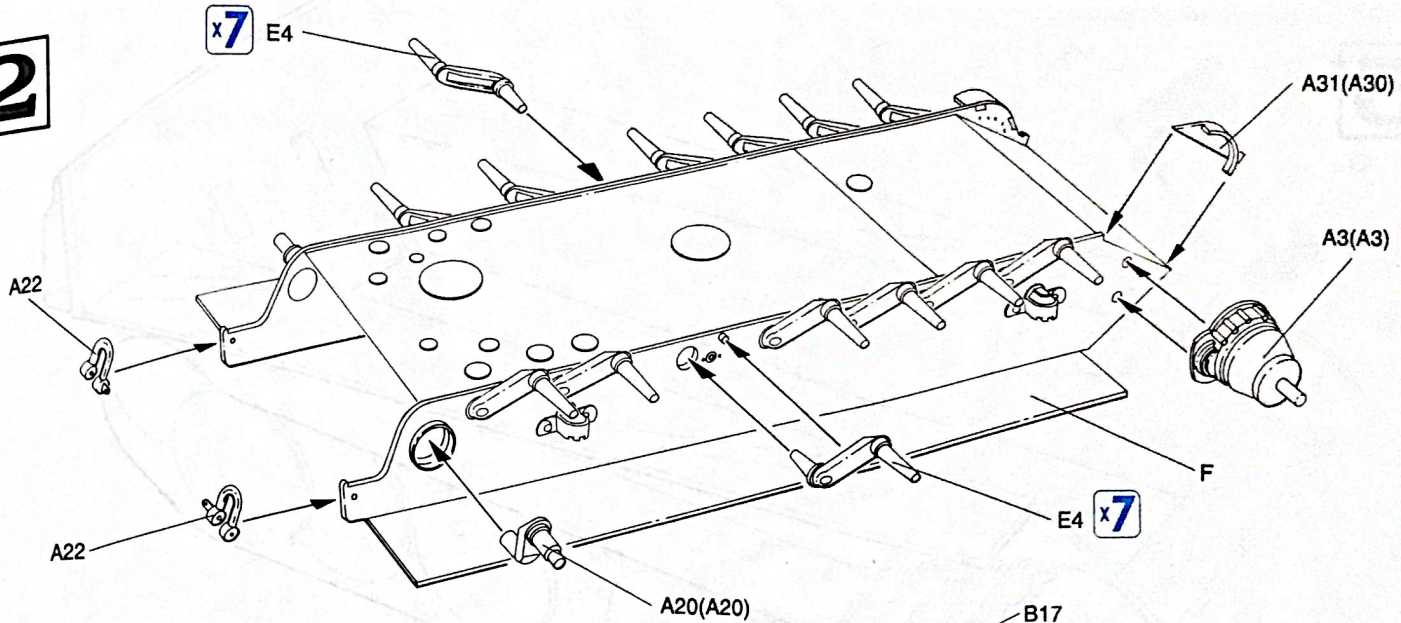

3

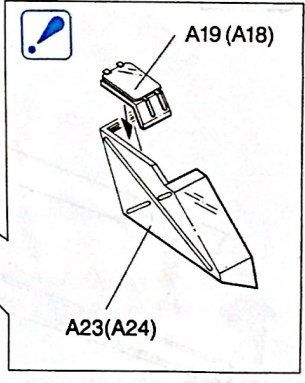
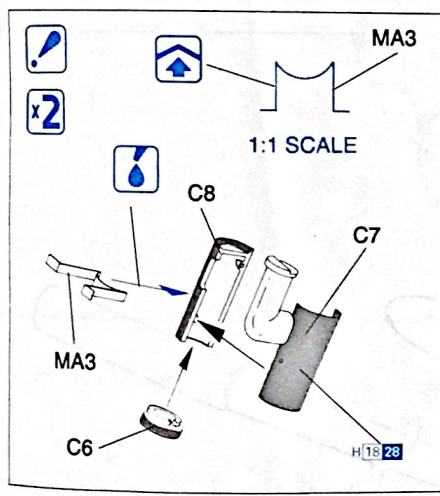
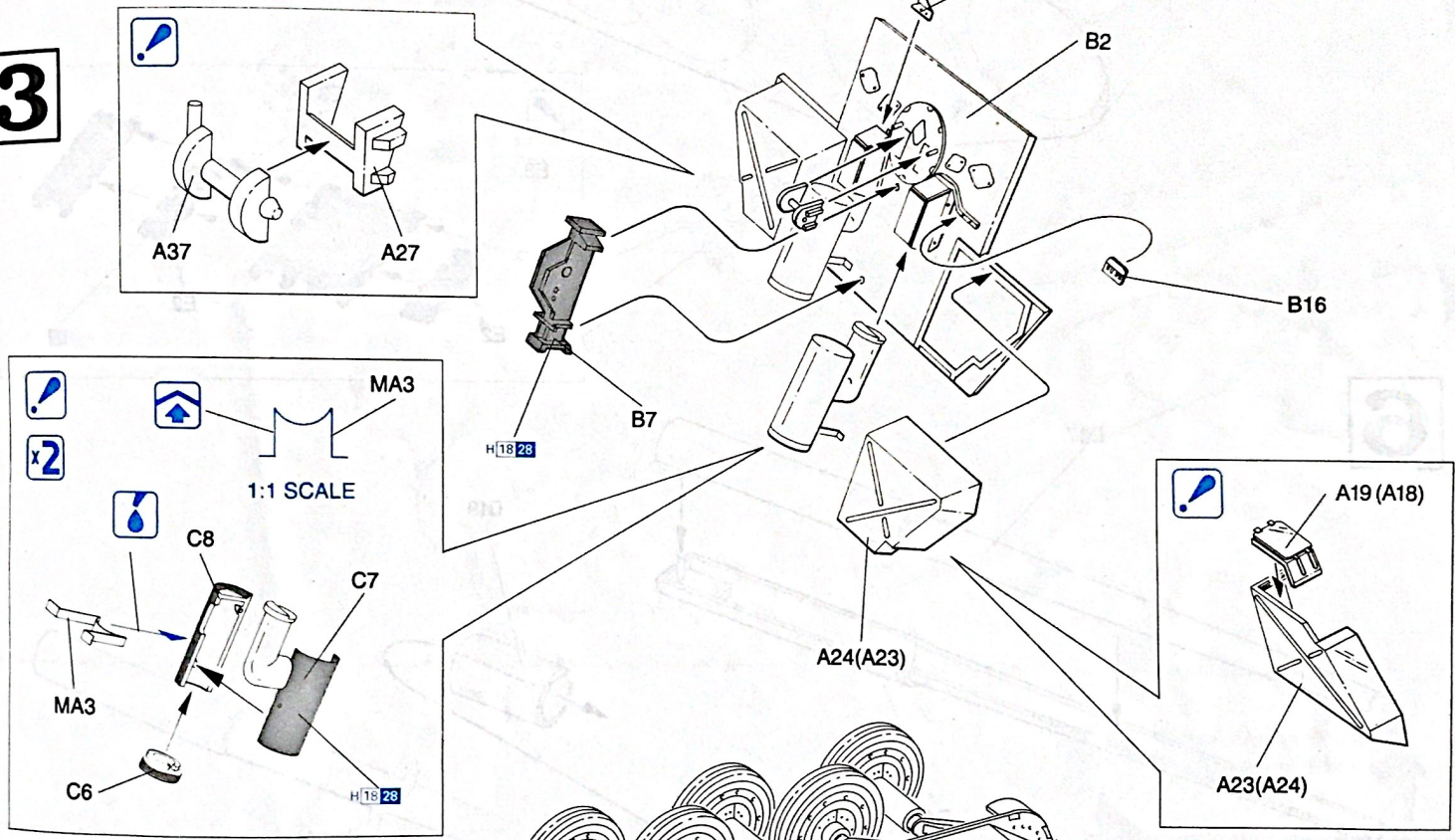

4

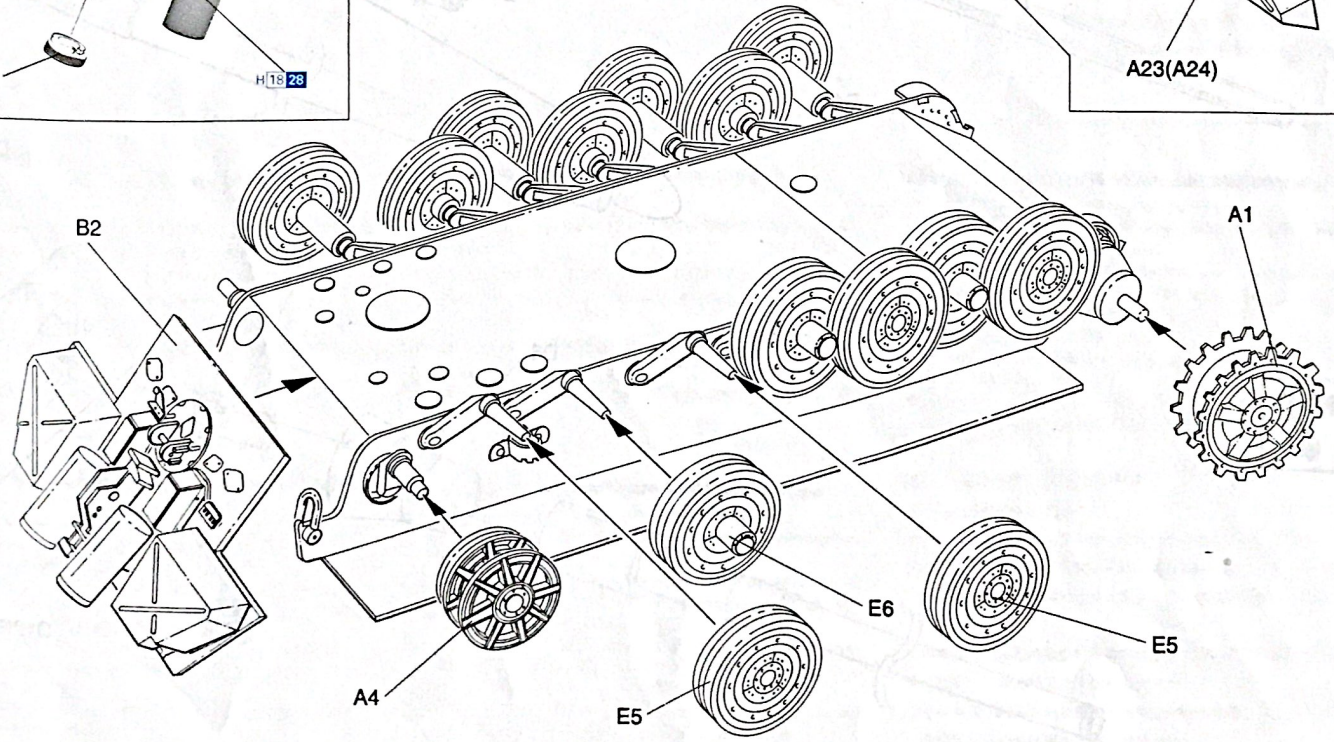



5

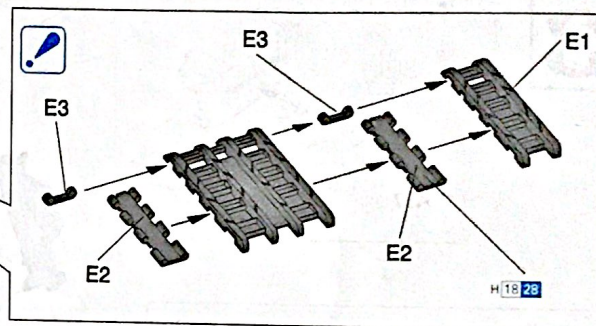
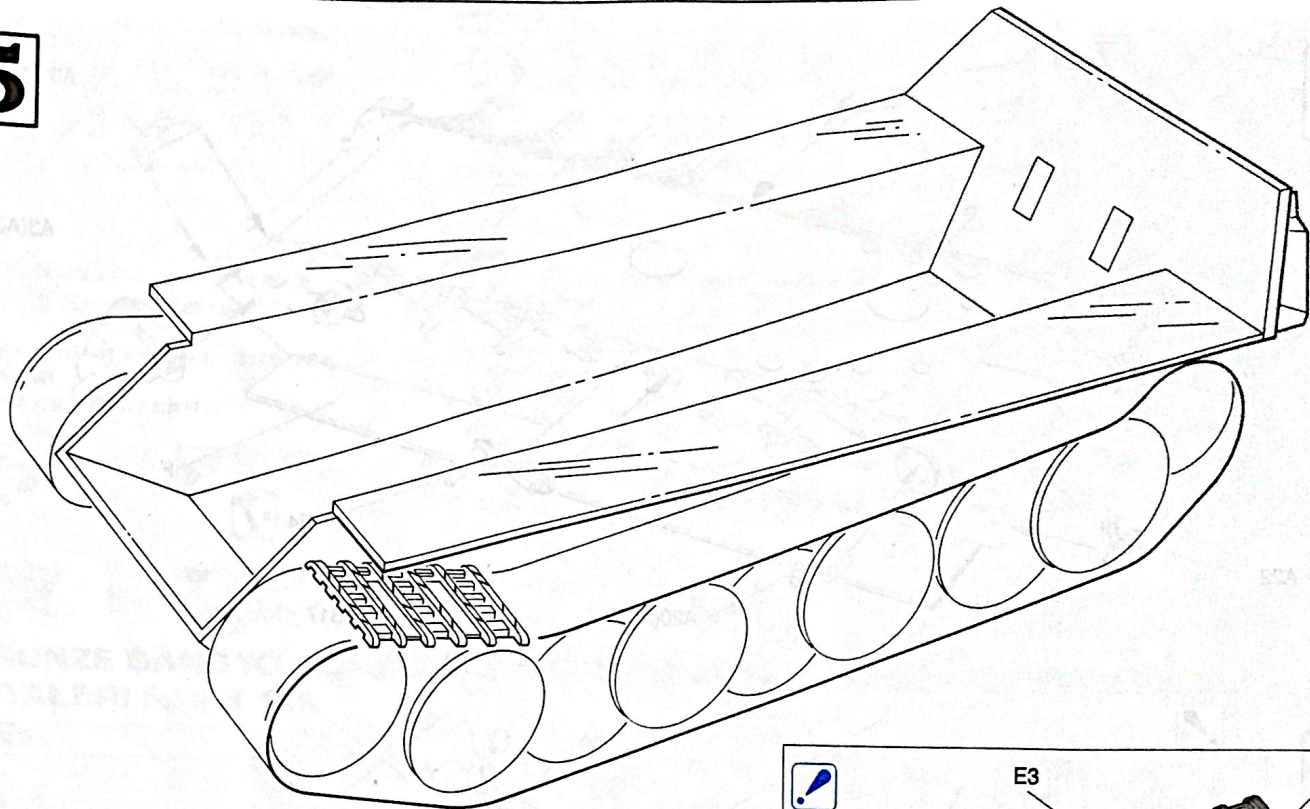

6

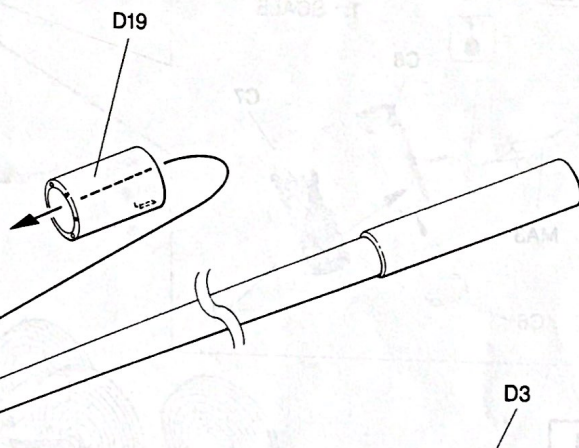
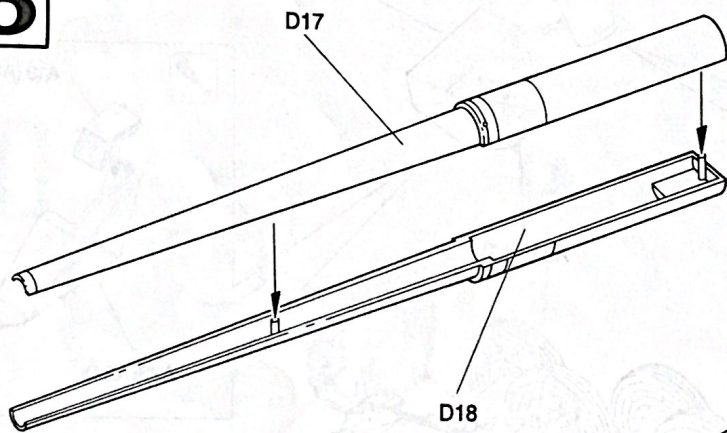

7

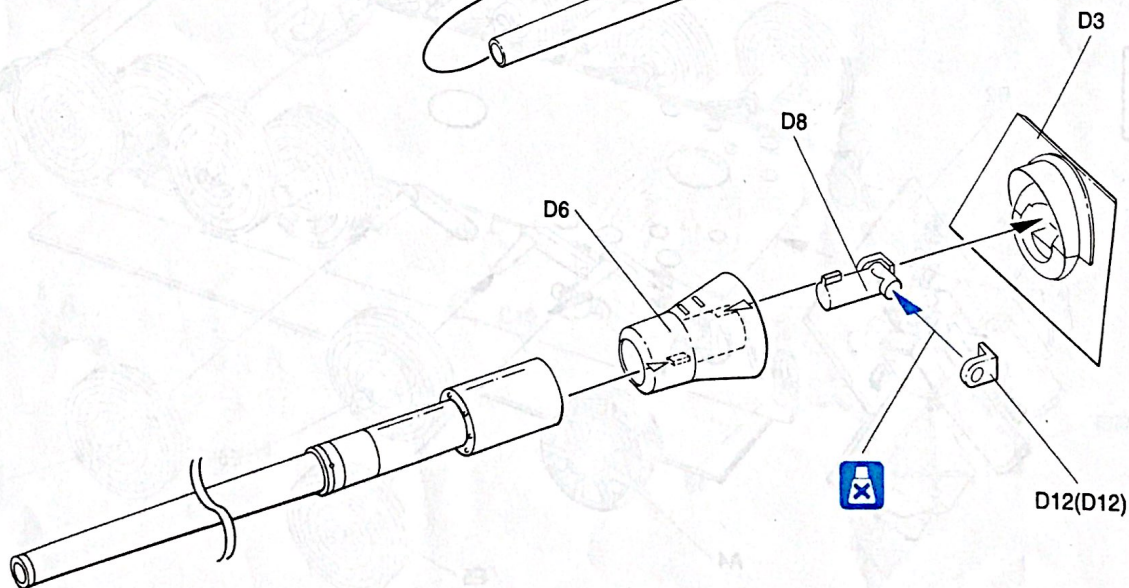



8

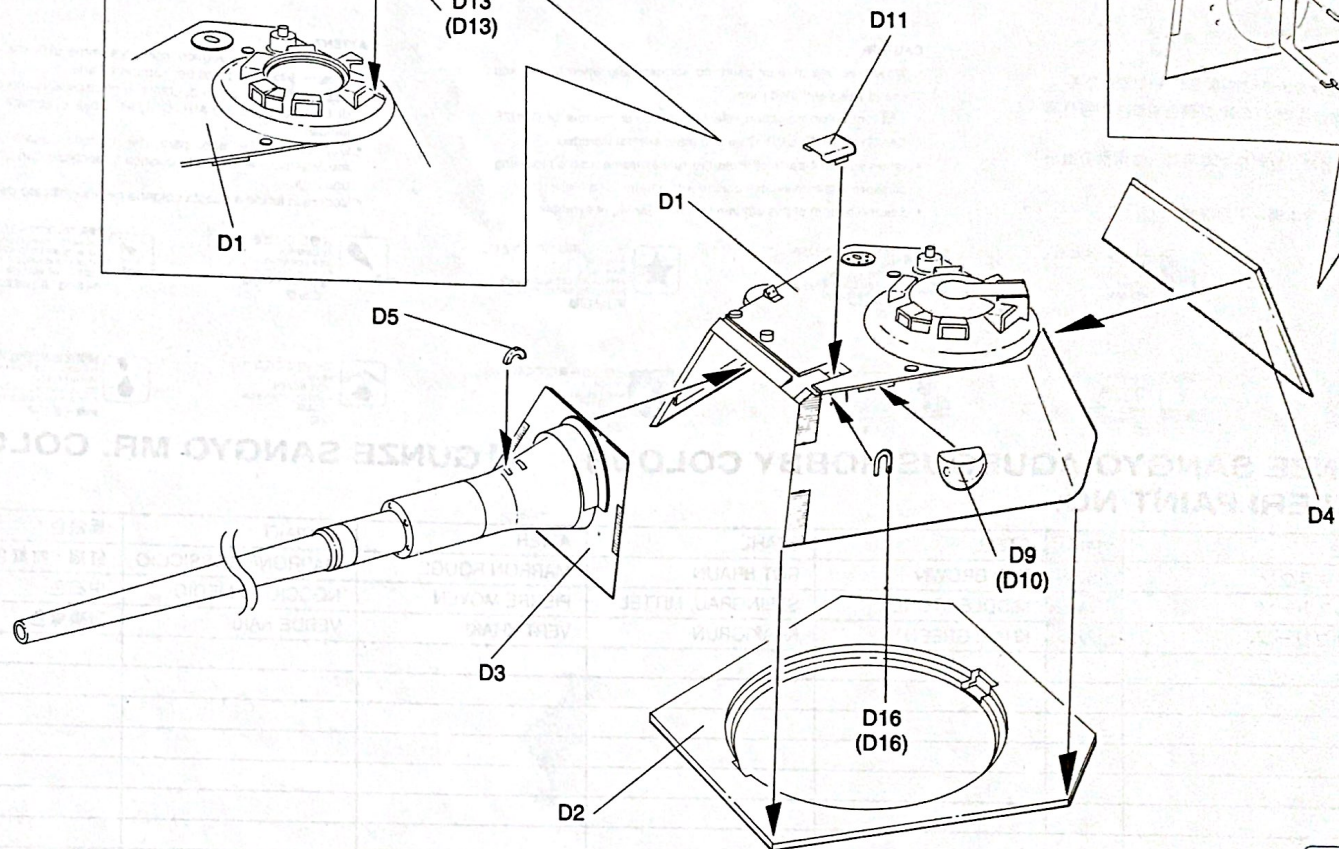
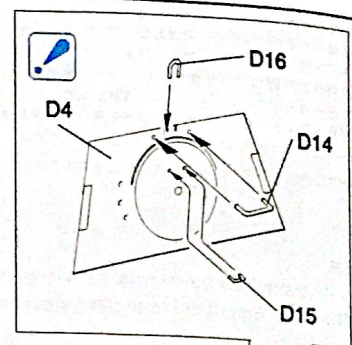
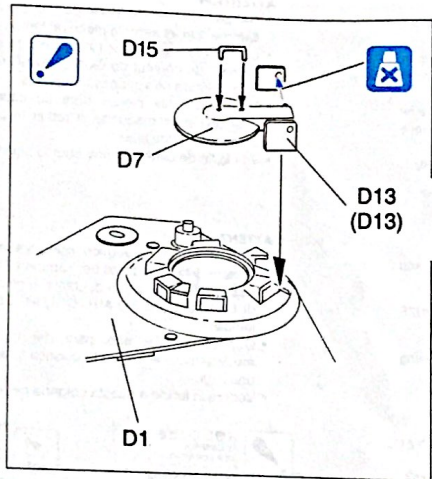

9

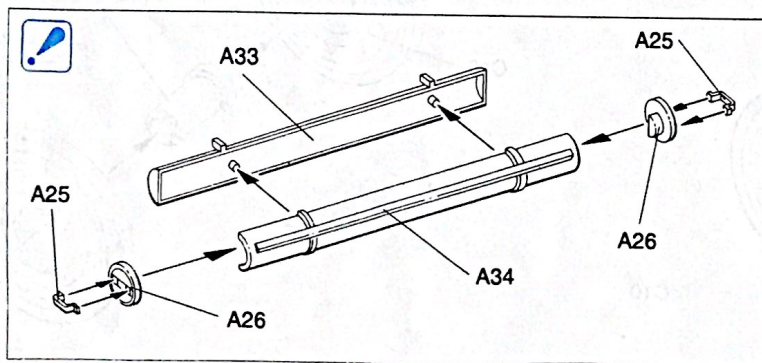
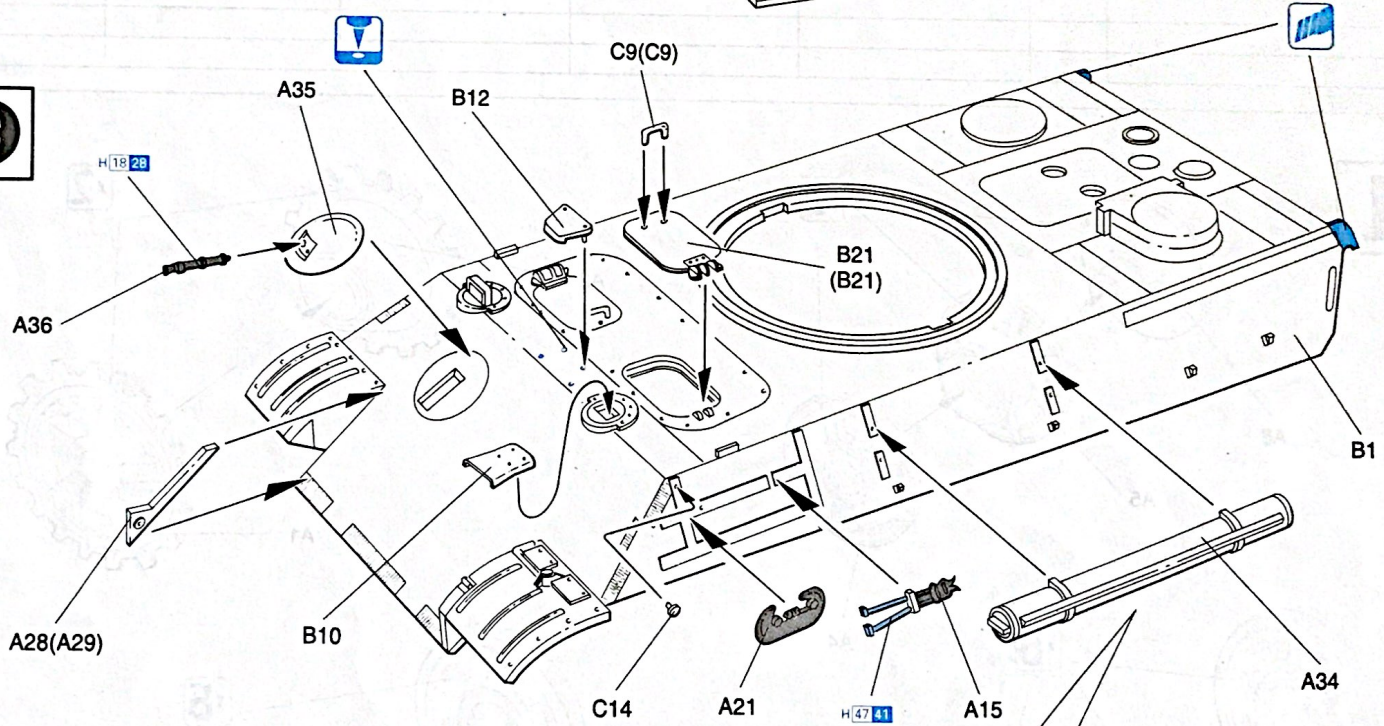



10

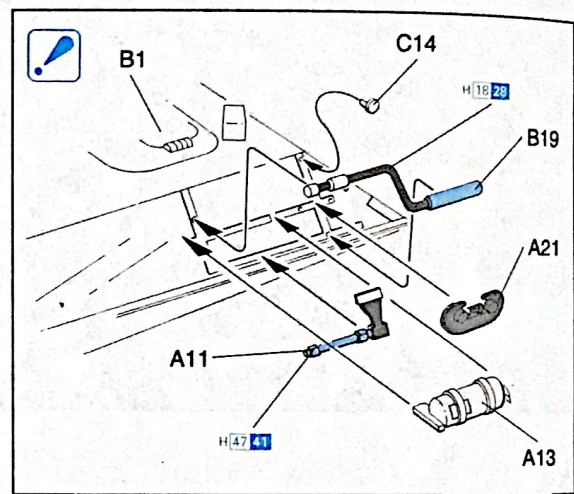
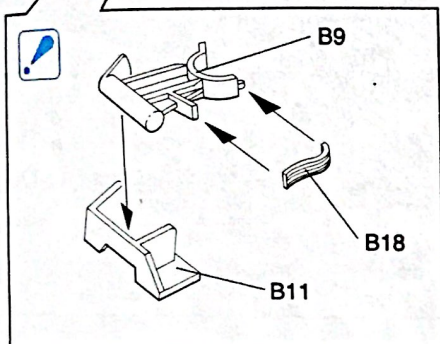
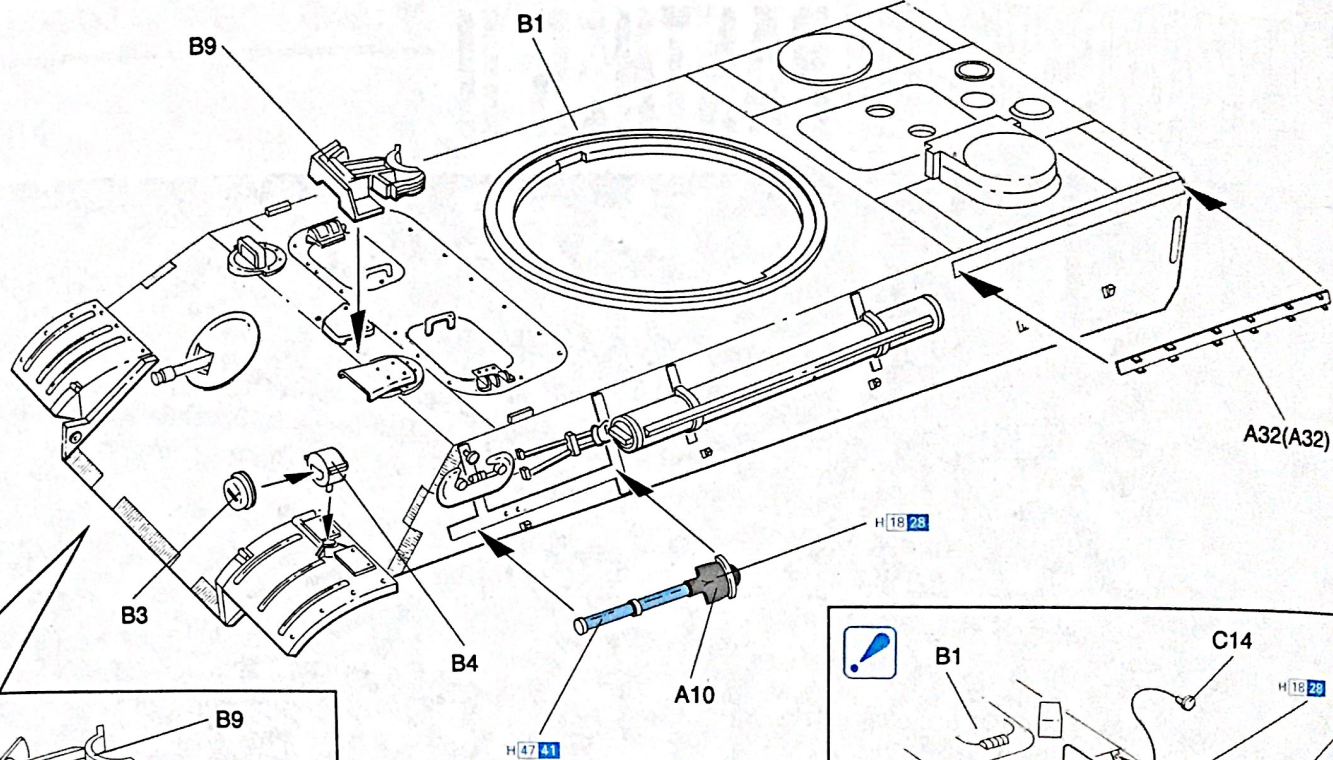

11

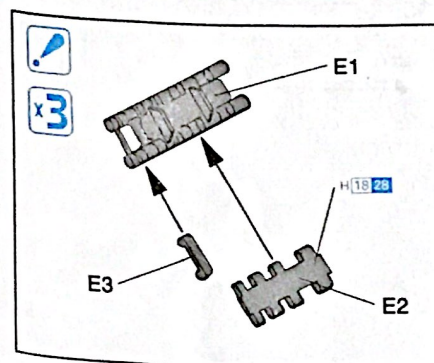
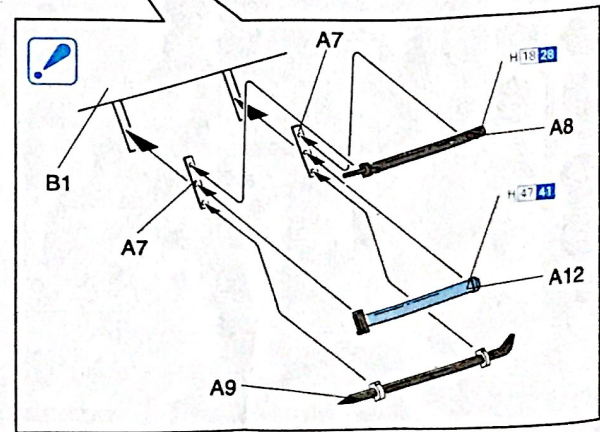
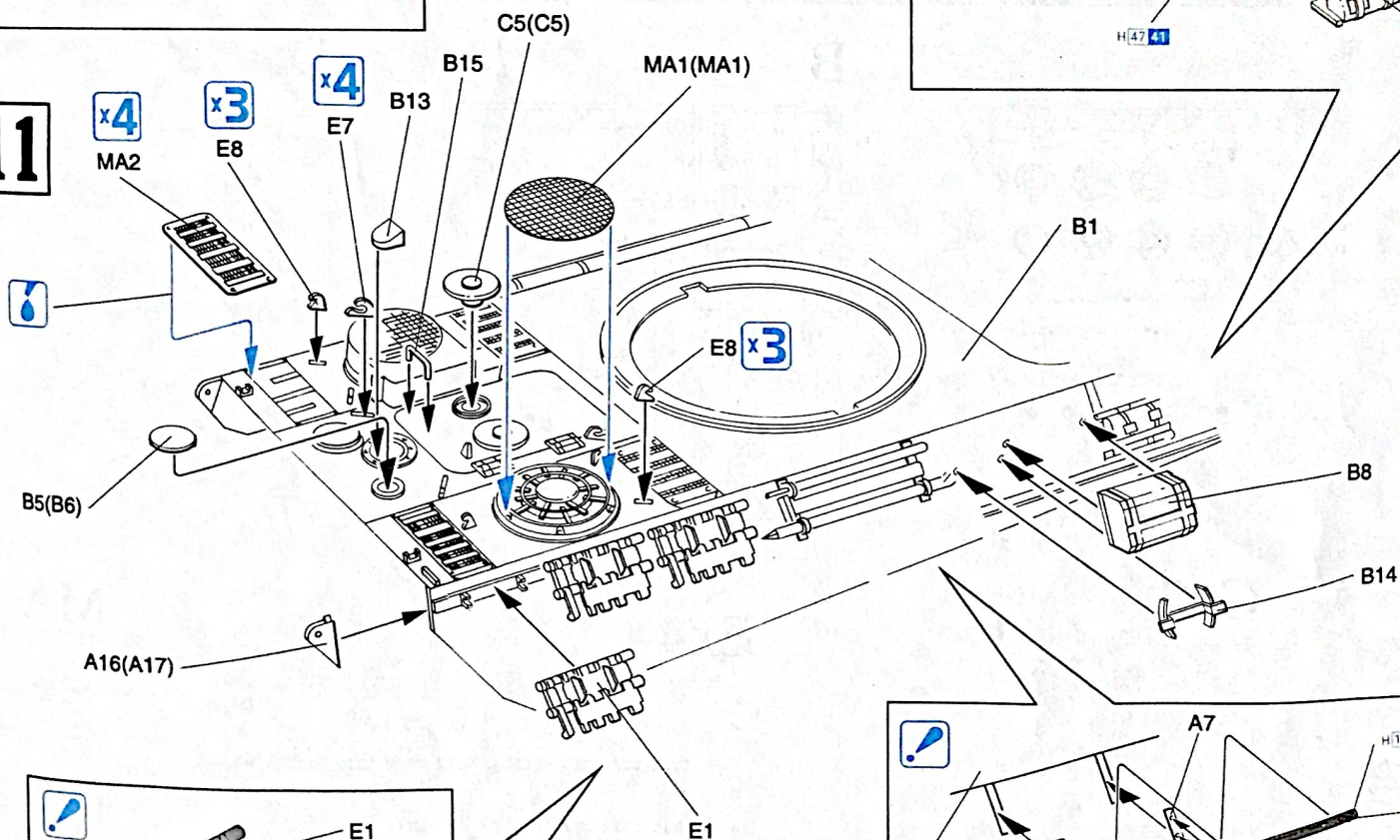



12

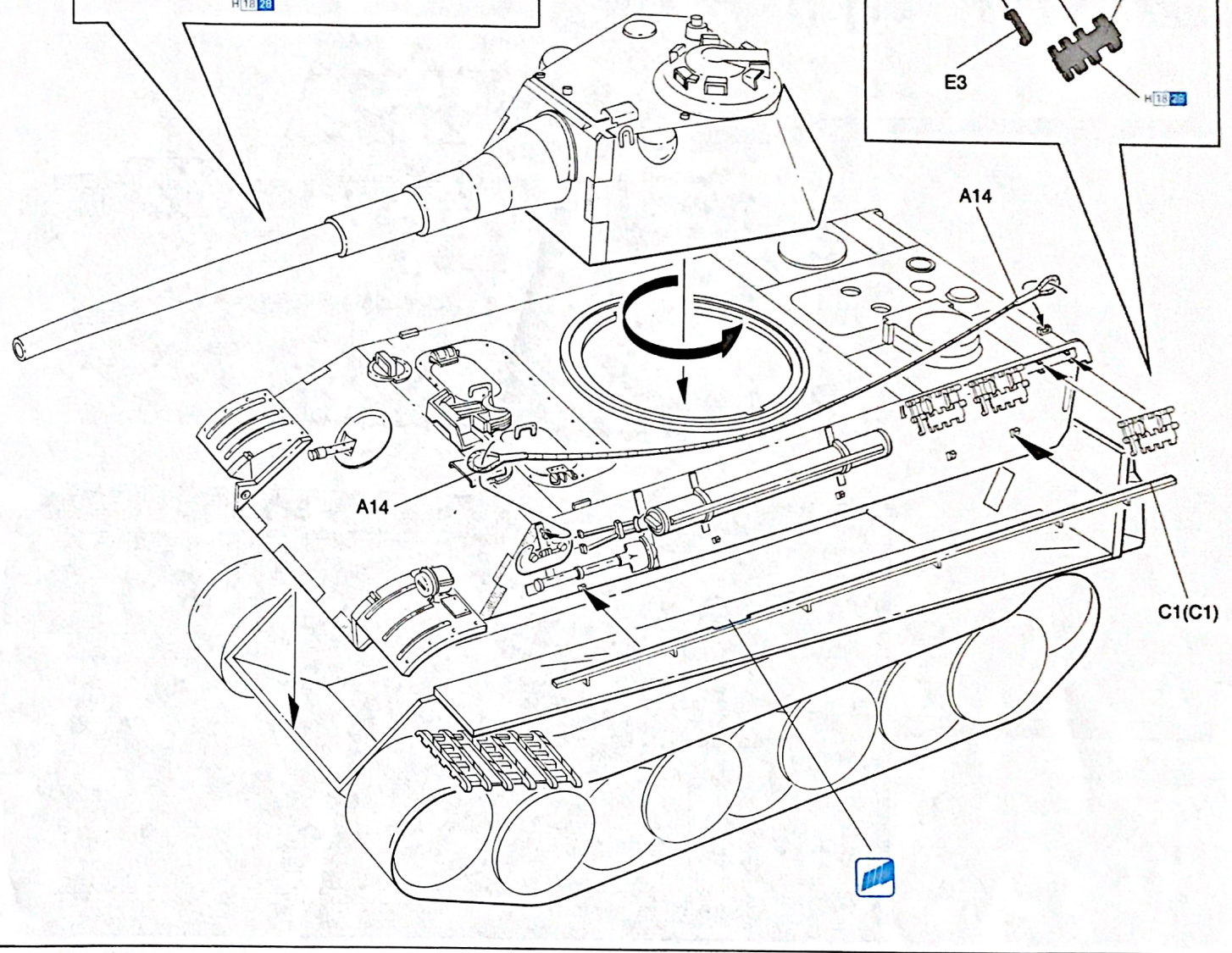
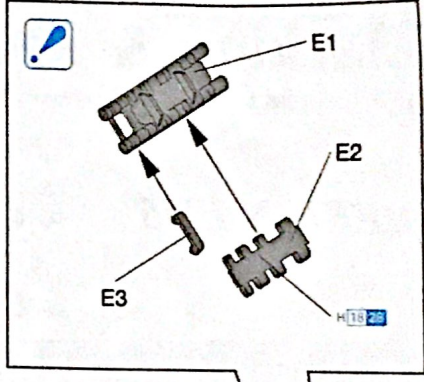
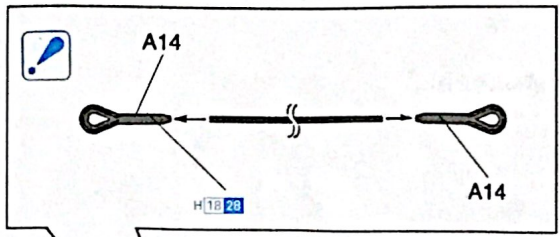

Copyright © 1994  
Printed in Hong Kong  
6027-01

■デカールの貼り方

- ①デカールを貼るところのほこりや汚れを、ぬらした布できれいにふきとってください。
- ②貼りたいデカールを台紙ごとハサミで切りとり、1枚ずつまたはぬるま湯に台紙を下にして20秒くらい浮かべます。
- ③水から出したらタオルの上のせ、指先でデカールが動くか確かめた後、貼るところにおいて静かに台紙をずします。
- ④指先に少し水をつけて正確な位置にデカールを動かした後で、やわらかく、よく水を吸う布でデカールを押さえて内側の水分や気泡を押し出します。
- ⑤デカールが完全に乾いたら少し水をつけた布で、デカールのまわりのノリをふきとります。

■Comment appliquer les décalcomanies correctement

- ① Nettoyer la surface du modèle avec un chiffon humide.
- ② Découper chaque décalcomanie de sa feuille de papier et la plonger dans l'eau tiède pendant vingt secondes.
- ③ Vérifier avec le bout du doigt si le dessin se détache de son papier-support. Si oui, le positionner à l'endroit choisi sur le modèle et retirer doucement le papier-support.
- ④ Positionner la décalcomanie correctement avec un doigt humide et éponger tout restant d'eau et toutes bulles d'air sous la décalcomanie avec un chiffon doux.
- ⑤ Quand les décalcomanies sont sèche, détacher le colle autour des décalcomanies avec un chiffon humide.

■Correct Method for Applying Decals

- ① Clean model surface with wet cloth.
- ② Cut each design out of decal sheet and dip them in warm water for 20 seconds.
- ③ Check with finger tip if design is loose on base paper. If so, place it on proper position on model and slide off base paper leaving design on model.
- ④ Move design to exact position with wet finger tip, and push out excess water and air bubbles under decal with soft cotton cloth.
- ⑤ When decals get dry, wipe off with wet cloth excess glue left around decals.

■Modo esatto per applicare le decalcomanie

- ① Pulire la superficie del modello con un panno umido.
- ② Ritagliare ciascun disegno dal foglio decalcomanie e immergerli in acqua calda per 20 secondi.
- ③ Controllare col polpastrello se il disegno é allentato sulla base di carta. In questo caso, applicarlo nella esatta posizione sul modello facendolo scivolare dalla base di carta.
- ④ Spostare il disegno nella esatta posizione mediante il polpastrello umido, quindi togliere l'acqua in eccesso e le bolle d'aria sotto la decalcomania mediante un panno soffice di cotone.
- ⑤ Quando la decalcomania sono asciutte, togliere con un panno umido l'eccesso di colla intorno alla decalcomania stessa.

■Das Korrekte Aufbringen der Abziehbilder

- ① Oberfläche des Modells mit feuchtem Tuch reinigen.
- ② Jedes Motiv einzeln aus dem Bogen ausschneiden und 20 Sekunden in warmes Wasser tauchen.
- ③ Mit dem Finger prüfen, ob sich das Motiv vom Trägerpapier gelöst hat. Wenn ja, so schieben Sie es vom Papier weg and seine genaue Position auf dem Modell.
- ④ Korrigieren Sie die exakte Lage mit nasser Fingerspitze und drücken Sie Wasserblasen unter dem Abziehbild mit einem weichen Baumwolltuch weg.
- ⑤ Entfernen Sie beim Antrocknen der Abziehbilder die Klebmittelränder mit einem feuchten Tuch.

■貼上水印標貼的正確方法：

- ①用濕布抹乾淨模型表面。
- ②按照各標貼的形狀從標貼紙上切出，浸到溫水之中約20秒。
- ③用指尖試行觸摸以確定標貼是否已脫離底紙，如果屬實，則把標貼連底紙放到模型表面的適當位置上，小心地將底紙移去，把標貼留在模型表面。
- ④以濕水的指尖把標貼移到正確的位置上，再用柔軟的棉質布料把標貼輕壓，以擠出標貼底下的氣泡和水份。
- ⑤標貼乾後，用濕布輕拭標貼及其附近的模型表面，以洗去可能殘留在標貼附近的多餘膠水，確保效果完美。



# Marking & Painting

マーキング及び塗装図

Markierungen und Bemalung

Decoratoin et Peinture

Marchio & Pittura

標貼及着色指示

## BERLIN 1945

- ②  ③  ④  ⑤  ⑥

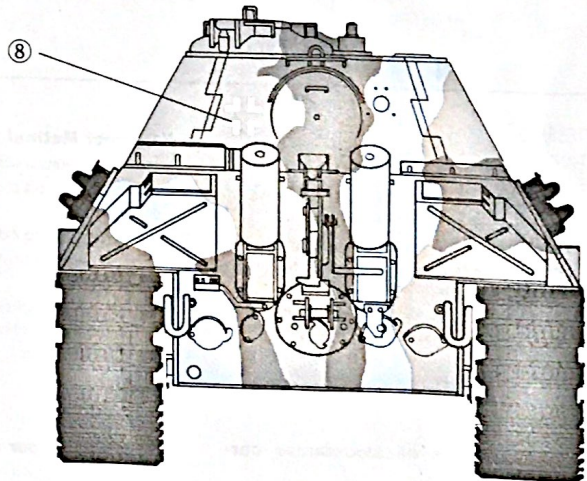
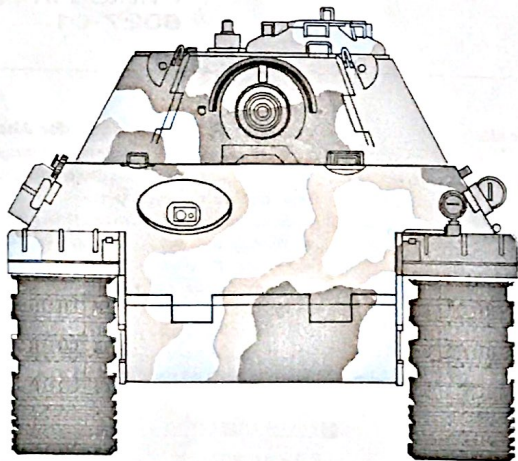
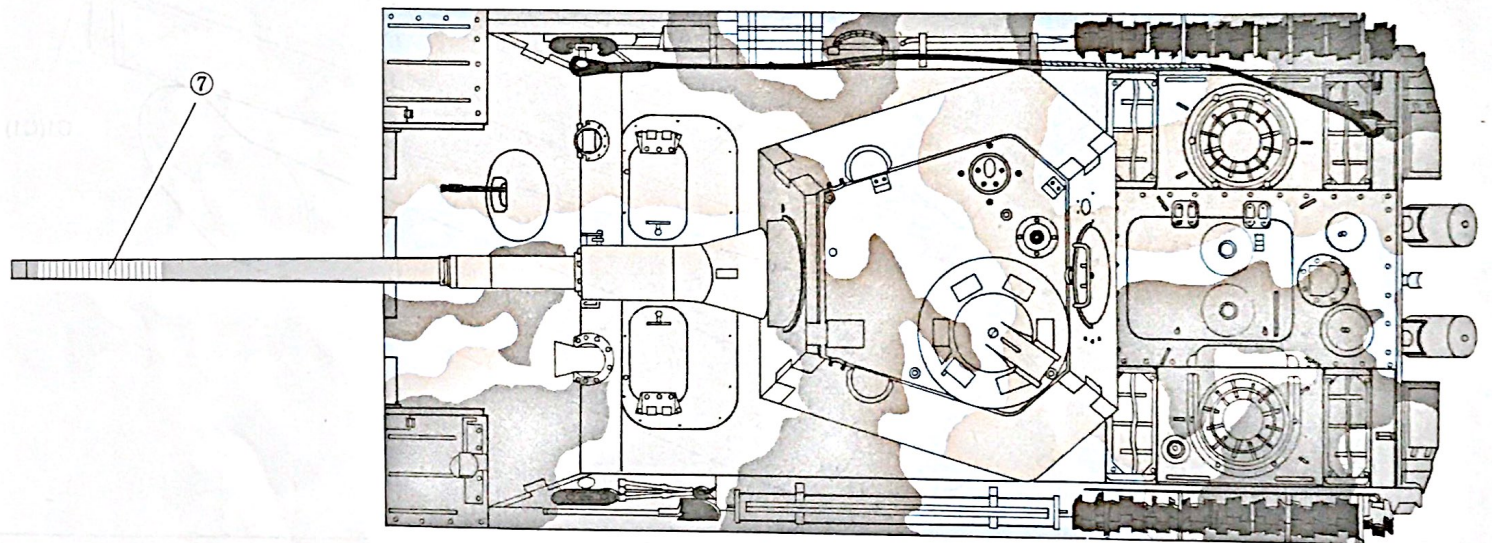
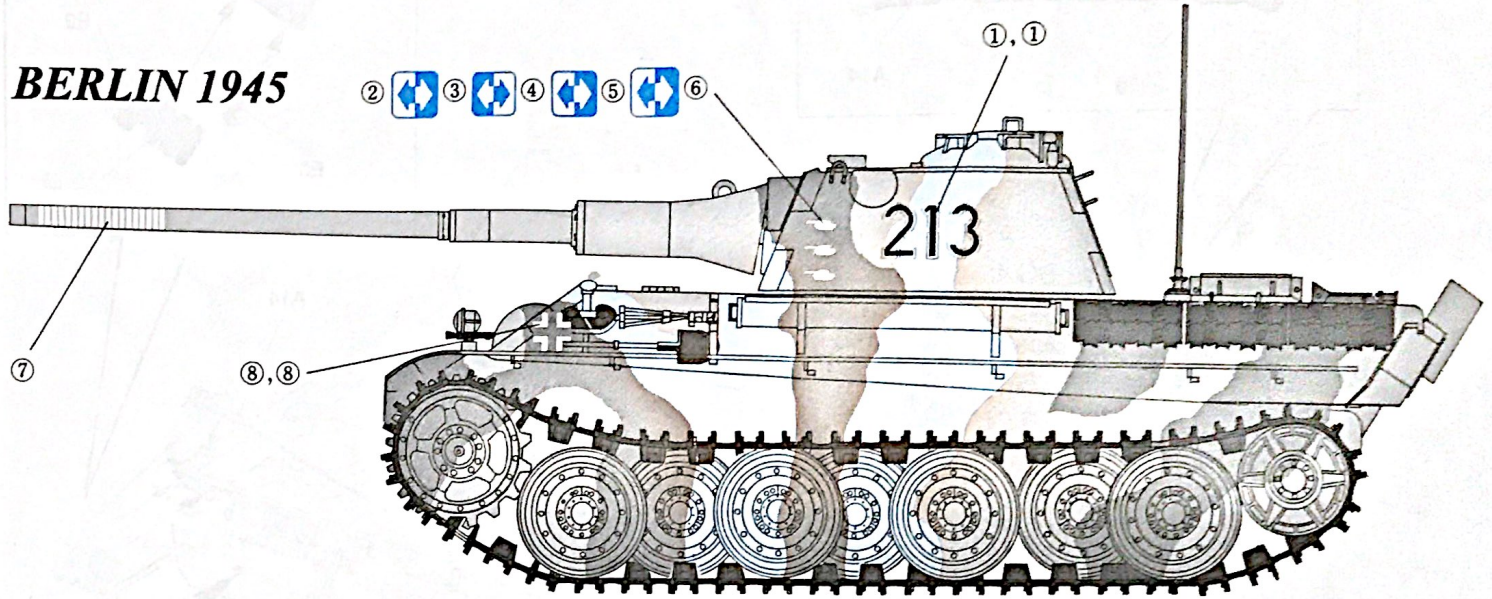

GUNZE SANGYO COLOUR

ITALERI PAINT NO



H18 28  
H47 41  
H71 21  
H80 54

1415  
1533  
1706  
1710