

# Heller 1/72

41 Pièces

## MESSERSCHMITT Bf 109 K

### HISTORIQUE

LE MESSERSCHMITT Bf 109K

Cet appareil, issu de la série de production du Bf 109G, vers l'automne 1944, ressemblait très fort à ce dernier. Seuls, quelques détails de moteur, d'armement, de pressurisation de cabine allaient le différencier de l'autre version. Toutefois, le K se voyait équipé du "Galland Hood" (verrière à grande visibilité), et du grand empennage. Ces deux dernières modifications ayant déjà été essayées sur certains types de 109G. Avion arrivé fort tard, très peu de bons documents existent encore. On pense que les premiers K firent leur apparition sur le théâtre opérationnel au 1er Janvier 1945, lors de la fameuse attaque Allemande contre les aéroports alliés en territoires libérés.

### NOMENCLATURE

Grappe 1	Grappe 4
1 ½ Fuselage D.	22 ½ Bombe (2)
2 ½ Fuselage G.	23 Support bombe
	24 ½ Filtre à air sup.
	25 ½ Filtre à air inf.
Grappe 2	26 Hélice
3 Aile inférieure	27 Antenne
4 Empennage D.	28 Antenne
5 Empennage G.	29 Siège
6 Trappe (2)	30 Bossage (2)
7 Roue (2)	31 Rondelle casserole
8 Pion d'hélice	32 Casserole
Grappe 3	Grappe cristal
9 Masse d'aile (2)	33 Pare-brise
10 Tableau de bord	34 Verrière Galland Hood
11 Plancher	35 Plaque de blindage
12 Tube de pitot	
13 Roulette AR	
14 Manche à balai	
15 Visueur	
16 Antenne Loop	
17 Triangle de train (2)	
18 Jambe de train D.	
19 Jambe de train G.	
20 ½ Aile sup. D.	
21 ½ Aile sup. G.	

### DIMENSIONS

Envergure.....9,92 m  
Longueur.....8,92 m  
Hauteur.....3,16 m

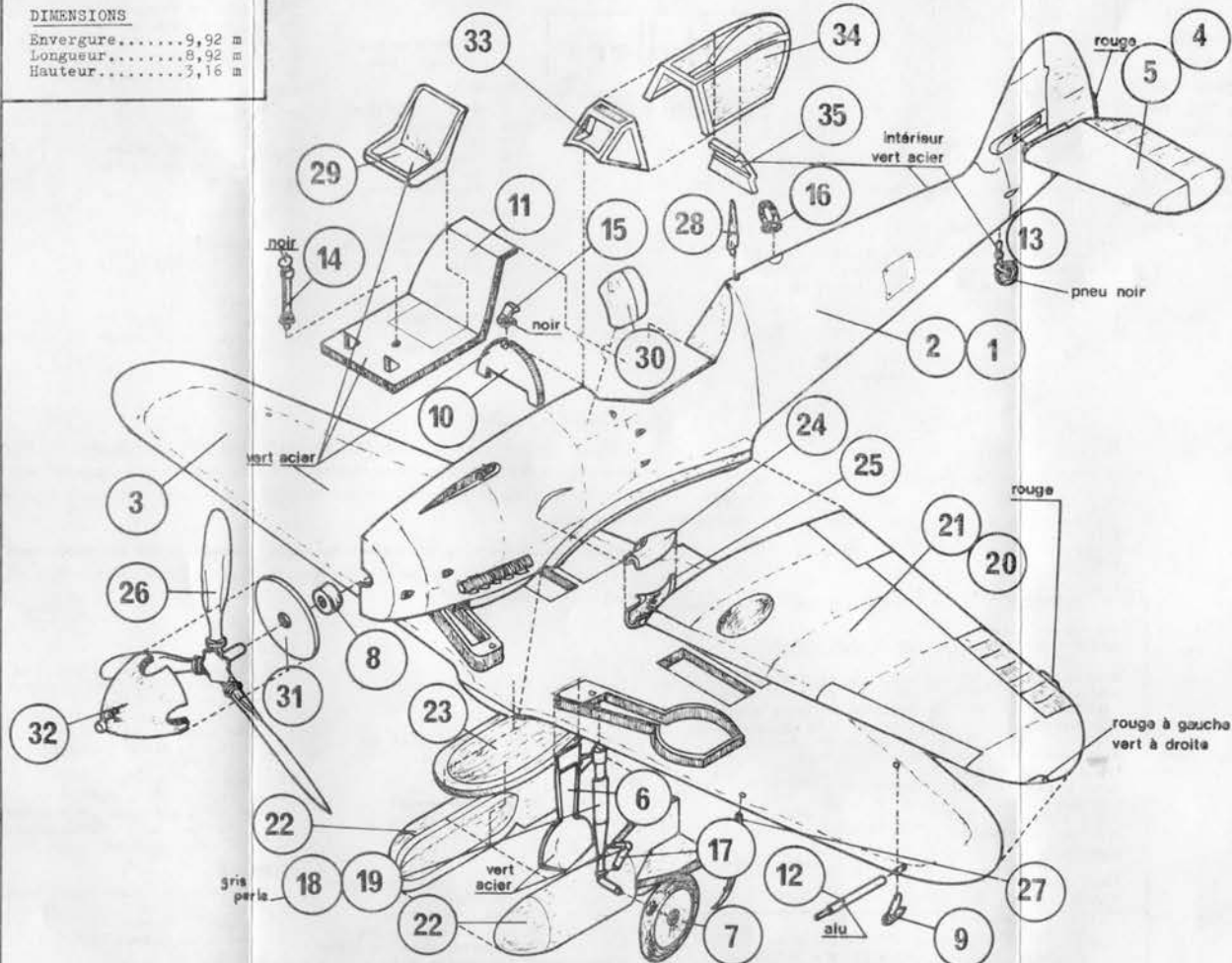

### Décoration

L'avion est entièrement mat

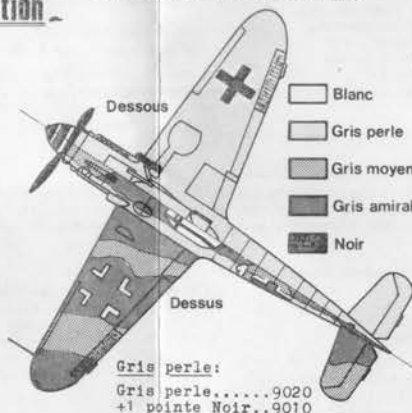

Triangle rouge.

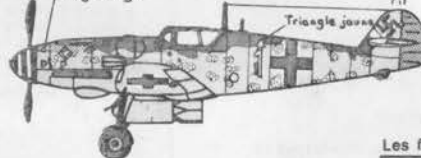

Fil

### UTILISATION DE VERNIS MAT

Appliquer le vernis avec un pinceau doux sur une surface sèche, préalablement peinte avec une de nos peintures brillantes.

Les fils ne sont pas contenus dans la boîte

### IMPORTANT

HELLER vous prie, en cas de réclamation, de bien vouloir la commenter par lettre adressée à:

HELLER, 58, rue d'Hauteville  
75010 PARIS

en joignant à cette lettre:

- Le talon ci-contre réservé à cet effet.
- 2 F. en timbres, tarif lettre actuellement en vigueur.

Toute réclamation incomplète ne pourra être prise en considération

### MONTAGE A

Coller 26 dans le fond de 32  
Coller 31 contre 32  
Coller 8 au bout de 26

NOTA: Avant le montage C, placer le montage A sur 1.

### MONTAGE B

Coller 14 sur 11(centrage)  
Coller 29 sur 11(gravure)

### MONTAGE C

Coller 1 contre 2  
Coller 10 dans 1 et 2 en le passant par dessous à l'intérieur du fuselage.

Coller 15 contre 10(centrage)  
Coller l'ensemble B dans 1 et 2 contre la cloison en le passant par dessous à l'intérieur du fuselage.

Coller 3 sur 1 et 2.  
Coller 4 contre 1(centrage)  
Coller 5 contre 2(centrage)

Coller 33 sur 1 et 2  
Coller 35 à l'intérieur de 34  
Coller 34 sur 1 et 2 et contre 33  
Coller 13 sous le fuselage (centrage)

### MONTAGE D

Coller 9(2) sous 3(centrage)  
Coller 20(D) et 21(G) contre le fuselage et sur 3

Coller 18(D) et 19(G) sous 3 (centrage)  
Riveter 7(2) sur 18 et 19  
Coller 23 sous 3

Coller 22 entre eux  
Coller cet ensemble sur 23  
Coller 6 (2) sur 3 et contre 18-19  
Coller 12 entre 3 et 21 (centrage)  
Coller 17 (2) contre 18-19

### MONTAGE E

Coller 16 sur 1 et 2 (gravure)  
Coller 28 sur 1 et 2 (centrage)

Coller 24 contre 25  
Coller cet ensemble contre 2 (gravure)  
Coller 27 sous 3 (centrage)

### FINITION

Coller 30 (2) sur 1 et 2  
Positionnement voir plan de décoration

La verrière n'est pas à peindre en blanc

### MODE D'APPLICATION DE LA PLANCHE DE DECORATION

Découper pièce par pièce, tremper quelques secondes dans l'eau, repérer l'emplacement exact et faire glisser doucement la décalcomanie de son support. Absorber l'excédent d'eau avec un buvard.

## MESSERSCHMITT Bf 109 K Ref: 074

DOSSIER N°

(ne rien inscrire dans ce cadre)

N° DES PIÈCES INCRIMINÉES: \_\_\_\_\_

(Ecrire en lettre d'imprimerie)

EXPEDIER à .

NOM: \_\_\_\_\_ Pré.: \_\_\_\_\_

RUE: \_\_\_\_\_

VILLE: \_\_\_\_\_

CODE POSTAL \_\_\_\_\_

**SPARE PARTS**

- Cluster 1
- 1 RH 1/2 fuselage
- 2 LH 1/2 fuselage
- Cluster 2
- 3 Lower wing
- 4 RH tail plane
- 5 LH tail plane
- 6 Landing gear hatch (2)
- 7 Wheel (2)
- 8 Propellor washer

- Cluster 3
- 9 Balance weight
- 10 Instrument panel
- 11 Floor
- 12 Pitot tube
- 13 Rear wheel
- 14 Joy stick
- 15 Gun sight
- 16 Loop aerial
- 17 Landing gear linkage
- 18 LH Landing strut
- 19 LH Landing strut

- 20 RH Top half wing
- 21 LH Top half wing

- Cluster 4
- 22 1/2 bomb (2)
- 23 Bomb mounting
- 24 Top 1/2 air filter
- 25 Bottom half air filter
- 26 Propeller
- 27 aerial
- 28 aerial
- 29 Seat
- 30 Pod (2)
- 31 Cowling ring
- 32 Cowling

- Transparent Cluster
- 33 Windscreen
- 34 Galland Hood canopy
- 35 Armour plating

**DIMENSIONS OF THE MODEL**

Wing span	138 mm
Length	124 mm
Height	44 mm

**DIMENSIONS**

Wing span	9.92 m
Length	8.92 m
Height	3.16 m

**INSTRUCTIONS FOR ASSEMBLY**

**PREPARATION :** Remove parts carefully from the cluster using cutting pincers, such as a nail clipper, or a sharp blade. Remove rough edges with a fine file, then polish them with glass paper so that surfaces are perfectly smooth.

**GLUEING :** Use glue sparingly. Allow to dry for a long time. Broken parts may easily be re-glued. Use pincers if possible for putting small parts in place.

**ASSEMBLY A**

- Glue 26 to the bottom of 32
- Glue 31 against 32
- Glue 8 to the tip of 26.

**NOTE :** Place Assembly A on 1 before proceeding to assemble C.

**ASSEMBLY B**

- Glue 14 on 11 (centered)
- Glue 29 on 11

**ASSEMBLY C**

- Glue 1 against 2
- Glue 10 in 1 and 2 passing it inside the fuselage.
- Glue 15 against 10 (centered)
- Glue Assembly B in 1 and 2 against the partition passing it underneath inside the fuselage.

- Glue 3 on 1 and 2
- Glue 4 against 1 (centered)
- Glue 5 against 2 (centered)
- Glue 33 on 1 and 2
- Glue 35 inside 34
- Glue 34 against 1 and 2 and against 33.
- Glue 13 under the fuselage (centered).

**ASSEMBLY D**

- Glue 9 (2) under 3 (centered)
- Glue 20 (RH) and 21 (LH) against the fuselage and on 3
- Glue 18 (RH) and 19 (LH) under 3 (centered)
- Rivet 7 (2) on 18 and 19
- Glue 23 under 3
- Glue 22 between them
- Glue this assembly on 23
- Glue 6 (2) on 3 and against 18-19
- Glue 12 between 3 and 21 (centered)
- Glue 17 (2) against 18-19

**ASSEMBLY E**

- Glue 16 on 1 and 2
- Glue 28 on 1 and 2 (centered)
- Glue 24 against 25
- Glue this assembly against 2
- Glue 27 on 3 (centered)

**FINISHING**

Glue 30 (2) on 1 and 2  
For positions see lay-out of decorations

Do not paint the canopy white

**HOW TO APPLY DECALS**

Cut out each decal, soak in water for a few seconds, carefully mark its exact location and slide carefully into place. Remove excess water with blotting paper.

Black	Steel Green	Red
Black	Steel Green Interior	Black Tire
		Red
Steel Green interior	Red on left	Green on right
Pearl Grey	Steel Green	Aluminium

**DECORATION**

The plane is entirely matt finished

USE THE FOLLOWING HELLER paints	USE OF MATT VARNISH		
Matt varnish	9000	Apply the varnish to a dry surface with a soft brush, preferably already painted with one of our glossy paints. Thread is not included in the box.	
Admiral Grey	9001		
Vermilion	9003		
Mid-Green	9004		
White	9005		
Aluminium	9008		
Black	9010		
Pearl Grey	9020	Underside	White
1/2 Admiral Grey	9001	Topside	Pearl Grey
1/2 Pearl Grey mixed			Mid-Grey
Pearl Grey :			Admiral Grey
Pearl Grey	9020		Black
+ spot of Black	9010		

**IMPORTANT**  
HELLER requests you to kindly give details of any complaint in a letter addressed to:

HELLER, 58, rue d'Hauteville, 75010 PARIS

including with this letter:  
- The coupon attached here for this purpose  
- A postal reply coupon

Complaints will only be considered if full details are given.

**MESSERSCHMITT Of 109 K Ref. 074**  
FILE NO. \_\_\_\_\_  
(write nothing here)  
Nos. OF FAULTY PARTS \_\_\_\_\_  
\_\_\_\_\_  
(Write in capitals)  
DISPATCH TO: \_\_\_\_\_  
NAME: \_\_\_\_\_  
ROAD: \_\_\_\_\_  
TOWN: \_\_\_\_\_  
\_\_\_\_\_  
POSTAL CODE \_\_\_\_\_



**Nomenklatur**

- Traube 1
- 1 1/2 Rumpf rechts
- 2 1/2 Rumpf links
- Traube 2
- 3 Unterer Tragflügel
- 4 Leitwerk rechts
- 5 Leitwerk links
- 6 Klappe (2)
- 7 Rad (2)
- 8 Propellerboisen
- Traube 3
- 9 Flügelmaste (2)
- 10 Gerüstbrett
- 11 Boden
- 12 Stauraum
- 13 Spornrad (hinten)
- 14 Steuerknüppel
- 15 Zielgerät
- 16 Loop-Antenne
- 17 Dreieck des Fahrgestells
- 18 Fahrgestellbein rechts
- 19 Fahrgestellbein links
- 20 1/2 oberer Tragflügel rechts
- 21 1/2 oberer Tragflügel links
- Traube 4
- 22 1/2 Bombe (2)
- 23 Bombenträger
- 24 1/2 oberes Luftfilter
- 25 1/2 unteres Luftfilter
- 26 Propeller
- 27 Antenne
- 28 Antenne
- 29 Sitz
- 30 HÖcker (2)
- 31 Unterlegscheibe der Kanzel
- 32 Kanzel
- Kristalltraube
- 33 Windschutzscheibe
- 34 Fenster "Galland Hood"
- 35 Panzerplatte

**Ratschläge zur Montage**

**Werkzeug:** Die verschiedenen Teile sind mit Hilfe einer kleinen Beißzange des Type Nagelzange oder Stilet sorgfältig von der Traube zu lösen. Darauf sind sie vermittels einer feinen Feile zu entgräten und mit Glaspapier zu polieren, um glatte Oberflächen zu erzielen.

**Leimung:** Der Leim ist sparsam anzuwenden. Lange trocknen lassen. Ein zerbrochener Teil kann wieder zusammengeklebt werden. Zum Anbringen kleiner Teile verwende man, wenn möglich, eine Pinzette.

**Montage A**

- 26 am Boden von 32 kleben
  - 31 gegen 32 kleben
  - 8 ans Ende von 26 kleben
- Anmerkung: Vor der Montage C ist die Montage A auf 1 anzubringen.

**Montage B**

- 14 auf 11 kleben (Zentrierung)
- 29 auf 11 kleben (siehe Zeichnung)

**Montage C**

- 1 gegen 2 kleben
- 10 in 1 und 2 kleben, indem man unten durchs Innere des Rumpfes geht.
- 15 gegen 10 kleben (Zentrierung)
- Die ganze Zusammenstellung B gegen die Wand in 1 und 2 kleben, indem man unten durchs Innere des Rumpfes geht.
- 3 auf 1 und 2 kleben
- 4 gegen 1 kleben (Zentrierung)
- 5 gegen 2 kleben (Zentrierung)
- 33 auf 1 und 2 kleben
- 35 im Inneren von 34 kleben
- 34 auf 1 und 2 und gegen 33 kleben
- 13 unter dem Rumpf kleben (Zentrierung)

Das Fenster ist nicht weiß anzustreichen.

**Gebrauchsanweisung des Dekorationsbretts**

Jeder Teil ist einzeln abzuschneiden und einige Sekunden ins Wasser zu tauchen. Den in Frage kommenden Platz genau feststellen, und das Abziehbleib vorsichtig von seiner Unterlage gleiten lassen. Das überschüssige Wasser mit einem Lösschblatt aufsaugen.

Das Flugzeug ist vollkommen glanzlos.

**Dekoration**

- Anzuwendende HELLER-Farben:
- Glanzloser Firnis ..... 9000
- Admiralgrau ..... 9001
- Purpurrot ..... 9003

**Montage D**

- 9 (2) unter 3 kleben (Zentrierung)
- 20 (rechts) und 21 (links) gegen den Rumpf und auf 3 kleben
- 18 (rechts) und 19 (links) unter 3 kleben (Zentrierung)
- 7 (2) auf 18 und 19 vernieten
- 23 unter 3 kleben
- 22 dazwischen kleben
- Das Ganze auf 23 kleben
- 6 (2) auf 3 und gegen 18-19 kleben
- 12 zwischen 3 und 21 kleben (Zentrierung)
- 17 (2) gegen 18-19 kleben.

**Montage E**

- 16 auf 1 und 2 kleben (siehe Zeichnung)
- 28 auf 1 und 2 kleben (Zentrierung)
- 24 gegen 25 kleben
- Dieses Ganze gegen 2 kleben (siehe Zeichnung)
- 27 unter 3 kleben (Zentrierung).

**Fertigstellung**

- 30 (2) auf 1 und 2 kleben.
- Was die Einstellung anbetrifft, siehe den Dekorationsplan.

Mittleres Grün	9004
Weiß	9005
Aluminiumfarbig	9008
Schwarz	9010
Perlengrau	9020
Stahlgrün	9063

**Perlengrau:**

- Perlengrau ..... 9020
- + 1 Spitze Schwarz ..... 9010

**Mittleres Grau:**

- 1/2 Admiralgrau ..... 9001
- 1/2 Perlengrau gemischt

**Anwendung des matten Firnisses**

Den Firnis mit einem weichen Pinsel auf einer trockenen, vorher mit einer unserer glänzenden Farben bemalten Oberfläche auftragen.

(blanc)	= weiß
(gris perle)	= perlengrau
(gris moyen)	= mittleres Grau
(gris amiral)	= Admiralgrau
(noir)	= Schwarz
(dessous)	= unten
(dessus)	= oben
(triangle rouge)	= rotes Dreieck
(triangle jaune)	= gelbes Dreieck
(fil)	= Faden

**Dimensionen des Modells**

Spannweite	138 mm
Länge	124 mm
Höhe	44 mm

**Dimensionen**

Spannweite	9,92 m
Länge	8,92 m
Höhe	3,16 m

**(Annotations de la gravure)**

- rouge = rot
- noir = schwarz
- intérieur veft acier = inwendig stahlgrün
- pneu noir = schwarzer Reifen
- gris perle = perlengrau
- vert acier = stahlgrün
- rouge à gauche = rot links
- vert à droite = grün rechts
- alu = aluminium

**WICHTIG**

Im Fall einer Reklamation bittet HELLER Sie, diese per eingeschriebenen Brief an folgende Adresse zu richten:

HELLER - 58, rue d'Hauteville  
75010 PARIS

und diesem Brief folgendes beizufügen:

- den beiliegenden dafür vorgesehenen Schein,
- Fr. 2,00 in Freimarken, entsprechend der zurzeit geltenden Postgebühren.

Unvollständige Reklamationen können nicht berücksichtigt werden.

**MESSERSCHMITT Of 109 K Ref. 074**

Angelegenheit Nr. ....  
(hier nichts eintragen)  
Nr. der beanstandeten Teile: .....  
(In Druckschrift anzugeben)  
Adresse des Empfängers: .....  
Name: ..... Vorname: .....  
Straße: .....  
Stadt: .....  
Postleitzahl: .....