

FRENCH
MEDIUM
TANK

SOMUA S35

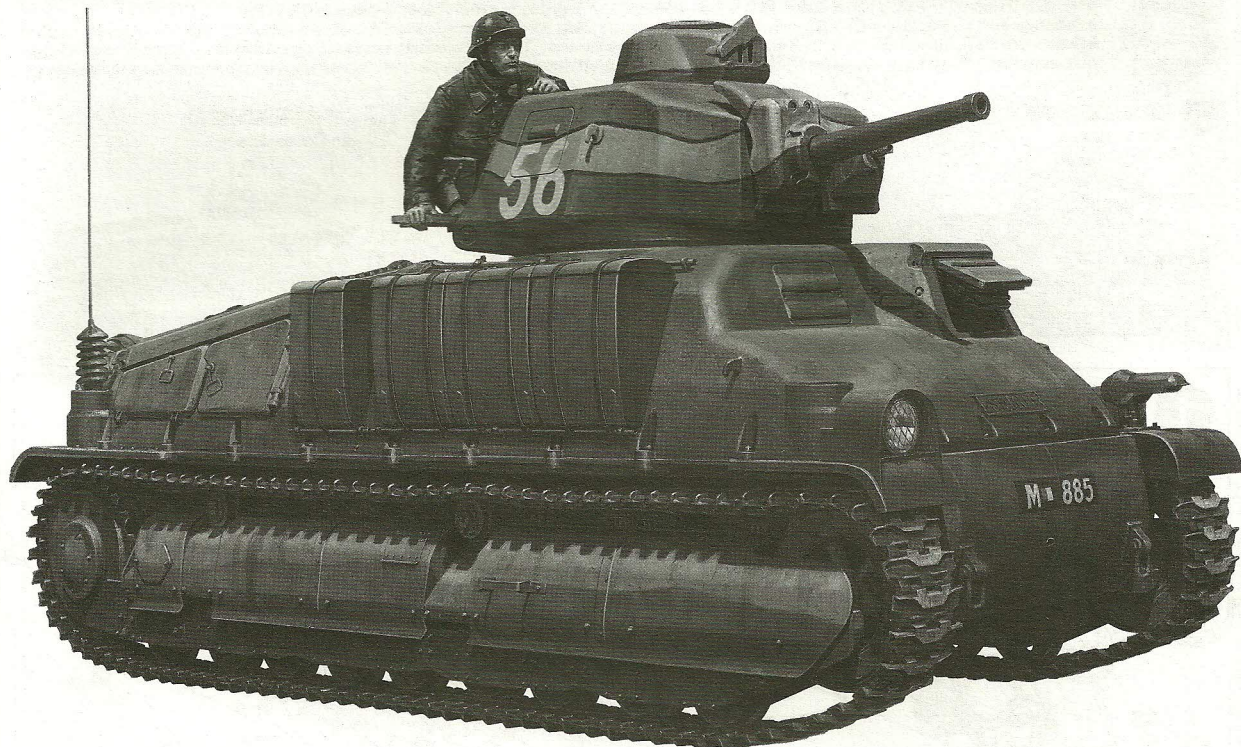

1/35 MILITARY MINIATURE SERIES NO.344 フランス中戦車 ソムア S35



READ BEFORE ASSEMBLY

注意 ●このキットは組み立てモデルです。作る前に必ず説明書を最後までお読みください。また小学生などの低年齢の方が組み立てるときは、保護者の方もお読みください。また接着剤や塗料は、必ずプラスチック用をお使いください。(別売) ●工具の使用には十分注意してください。特にナイフ、ニッパーなどの刃物によるケガや事故に注意してください。●接着剤や塗料は使用する前にそれぞれの注意書きをよく読み、指示に従って正しく使用し、使用するときは換気に十分注意してください。●小さなお子様のいる所での作業はやめてください。小さな部品の飲み込みや、ビニール袋をかぶつての窒息などの危険な状況が考えられます。

CAUTION ●Read carefully and fully understand the instructions before commencing assembly. A supervising adult should also read the instructions if a child assembles the model. ●When assembling this kit, tools including knives are used. Extra care should be taken to avoid personal injury. ●Read and follow the instructions supplied with paint and/or cement, if used (not included in kit). Use plastic cement and paints only. ●Keep out of reach of small children. Children must not be allowed to put any parts in their mouths or pull vinyl bags over their heads.

VORSICHT ●Bevor Sie mit dem Zusammenbau beginnen, sollten Sie alle Anweisungen gelesen und verstanden haben. Falls ein Kind das Modell zusammenbaut, sollte ein beaufsichtigender Erwachsener die Bauanleitung ebenfalls gelesen haben. ●Beim Zusammenbau dieses Bausatzes werden Werkzeuge einschließlich Messer verwendet. Zur Vermeidung von Verletzungen ist besondere Vorsicht angebracht. ●Wenn Sie Farben und/oder Kleber verwenden (nicht im Bausatz enthalten), beachten und befolgen Sie die dort beiliegenden Anweisungen. Nur Klebstoff und Farben für Plastik verwenden. ●Bausatz von kleinen Kindern fernhalten. Kindern darf keine Möglichkeit gegeben werden, irgendwelche Teile in den Mund zu nehmen oder sich Plastiktüten über den Kopf zu ziehen.

PRECAUTIONS ●Bien lire et assimiler les instructions avant de commencer l'assemblage. La construction du modèle par un enfant doit s'effectuer sous la surveillance d'un adulte. ●L'assemblage de ce kit requiert de l'outillage, en particulier des couteaux de modélisme. Manier les outils avec précaution pour éviter toute blessure. ●Lire et suivre les instructions d'utilisation des peintures et ou de la colle, si utilisées (non incluses dans le kit). Utiliser uniquement une colle et des peintures spéciales pour le polystyrène. ●Garder hors de portée des enfants en bas âge. Ne pas laisser les enfants mettre en bouche ou sucer les pièces, ou passer un sachet vinyl sur la tête.

PAINTS REQUIRED

● 塗装指示のマークです。タミヤカラーのカラーナンバーで指示しました。
This mark denotes numbers for Tamiya Paint colors.

TS-1 ●レッドブラウン / Red brown / Rotbraun / (XF-64) Rouge brun
X-6 ●オレンジ / Orange / Orange / Orange
X-10 ●ガンメタル / Gun metal / Metall-Grau / Gris acier
X-11 ●クロームシルバー / Chrome silver / Chrom-Silber / Aluminium chromé
X-18 ●セミグロスブラック / Semi gloss black / Seidenglanz Schwarz / Noir satiné

X-21 ●フラットベース / Flat base / Mattierungsmittel / Produit mattant
X-27 ●クリアーレッド / Clear red / Klar-Rot / Rouge translucide
XF-2 ●フラットホワイト / Flat white / Matt Weiß / Blanc mat
XF-10 ●フラットブラウン / Flat brown / Matt Braun / Brun mat
XF-15 ●フラットフレッシュ / Flat flesh / Fleischfarben / Matt / Chair mate
XF-21 ●スカイ / Sky / Himmel / Ciel

XF-23 ●ライトブルー / Light blue / Hellblau / Bleu clair
XF-56 ●メタリックグレイ / Metallic grey / Grau-Metallic / Gris métallisé
XF-57 ●バフ / Buff / Lederfarben / Chamois
XF-58 ●オリーブグリーン / Olive green / Olivgrün / Vert olive foncé
XF-69 ●NATOブラック / NATO Black / NATO Schwarz / Noir OTAN
XF-84 ●ダークアイアン (履帯色) / Dark Iron / Dunkels Eisen / Fer Fonce

RECOMMENDED TOOLS

《用意する工具》

Recommended tools
Benötigtes Werkzeug
Outillage nécessaire

接着剤
(プラスチック用)
Cement
Kleber
Colle



ラジオペンチ
Long nose pliers
Flachzange
Pincers à becs longs

ニッパー
Side cutters
Seitenschneider
Pince coupante

ナイフ
Modeling knife
Modelliermesser
Couteau de modéliste

ピンバイス (ドリル刃1.0mm, 1.5mm)
Pin vise (1.0mm, 1.5mm drill bit)
Schraubstock (1.0mm, 1.5mm Spiralbohrer)
Outil à percer (1.0mm, 1.5mm de diamètre)

ピンセット
Tweezers
Pinzette
Précettes

ASSEMBLY

《使わない部品》 Not used. A4, A6, A10×1, A15×1,
Nicht verwenden. / Non utilisées. A18×1, A24×1, A31×1



●組立説明図の中で塗装指示のない部品は車体色で塗装します。
車体色は別紙カラー塗装図を参考にしてください。
●When no color is specified, paint item with hull color.
Refer to the separate finishing guide for hull color instructions.
●Wenn keine Farbe angegeben ist, Teile mit Wannen-Farbe bemalen.
Bei der Bemalung der Wannen-Farbe separate Anleitung benutzen.
●Lorsqu'aucune teinte n'est spécifiée, peindre dans la couleur de la caisse.
Se reporter au guide de finition séparé pour la couleur de la caisse.

注意!
NOTICE

★マーキングによって一部取り付けられる部品が異なります。組み立てに入る前にカラー塗装図を参考に組み立てる車輛を選んでください。
★Select one from Marking Option **A** to **C**, referring to separate finishing guide. Follow assembly instructions which correspond to your chosen marking option.
★Entscheiden Sie sich unter Beachtung der Bemalungsanleitung für eine Variante **A** bis **C**. Bauschritte passend zur gewählten Markierungs-Version befolgen.
★Choisir une des trois options de marquages **A** à **C**, en se reportant au guide de finition séparé. Suivre les instructions d'assemblage correspondant à l'option retenue.

A 《第18竜騎兵連隊》
18th Dragoons

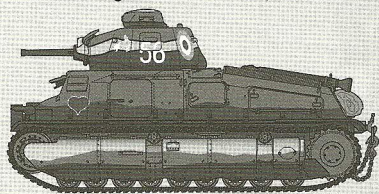

B 《第13竜騎兵連隊》
13th Dragoons

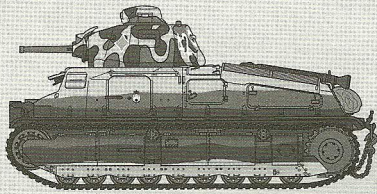

C 《第4胸甲騎兵連隊》
4th Cuirassiers

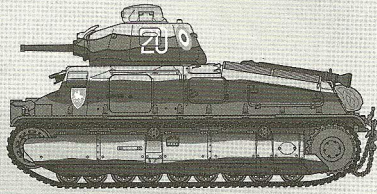

1 サイドパネルの組み立て
Side panels
Seitenpaneele
Panneaux latéraux

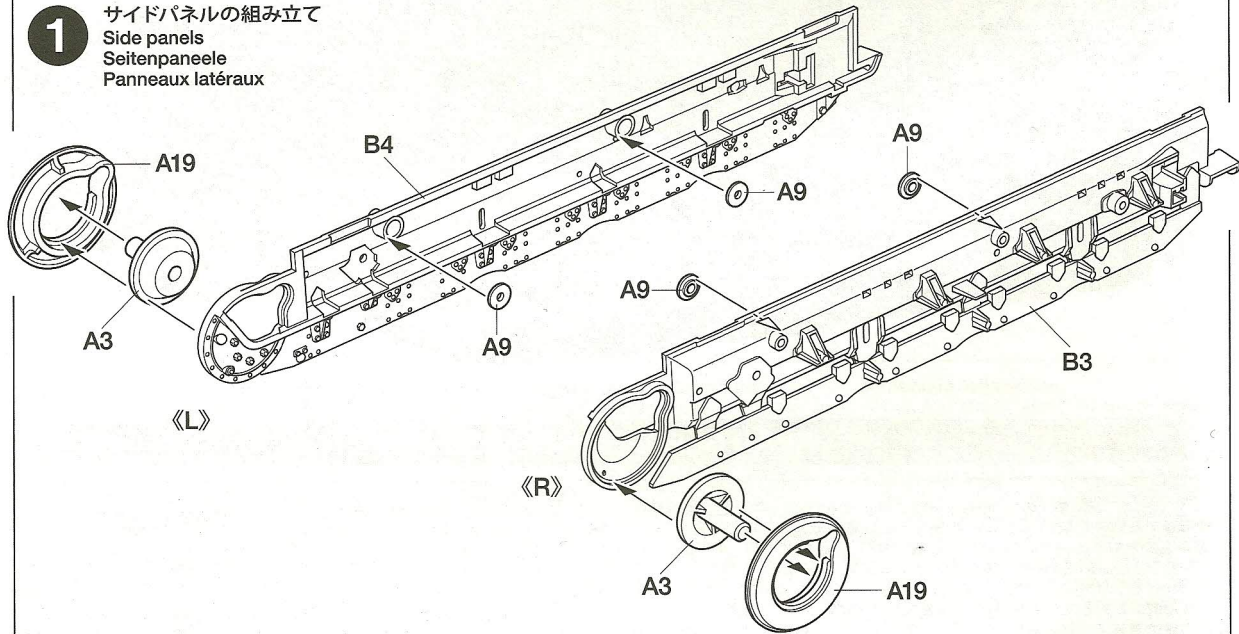

2 車体下部の組み立て
Lower hull
Wannen-Unterteile
Caisse inférieure

指示の部分を切り取ります。
Cut off.
Wegschneiden.
Découper.

指示の穴を開けます。
Make holes.
Loch machen.
Percer des trous.

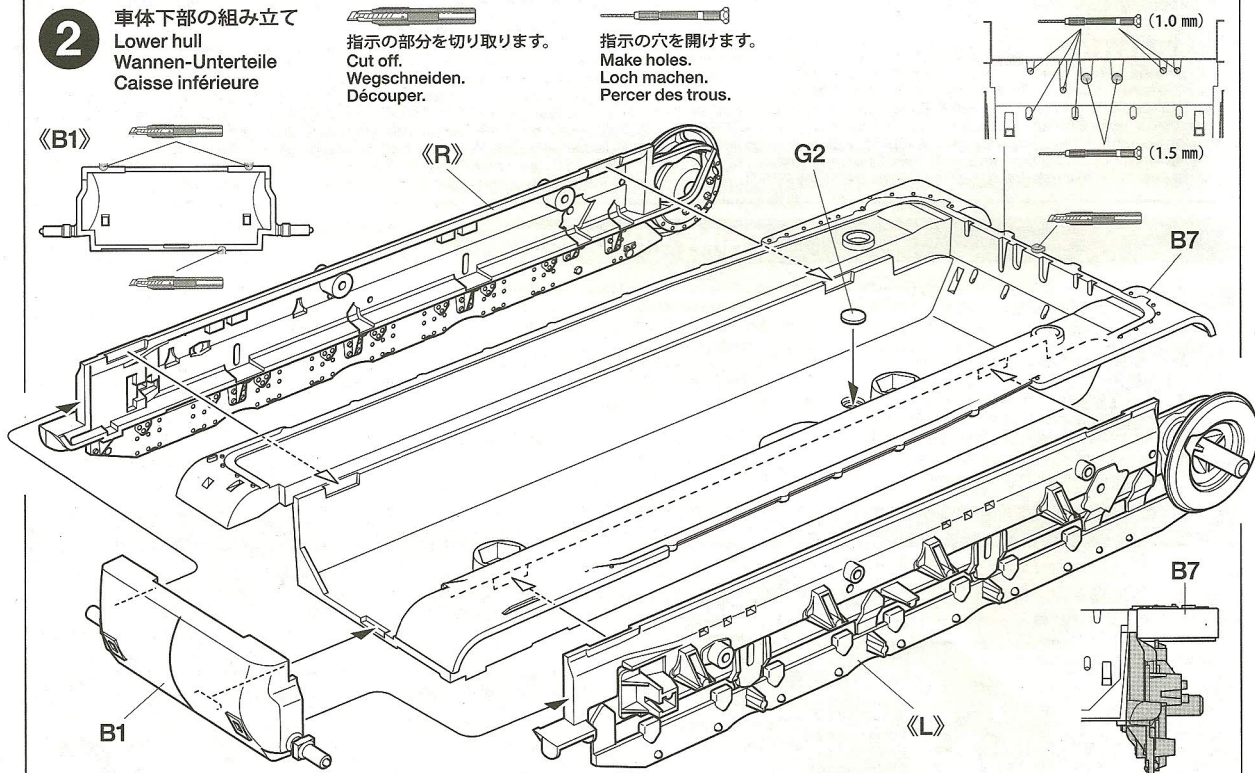

3 《ドライブsprocket》 ★2個作ります。
 Drive sprockets ★Make 2.
 Kettentreibräder ★2 Satz anfertigen.
 Barbotins ★Faire 2 jeux.

 このマークの部品は
 接着しません。
 Do not cement.
 Nicht kleben.
 Ne pas coller.

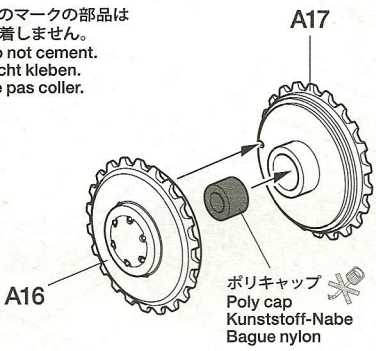

《リヤボギー》
 Rear bogies
 Hintere Laufrollenwagen
 Bogies arrière

★2個作ります。
 ★Make 2.
 ★2 Satz anfertigen.
 ★Faire 2 jeux.

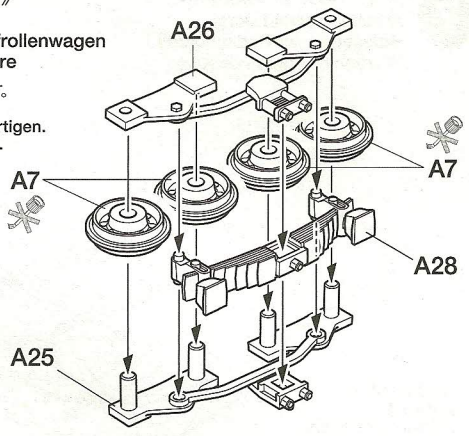

4 《フロントボギー》
 Front bogies
 Vordere Laufrollenwagen
 Bogies avant

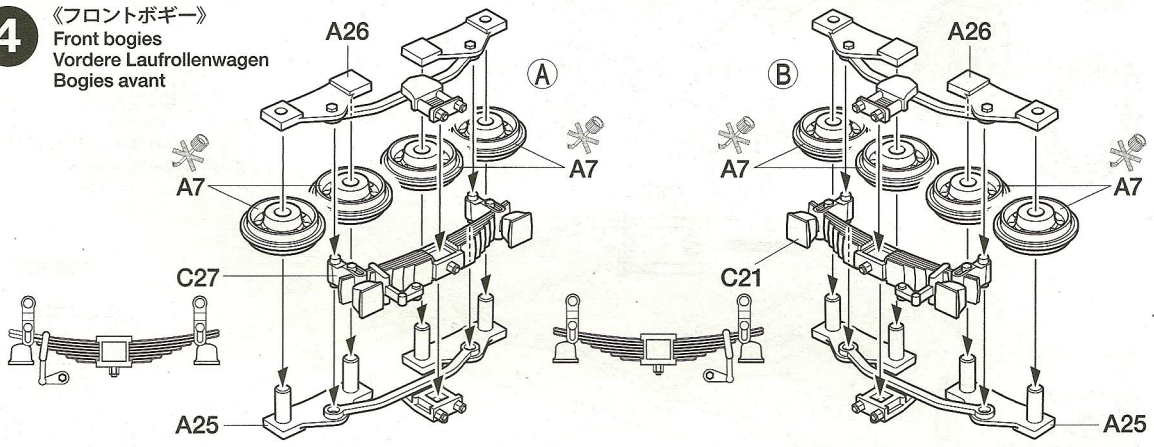

5 《後部転輪》
 Rear road wheels
 Hintere Laufräder
 Roues de route arrière

《L》

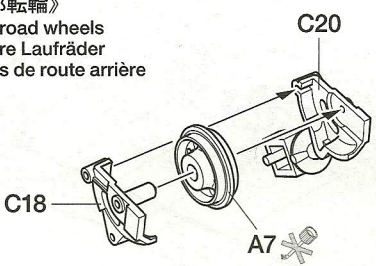

《R》

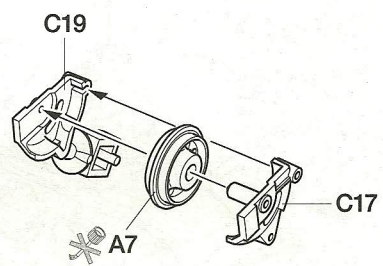

6 ホイールの取り付け
 Attaching wheels
 Einbau der Räder
 Fixation des roues

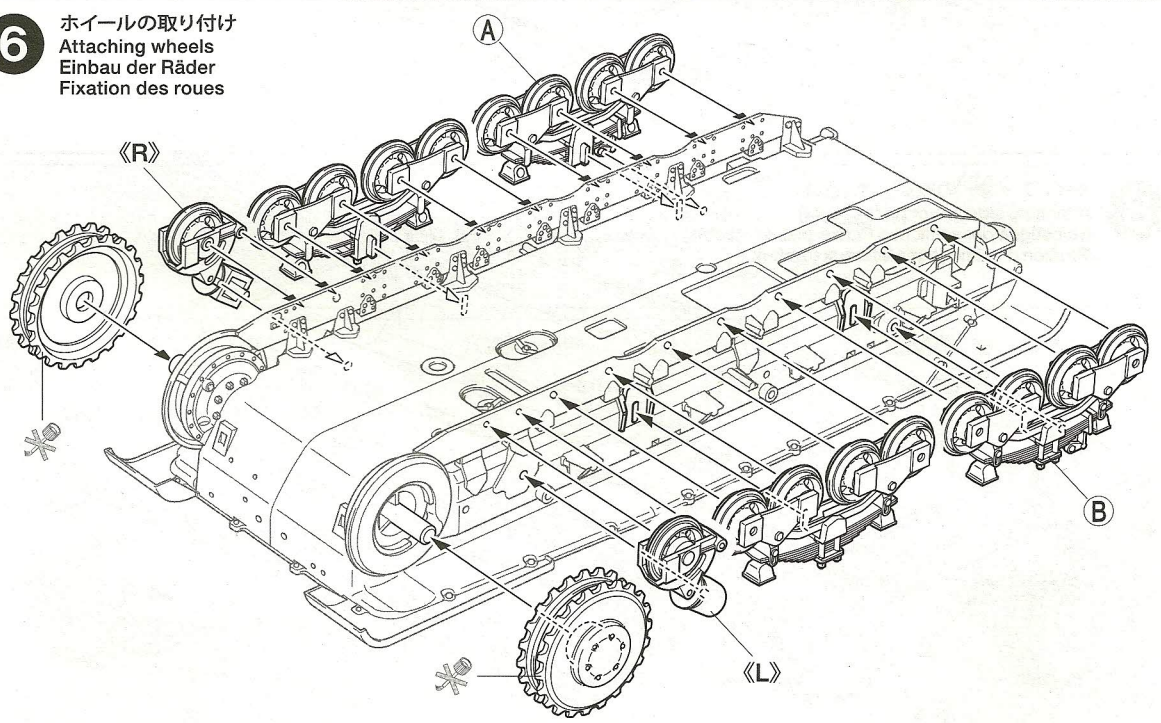

7

ホイールカバーの取り付け
 Attaching wheel skirts
 Befestigen der Radschürzen
 Fixation des jupes de roues

★2個作ります。
 ★Make 2.
 ★2 Satz anfertigen.
 ★Faire 2 jeux.

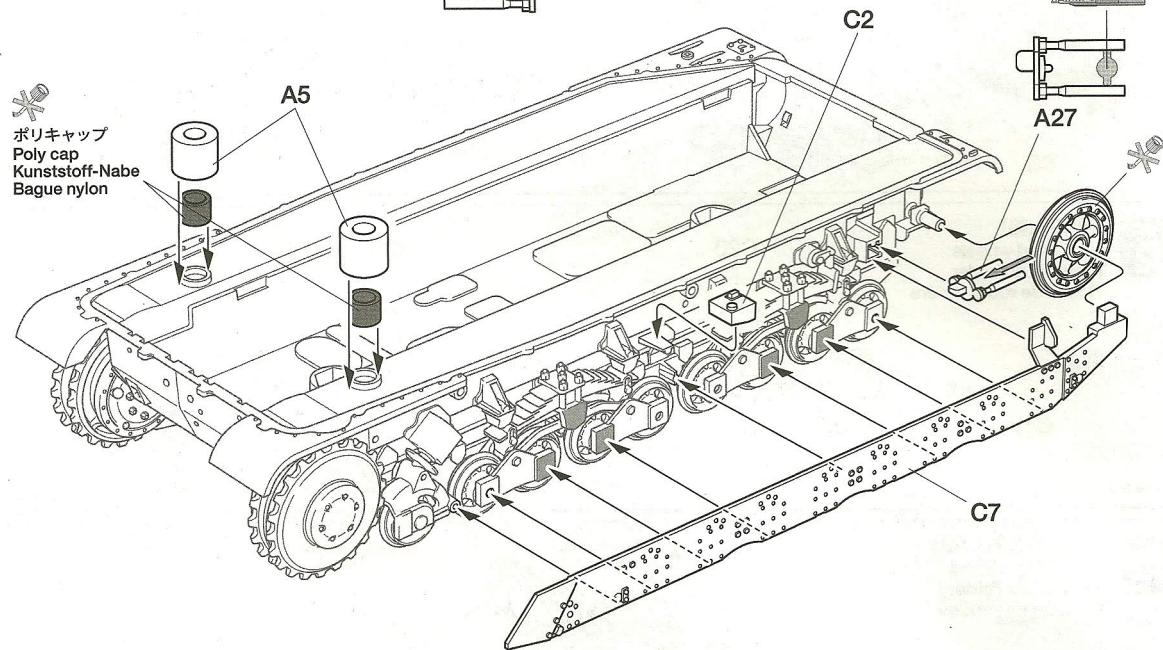
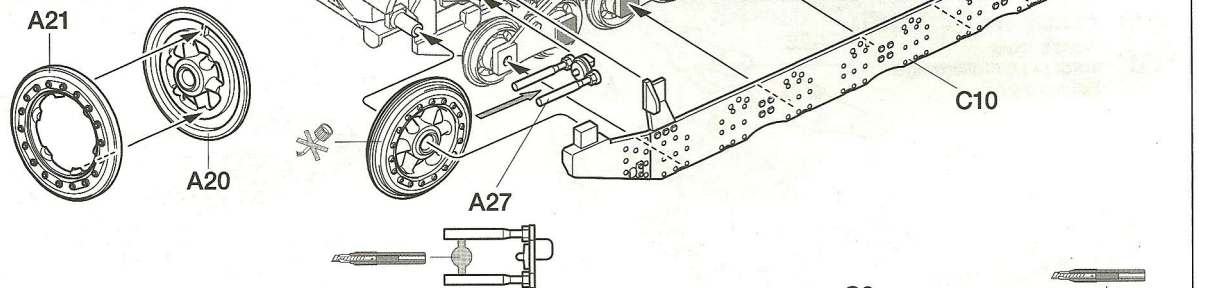
**8**

サイドアーマーの取り付け (右側)
 Attaching side armor plates (right)
 Befestigen der seitlichen Panzerplatten (rechts)
 Fixation des blindages latéraux (droite)

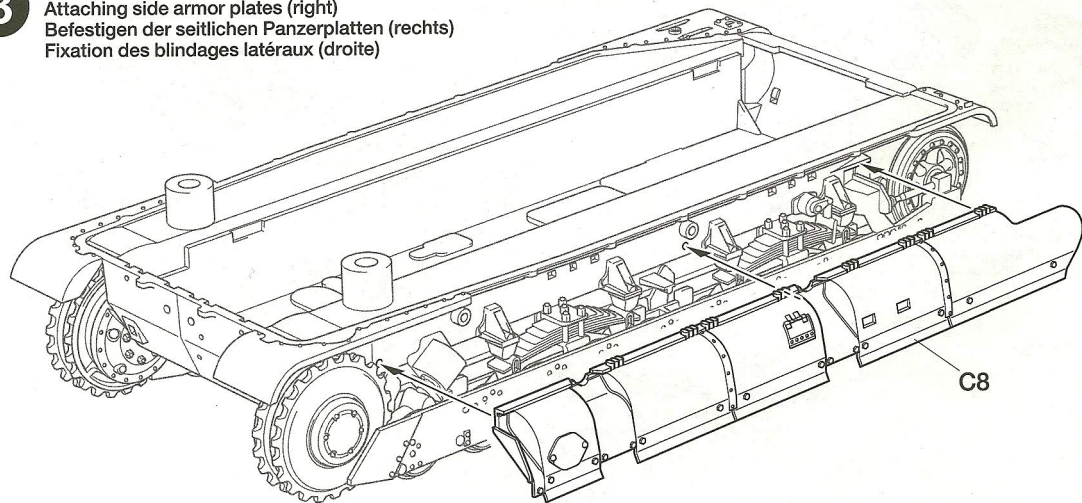

- 9** サイドアーマーの取り付け (左側)
 Attaching side armor plates (left)
 Befestigen der seitlichen Panzerplatten (links)
 Fixation des blindages latéraux (gauche)

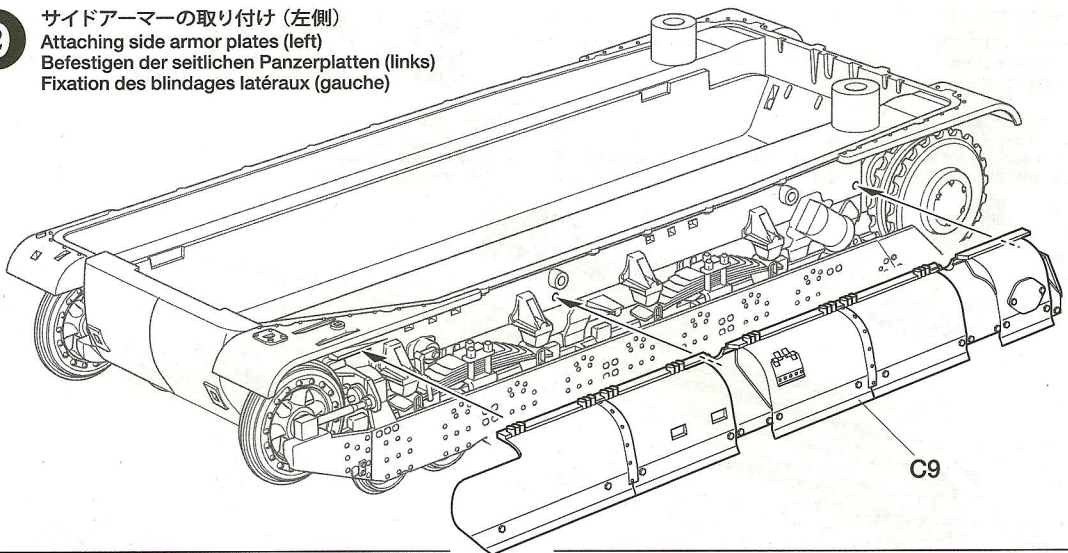

- 10** 上部転輪の取り付け
 Attaching return rollers
 Anbau der Stützrollen
 Fixation des galets de retour

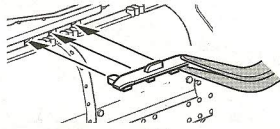

- ★ピンセットを使うと良いでしょう。
- ★Use tweezers for details.
- ★Für Kleinteile Pinzette benutzen.
- ★Utiliser des précelles pour fixer les détails.

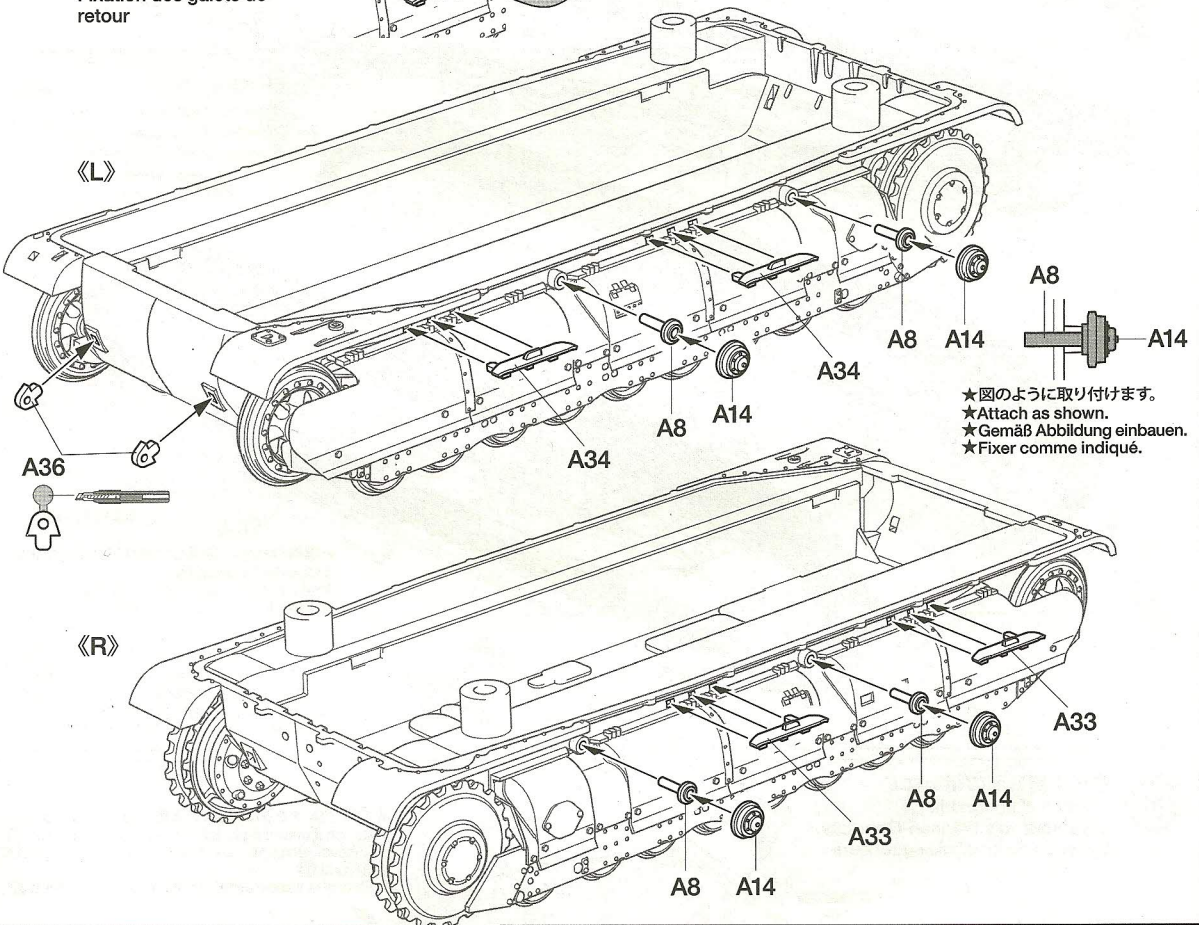

- ★図のように取り付けます。
- ★Attach as shown.
- ★Gemäß Abbildung einbauen.
- ★Fixer comme indiqué.

- 11** 車体後部部品の取り付け
 Attaching rear hull parts
 Anbringung der hinteren Wannenteile
 Fixation des pièces de la caisse arrière



- ★塗装しません。
- ★Do not paint.
- ★Nicht bemalen.
- ★Ne pas peindre.

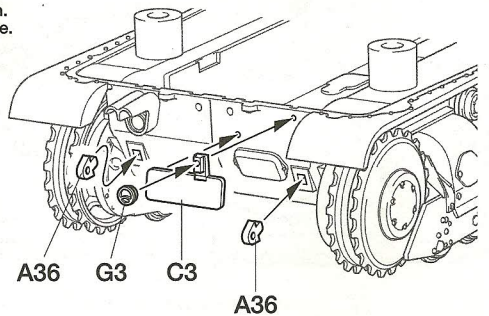
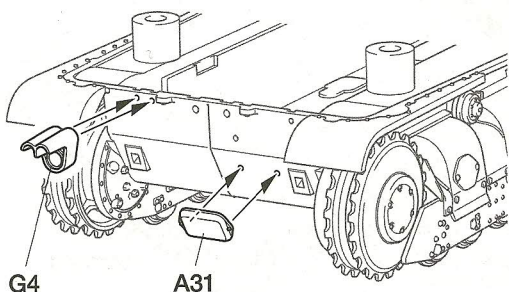
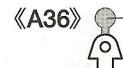

12

履帯の取り付け Ketten-Einbau Mise en place des chenilles

《原寸図》 Actual size
Tatsächliche Größe / Taille réelle

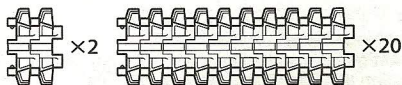

- ★片側102枚連結します。
- ★Use 102 track links for each side.
- ★Für jede Seite 102 Kettenglieder verwenden.
- ★Utiliser 102 patins de chaque côté.

- ★押し込みます。
- ★Snap together.
- ★Ineinander schnappen.
- ★Encliqueter ensemble.

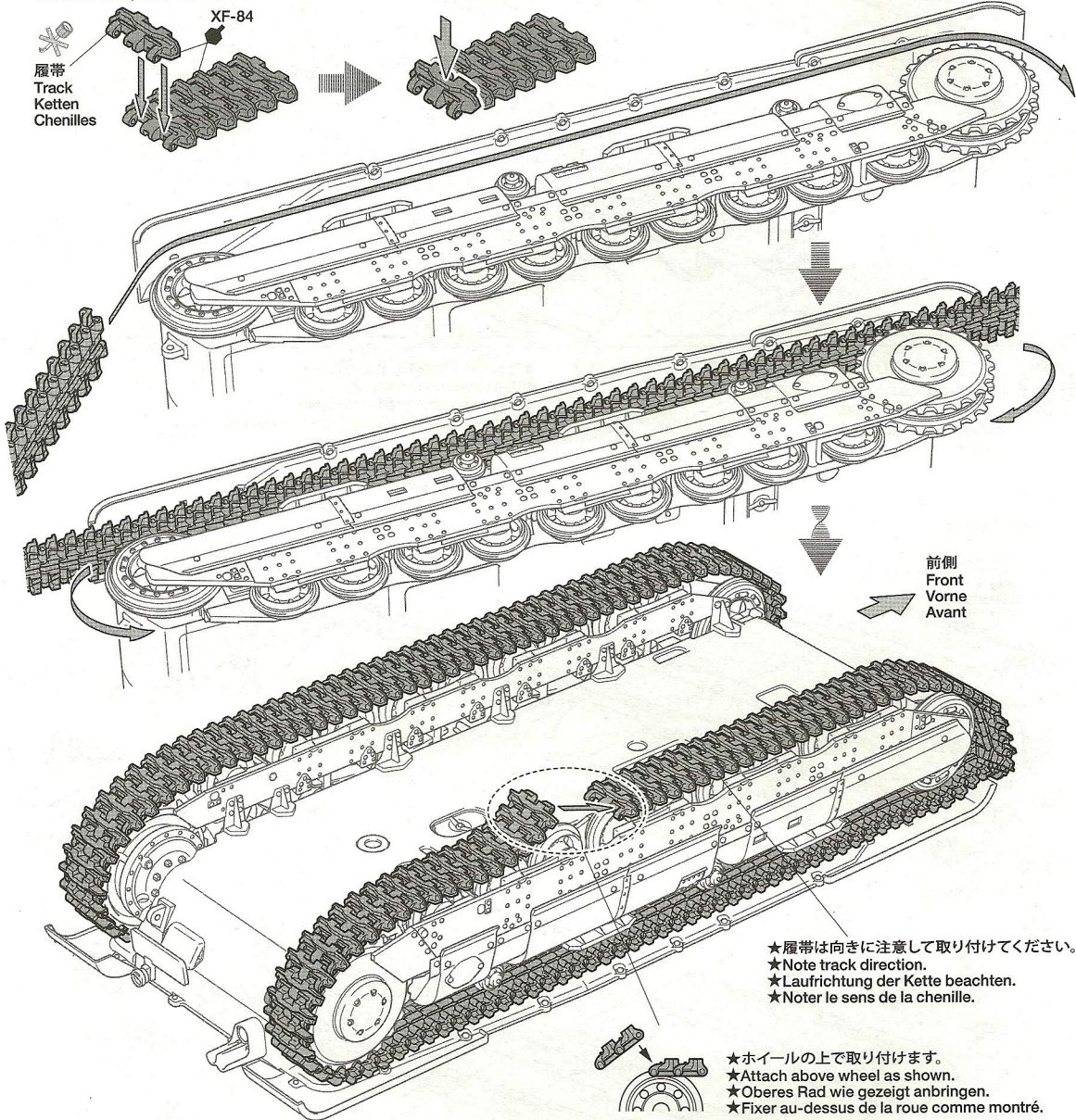

- ★履帯は向きに注意して取り付けてください。
- ★Note track direction.
- ★Laufrichtung der Kette beachten.
- ★Noter le sens de la chenille.

- ★ホイールの上で取り付けます。
- ★Attach above wheel as shown.
- ★Oberes Rad wie gezeigt anbringen.
- ★Fixer au-dessus de la roue comme montré.

13

車体上部裏面の組み立て Upper hull underside Unterseite des Wannen-Oberteils Dessous de la caisse supérieure

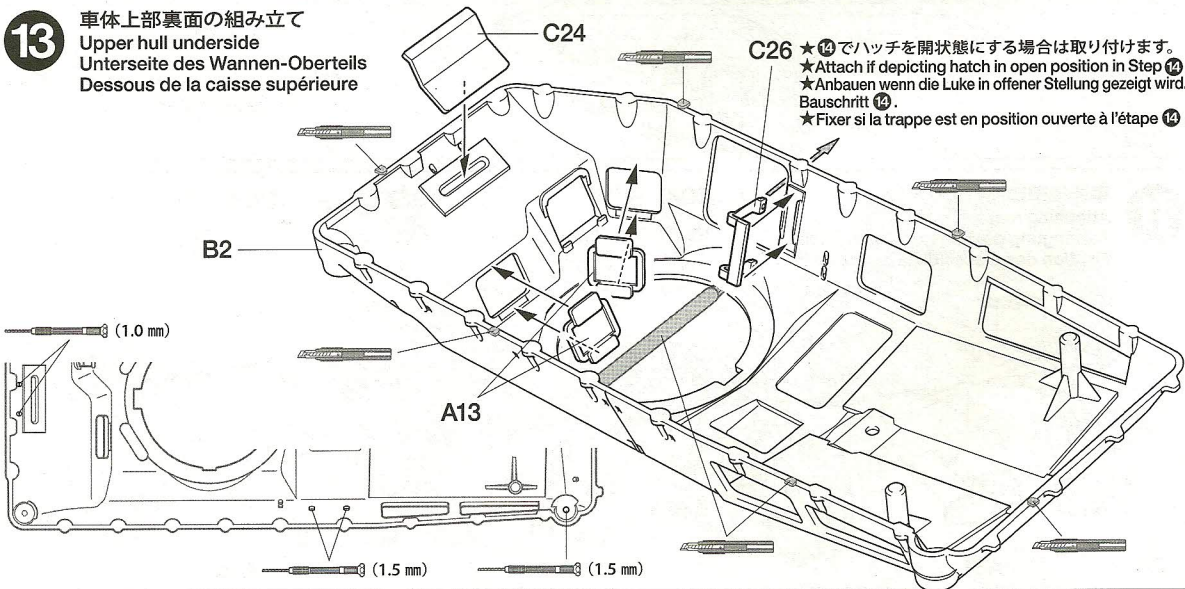

- ★**14**でハッチを開状態にする場合は取り付けます。
- ★Attach if depicting hatch in open position in Step **14**.
- ★Anbauen wenn die Luke in offener Stellung gezeigt wird. Bauschritt **14**.
- ★Fixer si la trappe est en position ouverte à l'étape **14**.

14

ハッチの取り付け
Attaching hatches
Luken-Einbau
Fixation des trappes

《開状態》

Open
Offen
Ouvert

G5 X-18

内側 / Inside
Innenseite / Intérieur

C37

C32

XF-2

C23

A32

C6

C15

15

エンジンカバーの取り付け
Attaching engine covers
Anbringen der Motorhauben
Installation des capots du moteur

《C16》

《C5》

B6

B5

A32

C4

C5

C16

16

車体上部の取り付け
Attaching upper hull
Anbau des Wannen-Oberteils
Installation de la caisse supérieure

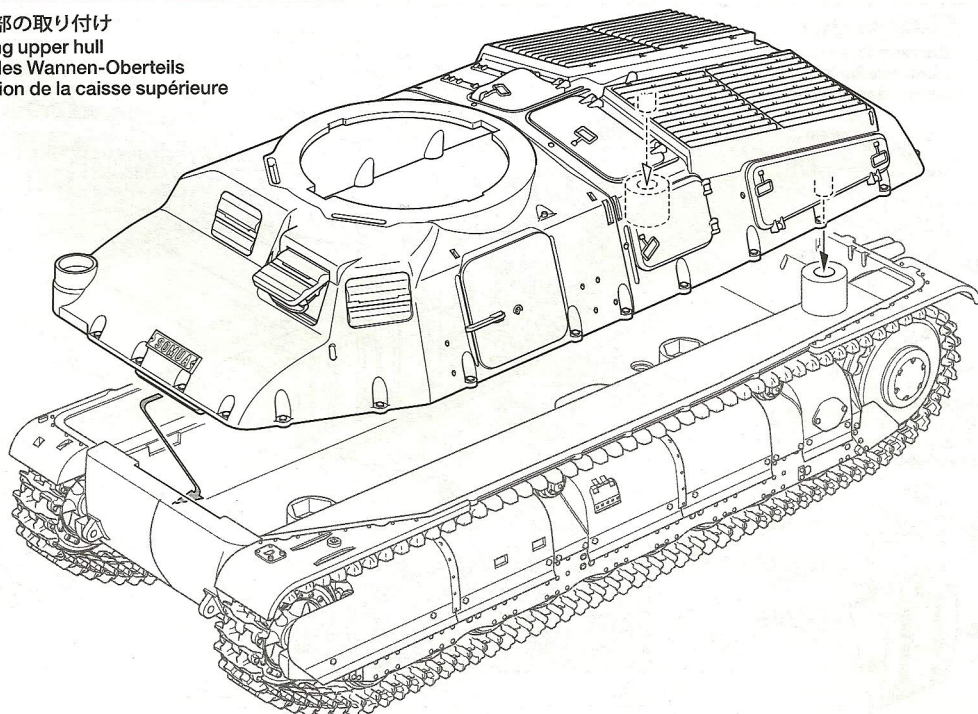

17 車体部品の取り付け (左側)
 Attaching hull parts (left)
 Wannen-Einzelteile-Einbau (links)
 Fixation des équipements de la caisse (gauche)

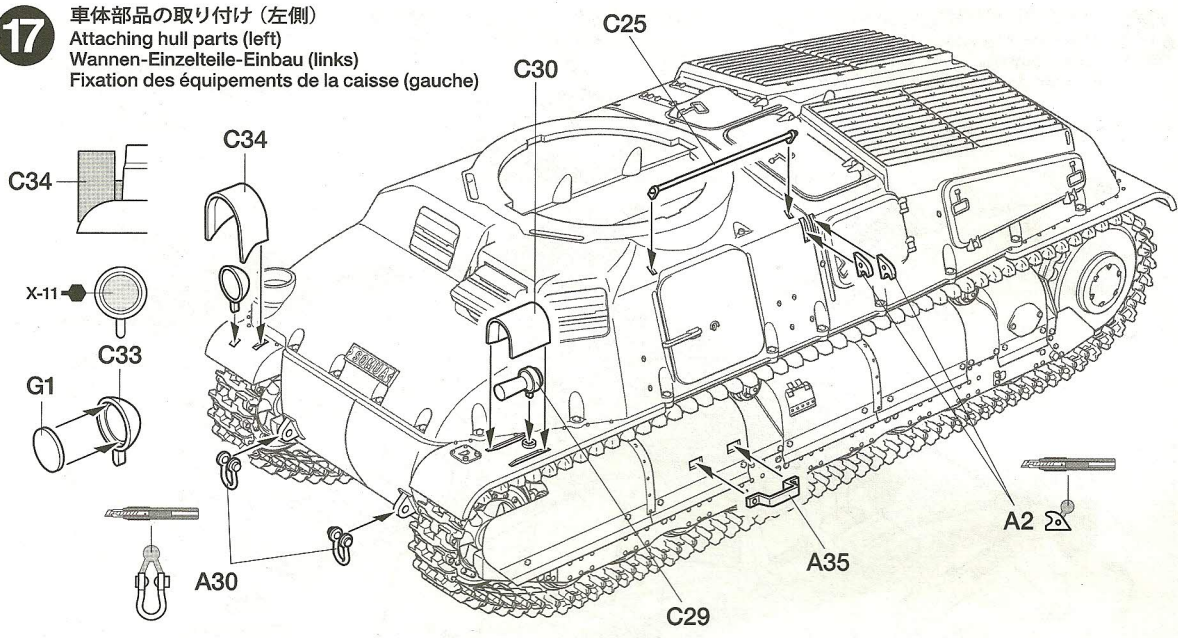

18 車体部品の取り付け (右側)
 Attaching hull parts (right)
 Wannen-Einzelteile-Einbau (rechts)
 Fixation des équipements de la caisse (droite)

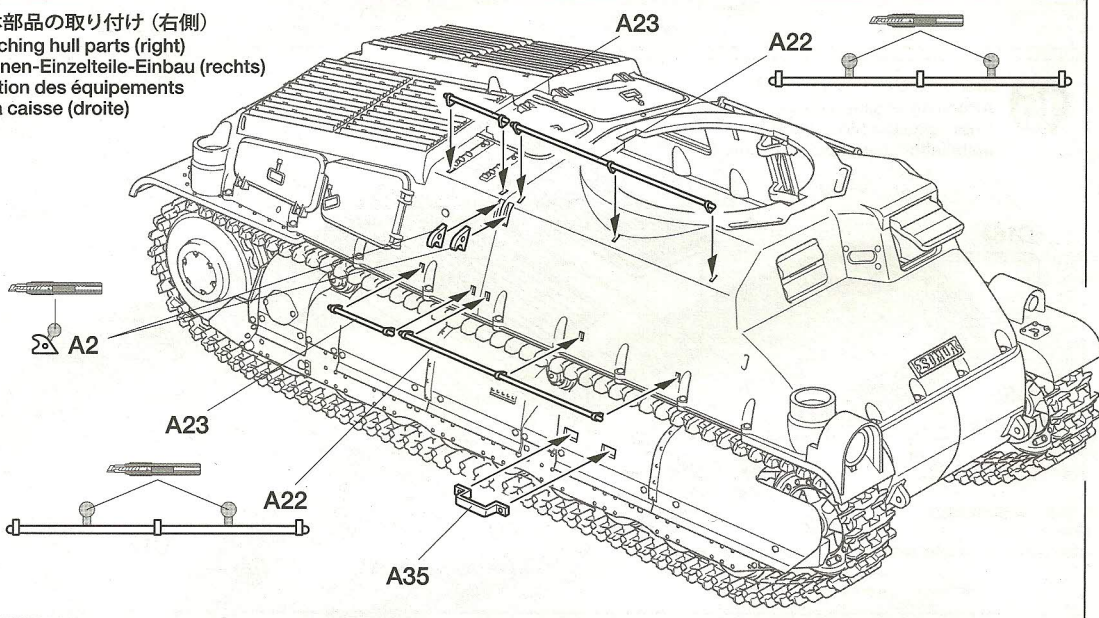

19 工具箱の取り付け
 Attaching tool storage boxes
 Anbringen der Werkzeugkästen
 Fixation des caisses d'outils

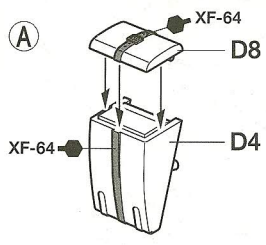

B ★3個作ります。
 ★Make 3.
 ★3 Satz anfertigen.
 ★Faire 3 jeux.

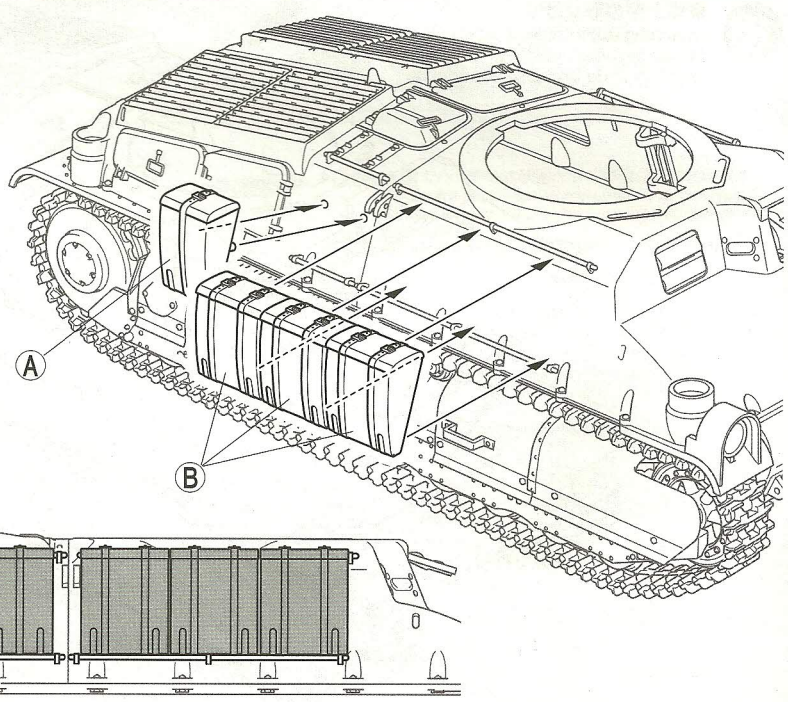
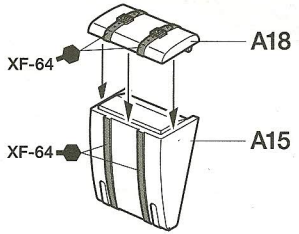

20

アクセサリーの取り付け
Attaching accessories
Anbringung von Zubehör
Fixation des accessoires

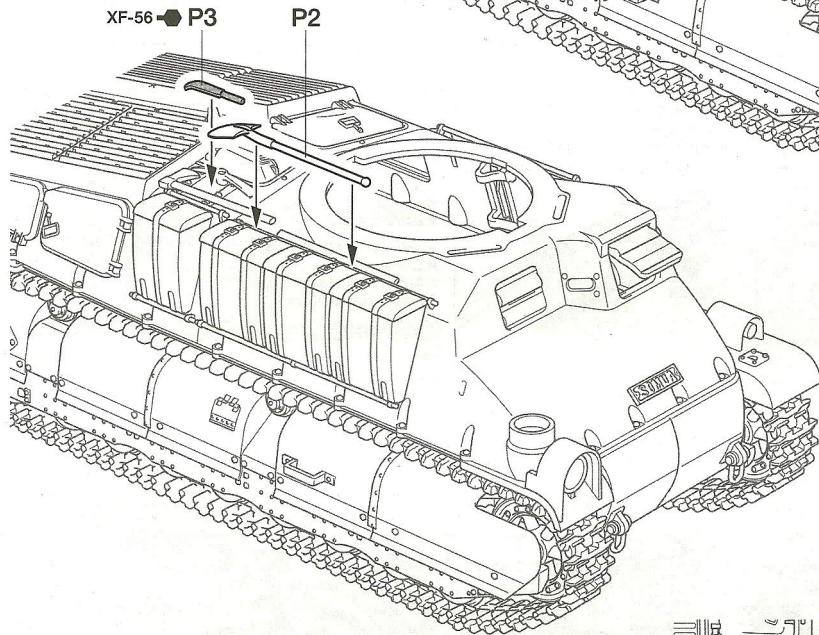
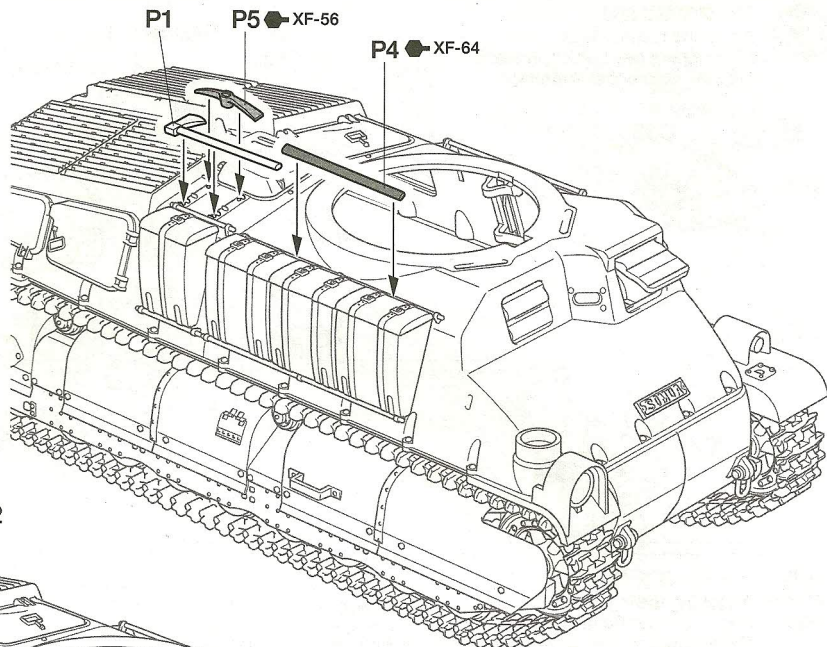
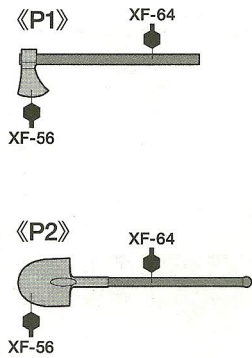

★図のように取り付けます。
★Attach as shown.
★Gemäß Abbildung anbringen.
★Installer comme indiqué.

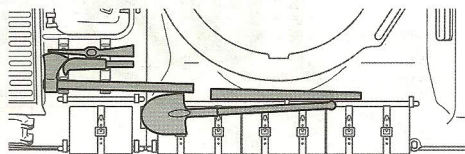

21

マフラーの取り付け
Attaching exhaust
Einbau des Auspuffs
Fixation des échappements

注意
CAUTION

★指示の番号、①、②の順で取り付けます。
★Attach parts in numbered order ①, ②.
★Die Teile in der nummerierten Reihenfolge ①, ② anbringen.
★Fixer les pièces dans l'ordre des numéros ①, ②.

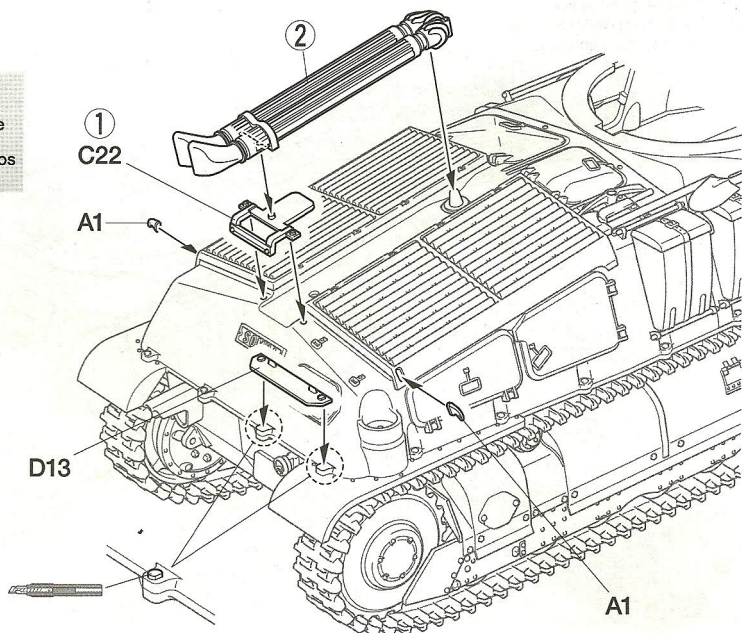
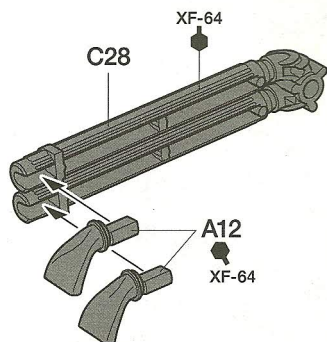

22

フックの取り付け
Attaching towing hook
Befestigung des Schlepphakens
Fixation du crochet d'attelage

A B

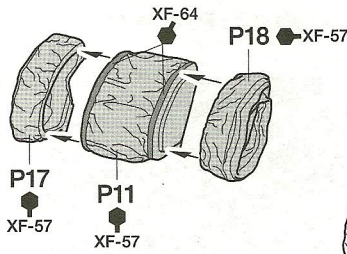
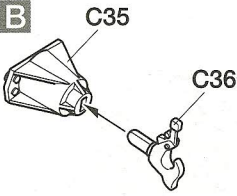

C

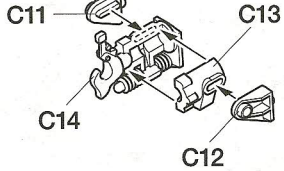

C

A B

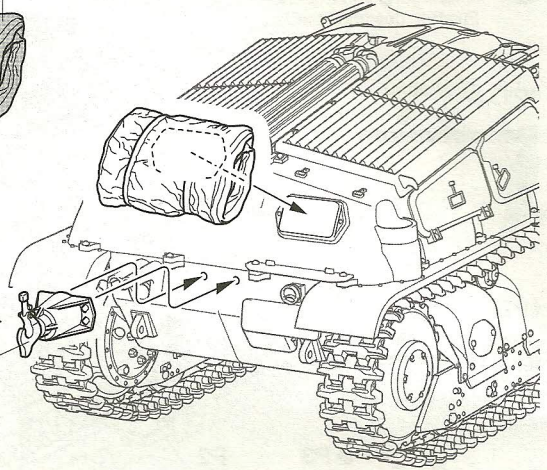

23

チェーンの取り付け
Attaching towing chain
Anbringen der Schleppkette
Fixation des chaînes de remorquage

A24

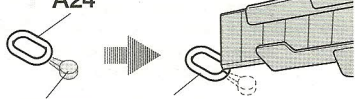

★向きに注意。
★Note direction.
★Auf richtige Platzierung achten.
★Noter le sens.

★2本通します。
★Attach 2 chains to A24.
★2 Ketten an A24 anbringen.
★Fixer deux chaînes à A24.

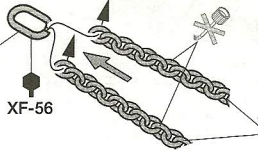

XF-56

★2個作ります。
★Make 2.
★2 Satz anfertigen.
★Faire 2 jeux.
★図の長さに切り取ります。
★Cut to 60mm.
★Auf 60mm zuschneiden.
★Découper à 60mm.

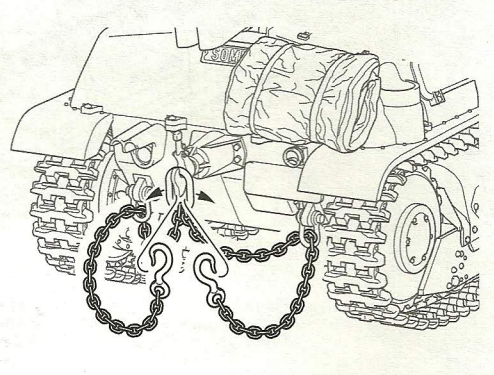
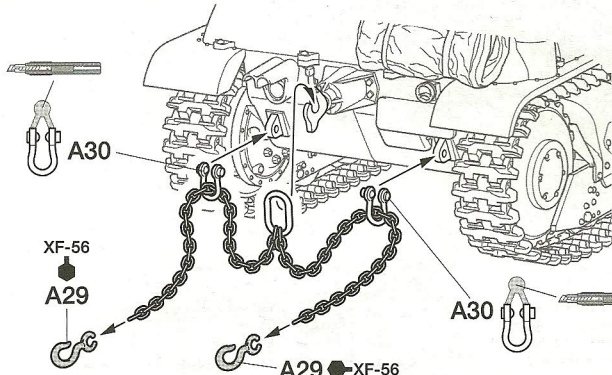
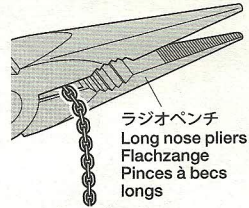

24

アンテナの取り付け
Attaching antenna
Anbringen der Antenne
Fixation de l'antenne

XF-56

X-6:10
+X-21:3

P7 X-6:10
+X-21:3

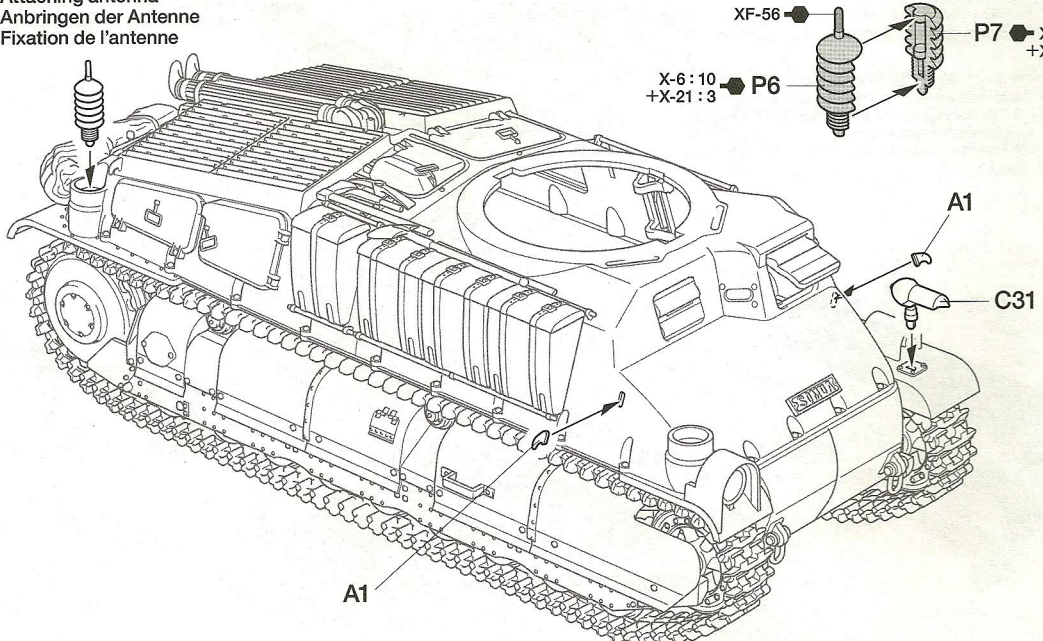

25 《キューポラ》
Cupola
Turmkuppel
Coupole

《砲》
Gun
Kanone
Canon

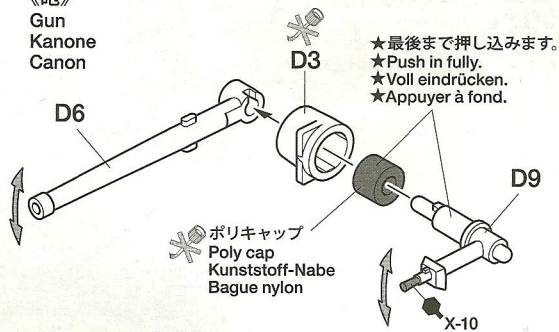
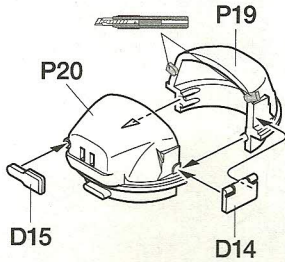
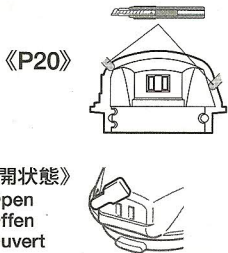

26 砲塔の組み立て
Turret
Turm
Tourelle

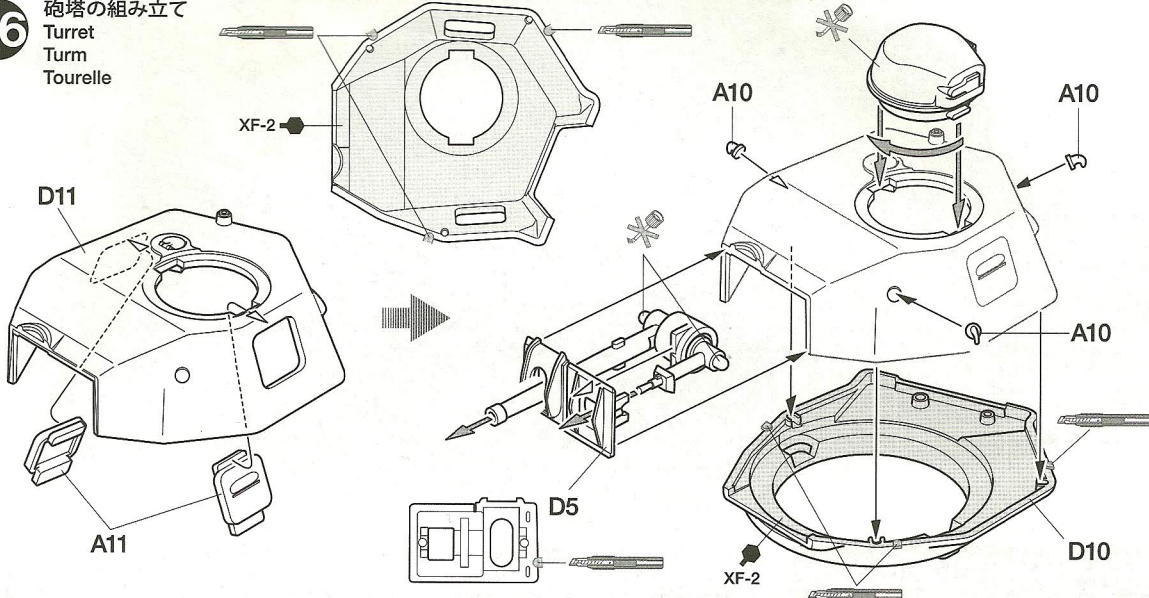

27 砲塔ハッチの取り付け
Attaching turret hatch
Anbringen der Turmluke
Fixation de la trappe de tourelle

《人形を乗せる場合》
When attaching a driver figure
Wenn Fahrerfigur eingebaut wird
Avec figurine de pilote

《閉状態》
Closed
Geschlossen
Fermé

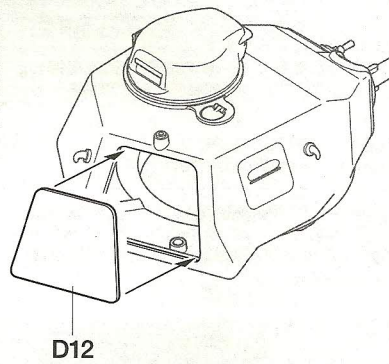
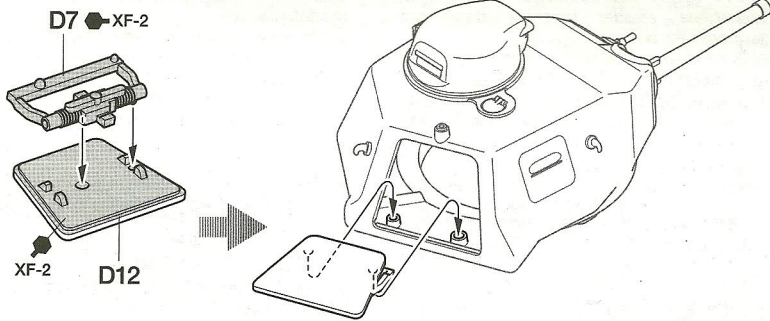

28 防盾の取り付け
Attaching gun mantlet
Anbau der Rohrblende
Fixation du bouclier

《コマンダー》
Commander
Kommandant
Chef de char

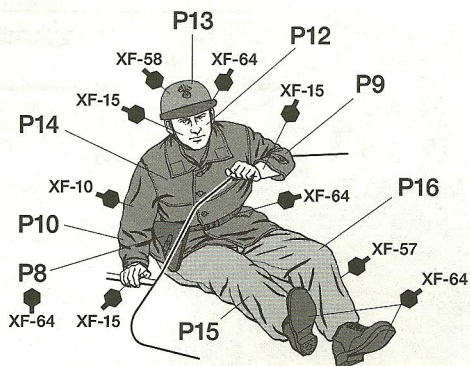
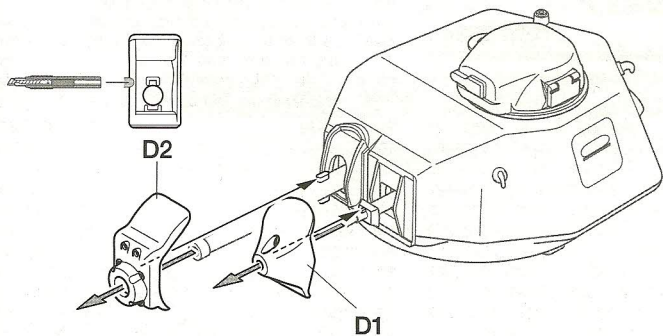

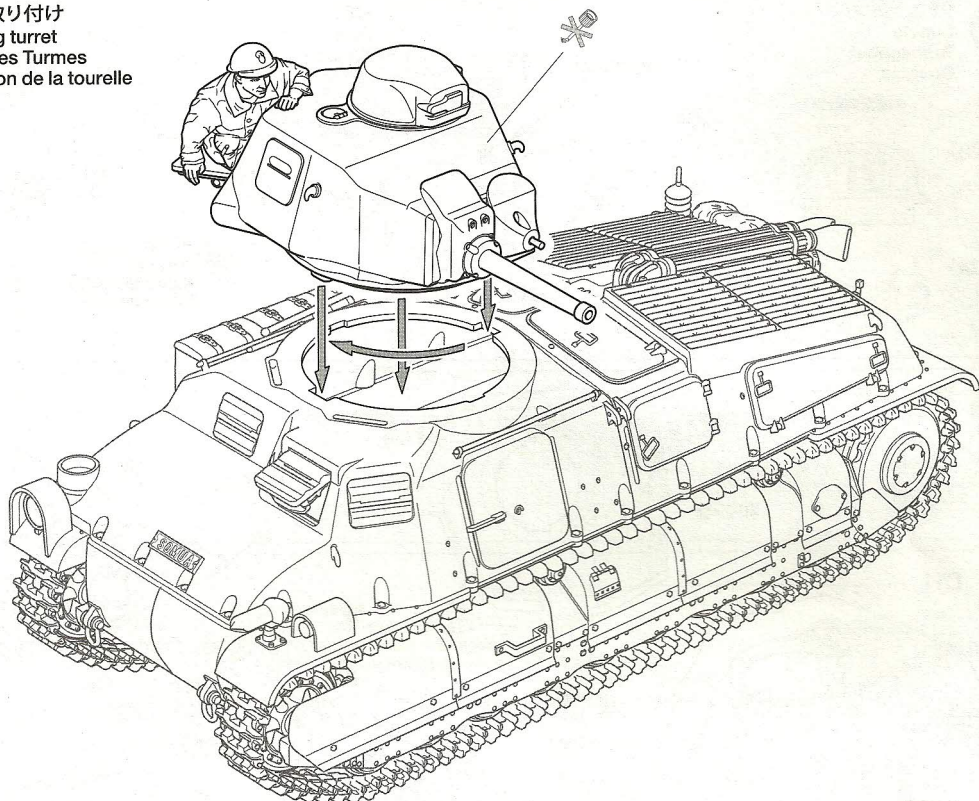

APPLYING DECALS

《スライドマークのはり方》

- ①はりたいマークをハサミで切り抜きます。
- ②マークをぬるま湯に10秒ほどひたしてからタオル等の布の上に置きます。
- ③台紙のはしを手で持ち、はるところにマークをスライドさせてモデルに移してください。
- ④指に少し水をつけてマークをぬらしながら、正しい位置にずらしします。
- ⑤やわらかな布でマークの内側の気泡を押し出しながら、押しつけるようにして水分をとりまです。

DECAL APPLICATION

- ①Cut off decal from sheet.

②Dip the decal in tepid water for about 10 sec. and place on a clean cloth.

③Hold the backing sheet edge and slide decal onto the model.

④Move decal into position by wetting decal with finger.

⑤Press decal down gently with a soft cloth until excess water and air bubbles are gone.

ANBRINGUNG DES ABZIEHBILDES

①Abziehbild vom Blatt ausschneiden.

②Das Abziehbild ungefähr 10 Sek. in lauwarmes Wasser tauchen, dann auf sauberen Stoff legen.

③Die Kante der Unterlage halten und das Abziehbild auf das Modell schieben.

④Das Abziehbild an die richtige Stelle schieben und dabei mit dem Finger das

Abziehbild naßmachen.

⑤Das Abziehbild leicht mit einem weichen Tuch andrücken, bis überschüssiges Wasser und Luftblasen entfernt sind.

APPLICATION DES DECALCOMANIES

①Découpez la décalcomanie de sa feuille.

②Plongez la décalcomanie dans de l'eau tiède pendant 10 secondes environ et poser sur un linge propre.

③Retenez la feuille de protection par le côté et glissez la décalcomanie sur le modèle réduit.

④Placez la décalcomanie à l'endroit voulu en la mouillant avec un de vos doigts.

⑤Pressez doucement la décalcomanie avec un tissu doux jusqu'à ce que l'eau en excès et les bulles aient disparu.

部品請求について

For use in Japan only!

★部品をなくしたり、こわした方は、このステッカーがはられたカスタマーサービス取次店でご注文いただけます。また、当社カスタマーサービスに直接ご注文する場合は、右記の方法でご注文することができます。詳しくは当社カスタマーサービスまでお問い合わせください。



①《郵便振替のご利用法》

郵便局の払込用紙の通信欄に下のリストを参考にITEM番号、スケール、製品名、部品名、部品コード、数量を必ずご記入ください。振込人住所欄にはお電話番号もお書きいただき、口座番号・00810-9-1118、加入者名・(株)タミヤでお振込ください。

②《代金引換のご利用法》

パーツ代金に加えて代引き手数料(324円)をご負担いただければ、電話またはホームページより代金引換によるご注文をお受けいたします。

③《タミヤカードのご利用法》

タミヤカードをご利用の場合、代金はご指定金融機関の口座引き落としとなります。ご注文は電話またはホームページよりお受けいたします。

《住所》 〒422-8610 静岡市駿河区恩田原3-7
株式会社タミヤ カスタマーサービス係

《お問い合わせ電話番号》

静岡 054-283-0003

東京 03-3899-3765 (静岡へ自動転送)

※電話番号をお確かめの上、おかけ間違いのないようお願いいたします。

《カスタマーサービスアドレス》

http://tamiya.com/japan/customer/cs_top.htm



フランス中戦車 ソミュア S35

ITEM 35344

★価格は2015年2月現在のものです。諸事情により変更となる場合があります。
★税込価格の税率は8%となっています。

部品名	税込価格	本体価格	部品コード
A/パーツ(x1).....	669円	(620円)	10008485
B/パーツ.....	777円	(720円)	10008486
C/パーツ.....	669円	(620円)	10008487
G/パーツ.....	410円	(380円)	19004360
D、P/パーツ.....	669円	(620円)	19004359
チェーン袋詰(ポリキャップ含む).....	302円	(280円)	19403220
ポリキャップ(x4).....	183円	(170円)	10443027
履帯(x216・1台分).....	1,123円	(1,040円)	19333183
マーク.....	388円	(360円)	19493208
説明図.....	345円	(320円)	11053927
解説文.....	324円	(300円)	11053928

AFTER MARKET SERVICE CARD

When purchasing replacement parts, please take or send this form to your local Tamiya dealer so that the parts required can be correctly identified. Please note that specifications, availability and price are subject to change without notice.

Parts code

ITEM 35344	ITEM 35344
10008485.....	A Parts (x1)
10008486.....	B Parts
10008487.....	C Parts
19004360.....	G Parts
19004359.....	D、P Parts
19403220.....	Chain Parts Bag (including Poly Cap)
10443027.....	Poly Cap (x4)
19333183.....	Track Piece Bag (Link x216)
19493208.....	Decals
11053927.....	Instructions
11053928.....	Cover Story Leaflet

35344 1/35 SOMUA S35 (11053927)

1/35
MM

Military Miniature

www.tamiya.com

A 《第18竜騎兵連隊所属 56号車》
No.56, 18th Dragoon Regiment



TS-1
(XF-64)
レッドブラウン
Red brown





XF-58
オリーブグリーン
Olive green

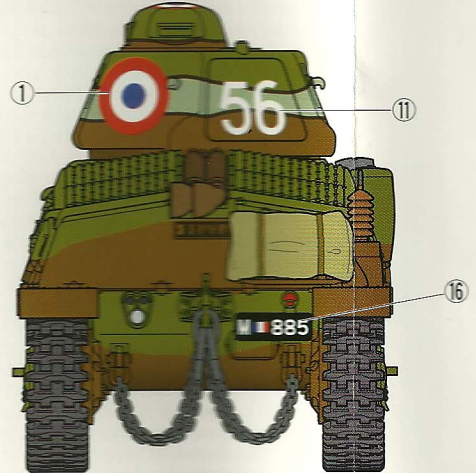
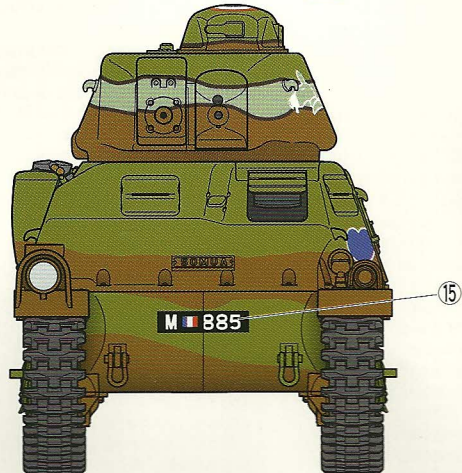
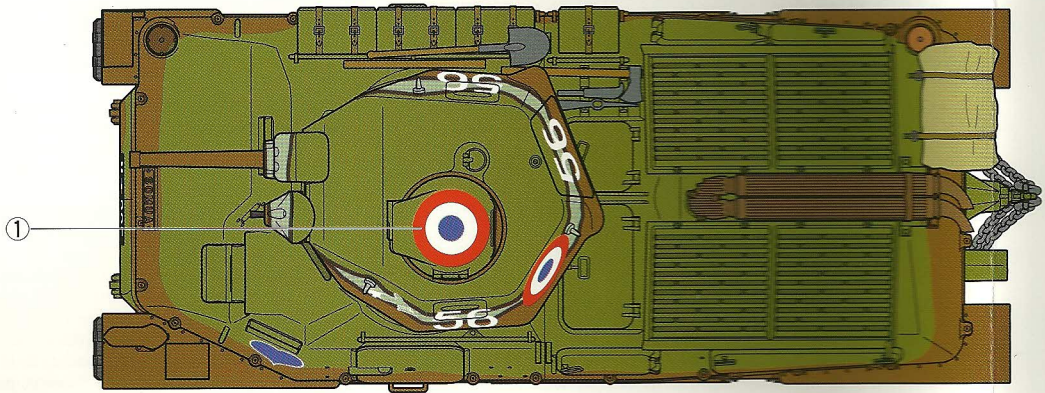
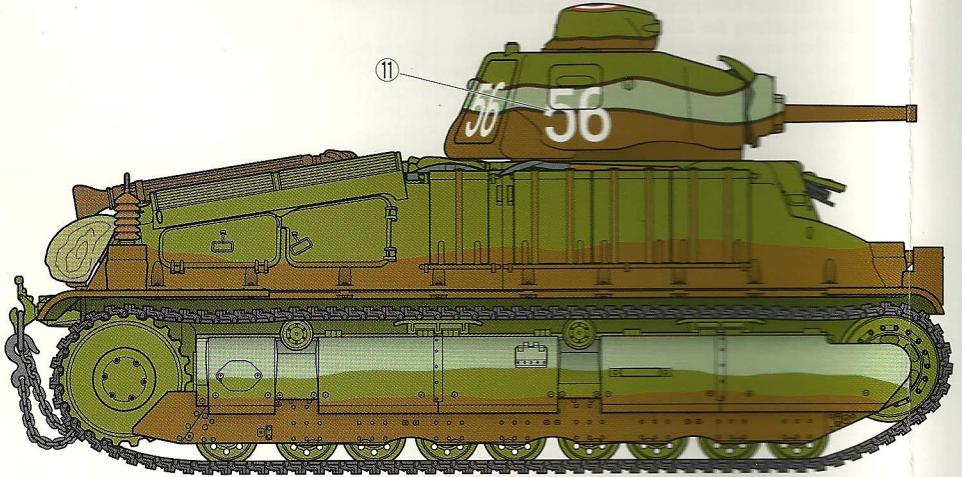
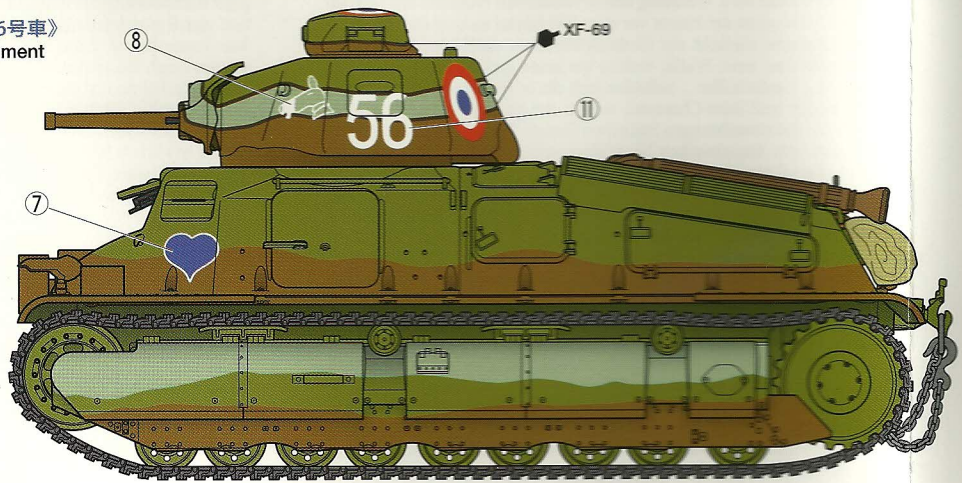

XF-21
スカイ
Sky



B 《第13竜騎兵連隊所属 42号車》
No.42, 13th Dragoon Regiment

-  TS-1 (XF-64)
レッドブラウン
Red brown
-  XF-58
オリーブグリーン
Olive green
-  XF-21
スカイ
Sky

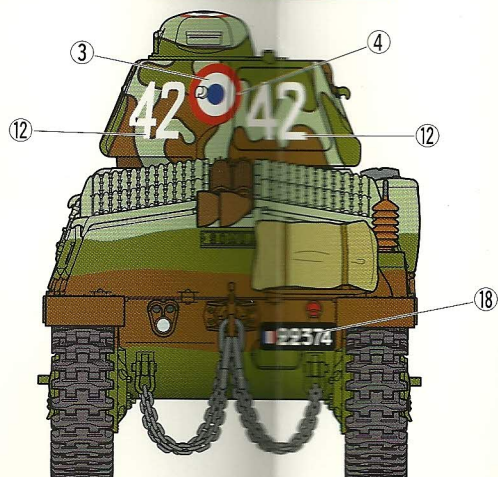
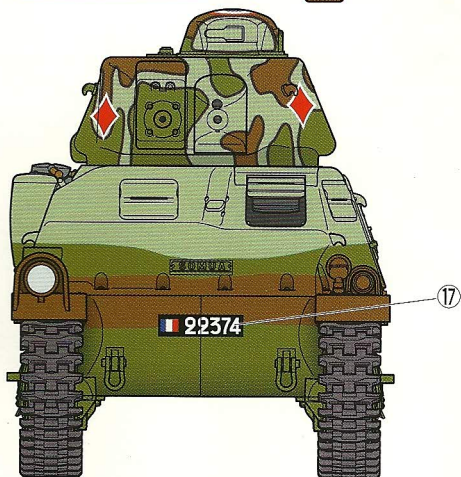
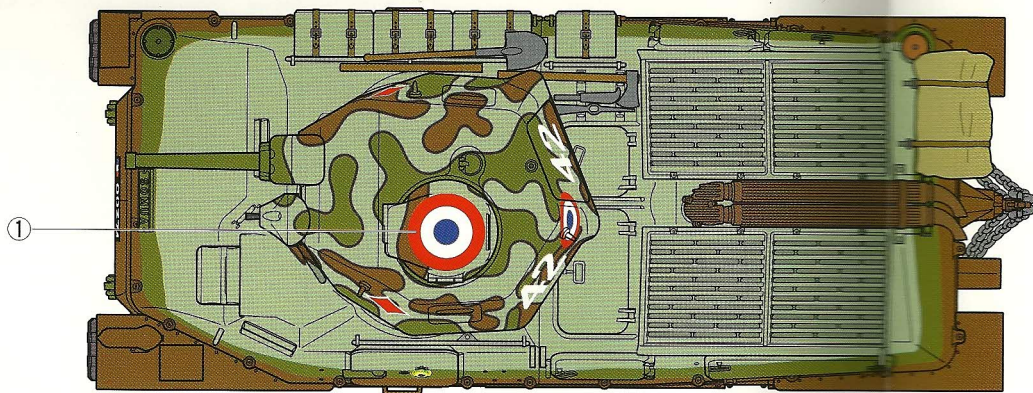
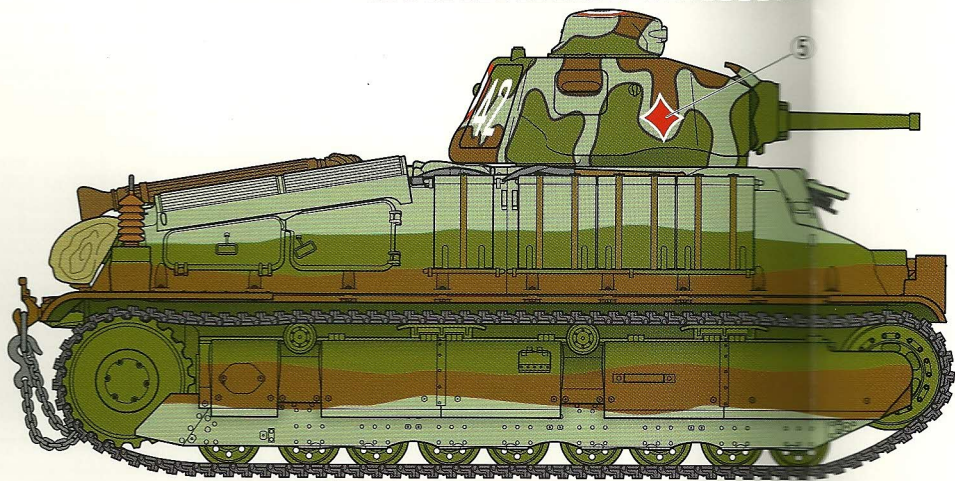
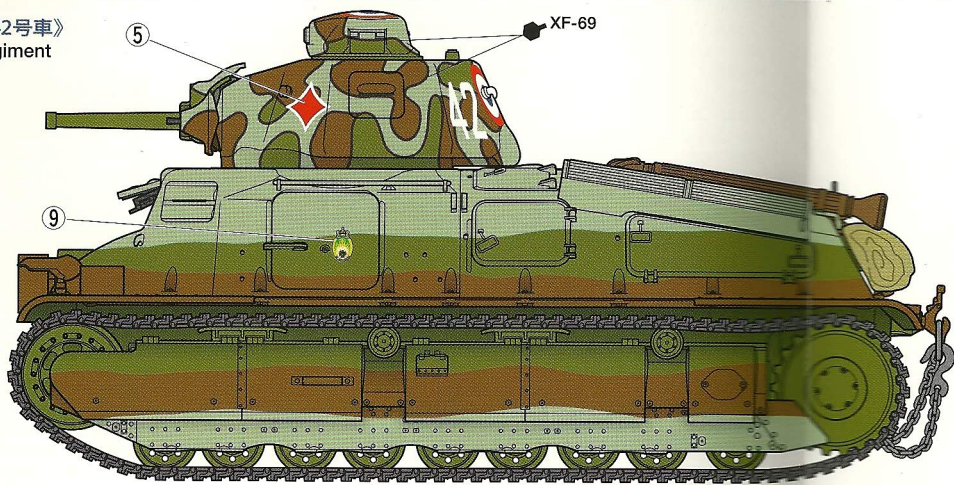

C 《第4胸甲騎兵連隊所属 20号車》
No.20, 4th Cuirassier Regiment

-  TS-1 (XF-64) レッドブラウン Red brown
-  XF-58 オリーブグリーン Olive green
-  XF-21 スカイ Sky
-  XF-23 ライトブルー Light blue

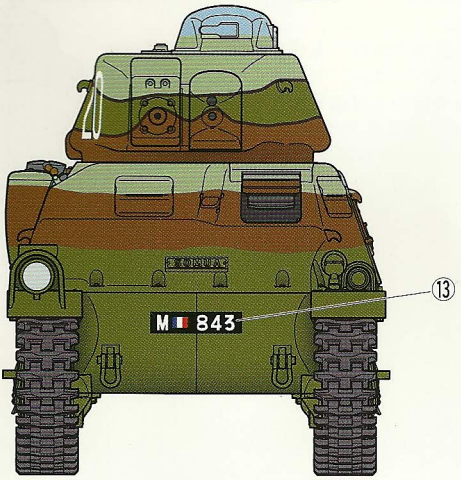
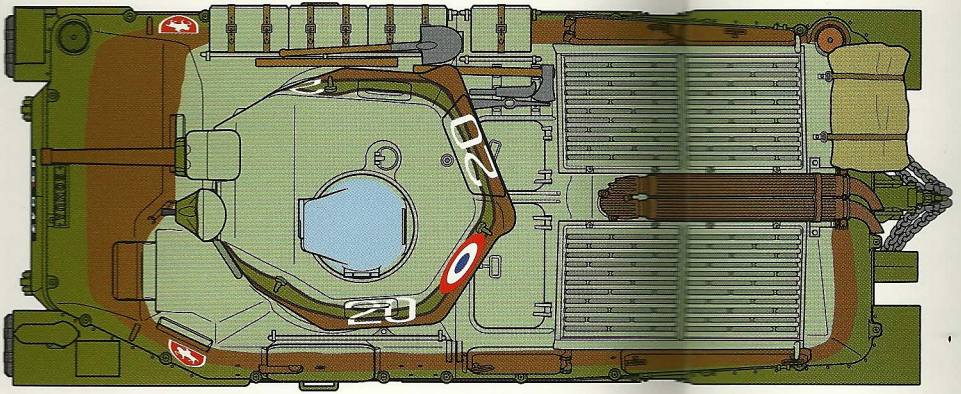
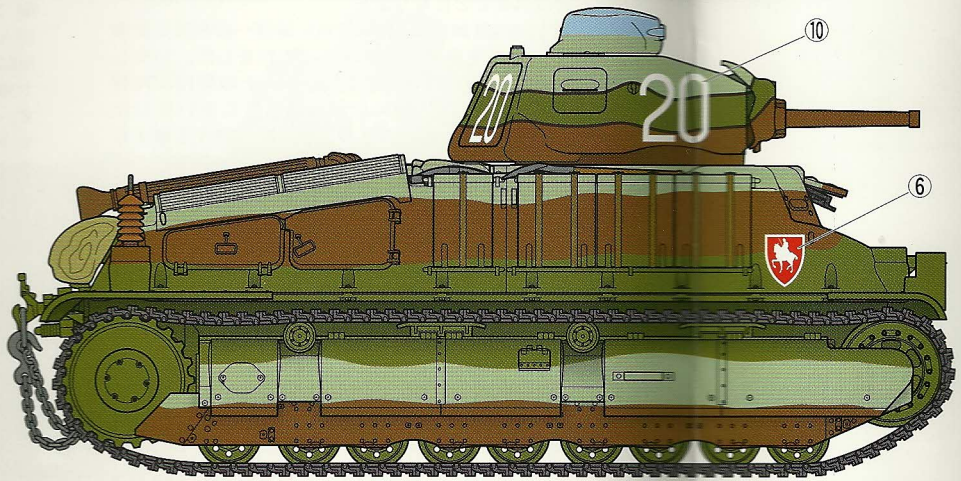
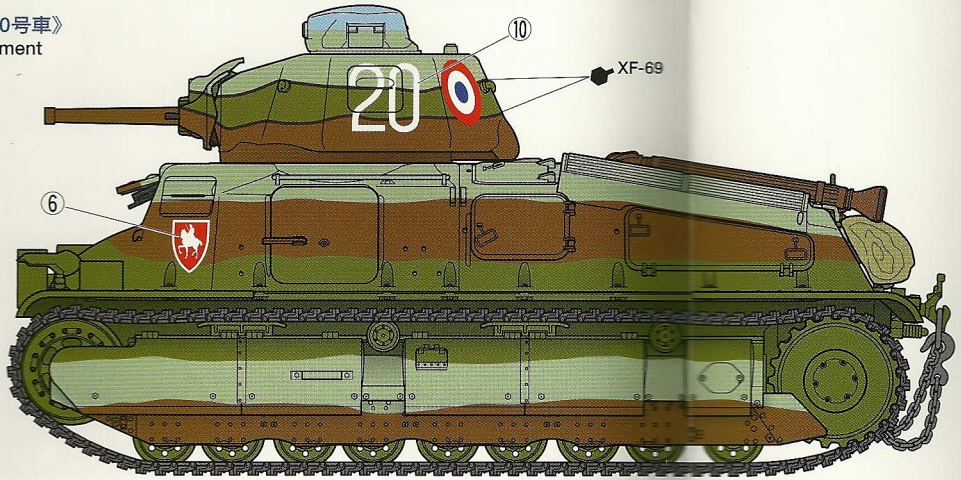

PAINTING

《ソムユア S35の塗装》

1936年頃から1940年まで生産されたソムユア S35には、様々な迷彩が施されていました。明るいグレイ、グリーン、ブラウンの帯状迷彩で、境界が黒色のラインで縁取られたものなどが見られますが、砲塔と車体の迷彩パターンが異なっている場合もありました。これは砲塔と車体が別のメーカーで生産され、工場出荷時に迷彩が施されたためです。またハートやダイヤなどのマークは所属小隊、マークの色は所属中隊を表します。装備品など細部の塗装は組み立て中にタミヤカラーの色番号で指示してあります。

Painting the SOMUA S35

The SOMUA S35 was manufactured from 1936 to 1940, and had various camouflage schemes applied. One scheme featured Light Gray, Green and Brown bands with Black borders. On some tanks, the pattern on the turret and hull did not match owing to the two components being produced and painted by different manufacturers. Playing card aces were painted to differentiate between individual platoons, their color representing their company. Painting instructions for details are indicated during assembly.

Bemalung des SOMUA S35

Der SOMUA S35 wurde von 1936-1940 gebaut und hatte verschiedene Tarnmuster. Eines davon hatte hellgrau, grün und braune Bänder mit schwarzen Rändern. An einigen Panzern passte das Schema an Turm und Wanne nicht zusammen, was daran liegt, dass die Baugruppen in unterschiedlichen Firmen gebaut wurden. Spielkartensymbole waren aufgemalt um die Züge zu unterscheiden, wobei die Farbe die Kompanie anzeigte. Bemalungshinweise für Details sind während des Zusammenbaus im Handbuch angegeben.

Peinture du SOMUA S35

Les SOMUA S35 furent produits de 1936 à 1940 et ils reçurent divers schémas de camouflage. L'un d'entre eux était constitué de bandes gris clair, vertes et brunes avec des délimitations noires. Sur certains tanks, les camouflages de la tourelle et de la caisse ne correspondaient pas, ces deux éléments étant produits par des constructeurs différents. Des as de jeu de cartes étaient peints pour identifier les pelotons, la couleur représentant la compagnie. Les instructions de peinture des détails sont fournies durant l'assemblage.

