

**BILEK**

No. 983

**FOCKE-WULF****FW 190 D-9****"Gerhard Michalski"**

Focke-Wulf 190-D-9 je jednou z posledních verzí tohoto úspěšného seriově vyráběného a ve větších počtech nasazeného typu konstruktérů kanceláře Focke-Wulf.  
Ten se poprvé objevil ve variantě "A", s hvězdicovým motorem B1-201 na válečných čtverých světové války v roce 1941.

Koncem roku 1943 se konstruktéři pokoušeli dosti úspěšně posunout výkony různými úpravami, které vřeholily zástavbou nového motoru Juno 213 a prodloužením trupu o vsazený trupový díl před ocasní plochy. Důkazem technické výzrállosti pak bylo několik německých pilotních es, které svým uměním stálo proti spojencům v mnoha leteckých bitvách. Marking jednoho z nich je součástí naší stavebnice.

V interieru použité barvy :

Code:	Name:	Model MASTER I:	Humbrol:
A	Dark Green	1710	116
B	Field Grey	1712	105
C	Matt Black	1749	33
D	Gun Metal	1795	--
E	Brown	1540	10
F	Dark Blue	1722	122
H	White	1768	34
I	Rust	1785	--

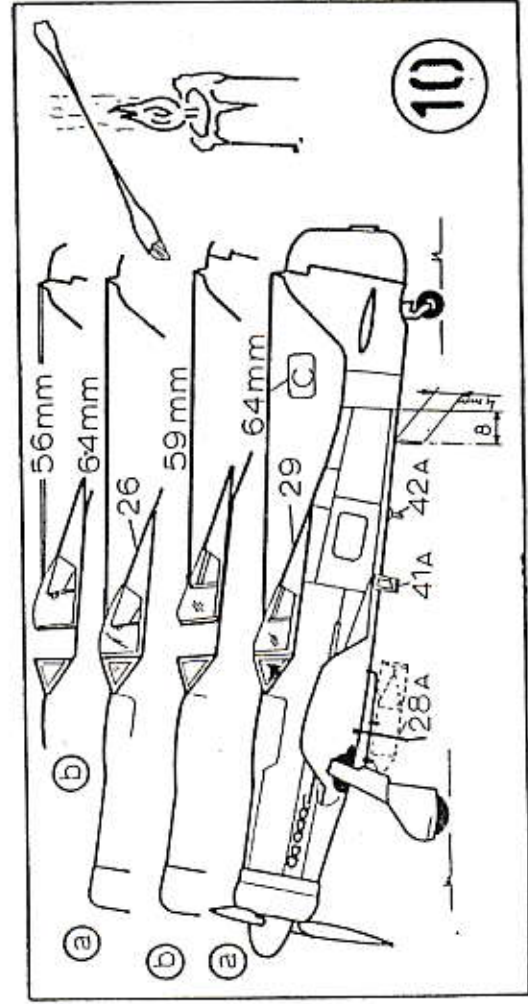
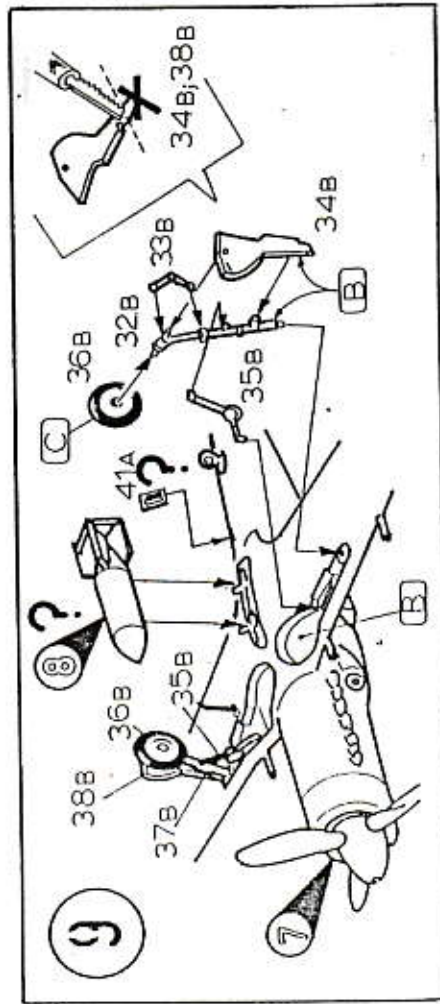
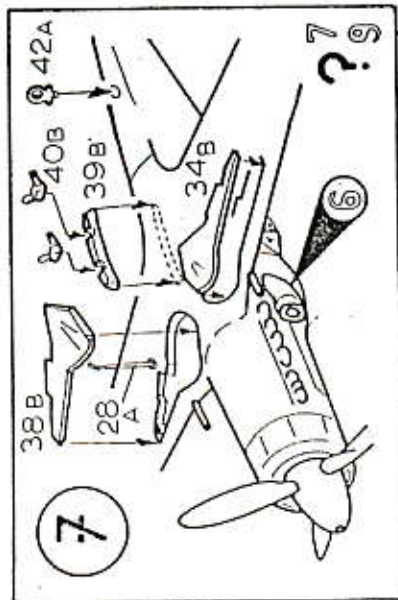
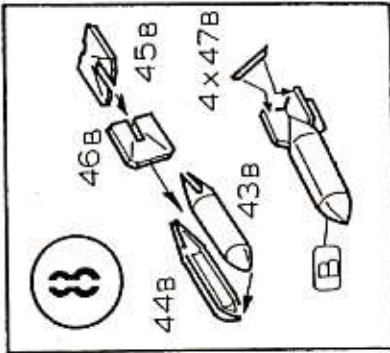
**10**

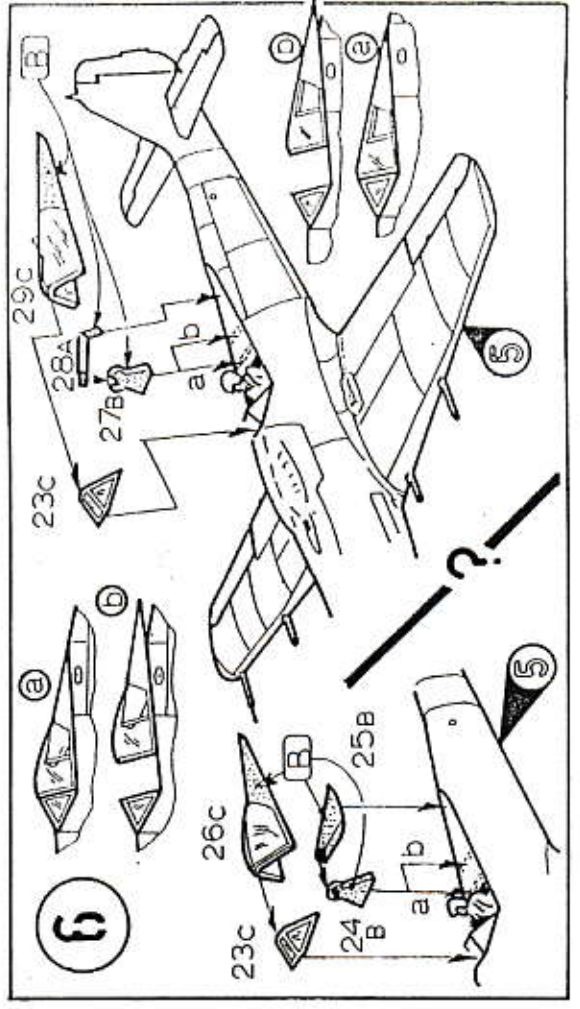
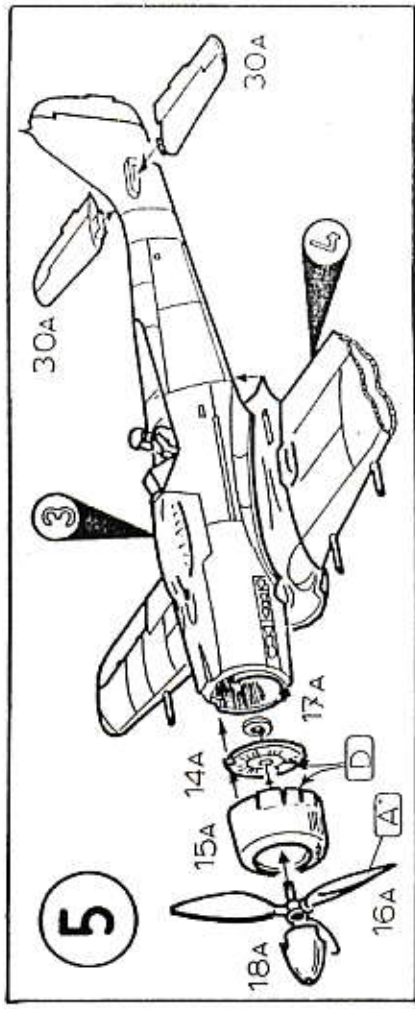
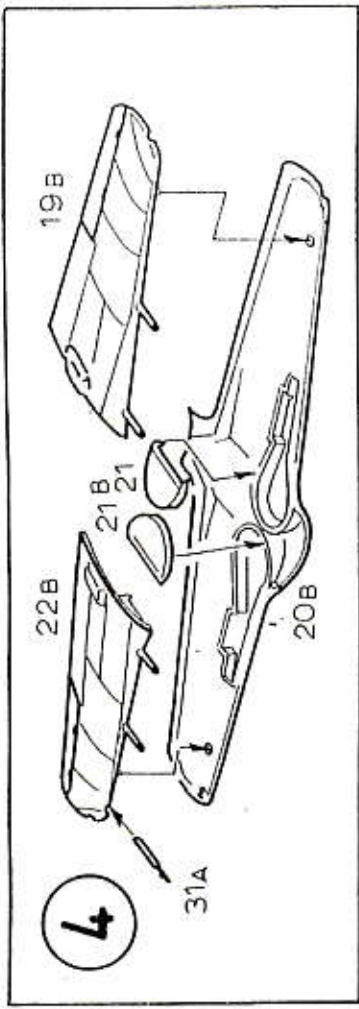
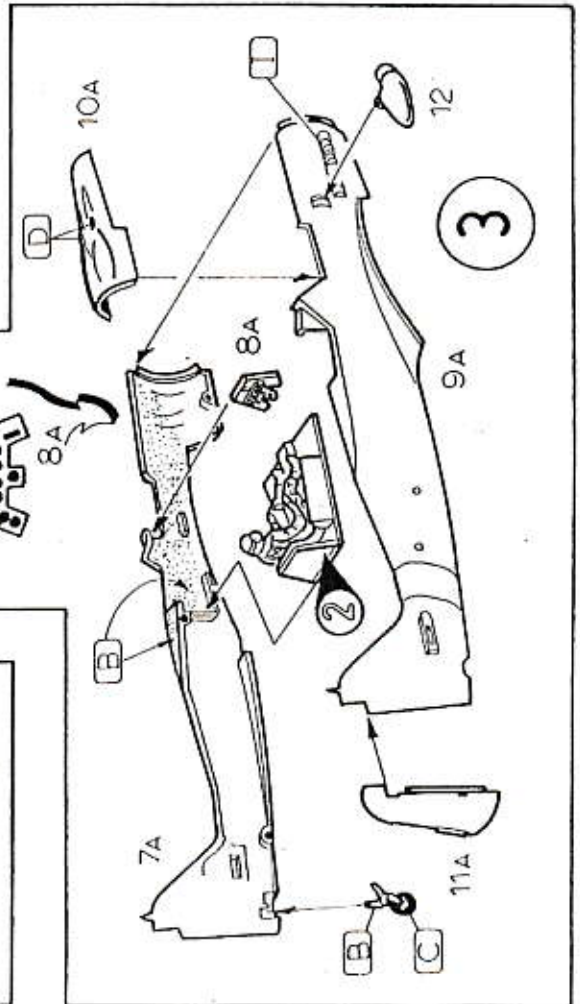
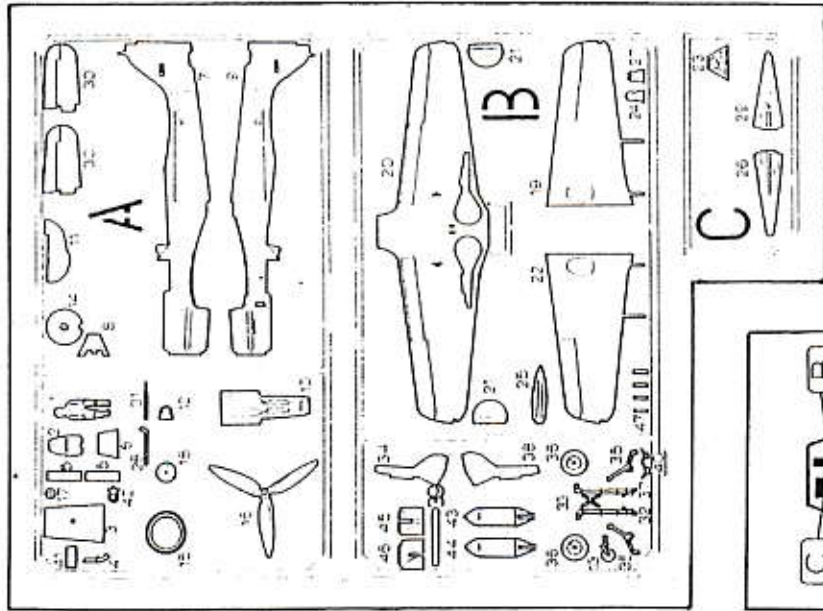
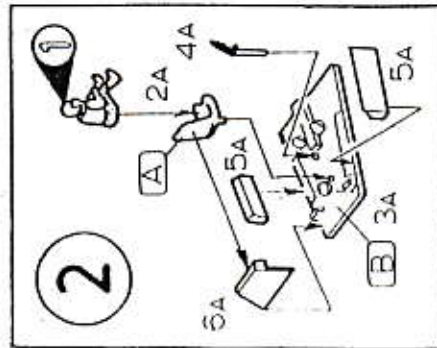
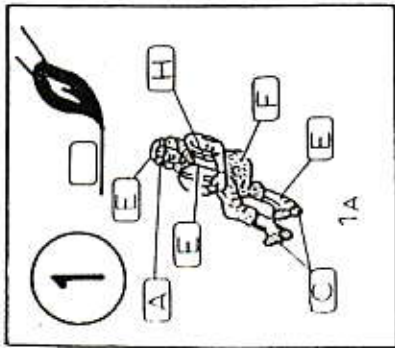



# Fw 190 D-9

Rozmístění popisek - Stencils placement

