



*Model Art*  
DECAL SYSTEM

48-003

HAWKER HUNTER

GA.11 - 764NAS - Royal Navy

T.8M - 899NAS / FRADU



HAWKER HUNTER Mk.58

Patrouille Suisse

Flieger Staffel 4 & J-4007



DOUGLAS INVADER

Indochine:

GB1/91 "Bourgogne"

ERP2/19 "Armagnac"

Algérie:

ERP1/32 "Armagnac"

#### RECOMMENDED KITS/MAQUETTES RECOMMANDÉES:

- \*WESTLAND WYVERN S.4: Dynavector.
- \*DOUGLAS SBD-5 DAUNTLESS: Hasagawa.
- \*DEWOITINE D.520: LTD ou JMGT.

#### GENERAL REMARKS:

MODEL ART 48/002 takes its previously successful 1/72nd series on naval aircraft into the increasingly popular 1/48th scale arena whilst turning at the same time to an earlier period of aviation history with the topical theme of the 1944 Liberation of France. The WESTLAND WYVERN S.4 recalls those halcyon days when this ultimate piston-engined fighter served on board such famous aircraft carriers as HMS Eagle and HMS Ark Royal. Being the Fleet Air Arm's first turboprop fighter, the Wyvern was at the forefront of technology when introduced in 1953 but it remained in service a mere five years before being withdrawn. Yet, its distinctive contra-rotating propellers, its elegant silhouette and its participation in the Suez affair ensure its place in history as a significant naval aircraft. The French Aéronautique Navale received SBD-5 DAUNTLESS from the United States Navy in 1944. Initial training was completed in North Africa. Dull sea patrols over the Mediterranean followed until the units were posted to mainland France where they eagerly took up the fight to drive back the Axis forces. The most notorious combats took place on the Atlantic coast at the so-called "Royan pocket". Many Dauntless survived the war and finished their career in Indochina. It is interesting to note that "173" piloted by Premier Maître Moussou took part in the Bastille Day flypast over Paris in 1945. The DEWOITINE D.520 showed much promise during the Battle of France, but the 1940 campaign and subsequent events prevented further development of the airframe. Many were relegated to training duties with the Luftwaffe. In 1944, some of the surviving machines were taken over by the Free French Forces and hurriedly pressed into service. Some retained their original French camouflage whilst others sported a German standard finish of sorts. Original documents are difficult to find and interpret and the suggested camouflage patterns are not "set in stone" but rather offered as suggestions that can be improved upon!

#### INTERIOR COLOURS:

WESTLAND WYVERN S.4: matt black cockpit interior, instrument panel and seat with khaki harness and cushions. Dull silver wheelwells, internal faces of undercarriage doors, undercarriage legs and wheel hubs. DEWOITINE D.520: matt Night Blue cockpit interior, instrument panels and consoles. Satin black instruments, instrument coverings and seat frames. Khaki seat harness. Buff wheelwells, inner faces of undercarriage doors, undercarriage legs and wheel hubs although they may have been repainted in RLM76. SBD-5 DAUNTLESS: Interior Green cockpit interior. Matt black instrument panel and coaming. Satin black instruments. Dark green seats with khaki harnesses. Matt white wheelwells, inner faces of undercarriage doors, undercarriage legs and wheel hubs. Note however that it remains the individual modeller's responsibility to research each subject thoroughly in order to ascertain correct detailing for a particular aircraft. We thoroughly recommend the reading of such magazines as SCALE AIRCRAFT MODELLING, REPLIC and AVIONS, the latter two published in France and highly recommended. REPLIC N°34 includes an excellent photo reference section on the D.520 whilst AVIONS N°11, 12 & 13 feature a series of articles on the Aéronautique Navale's Dauntless involved in the 1944 combat operations. All enquiries for the purchase of these magazines to: REPLIC, 144 Rue Martré, 92110 CLICHY, France and AVIONS, 39 Rue A. Briand, 62200 BOULOGNE-sur-MER, France.

#### APPLICATION SYSTEM

1. Model must be dry, free from grease, dust and dirt. 2. Cut each subject from the decal sheet as required, carefully trimming the varnish if necessary. 3. To release from backing sheet, dip the decal in lukewarm water for a few seconds. Prolonged immersion will impair adhesion. 4. Hold subject in position and slide decal from backing sheet to location on model. 5. Press decal lightly with a soft damp cloth to remove excess moisture and air bubbles. Leave to dry. 6. MODEL ART Decals are coated with a thin resilient varnish which enables them to conform to most contour and surface detail. 7. To improve adhesion a coat of standard gloss varnish can be applied prior to decal application. To achieve the desired final finish apply a sealing coat of varnish after decal application.

\*NOTE: MODEL ART DECAL SYSTEM do not accept any liability where application methods using solvents are used. Modellers use these products entirely at their own risk.

©1995 MODEL ART DECAL SYSTEM

ACKNOWLEDGEMENTS/REMERCIEMENTS: B. Chadwick, B. Derbyshire, J.-L. Fouquet, M. H. Robinson, R. Wilkinson.

MODEL ART DECALS designed and marketed by MODEL ART DECAL SYSTEM, P.O. Box 64, BURY, Lancashire, BL9 0SF, U.K. SAE with all enquiries / Coupons Réponse Internationaux pour tout renseignement.

#### REMARQUES GÉNÉRALES

La planche MODEL ART 48/002 reprend à une échelle de plus en plus populaire sa série au 1/72ème à vocation navale tout en y ajoutant un thème d'actualité: les combats de la Libération 1944. Premier appareil britannique équipé d'un turbo-propulseur à hélices contra-rotatives, le WESTLAND WYVERN S.4 était à la pointe de la technologie lors de sa mise en service sur les porte-avions Eagle et Ark Royal en 1953. Bien que sa carrière fût de courte durée - cinq ans à peine - cet appareil élégant et racé s'assura néanmoins une place significative dans l'histoire de l'aviation embarquée par sa participation à l'affaire de Suez. Au cours de l'année 1944, les Forces Aériennes Françaises reçurent nombre d'appareils américains, l'Aéronautique Navale percevant pour sa part une dotation de SBD-5 DAUNTLESS. Ayant subi leur entraînement initial en AFN, les équipages des 3FB et 4FB furent ensuite basés à Cognac d'où ils participèrent au nettoyage de la célèbre poche de Royan avant de prendre part au défilé aérien du 14 juillet 1945 (notamment le N°173 piloté par le Premier Maître Moussou). Les appareils survivants terminèrent leur carrière en Indochine. Les DEWOITINE D.520, très prometteurs au début du conflit, ne purent être développés et se trouvèrent rapidement rélégués au rôle d'entraînement par les Forces de l'axe avant de reprendre du service aux couleurs françaises avec les FFI. À noter que certains appareils conservèrent leurs couleurs françaises tandis que d'autres recevaient un camouflage plus ou moins au standard allemand. Les documents d'époque sont rares et souvent médiocres ce qui rend leur interprétation difficile. Les schémas et couleurs que nous proposons ne sont donc que des suggestions qui ne demandent qu'à être confirmées ou infirmées!

#### COULEURS INTÉRIEURES

WYVERN S.4: habitacle, tableau de bord et sièges noir mat. Harnais et coussins kaki. Puits de train et face interne des trappes, jambes de train et jantes de roues aluminium satiné. SBD-5 DAUNTLESS: habitacle, tableaux de bord et consoles Interior Green. Instruments et casquette de tableau de bord noir satiné. Sièges vert foncé et harnais kaki. Puits de train, face interne des trappes, jambes de train et jantes de roues blanc mat. DEWOITINE D.520: habitacle bleu nuit mat. Tableau de bord, casquette, instruments et siège noir satiné avec harnais kaki. Puits de train, face interne des trappes, jambes de train et jantes de roues chromés brillant bien qu'il soit possible que l'ensemble ait été repeint en RLM76. Il est aussi possible mais peu probable que les deux appareils aient revêtu une livrée à trois tons de gris (RLM74, 75 et 76) mais il est difficile de discerner une troisième couleur sur les rares et assez médiocres documents d'époque. Le mouchetage est très discret sur les dérivés (probablement RLM74) et n'est présent de façon plus soutenue sur les flancs de fuselage que pour l'appareil FFI de Toulouse. Nous conseillons aux maquetlistes d'effectuer des recherches personnelles plus poussées pour les questions de détail et nous recommandons en particulier la lecture de magazines tels que REPLIC, AVIONS ET SCALE AIRCRAFT MODELLING, ce dernier étant publié en Angleterre (Renseignements auprès de Guideline Publications Ltd, 22A Albion Street, Dunstable, Bedfordshire, LU6 1SA).

#### MODE D'EMPLOI

1. La maquette doit être sèche et débarrassée de toute trace de graisse ou de poussière. 2. Découper avec soin les motifs requis. Détourer soigneusement le vernis si nécessaire. 3. Pour libérer la décalcomanie de son support, la tremper dans de l'eau tiède pendant quelques secondes. Une immersion prolongée diminue les propriétés adhésives. 4. Tenir le support de la décalcomanie en position et faire glisser le motif à sa place sur la maquette. 5. Presser doucement le décal avec un chiffon légèrement humide pour enlever l'excédent d'eau. Laisser sécher. 6. Les décalcomanies MODEL ART sont recouvertes d'une couche de vernis souple et résistant qui leur permet de se conformer à la plupart des contours d'une maquette. 7. Une couche de vernis brillant avant la pose favorise une meilleure adhésion. Après séchage, passer une couche finale de vernis pour protéger les décalcomanies et obtenir le degré de mat ou brillant désiré.

\*IMPORTANT\* MODEL ART DECAL SYSTEM n'accepte aucune responsabilité en rapport avec l'utilisation de solvants. Les maquetlistes utilisant ces produits le font entièrement à leur risque.

# HAWKER HUNTER

Art No48/003

## GA.11 - 764 NAS LOSSIEMOUTH - 1962

Stenciling shown for XL580 applies to all versions.  
Marquages de servitude sur XL580 valables pour tous les appareils.

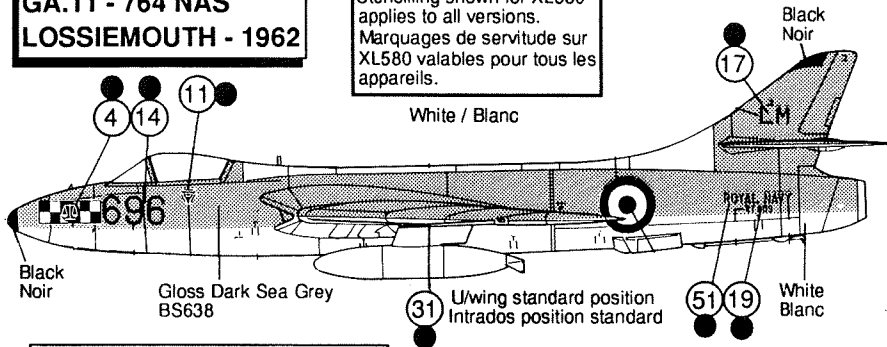

## T8.M - 899Sqn / FRADU R.N.A.S. YEOVILTON - 1990

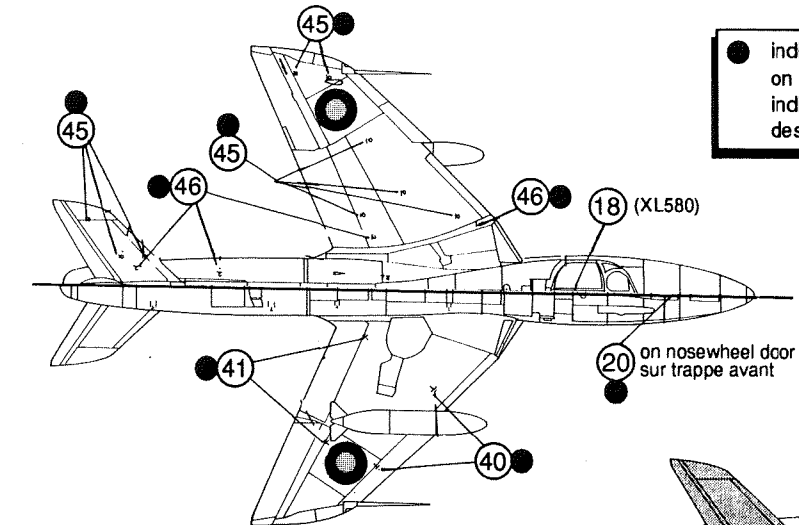
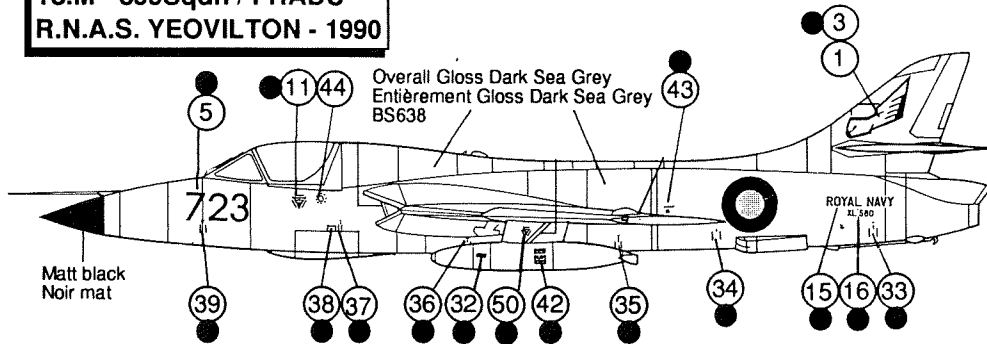

## Mk.58 - J-4007 "James Bond" April 1989

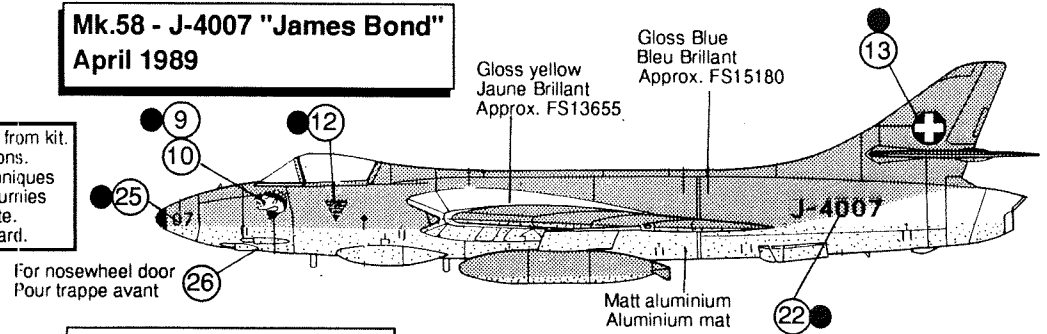

## Mk.58 - Patrouille Suisse 1989

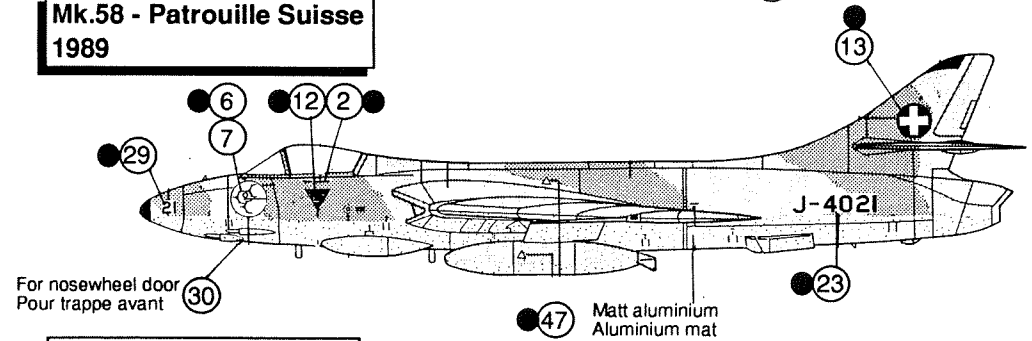

## Mk.58 - Flieger Staffel 4 1985

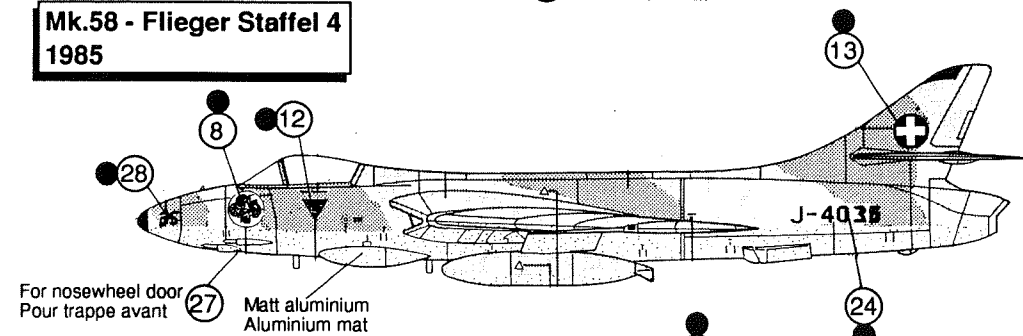

Swiss aircraft: standard British camouflage.  
Appareils suisses: camouflage standard RAF.  
BS641 Dark Green  
BS638 Dark Sea Grey

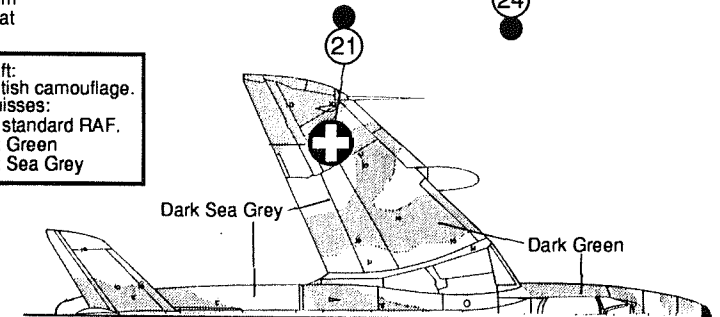
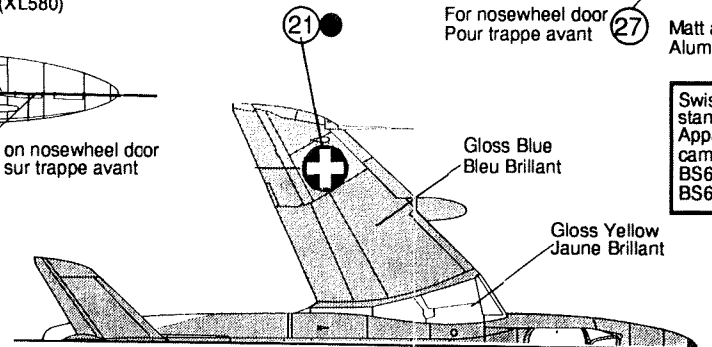

Rudder in all cases:  
Blue (forward), white, red.  
Gouvernail pour tous appareils:  
Bleu (à l'avant), blanc, rouge.

**RB-26C - E.R.P. 2/19 "Armagnac"**  
**TOURANE - May 1954**

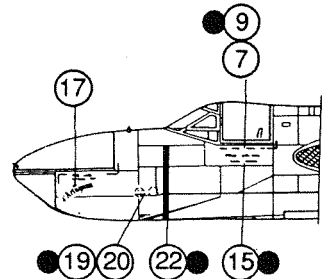
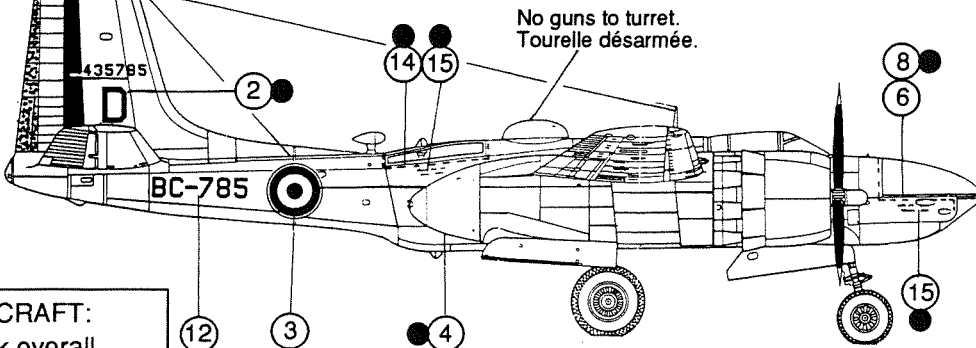

**ALL AIRCRAFT:**  
Matt black overall.  
**TOUS APPAREILS:**  
Entièrement noir mat.

for this machine only.  
pour cet appareil seulement.

For "Bourgogne", use (25)  
Pour le "Bourgogne", utiliser (25)

**B-26C - G.B. 1/91 "Bourgogne"**  
**TOURANE - July 1954**

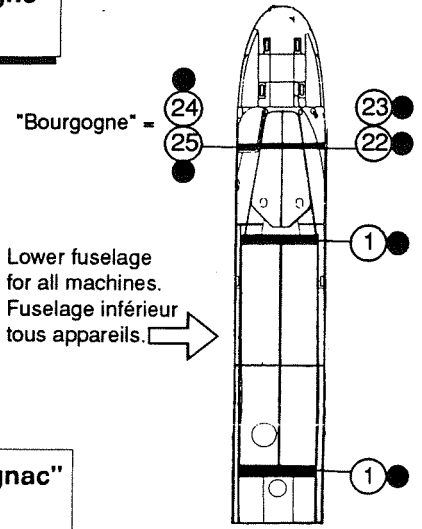
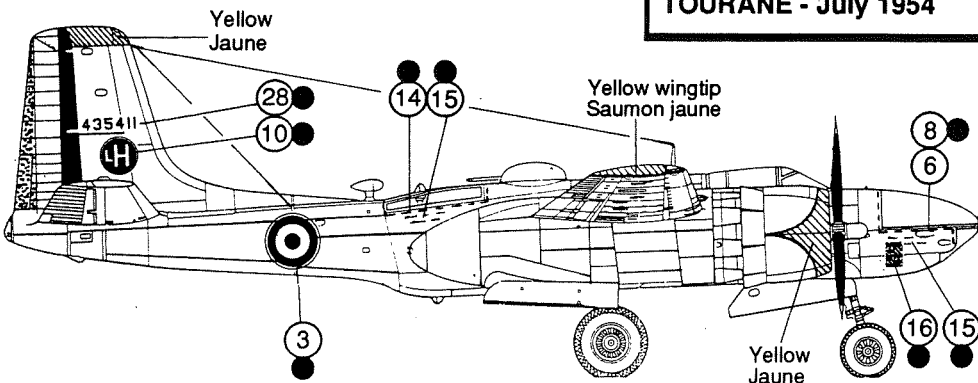

**RB-26C - E.R.P. 1/32 "Armagnac"**  
**ORAN-LA-SÉNIA - 1963/64**

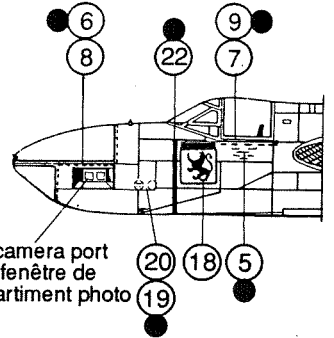
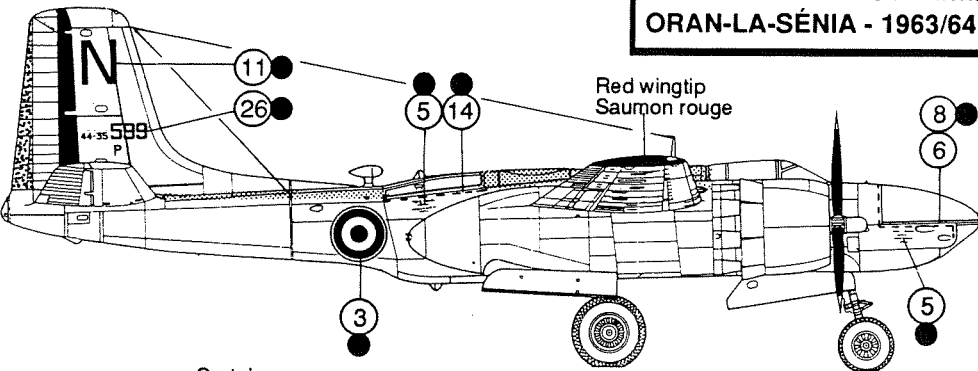

Curtain on upper  
part of all canopies.  
Rideau sur partie  
haute des verrières.

All propellers satin black with yellow tips.  
Natural metal spinners.  
Hélices noir satiné avec bouts de pales jaunes.  
Casseroles métal poli.

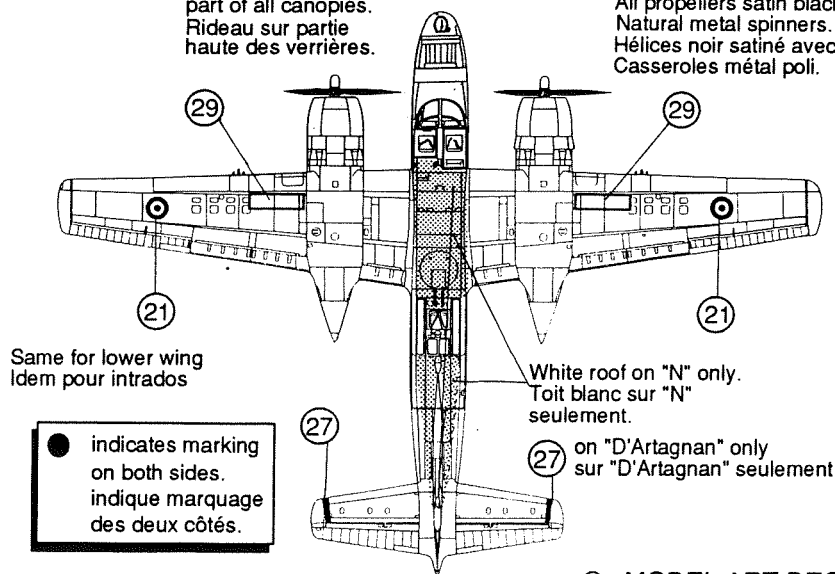

Window hatching varies from aircraft to aircraft.  
Items (13) & (31) are supplemental and intended  
to allow representation of most configurations.  
Armament panels (30) are also supplemental as  
no evidence could be found that they appeared  
inboard of the nacelles on any of these machines.  
Aircraft "N" did not carry any such panels.  
Note: very weathered paint on ALL aircraft.  
La configuration des bandes hachurées sous les  
verrières varie selon les appareils. Décals (13) & (31)  
fournis pour représenter tous les cas de figure.  
Aucun des appareils ne semble porter les panneaux  
d'armement entre fuselage et nacelles. Décals (30)  
fournis en supplément. Le "N" ne porte aucun de ces  
panneaux. Noter que la peinture de TOUS les avions  
est extrêmement fatiguée.

● indicates marking  
on both sides.  
indique marquage  
des deux côtés.

Same for lower wing  
Idem pour intrados