

**MATCHBOX**

1-72nd  
SCALE  
KIT

# SWORDFISH Mk1/111

Affectionately known as the "Stringbag" the "Swordfish" had the distinction of being one of the few Biplanes to serve throughout WW II and even outlived its intended replacement the "Albacore".

First produced as a private venture, the TSR1 after suffering an unfortunate accident was modified and reappeared in 1934 as TSR11 with a more powerful Pegasus engine.

The Swordfish entered service in 1936 and 13 Squadrons were operational by September 1939, a total of 26 different Squadrons actively using the machine.

Many memorable operations were undertaken by Swordfish, including the attack at Taranto in 1940, the attack on the "Scharnhorst", "Gneisenau" and "Prince Eugen" in the English Channel in 1942 and also played a part in the sinking of the "Bismarck".

Swordfish served with credit in many parts of the world and the last machine was delivered on August 18th 1944, a total of 2392 being built.

## PK-112



Details : Span : 45' 6" (13.86 m)  
Length : 35' 8" (10.86 m)  
Engine : British Pegasus 30  
Max. Speed : 138 mph at 5000 ft. (222 km/h)  
Range : 546 miles (868 km)  
Armament : 2 fixed and one moveable-303" machine-guns

# ASSEMBLY

MONTAGE  
MONTAGE  
MONTAGGIO  
MONTAJE

"MATCHBOX" IS THE REG'D TRADE MARK (MARCA REGISTRADA) OF LESNEY PRODUCTS & CO. LTD. LONDON ENGLAND

Paint required parts before assembly. Assemble parts in sequence. Black numbers in circle indicate part number. Black numbers in star indicate completed section.

Peindre les pièces comme vous le désirez avant le montage. Monter les pièces dans l'ordre numérique. Les chiffres noirs encadrés indiquent le numéro de la pièce. Les chiffres noirs en étoile indiquent une section complète.

Die erforderlichen Teile vor dem Zusammenbau streichen. Die Teile in der richtigen Reihenfolge montieren. Die schwarzen Ziffern in den Kreisen sind die Teilnummern. Die schwarzen Ziffern in den Sternen zeigen komplette Baugruppen an.

Dipingere i pezzi occorrenti prima del montaggio. Montare i pezzi in ordine numerico. I numeri neri in un cerchio indicano il numero del pezzo. I numeri neri in una stella indicano una sezione completa.

Pintar las piezas requeridas antes del montaje. Montar las piezas en secuencia numérica. Los números negros en un círculo indican el número de pieza. Los números negros en una estrella indican una sección completa.

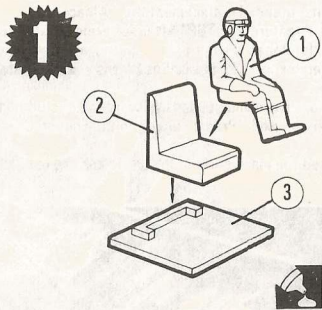



1-2-3.

Assemble parts in sequence shown  
Assembler par collage les différents parties selon l'ordre indiqué  
Teile in der angegebenen Reihenfolge zusammenleben  
Montare i pezzi nell'ordine indicato  
Unir las piezas en la secuencia indicada

 CEMENT PARTS TOGETHER  
COLLER ENSEMBLE LES PIÈCES  
TEILE ZUSAMMENKLEBEN  
ATTACCARE I PEZZI CON ADESIVO  
UNIR LAS PIEZAS CON ADHESIVO

 DO NOT CEMENT TOGETHER  
NE PAS COLLER ENSEMBLE  
NICHT ZUSAMMENKLEBEN  
NON ATTACCARE CON ADESIVO  
NO UNIR LAS PIEZAS CON ADHESIVO

 ALTERNATIVE PART PROVIDED  
PIECE ALTERNATIF FOURNIE  
WAHLWEISE MIT ANDEREM TEIL  
PEZZO ALTERNATIVO  
PIEZA ALTERNATIVA PROVISTA

 WITHOUT STAND, ADD NOSE WEIGHT.  
S'IL N'Y A PAS DE SUPPORT, IL FAUT ALOURDIR LE NEZ.  
OHNE STAND, FLUGZEUGKANZEL BESCHWEREN.  
SE NON VI È UN SUPPORTO, OCCORRE APPESANTIRE IL NASO.  
DE NO IR SOBRE UN SOPORTE, EXHIBIDOR, DEBE AÑADIRSE PESO AL MORRO.

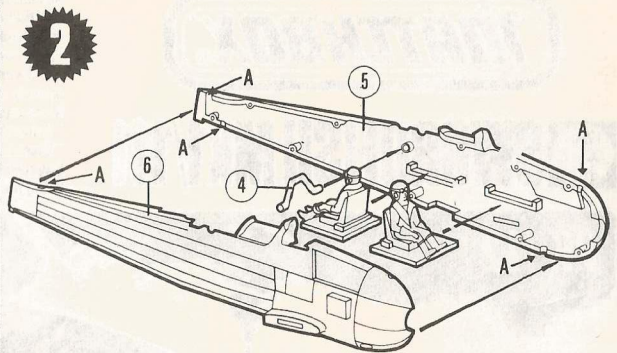

1 4-5-6.

Before joining fuselage halves clear holes 'A' (when shown).  
Avant de joindre les deux moitiés du fuselage, dégager les trous 'A' (quand ils sont indiqués).  
Vor Zusammensetzung der Rumpfhälften, Löcher 'A' säubern (falls gezeigt).  
Prima di congiungere le due metà della fusoliera, pulite i buchi 'A' (quando sono indicati).  
Antes de unir las dos mitades del fuselaje, despeje las cavidades 'A' (cuando están indicadas).

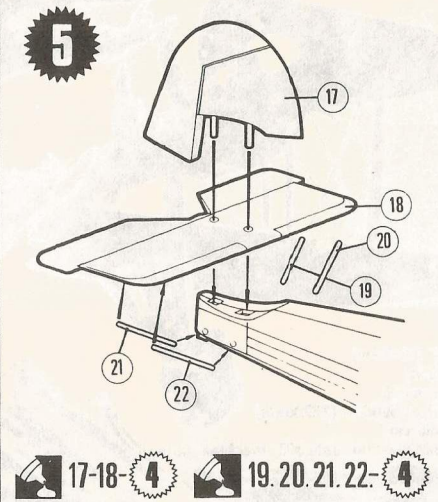

17-18-4 19-20-21-22-4

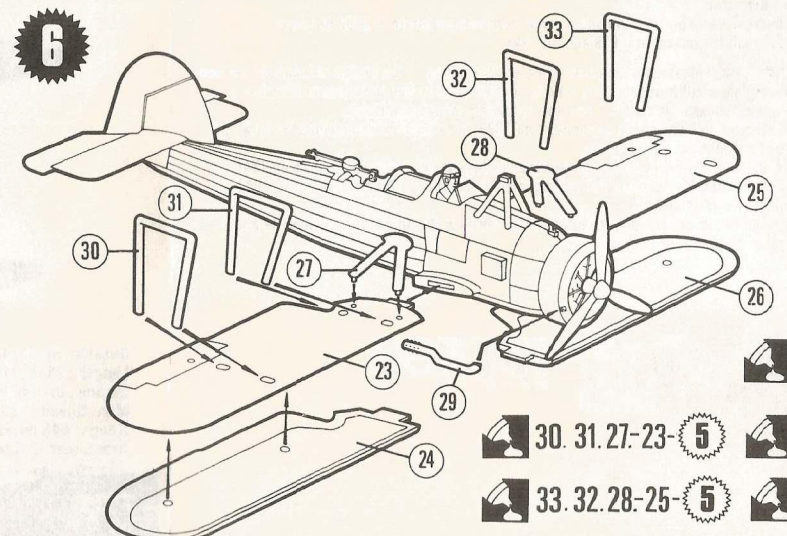

23-24.  
30-31-27-23-5 25-26.  
33-32-28-25-5 29-5

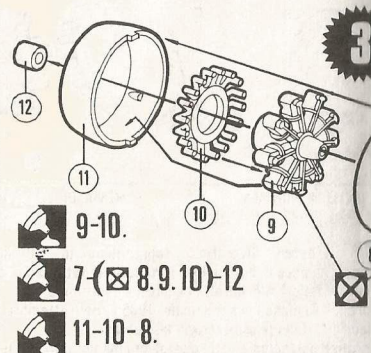

9-10.  
7-(8-9-10)-12  
11-10-8.

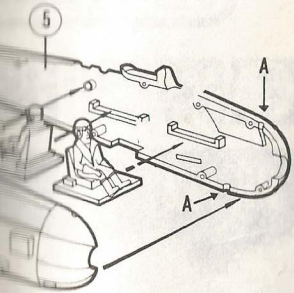

**1** 4-5-6.

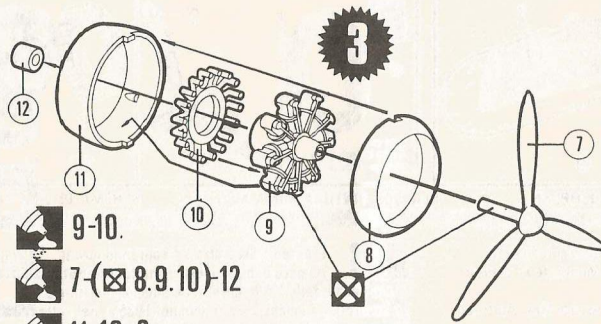

**3** 9-10.

**7** (X 8.9.10)-12

**11**-10-8.

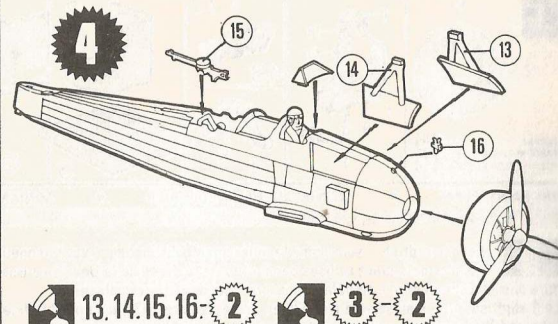

**4** 13.14.15.16: **2** **3** - **2**

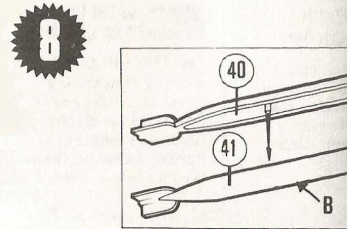

**8** 52.53- **6** **7**

**48**-47-46. 51-50-49- **6**

**40**-41-42-43- **6**

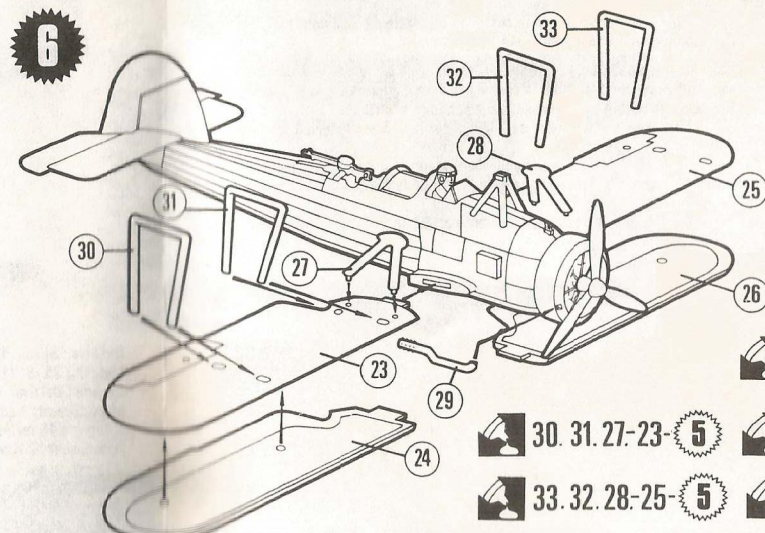

**6** 23-24.

**30**. 31. 27-23 **5**

**25**-26.

**33**. 32. 28-25 **5**

**29** **5**

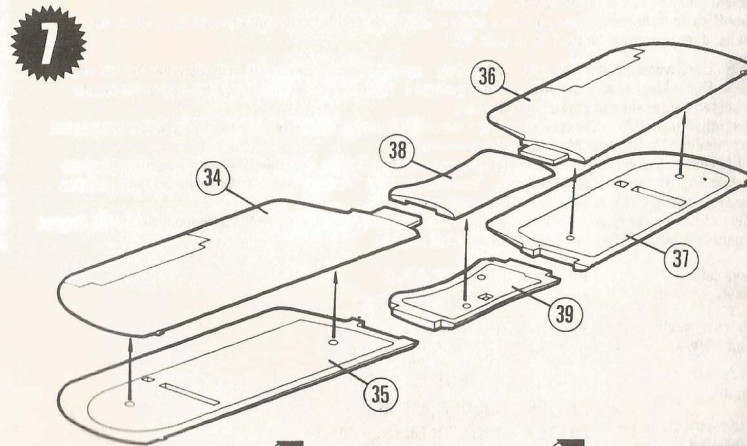

**7** 35-34. 37-36. 39-38. **34**-38. 36-38.

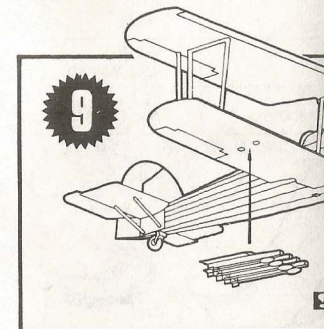

**9**

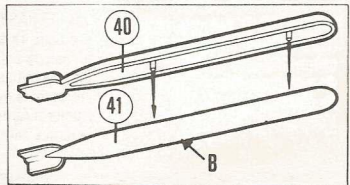
**8**

52. 53- 6 7 6

48-47-46. 51-50-49- 6

40-41-42-43- 6 55 56- 6

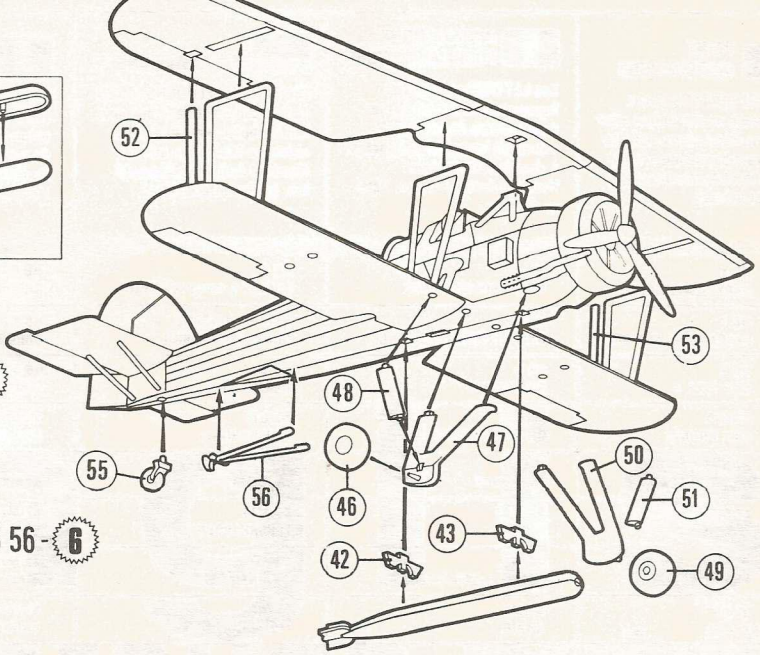
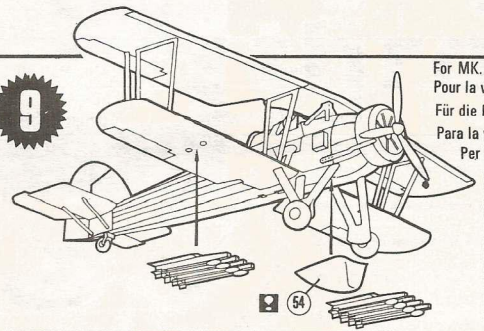
**9**

For MK. III version with A.S.V. MK. X radar, omit parts numbered 40, 41, 42, 43.  
 Pour la version MK. III avec radar MK. X A.S.V., omettre les pièces numérotées 40, 41, 42, 43.  
 Für die MK. III Version mit A.S.V. MK. X Radar, Teile Nr. 40, 41, 42, 43 auslassen.  
 Para la versión MK. III con radar MK. X. A.S.V., omitanse piezas numero 40, 41, 42, 43.  
 Per la versione MK. III con radar MK. X. A.S.V., omettere i pezzi numerati 40, 41, 42, 43.

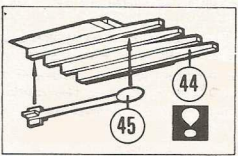

45-44- 8

54 8

Purple Range. 1.72nd Scale Air

- PK-1 HAWKER FURY
- PK-2 SPITFIRE Mk IX
- PK-3 BOEING P-12E
- PK-4 MITSUBISHI ZERO
- PK-5 ALPHA JET
- PK-6 FW 190
- PK-7 LYSANDER
- PK-8 GLOSTER GLADIATOR
- PK-9 BELL HUEY-COBRA
- PK-10 B.A.C. STRIKEMASTER
- PK-11 HAWKER HURRICANE
- PK-12 NORTHROP F5-A
- PK-13 MUSTANG P51-D
- PK-14 CORSAIR F4U-4
- PK-15 GNAT T. Mk I
- PK-16 HAWKER HARRIER
- PK-17 ME/BF 109E
- PK-18 GRUMMAN HELLCAT
- PK-19 MIKOVAN MIG-21
- PK-20 DASSAULT MIRAGE I
- PK-21 ME 262
- PK-22 P47-D THUNDERBOLT
- PK-23 TEMPEST Mk VI/Mk I
- PK-24 BREWSTER BUFFALO
- PK-25 SISKIN
- PK-26 HENSCHEL HE 126

Purple Range. 1.76th Scale Military Vehicle

- PK-71 SHERMAN FIREFLY
- PK-72 A-34 COMET Mk I
- PK-73 Ausf G. PANTHER
- PK-74 PANZER III Ausf L
- PK-75 HUMBER Mk II
- PK-76 PUMA
- PK-77 WESPE
- PK-78 M.16 HALF TRACK
- PK-79 M.24 CHAFFEE
- PK-80 Jagd. PANTHER

Orange Range. 1.72nd Scale Air

- PK-101 CORSAIR A7-D
- PK-102 BAC 'S' JAGUAR
- PK-103 BEAUFIGHTER Mk X
- PK-104 SB 2C-1 HELLDIVER
- PK-105 WALRUS Mk I
- PK-106 BUCCANEER SB2
- PK-107 DORNIER SKYSERVA
- PK-108 WESTLAND LYNX
- PK-109 JUNKERS JU 188,F.1
- PK-110 HS 125/60D.

© 1974 LESNEY PRODUCTS &amp; CO. LTD. PRINTED AND MADE IN THE UNITED KINGDOM

PK112

RETURN TO (UK ONLY)  
 CONSUMER SERVICE DEPT.  
 LESNEY PRODUCTS & CO. LTD.  
 SWAINBY INDUSTRIAL ESTATE,  
 ASHINGDON ROAD,  
 ROCHFORD, ESSEX, ENGLAND.

**PAINT INSTRUCTIONS**

The **CODE LETTERS** (a.b.c. etc.) shown on the Colour-plan and Mini-Paint plans indicate the correct paint colour from the Humbrol Authentic range. (See list below).

**INSTRUCTIONS POUR LA PEINTURE**

Les **LETTRES a) b) c)** etc. figurant sur le schéma et le mini-schéma de couleurs indiquent les couleurs exactes à choisir de la gamme Humbrol Authentic (voir liste ci-dessous).

**MALANWEISUNGEN**

Die **SCHLUSSELBUCHSTÄBEN** (a.b.c. usw.) auf den Farb- und Minifarplan weisen auf die richtigen Malfarben aus der Humbrol Authentic Auswahl hin. (siehe untere Liste).

**ISTRUZIONI PER I COLORI**

Le **LETTRE a) b) c)**, ecc. sullo schema ed il mini-schema di colori indicano i colori esatti da scegliere dalla gamma Humbrol Authentic. (Vedi elenco qui appresso).

**INSTRUCCIONES PARA LA PINTURA**

Las **LETRAS DE CLAVE** (a.b.c., etc.) que se muestran en los planos de Colores y de Mini-Pintura indican el color correcto de pintura de la gama Humbrol Authentic. (Véase la lista a continuación).

<b>a</b>	HB 8 DARK SLATE GREY	HB 8 GRIS ARDOISE FONCE	HB 8 DUNKLES SCHIEFERGRAU	HB 8 GRIGIO ARDESIA SCURO	HB 8 GRIS PIZARRA OSCURO
<b>b</b>	HB 7 EXTRA DARK SEA GREY	HB 7 GRIS DE MER TRES FONCE	HB 7 BESONDERS DUNKLES SEEGRUN	HB 7 GRIGIO MARE SCURISSIMO	HB 7 GRIS MARINO EXTRAOSCURO
<b>c</b>	HB 5 SKY TYPE S	HB 5 CIEL TYPE S	HB 5 HIMMELTYPE S	HB 5 CELESTE TIPO S	HB 5 CIELO TIPO S
<b>d</b>	55/G15 FIRE BRONZE	55/G15 BRONZE ARDENT	55/G15 FEUERBRONZE	55/G15 BRONCE ARDIENTE	55/G15 BRONZO ARDENTE
<b>e</b>	HU 12 NIGHT BLACK	HU 12 NOIR NUIT	HU 12 NACHTSCHWARZ	HU 12 NERISSIMO	HU 12 NEGRO NOCHE
<b>f</b>	62/M23 LEATHER	62/M23 CUIR	62/M23 LEDERFARBEN	62/M23 CUOIO	62/M23 CUERO
<b>g</b>	24/M15 TRAINER YELLOW	24/M15 JAUNE INSTRUCTEUR	24/M15 TRAINER GELB	24/M15 GIALLO ISTRUTTORE	24/M15 AMARILLO DE ENTRENADOR
<b>h</b>	61/M7 FLESH	61/M7 CHAIR	61/M7 FLEISCHFARBEN	61/M7 CARNE	61/M7 CARNE
<b>j</b>	HM 10 NAVY BLUE	HM 10 BLEU MARINE	HM 10 MARINEBLAU	HM 10 BLU MARINA	HM 10 AZUL MARINO
<b>k</b>	HD 1 AIRCRAFT GREY-GREEN	HD 1 GRIS-VERT AVIATION	HD 1 FLUGZEUG GRAU-GRUN	HD 1 GRIGIO-VERDE AVIAZIONE	HD 1 VERDE GRISACEO DE AVIACION

**Instructions. Waterslide transfers.** Cut transfers from sheet. Place transfers as required onto the surface of clean water for 45 seconds (approx) slide transfer off backing paper into position.

**Instructions pour les décalcomanies** Découper les décalcomanies dans la feuille. Poser les décalcomanies voulues sur de l'eau propre pendant 45 secondes environ. Les mettre ensuite en position en les faisant glisser de sur le papier de renfort.

**Gebrauchsanweisung - Wassergleit-Abziehbilder** Abziehbilder aus dem Bogen schneiden. Die gewünschten Abziehbilder ungefähr 45 Sekunden lang auf eine saubere Wasseroberfläche legen. Abziehbild vom Papier in die richtige Lage schieben.

**Istruzioni per le decalcomanie** Ritagliate le decalcomanie dal foglio. Ponete quelle occorrenti su dell'acqua pulita per circa 45 secondi. Mettetele poi in posizione facendole scivolare dalla carta di rinforzo.

**Instrucciones - Calcomanías de agua** Cortense las calcomanías de la hoja. Pónganse como se desea sobre la superficie de agua limpia por 45 segundos (aproximadamente) desprendase la calcomanía del papel de respaldo en posición.

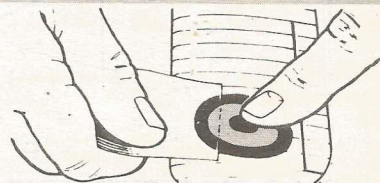

MY COMPLAINT IS  
 L'OBJET DE MA RECLAMATION EST  
 ICH BEMÄNGEL  
 DASS OGGETTO DEL RECLAMO  
 MI RECLAMACION ES

MY ADDRESS  
 MON ADRESSE EST LA SUIVANTE  
 MEINE ADRESSE  
 IL MIO INDIRIZZO  
 MI DIRECCION

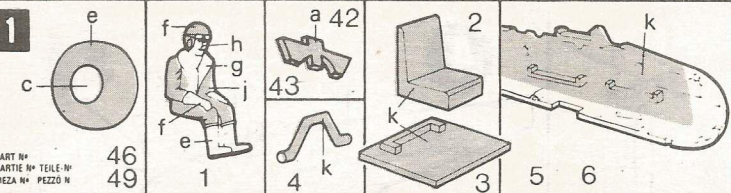

MINI-PAINT PLAN

MINIPLANCHE A COLORIER

MINIANSTRICHPLAN

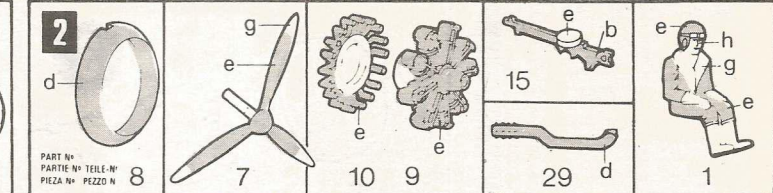

PLAN DE PINTURA MINIMA

SCHEMA DI COLORAZIONE MINIMA

MINI-PAINT PLAN

Le "Swordfish", surnommé familièrement "Stringbag", eut l'honneur d'être l'un du petit nombre de biplans utilisés pendant toute la durée de la deuxième Guerre Mondiale et d'avoir duré plus longtemps que le modèle "Albacore" qui devait le remplacer. Le Swordfish fut mis en service en 1936 et, en septembre 1939, il y en avait déjà 13 escadrilles. Au total, 26 escadrilles différentes utilisèrent cet avion. Le Swordfish participa à plusieurs opérations mémorables, y compris l'attaque à Taranto en 1940, l'attaque contre les navires "Scharnhorst", "Gneisenau" et "Prinz Eugen" dans la Manche en 1942, et il joua également un rôle dans le torpillage du "Bismarck". Le Swordfish se fit honneur dans plusieurs parties du monde et il fut construit un total de 2392 de ces appareils, dont le dernier fut livré le 18 août 1944.

Der Swordfish, der liebevoll "Stringbag" genannt wurde, zeichnete sich als einer der wenigen Doppeldecker aus, der während des ganzen 2. Weltkrieges im Dienst waren, und er überlebte sogar seinen vorgesehenen Ersatz, die Albacore. Der Swordfish trat 1936 in Dienst und im September 1939 waren 13 Staffeln einsatzfähig, wobei insgesamt 26 verschiedene Staffeln die Maschine aktiv benutzten. Es wurden viele denkwürdige Einsätze mit dem Swordfish geflogen, einschließlich dem Angriff in Taranto 1940, dem Angriff auf die "Scharnhorst", "Gneisenau" und "Prinz Eugen" im Armeelkanal 1942, und das Flugzeug spielte auch beim Senken der Bismarck eine Rolle. Der Swordfish machte sich in vielen Teilen der Welt verdient, und die letzte Maschine wurde am 18. August 1944 geliefert, was die Gesamtproduktion auf 2392 brachte.

L'aereo "Swordfish", soprannominato "Stringbag", ebbe l'onore di essere fra il piccolo numero di biplani utilizzati durante tutta la Seconda Guerra Mondiale e di esser durato più a lungo del modello "Albacore" che doveva sostituirlo. Lo Swordfish fu messo in servizio nel 1936 e, nel settembre 1939, ve ne erano già 13 squadriglie. In totale, 26 squadriglie diverse utilizzarono tale aereo. Lo Swordfish partecipò a varie operazioni memorabili, tra le quali l'attacco a Taranto nel 1940, l'attacco contro le navi "Scharnhorst", "Gneisenau" e "Prinz Eugen" nella Manica nel 1942, e prese pure parte all'affondamento del "Bismarck". Lo Swordfish si fece onore in varie parti del mondo e venne costruito un totale di 2392 di questi apparecchi, l'ultimo dei quali fu consegnato il 18 agosto 1944.

El "Swordfish" - cariñosamente conocido como el "Stringbag" - ha tenido el honor de ser uno de los pocos biplanos utilizados durante toda la contienda de la Segunda Guerra Mundial e incluso de durar más que el modelo "Albacore" con que se había pensado sustituirlo. El Swordfish entró en servicio en 1936 y para septiembre de 1939 ya habían 13 escuadrillas. En total, 26 escuadrillas estuvieron formadas por este aparato. El Swordfish participó en muchas y memorables operaciones incluyendo el ataque a Taranto en 1940, el ataque a los buques Scharnhorst, Gneisenau y Prince Eugen en el Canal de la Mancha en el año 1942, y también en el hundimiento del Bismarck. Sirvió con éxito en muchas partes del mundo y en total se fabricaron 2.392 aparatos, el último de ellos entregado el 18 de agosto de 1944.

Three colour models available	PK-101	CORSAIR A7-D
	PK-102	B.A.C. 'S' JAGUAR
Modeles tricolores disponibles	PK-103	BEAUFIGHTER MK-X
	PK-104	SB2C-1 HELLDIVER
Dreifarb-Modelle erhältlich	PK-105	WALRUS MK-1
	PK-106	BUCCANEER SB2
Modelli tricolori disponibili	PK-107	DORNIER SKYSERVANT
	PK-108	WESTLAND LYNX
Hay disponibles modelos en tres colores	PK-109	JUNKERS JU. 188 F.1
	PK-110	HAWKER SIDDELEY HS125/600