



Via Pradazzo, 6/b
40012 Calderara di Reno
Bologna - Italy

Conservare il presente
indirizzo per future
referenze

Retain this address
for future
reference

made in italy

1:72 scale

No 165

0A-4M Skyhawk II™



Produced under license.
Boeing and Skyhawk II
are trademarks of The Boeing Company.

EN

This aircraft is based on the A-4 which has been built by Mc-Donnell-Douglas in more than a thousand units. The OA-4M is a two-seater which is especially used for reconnaissance and ground attack missions. It can be equipped with various air-to-ground rockets and bombs. The OA-4M is used by the US Navy and the US Marines.

F

Cet avion est le développement de l'avion de combat type A-4 construit à plus de 1000 exemplaires par Mc Donnell-Douglas. Le OA-4M est un avion biplace, utilisé principalement pour la reconnaissance et comme un avion d'appui au sol. Il peut recevoir un armement de bombes et de différents missiles air-sol. Le OA-4M est en service à l'US Navy et à l'US Marines.

I

Il progetto dell'OA-4M è basato sullo Skyhawk A-4, che rappresentò un grande successo per la McDonnell Douglas e fu costruito in più di 1000 esemplari. L'OA-4M è un biposto che viene usato specialmente per la ricognizione e l'attacco al suolo. L'armamento consiste di diversi missili aria-terra e di diverse bombe. E' in servizio presso l'U.S Navy e gli U.S. Marines.

E

Este avión está basado en el A-4, del cual Mc Donnell-Douglas construyó más de mil unidades. El OA-4M es un biplaza, el cual se utiliza especialmente para misiones de reconocimiento y ataque de objetivos terrestres. Puede ir equipado con varios cohetes aire-tierra, y bombas. El OA-4M es utilizado por la US Navy, y los US Marines.

D

Dieses Flugzeug basiert auf dem von McDonnell Douglas in mehr als tausend Exemplaren gebauten Kampfflugzeug A-4. Die OA-4M ist ein Zweisitzer, der speziell für Aufklärungs- und Erdkampfeinsätze verwendet wird und mit verschiedenen Luft-Boden-Raketen und Bomben ausgerüstet werden kann. Die OA-4M wird von der US-Navy und den US-Marines geflogen.

NL

Dit toestel is gebaseerd op de A-4, waarvan er al meer dan 1000 stuks door Mc. Donnell-Douglas zijn gebouwd. De OA-4M is de tweezitter-uitvoering die speciaal gebruikt wordt voor verkenningdoeleinden en grondaanvallen. Het toestel kan uitgerust worden met verschillende soorten raketten en het is in gebruik bij de U.S. Navy en Marines.



- EN WARNING:** Model for adult collector age 14 and over
IT ATTENZIONE: Modello per collezionisti adulti di età superiore ai 14 anni
FR ATTENTION: Modèle pour modélistes de 14 ans et plus.
DE ACHTUNG: Modellbausätze Für Modellbauer über 14 Jahre.
NL WAARSCHWING: Geschikt voor 14 jaar en ouder.
ES ATENCION: Modelo para modelistas mayores de 14 años.

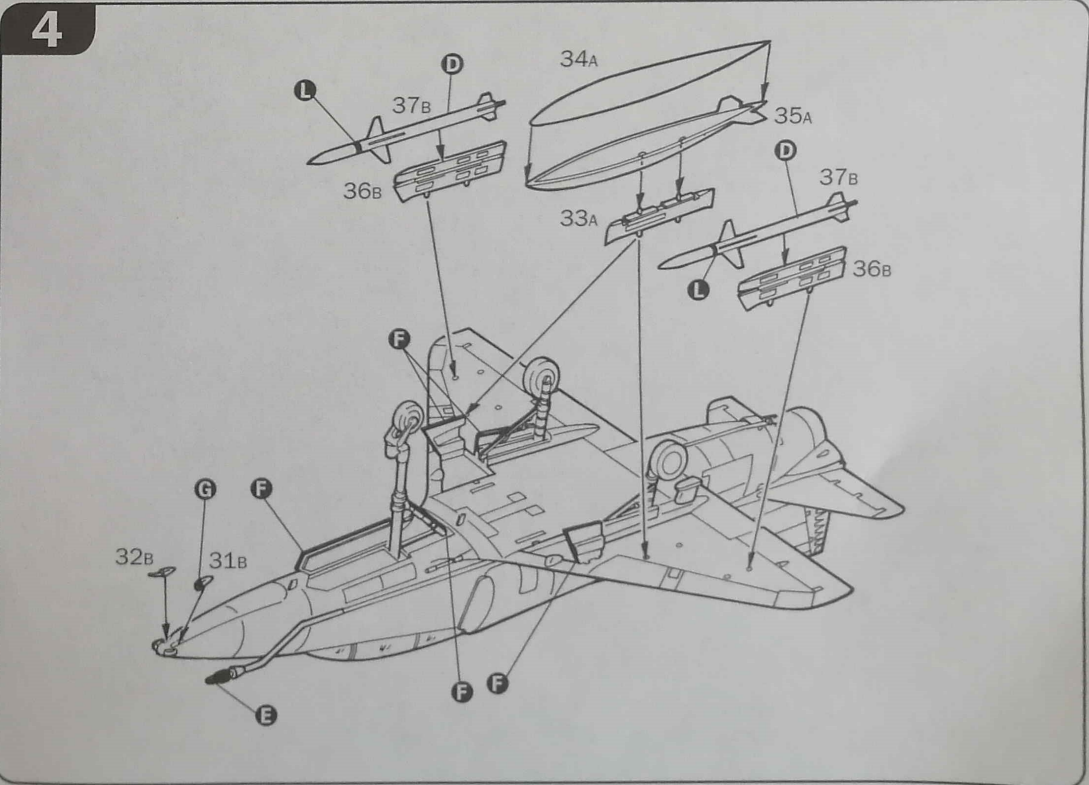
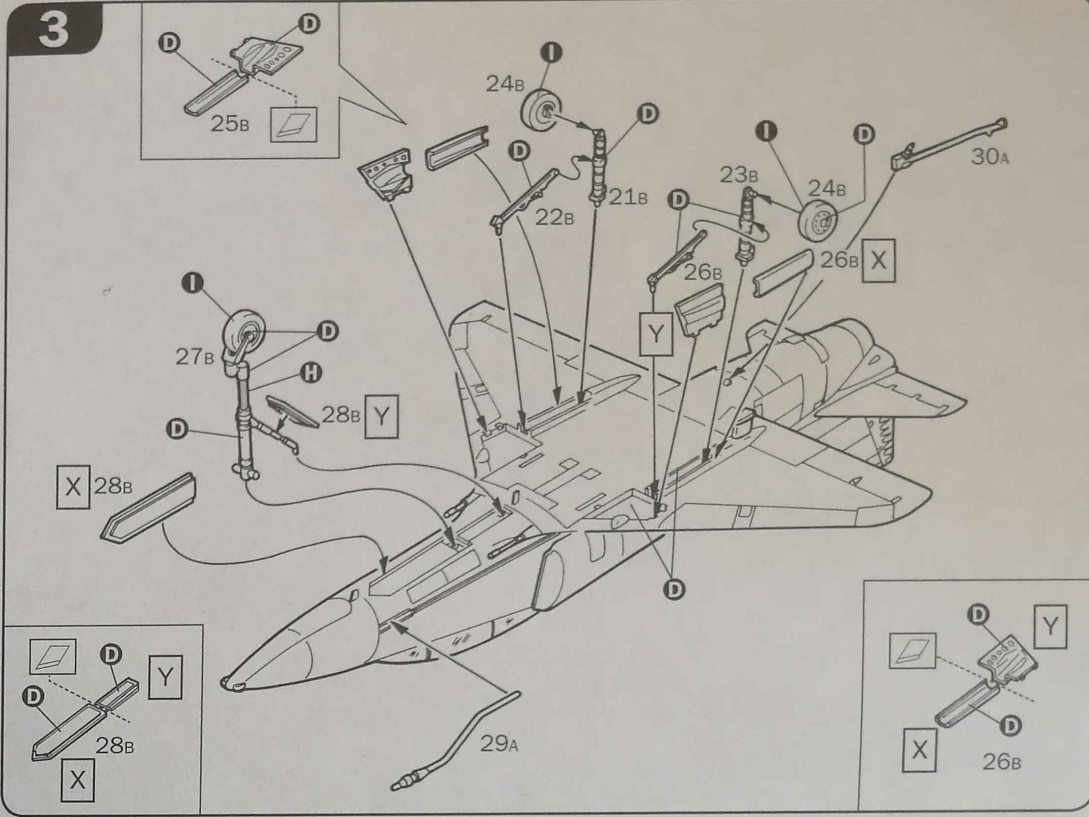
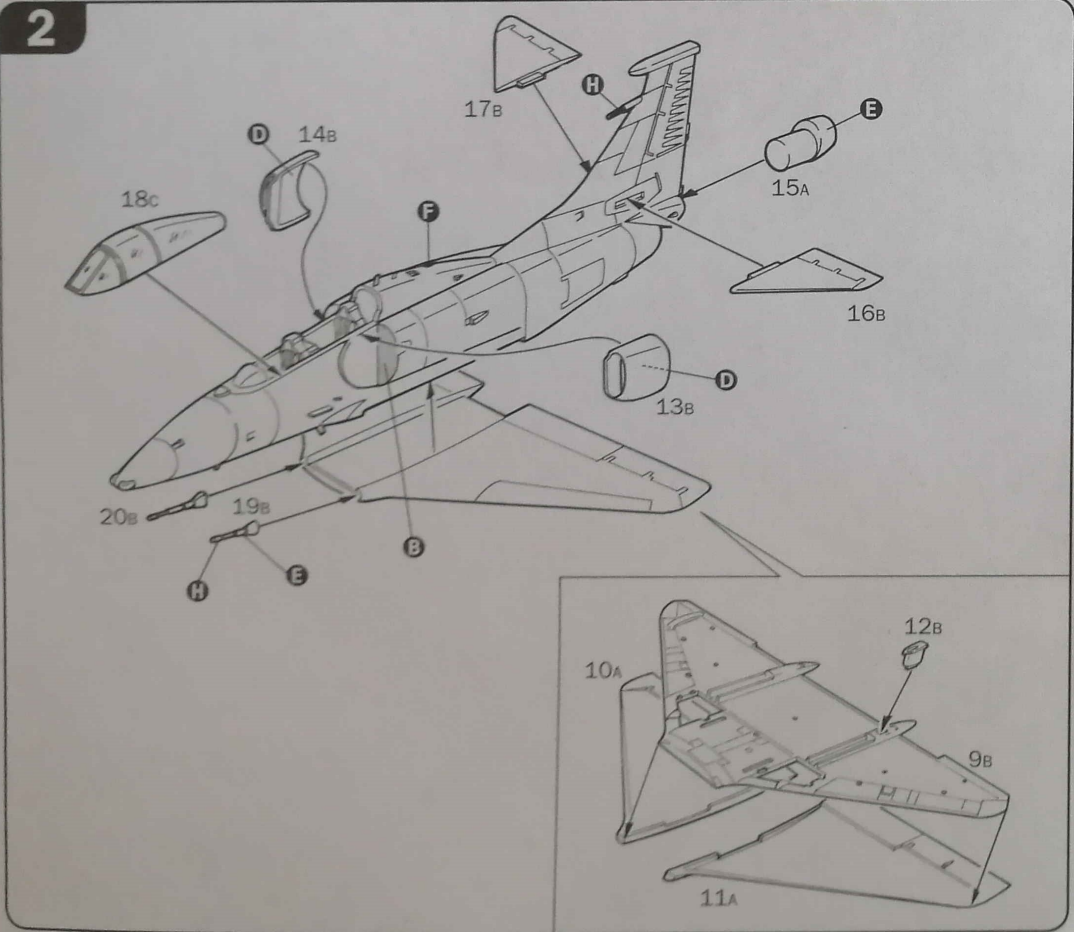
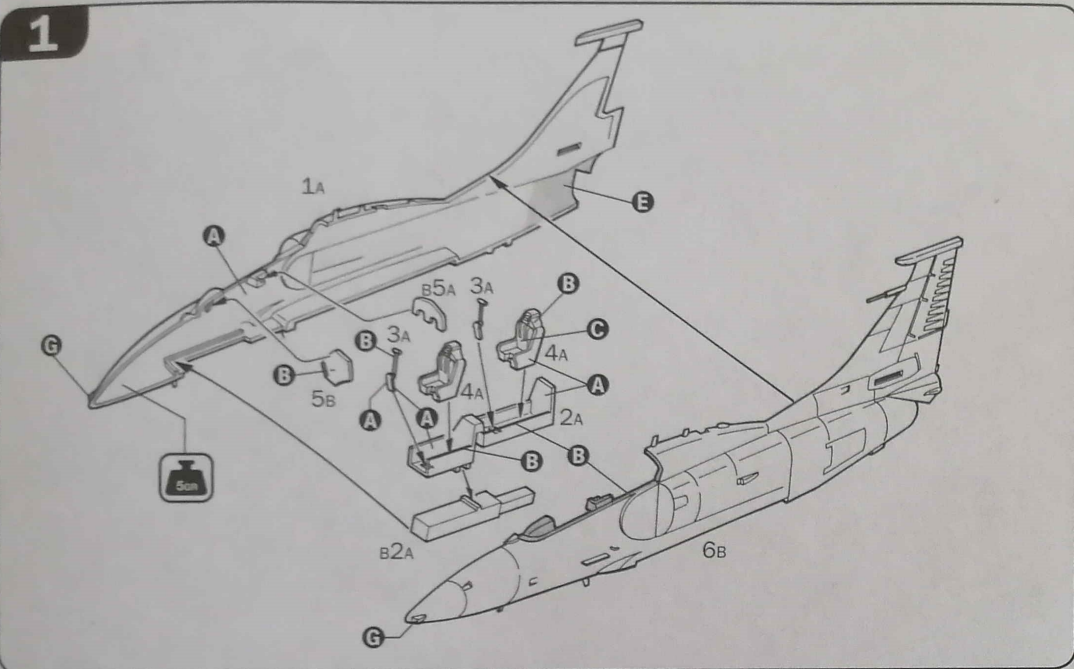

Version A – H&MS 12 “Outlaws”, U.S.M.C. Aviation.

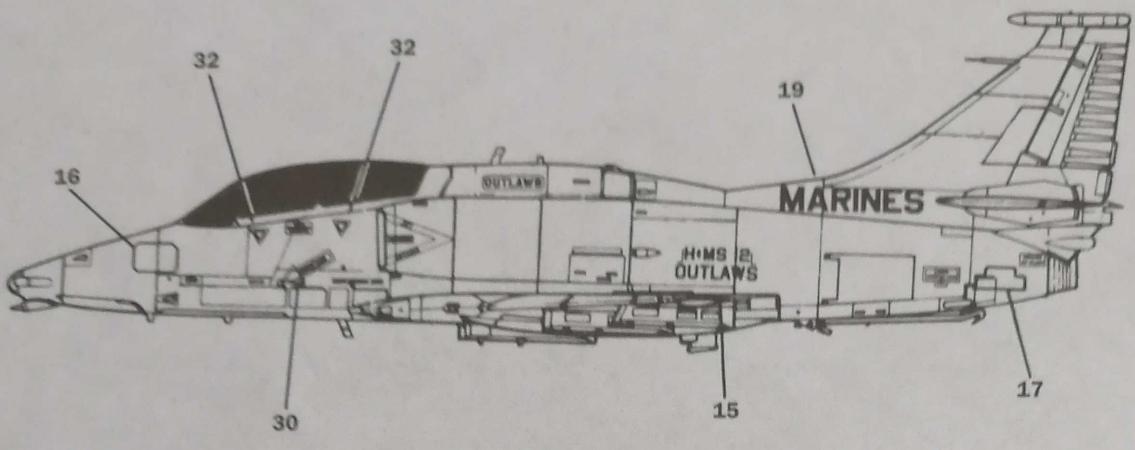

Version B – H&MS 13 “Outlaws”, U.S.M.C. Aviation.

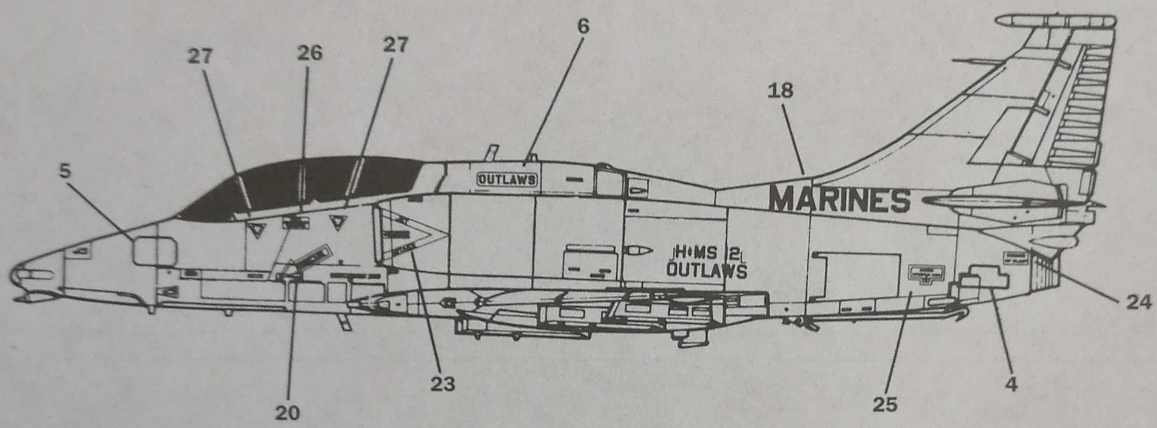

Istruzioni per l'applicazione delle decalcomanie. Ritagliare le decalcomanie occorrenti dal foglio, immergerle in un bicchiere di acqua pulita per circa 10", metterle in posizione sul modello e farle scivolare dalla carta; per una migliore aderenza comprimerle con una pezzucola pulita.

Direction for applying the decals: cut the required decals out of the sheet; dip the into a glass of clean water for about 10"; position the decals on the kit, letting them slide from the paper. For a better adhesion, press them by means of a clean rag.

Fasättning av decaler: Klipp ut den decal som skall användas och doppa den i ett glas vatten under en 10". Sätt decalen på plats på modellen och låt den sakta glida av pappret. För att den skall sitta ordentligt, tryck till med en torr duk.

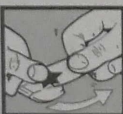

Anweisungen für Abziehbilder-Anbringung: Die benötigten Abziehbilder vom Blatt abscheiden, in ein Glas reines Wasser für etwa 10" eintauchen, auf das Modell legen und dann vom Papierbogen abnehmen. Um eine bessere Haftung zu erzielen, die Abziehbilder mit einem reinen Tuch andrücken.

Instruction pour l'application des décalcomanies. Couper les décalcomanies choisies et les plonger environ 10" dans un peu d'eau propre. Les placer sur le modèle en les faisant glisser de leur feuille et presser avec un morceau de chiffon pur éliminer les bulles d'air.

Instrucciones Para la aplicación de las calcomanías: cortar las requeridas, sumergirlas en un recipiente de agua limpia durante 10", colocar las calcomanías sobre el modelo, haciéndolas deslizar sobre el papel. Para una mejor adherencia, presionarlas con un trapito limpio.

Transfers: knip het benodigde deel uit, dempel et ca. 10" onder water, oudt het transfer tegen het model en schuif het vanaf het papier op zijn plaats. Met een schoon doekje aandrukken.

デカール使用法: 図面から、それぞれのマークを切り取ります。ぬるま湯に10秒程度浸して、引き上げます。マークを貼る手前まで濡れさせておき、指定の位置にはっきりとしたい。やわらかな布でマークと紙を離して気泡を取り除きます。マーク面には、かたくまで押しつぶさないでください。

Указания по применению декалей: Откройте нужную вам часть декалей от общего листа, поместите ее на 1/2 минуты в чистую воду, затем, выждав необходимое место на модели, переведите туда изображение, сдвинув его с букаличной основы. Для лучшего прилипания промажьте декаль чистой тряпочкой.

KIT No 165 scale 1:72
Skyhawk OA-4M

NAME NOME NOMME NOM NOMME NOMME NOMME	ADDRESS INDIRIZZO ADRESSE ADRESSE DIRECCION ADRES	DATE OF BIRTH DATA DI NASCITA GEBURTSDATUM DATE DE NAISSANCE NACIDO/A EL GEBORTE DATUM
TOWN CITTA STADT VILLE CIUDAD GEMEINSDE	POSTAL CODE CAJ POSTALEITZAH CODE POSTALE CODIGO POSTAL POSTCODE	COUNTRY NAZIONE LAND PAYS PAIS LAND

E-MAIL

DEFECTIVE PARTS
PARTI DEFECTIVE
DEFECTS TELL
PRETS DEFECTIVOS
PELAS DEFECTIVAS
DEFECTS ONWERKEN

PLACE OF PURCHASE
ACQUISTATO PRESSO
ORI DES RALES
LIEU D'ACHAT
LOGAR DE COMPRA
PLAATS VAN AANSCOP

Retail Store
Negozio
Ezelhandel
Detaillant
Detailista
Detailhandel

Hyper Market
Grande Magazzino
Ander
Grande Surface
Gran Almacan
Hypermarket

ITALERI S.p.A.
Via Pradazzo, 6/B
40012 - Calderara di Reno (BO) ITALY
fax: 0039 51 726 459
e-mail: italeri@italeri.com
www.italeri.com