

1/72 SCALE KIT • MAQUETTE A MONTER 1/72 EME • MADE IN ITALY

Senza essere un veterano di cento duelli, l'F-104 si è senza alcun dubbio conquistato un posto di primo piano nella storia dell'Aviazione. Un "vate" dell'Aviazione una volta disse che quando un aeroplano è bello deve volare bene per forza: in quanto a bellezza l'F-104 ne ha da vendere.

Le sue linee che, lo ricordiamo, risalgono ai primissimi anni '50, reggono il confronto con tutti i caccia di ultima generazione, nonostante tutto ciò che, in aeronautica, vogliono dire vent'anni di tecnologia.

In quanto a qualità di volo, checché ne dicano i suoi denigratori, lo Starfighter conferma appieno le sue promesse.

Non si può usare un purosangue per trainare un carro e così non si dovrebbe usare il "missile-con-un-uomo-dentro" per fare lavori pesanti a bassa quota.

Le sue stesse linee suggeriscono alte quote, grandi velocità, arrampicate rabbiose.

Non dimentichiamo che, nonostante il divario di tempo, l'F-104 non ha niente da invidiare a tutt'oggi, come intercettore da punto, a quelle meraviglie volanti che sono F-15, F-16 e F-14.

D'altronde la voce di chi lo Starfighter lo pilota e di unanime entusiasmo. Ed è proprio dallo spirito altamente professionale dei piloti che nel 1960 a Woodbridge in Inghilterra è nata la prima idea per organizzare il Tiger Meet.

Che cos'è il Tiger Meet? È il raduno di tutti gli Squadrons che hanno nel proprio emblema la tigre.

Questi incontri si tengono annualmente a rotazione sulle varie basi dei Gruppi "tigrati".

Scopo principale di questo tipo di manifestazione (che ha la durata di una settimana circa) è quello di aumentare l'affiatamento operativo tra gli equipaggi di differente nazionalità (seppur non equipaggiati dallo stesso tipo di macchina).

Inizialmente creato da due soli Gruppi (uno americano ed uno inglese) nel suo ventennio di esistenza il Tiger Meet si è andato via via allargando e conta oggi quasi una ventina di Gruppi aderenti (non tutti necessariamente di provenienza N.A.T.O.).

Nei giorni della manifestazione gli equipaggi non si risparmiano scherzi in giallo e nero: nottetempo è anche capitato a qualcuno di ritrovarsi gli scarponcini di volo pitturati a striscie.

Una rapida escalation di vernici prende corpo e dopo avere decorato caschi e code come resistere alla tentazione di cavalcare un'intera tigre da Mach 2?

Without being a veteran of hundreds of duels, the F-104 has without any doubt acquired a front line place in the story of Aviation.

A "prophet" of Aviation once said that when an airplane is beautiful, it has to necessarily fly well; as far as beauty goes, the F-104 has more than its share.

Its lines, we remember, go back to 1950's, but bear comparison with all the fighters of the current generation, even though this would mean twenty years of technology in the field of aeronautics.

As far as flight quality goes, in spite of what its denigrators say, the Starfighter fully confirms its promises.

A thoroughbred cannot be used to pull a cart and similarly a "missile-with-a-man-inside" should not be used to carry out hard work at low flight. The lines of the plane themselves suggests high flight, great speeds, rapid climbs.

It should not be forgotten that, in spite of the difference in time, the F-104, still today, has nothing to be envious of, as an interceptor, in those flying marvels, the F-15, F-16 and F-14.

On the other hand, the voice of the pilot of a Starfighter, is one of utter enthusiasm.

And it is exactly from the highly professional spirit of the pilots that, in 1960 in Woodbridge, England, the idea originated for the organisation of Tiger Meet.

What is the Tiger Meet? It is the meeting of all the squadrons that have a tiger as part of their emblem.

These meetings are held annually in rotation at the various bases of the "tiger" Groups.

The main aim of this type of gathering (which lasts for about one week) is to increase operative friendly relations between crews of



different nationalities (even though they may not be crews from the same type of aircraft).

Initially created by just two groups (one American and one English), in its twenty years of existence, the Tiger Meet has gradually increased in size until today it counts about twenty groups in its followers (not all necessarily from N.A.T.O.).

During the period of the meeting, no amount of joking is spared in yellow and black: during the night, it has happened that somebody found their flight shoes to be painted with stripes.

A rapid increase of paint takes shape and after having decorated helmets and tails, how is it possible to resist the temptation of riding a whole Mach 2 tiger?

Sans être un vétéran de cent duels, le F-104 a conquis certainement une première place dans l'histoire de l'Aviation.

Un "vate" de l'Aviation dit un fois qu'un avion, s'il est beau, doit forcément bien voler: le F-104 a de la beauté à revendre.

Ses lignes, qui rappellent-le datent de 1950, n'ont rien à envier aux chasseurs des dernières générations malgré tout ce que représente, dans le domaine de l'aviation, vingt années de technologie. Quant à ses qualités de vol, malgré ce que les mauvaises langues en peuvent dire, le Starfighter confirme pleinement ses promesses.

On ne peut atteler un pure sang à un chariot; c'est ainsi que l'on ne devrait pas utiliser une "fusée avec un homme à l'intérieur" pour effectuer des travaux lourds à faible hauteur.

Ses lignes-mêmes exigent les grands ciels, les grandes vitesses et les piquées audacieux.

N'oublions pas que, malgré la diversité des temps, le F-104 n'a rien à envier, comme intercepteur, aux merveilles que sont les F-15, F-16 et F-14. Qui pilote un Starfighter n'a pour lui que des éloges.

C'est justement à partir de la haute professionnalité des pilotes qu'en 1960 à Woodbridge en Angleterre est née la première idée pour l'organisation du Tiger Meet.

Qu'est-ce que le Tiger Meet? C'est le rassemblement de tous les "Squadrons" qui ont un tigre sur leur emblème.

Ces rencontres ont lieu tous les ans, par roulement, sur les diverses bases des Groupes "tigrés".

Le but principal de ce genre de manifestation (qui a la durée d'une semaine environ) est d'augmenter la camaraderie opérationnelle entre les équipages de différentes nations (même s'ils ne sont pas équipés avec le même type d'appareil).

Créé au début par deux Groupes (un américain et un anglais) en ses vingt années d'existence, le Tiger Meet s'est élargi et compte aujourd'hui une vingtaine de membres (qui ne sont pas tous de la N.A.T.O.). Pendant la manifestation les équipages ne lésinent pas sur les blagues en jaune et noir: de nuit, quelqu'un a retrouvé ses bottes peintes à rayures.

Une rapide "escalation" de peinture et après avoir décoré les casques et les queues comment résister à la tentation de chevaucher un tigre de "Mach 2"?

Allein die Form des Flugzeuges läßt auf große Höhen, hohe Geschwindigkeiten, steile Aufstiege schließen.

Vergessen wir, daß der F-104, trotz des beträchtlichen Zeitunterchiedes, heute als Abfänger den "fliegenden" Wunder wie F-15, F-16 und F-14 keinesfalls nachsteht.

Andererseits sind die Meinungen der den Starfighter führenden Piloten von einmütigem Enthusiasmus gekennzeichnet.

Eben aufgrund dieser hochqualitativen Berufshaltung der Piloten wurde 1960 in Woodbridge, England, vorgeschlagen das Tiger Meet zu organisieren.

Was ist das Tiger Meet? Ein Treffen all jener Squadrons, deren Emblem einen Tiger zeigt.

Diese Treffen finden jährlich in den verschiedenen Stützpunkten der "Tiger"-Gruppen statt.

Das Hauptziel dieser Veranstaltung (die etwa eine Woche dauert) besteht in der Erhöhung des operativen Einvernehmens zwischen den Besatzungen unterschiedlicher Nationalität (wenn sie auch nicht über denselben Maschinentyp verfügen) Das anfangs von nur zwei Gruppen (einer amerikanischen und einer englischen) durchgeführte Tiger Meet hat sich im Laufe seiner Zwanzig "Lebensjahre" fast auf eine Zahl von zwanzig teilnehmenden Gruppen erweitert (nicht alle unbedingt aus der N.A.T.O. stammend).

Während der Veranstaltungstage wird mit Streichen nicht gesparrt: mancher fand in der Nacht seine Flugstiefel mit Streifen bemalt.

Nichts ist vor der Farbe sicher und nach Bemalen der Helme und Flugzeugflügel kann man der Versuchung kaum widerstehen, "auf einem echten Tieger wie Mach 2 zu reiten".

Sin que haya sido un veterano de cien duels, el F-104 se conquistó sin duda alguna un lugar de primer plano en la historia de la Aviación.

Un "Vate" de la Aviación dijo una vez que cuando un avión es bello de todas maneras tiene que volar bien: y en cuanto a belleza el F-104 tiene para dar y convidar.

Recordamos que sus líneas se remontan los primeros años cincuenta, capaces de sostener cualquier comparación con todos los cazadores de última generación, a pesar de que, en aeronáutica, quiere decir veinte años de tecnología.

En cuanto a la calidad de vuelo, digan lo que digan sus denigradores, Starfighter confirma plenamente sus promesas.

No, se puede usar un puro sangre para arrastrar un carro, y así tampoco se podría utilizar el "misil-con-un-hombre-adentro" para efectuar trabajos pesados a poca altura.

Sus mismas líneas sugieren elevadas alturas, grandes velocidades, encumbradas rabiosas.

No olvidemos que, a pesar del paso del tiempo, el F-104 no tiene nada que envidiar hoy día, como intercceptor de punto, a las maravillas volantes que son el F-15; F-16 y F-14.

Por otra parte la voz de que Starfighter lo pilotea se convierte en un entusiasmo unánime.

Y es debido propiamente al estilo y espíritu altamente profesional de los pilotos que en 1960 en Woodbridge (Inglaterra) nació la primera idea de organizar el Tiger Meet.

Que es el tiger Meet? Es la reunión de todos los escuadrones que tienen en el propio emblema el Tigre.

Estas reuniones se efectúan cada año en forma rotatoria en las distintas bases de los Grupos "Tigrados".

La finalidad principal de esta clase de acontecimiento (que dura aproximadamente una semana) es la de aumentar la unión operativa entre los equipos de diferentes nacionalidades (aunque no estén equipados con las mismas máquinas).

Al principio se formó solamente con dos Grupos (uno americano y uno inglés), y ahora en sus veinte años de existencia el Tiger meet ha ido creciendo y hoy cuenta casi con veinte Grupos que han dado si adhesión (no todos necesariamente provenientes de la N.A.T.O.).

En los días del evento ni siquiera faltan las charlatanerías es amarillo y negro: hace un poco tiempo le sucedió a alguno el hecho de encontrar las zapatillas de vuelo pintadas a rayas.

Una subida rápida de barnices toma cuerpo y después de haber decorado cascos y colas, como aguantarse la tentación de cavalgar un completo tigre de Mach 2?

Ohne ein veteran mit "hunder Duellen" zu sein, kann man jedoch behaupten, hat sich der Typ F-104 einen erstrangigen Platz in der Geschichte der Luftfahrt erobert.

Ein "Prophet" der Luftfahrt sagte einst, daß ein schönes Flugzeug auf jeden Fall gut fliegen muß: was die Schönheit anbetrifft, so kann man sich eine "Scheibe vom F-104 abschneiden".

Seine Form, die auf den Anfang der 50-iger Jahre zurückgeht, hält jedem Vergleich mit den Jagdflugzeugen der jüngsten Generation stand, obwohl in der Luftfahrt zwanzig Jahre Technologie einen großen Unterschied bedeuten.

Was die Flugeigenschaften anbetrifft, was immer seine Verleumder auch behaupten mögen, erfüllt der Starfighter alle Erwartungen.

Man kann ein Rassepferde nicht zum Wagenziehen verwenden und so dürfte man auch ein "Geschöb mit einem Mann als Besatzung" nicht für schwere Flüge in geringer Höhe einsetzen.





1

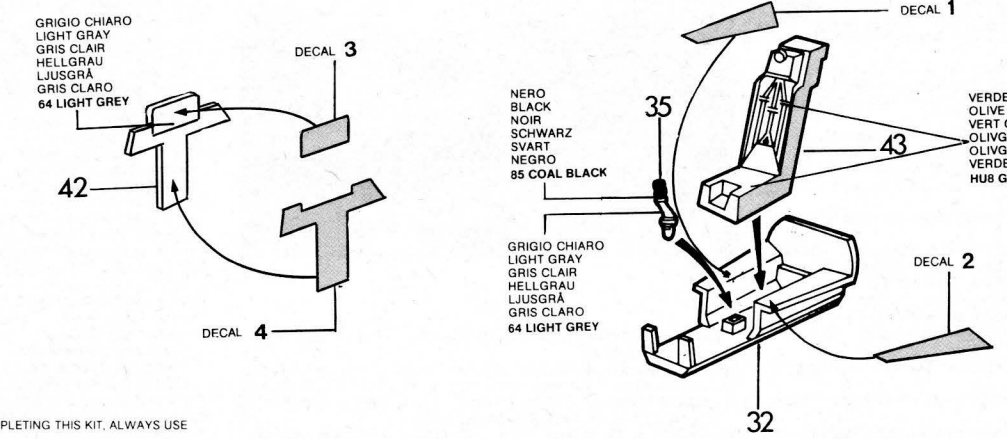

- TO OBTAIN THE BEST RESULTS WHEN COMPLETING THIS KIT, ALWAYS USE HUMBROL ENAMELS.  
 - POUR LA RÉALISATION DE MAQUETTES PLUS PROCHES DE LA RÉALITÉ ON CONSEILLE D'UTILISER LES VERNIS HUMBROL.  
 - FÜR DEN BAU WIRKLICHKEITSGETREUERER MODELLE WIRD EMPFOHLEN DIE HUMBROL-LACKE ZU VERWENDEN.  
 - OM HET BESTE RESULTAAT BIJ HET SAMENBOUWEN TE KRUGEN, GEBRUIKT U HUMBROL VERNIS.  
 - FOR UTFORANDRET AV MER REALISTISKA MODELLER REKOMMENDERAS HUMBROL LACKFÄRGER.  
 - PARA LA REALIZACION DE MODELOS MAS REALISTAS SE ACONSEJA UTILIZAR LOS BARNICES HUMBROL.  
 - PER LA REALIZZAZIONE DI MODELLI PIU' REALISTICI SI CONSIGLIA DI UTILIZZARE LE VERNICI HUMBROL.

2

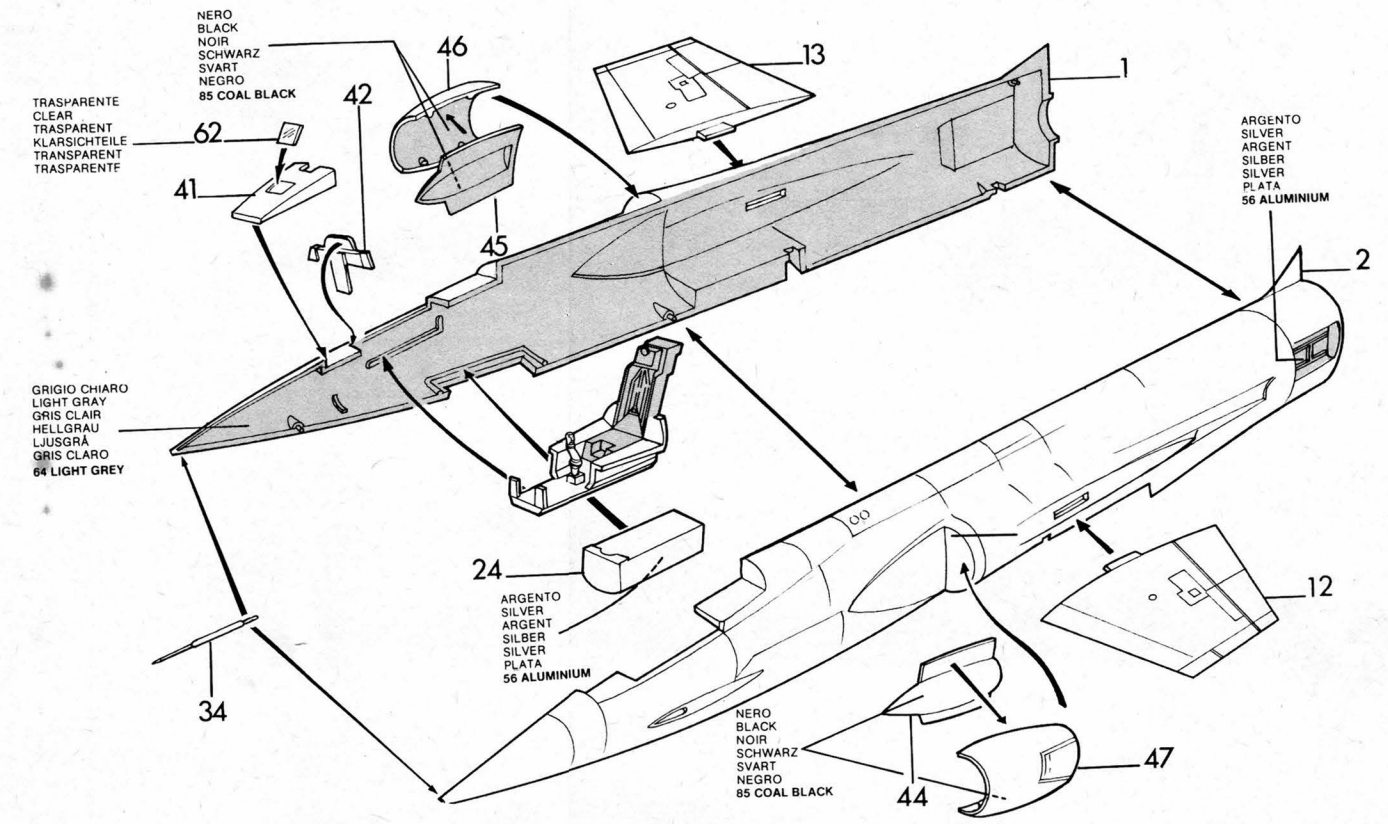

3

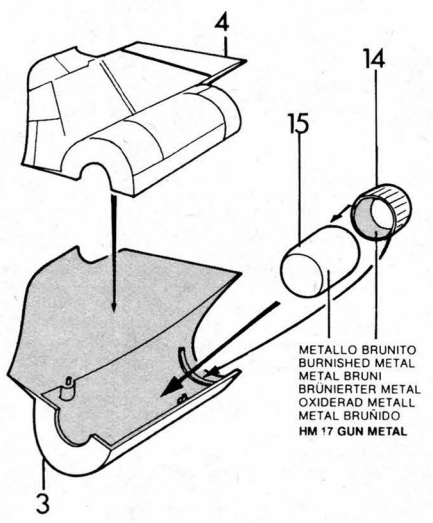

4

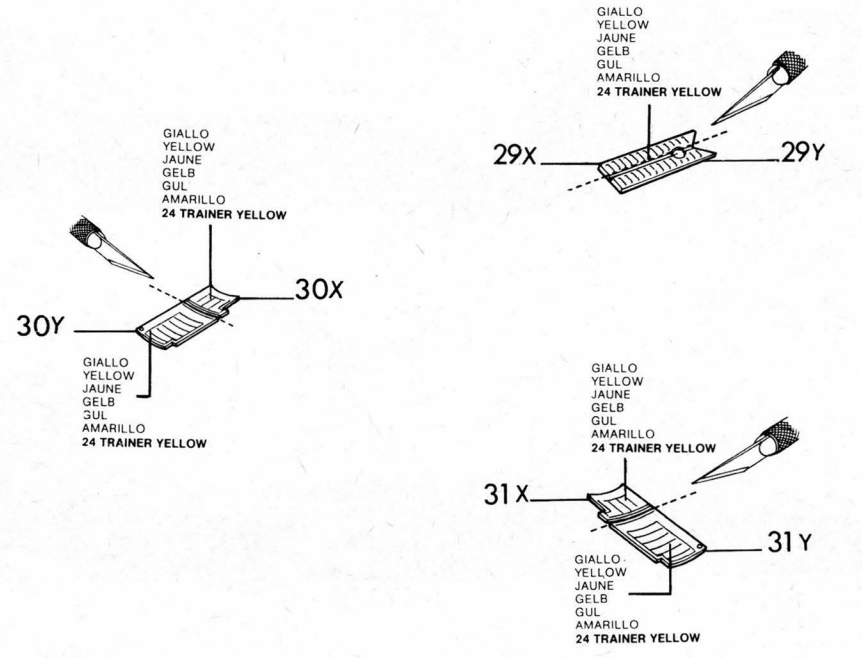

5

OPTIONAL FOR CLOSED POSITIONING ONLY

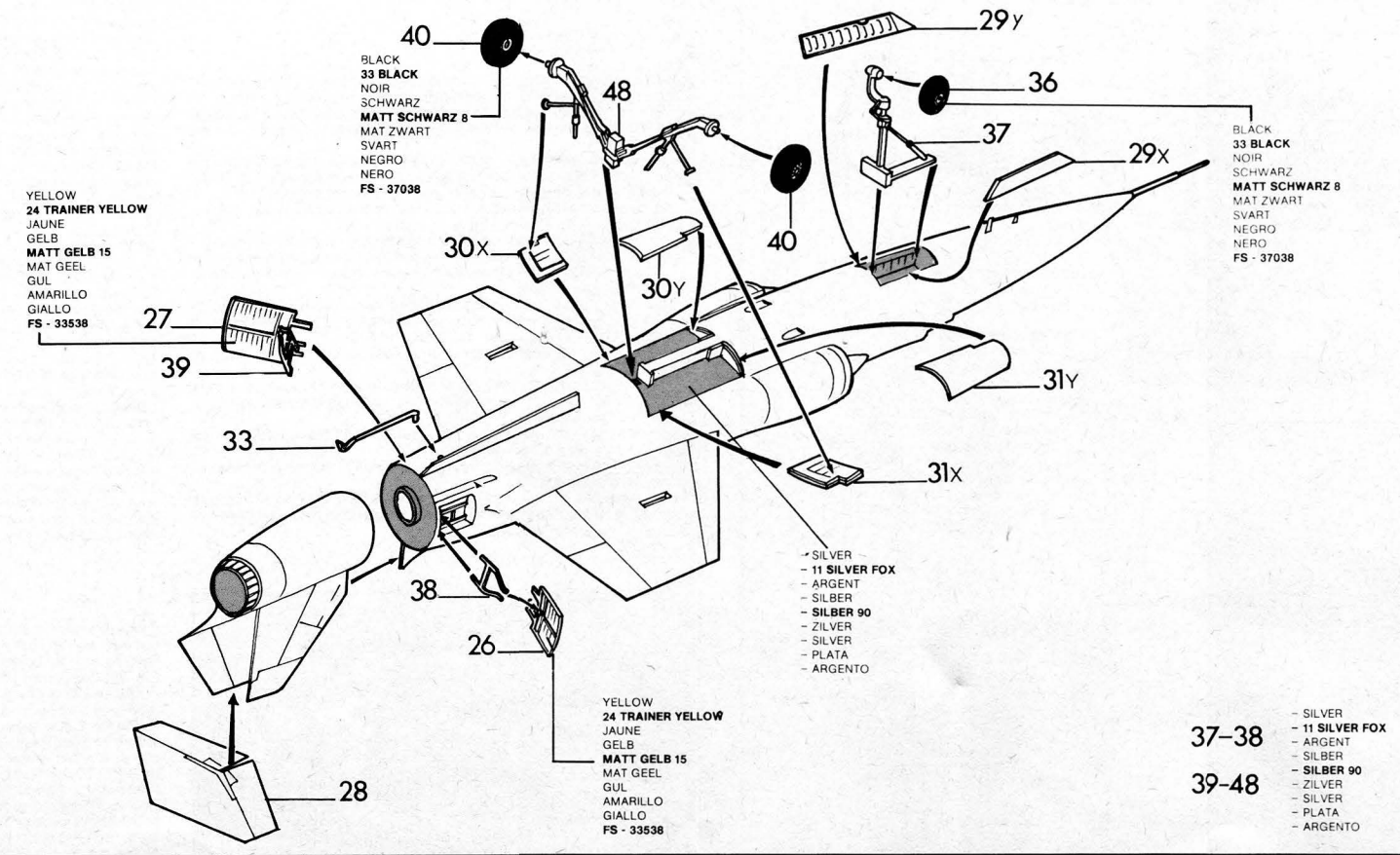
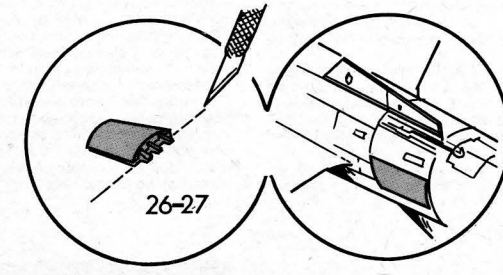

6

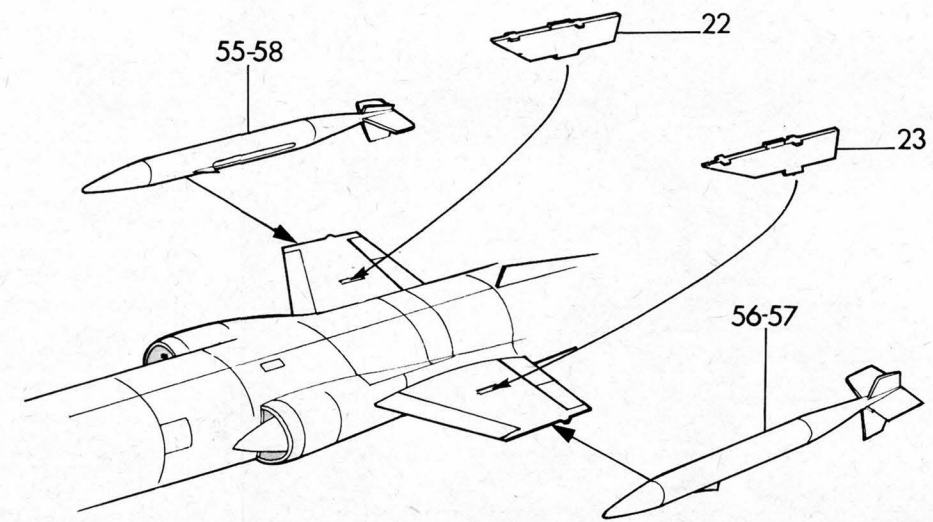
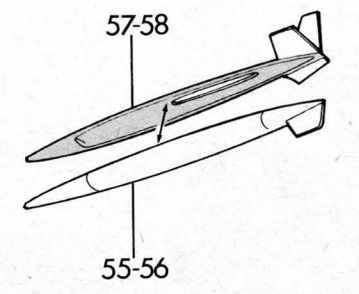

7

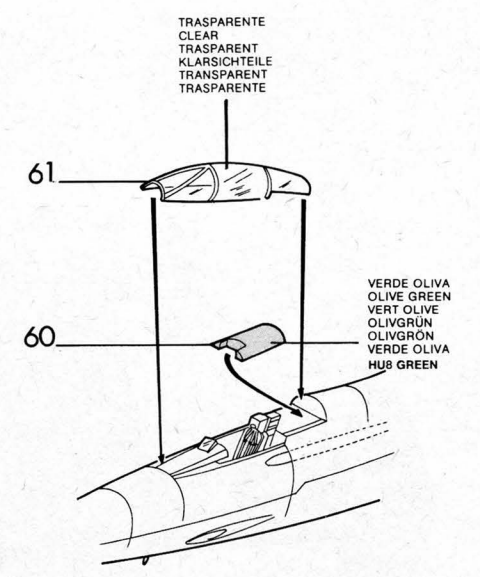

**A**

LIGHT GREY  
40 PALE GREY  
GRIS CLAIR  
HELLGRAU  
BLASSGRAU 70  
VAALGRUIS  
LJUSGRÄ  
GRIS CLARO  
GRIGIO CHIARO

YELLOW  
24 TRAINER YELLOW  
JAUNE  
GELB  
MATT GELB 15  
MAT GEEL  
GUL  
AMARILLO  
GIALLO  
FS - 33538

BLACK  
21 BLACK  
NOIR  
SCHWARZ  
SCHWARZ 7  
ZWART  
SVART  
NEGRO  
NERO  
FS - 17038

BLACK  
33 BLACK  
NOIR  
SCHWARZ  
MATT SCHWARZ 8  
MAT ZWART  
SVART  
NEGRO  
NERO  
FS - 37038

LIGHT GREY  
40 PALE GREY  
GRIS CLAIR  
HELLGRAU  
BLASSGRAU 70  
VAALGRUIS  
LJUSGRÄ  
GRIS CLARO  
GRIGIO CHIARO

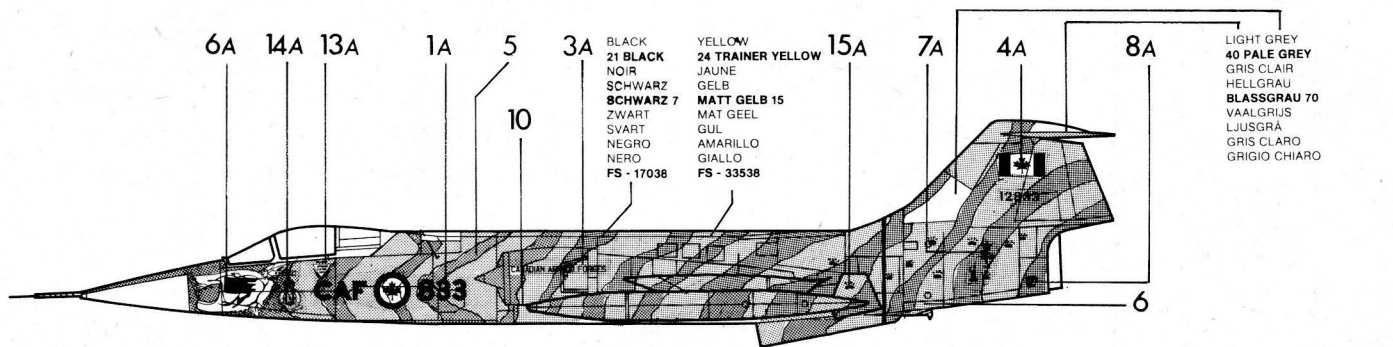
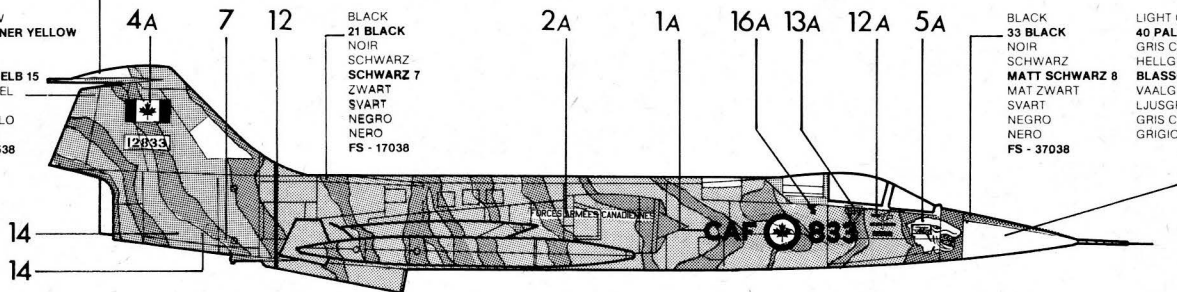

CANADAIR F 104 G  
CANADIAN ARMED FORCES  
439sqdn. SABRE TOOTHED TIGER  
1ST WING  
1969 WOODBRIDGE GRAN BRETAGNA

LIGHT GREY  
40 PALE GREY  
GRIS CLAIR  
HELLGRAU  
BLASSGRAU 70  
VAALGRUIS  
LJUSGRÄ  
GRIS CLARO  
GRIGIO CHIARO

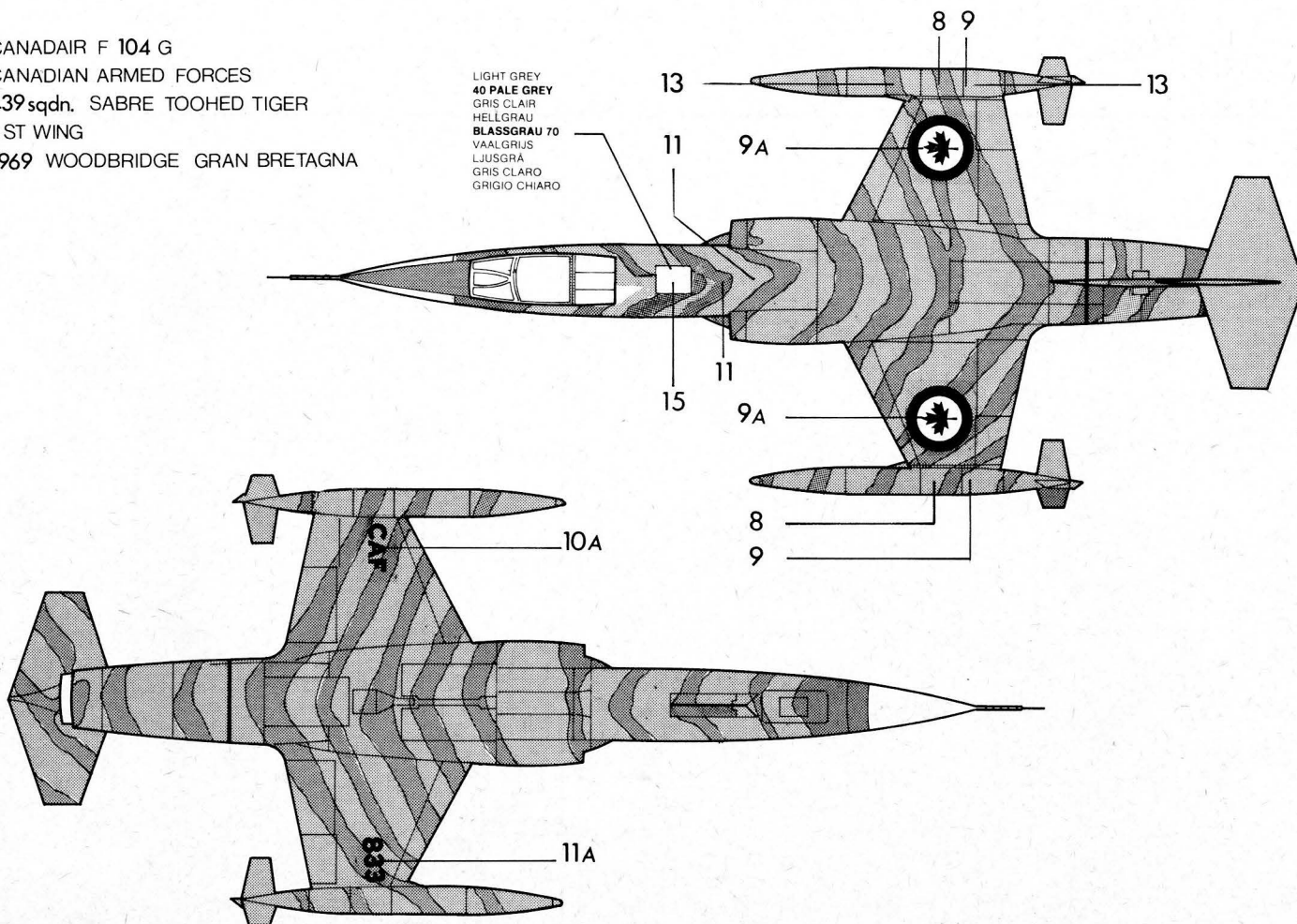

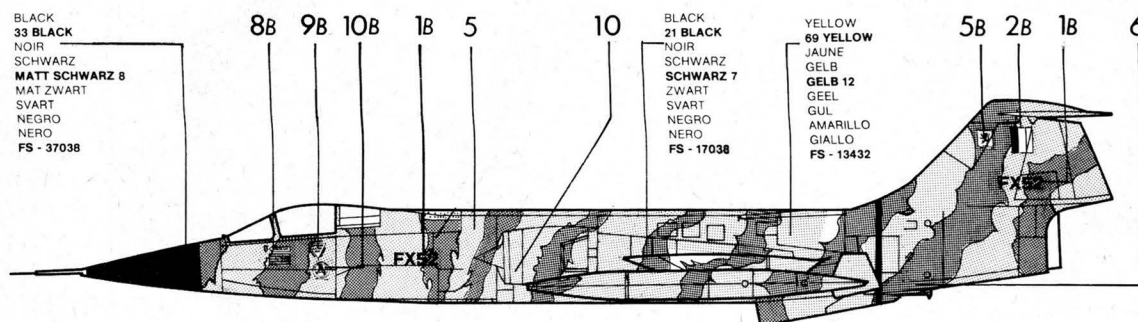
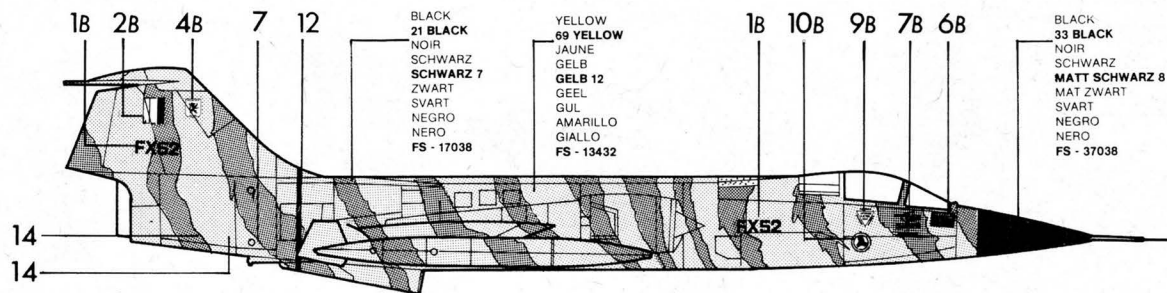

**B**

SABCA F 104 G  
FORCE ARIENNE BELGIE  
31 sqdn. 10 th FIGHTER BOMBER WING  
1978 KLEINE BROGEL BELGIO

