



Deutscher Jagdpanzer IV L/70

03230-0389

© 2008 BY REVELL GmbH & CO. KG

PRINTED IN GERMANY

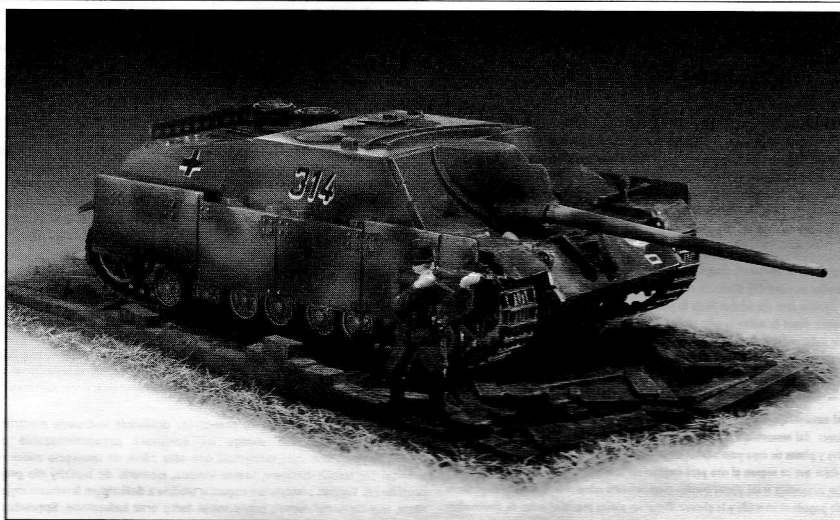

Deutscher Jagdpanzer IV L/70

Da durch die feindlichen Bombenangriffe die Produktion unterbrochen wurde und folglich die geplanten Produktionszahlen nicht erreicht werden konnten, kam der Panzerjäger IV L/70 im August 1944 zunächst nur bei ausgewählten Panzerjäger-Einheiten zum Einsatz. Doch schon bald fügten die Panzerjäger den alliierten Streitkräften schwere Verluste zu, da sie diesen oft im Fernkampf überlegen waren. Jedoch hatte der IV L/70 Panzer einen Nachteil – als Folge des großen Überhangs des Geschützrohres und der 80mm Mündungs-Panzerstärke war die Steuerung sehr schwierig; dazu kam noch die starke Abnutzung und teilweises Versagen der vorderen Panzerlaufräder. Mit den bald erhältlichen „laufruhigen Block“ Stahlkranzräder für das PzKPFW IV-Fahrgestell, die die früheren Nachteile beseitigten und den Panzer zu einen von den alliierten Panzerbesatzungen gefürchteten Panzer machte, war dieses Problem jedoch schnell gelöst.

Deutscher Jagdpanzer IV L/70

As production was interrupted by enemy bombing raids and, consequently, the planned production figures could not be achieved, the Tank Destroyer IV L/70 first came into service only with selected tank destroyer units in August 1944. Soon the Allies suffered heavy losses from these tank destroyers due to their long-range superiority. However the IV L/70 tank had one disadvantage – due to the large overhang of the gun barrel and the 80 mm thick muzzle armour it was very difficult to steer; added to this was the heavy wear and partial failure of the front road wheels. This problem was quickly solved with the quiet-running steel rimmed wheel that soon became available for the PzKPFW IV chassis, which eliminated the earlier disadvantages and made this tank one of the most feared by the Allied tank crews.

Form hergestellt und im Eigentum von Revell GmbH & Co. KG. Widerrechtliche Nachahmungen werden gerichtlich verfolgt.

Ce produit est propriété de la société Revell GmbH & Co. KG. Toute utilisation ou duplication frauduleuse fera l'objet de poursuites en justice.

Modelado y en propiedad de Revell GmbH & Co. KG. Imitaciones ilícitas serán perseguidas por la ley.

Forma prodotta dalla Revell GmbH & Co. KG. e di proprietà della stessa impresa, la quale procederà legalmente contro ogni imitazione abusiva.

Malli on Revell GmbH & Co. KG. valmistama ja omisuutta. Laittoaan kopiointiin tullaan puuttamaan oikeudellisin toimin.

Formen er produsert og eies av Revell GmbH & Co. KG. Etterligning uten tillatelse vil bli gjensend for rettslig forfølging.

Produkcja i prawa własności firmy Revell GmbH & Co. KG. Nielegalne podobianie jest zabronione pod odpowiedzialnością sądową.

Model, Revell GmbH & Co. KG. firmaannun mülkiyeti altında imal edilmiştir. Kanuna aykırı taklitler mahkemeye takip edilecektir.

A forma előállításja és a tulajdonjog birtokosa a Revell GmbH & Co. KG. A jogellenes utánzatokat és hamisítványokat bíróságlag üldözik, üldözték.

Mould manufactured by and property of Revell GmbH & Co. KG. Illegal imitations are subject to prosecution.

Vorm vervaardigd door en eigendom van Revell GmbH & Co. KG. Onrechtmatige nabootsingen worden gerechtvaardigd vervolgd.

Formas produzidas e de propriedade da Revell GmbH & Co. KG. Cópias não autorizadas serão processadas juridicamente como determinado na lei.

Modellen tillverkad av och tillhör Revell GmbH & Co. KG. All kopiering beivras enligt lagen om upphovsrätt.

Formen er fremstillet af Revell GmbH & Co. KG. som også har ejendomsret. Lovtridige efterligninger sagages.

Modela kopiruvana e u vlasnosti društva/maština firme Revell GmbH & Co. KG. Protivzakonske kopije prerađuju se u sudbenom postupku.

Hi jopejki korostusajortaja on nappajälle etny-äloemästä myy Revell GmbH & Co. KG. On nappajortaja jupijetä, se korostusajortaja äloemästä.

Tez by vyhořel firmou Revell GmbH & Co. KG. a je jejím vlastnictvím. Právě nezákonným napodobením se bude postupovat soudní cestou.

Forma je proizvedena in je vlasništvo Revell GmbH & Co. KG. Neovlađene kopije budu pravno kažnjene.

Vor dem Zusammensetzen gut durchlesen!

D: Adhuc: Jedes Teil ist nummeriert (1). Reihenfolge der Montageschritte beachten. Benötigte Werkzeuge: Messer und Feile zum Entfernen und Entgraten der Teile (2) Gummiband, Klebeband und Wischleuchtmatten zum Zusammenhalten der geklebten Einzelteile (3). Plastikteile in einer milden Waschlösung reinigen und an der Luft trocknen, damit der Farbansatz und die Abziehbilder besser haften. Vor dem Ankleben prüfen ob Teile passen, Klebstoff sparsam auftragen Chrom und Farbe an den Klebeflächen entfernen. Kleine Teile anstreichen, bevor sie vom Rahmen entfernt werden (4) (5). Farben gut durchtrocknen lassen, erst dann den Zusammenbau fortsetzen. Jedes Abziehbildmotiv einzeln ausschneiden und mit ca. 20 Sekunden in warmes Wasser tauchen. Das Motiv an der bezeichneten Stelle vom Papier abheben und mit Löschpapier andrücken.

NL: OPGELEI: Voor de montage eerst goed de handleiding lezen. Elk onderdeel is genummerd (1). Let op de montagevolgorde. Benodigd gereedschap: mes en vijl voor het afnemen van de onderdelen (2); elastiek, plakband en wischleuven voor het bij elkaar houden van de geklijmde onderdelen (3). Plastic onderdelen met een zacht afwasmiddel reinigen en voorzet laten drogen, zodat de verf en de decal beter hechten. Controleer voor het lijmen of de onderdelen passen; lijm dan opbrengen. Chrom en verf van de lijmlakken verwijderen. Kleine onderdelen verven voordat ze van het raam worden verwijderd (4) (5). Verf goed laten drogen, dan pas verdergaan met de montage. Elke decal afzonderlijk uitsnijden en ca. 20 sec. in warm water dopen. De decal op de aangegeven plaats van het papier schuiven en met vloeipapier andrukken.

GB: ATTENTION: Read the instructions thoroughly prior to assembly. Each component is numbered (1). Adhere to specified sequence of assembly. Tools required: knife and file for removal of components from frame (2); rubber band, adhesive tape and clothes pegs for damping components together after applying adhesive (3). Clean plastic components in a mild detergent solution and allow to air-dry so that paint and transfers adhere better. Prior to applying adhesive, check to see whether the components fit together; apply adhesive sparingly. Remove chrome and paint from the contact surfaces. Paint small components before removing them from the frame (4) (5). Allow paint to dry well, and only then continue to assemble. Cut out each transfer individually and immerse in warm water for approx. 20 seconds. Slide transfer off paper and into designated position, then press on with blotting paper.

F: ATTENTION: lisez bien la notice de montage avant de commencer. Chaque pièce est numérotée (1). Respectez l'ordre des opérations. Outils nécessaires: couteau et lime pour ébarber les pièces (2); élastique, ruban adhésif et pinces à linge pour maintenir les pièces collées (3). Nettoyez les pièces en matière plastique dans une solution douce de produit de lavage et faites-les sécher à l'air afin que la peinture et les décalcomanies tiennent mieux. Avant de mettre la colle, vérifiez si les pièces s'adaptent bien les unes aux autres; mettez peu de colle. Enlevez le chrome et la peinture des surfaces de contact. Peignez les petites pièces avant de les détacher de la grappe (4) (5). Laissez bien sécher la peinture avant de poursuivre l'assemblage. Découpez chaque décalcomanie séparément et plongez-la dans de l'eau chaude pendant 20 secondes environ. A l'endroit marqué, faites glisser le motif pour le séparer du papier et pressez sur amplement avec du papier buvard.

E: ¡ATENCIÓN! Antes de comenzar con el ensamblaje, leer detenidamente las instrucciones. Cada pieza va numerada (1). Tengase en cuenta el orden de operaciones del ensamblaje. Herramientas necesarias: Cuchilla y lima para desbarbar las piezas (2). Cintas de goma, cinta adhesiva y pinzas de ropa para sujetar las piezas pegadas (3). Lavar las piezas de plástico en una solución de detergente suave y dejar que se sequen al aire para mejorar así la adhesión de la pintura y de las calcomanías. Antes de aplicar el pegamento comprobar si las piezas quedan correctamente adaptadas. Aplicar el pegamento sin excederse. Alejar de las superficies de pegado el cromado y la pintura. Pintar las piezas pequeñas antes de desprenderselas de su sujetador (4) (5). Antes de proseguir con el ensamblaje, dejar que se seque bien la pintura. Recortar las calcomanías una por una y sumergirlas durante unos 20 segundos en agua caliente. Deslizar del papel la calcomanía en el lugar adecuado y apretarla colocando encima de ella papel secante.

I: ATTENZIONE: Prima dell'assemblaggio leggere attentamente le istruzioni di montaggio. Ogni pezzo è numerato (1). Tener presente la successione delle fasi di assemblaggio. Attrezzi necessari: coltello e lima per togliere la sporcatura dai pezzi (2), nastro adesivo e mollette da bucato per tenere insieme i pezzi singoli dopo averli incollati (3). Lavare i particolari in plastica con un detergente delicato e lasciarli asciugare all'aria, per una migliore adesione dello strato di colore e della figura decalcolabile. Prima di incollare, verificare che i pezzi si abbinano bene tra di loro; applicare il collante con parsimonia. Togliere cromo e colore dalle superfici da incollare. Dipingere i piccoli accessori sul supporto prima di rimuoverli (4) (5). Far seccare bene le vernici prima di proseguire con l'assemblaggio. Ritagliare singolarmente ogni figura ed immergerla in acqua tiepida per 20 secondi circa. Applicare il motivo nella posizione segnata e tamponarlo con carta assorbente.

S: OBS! Läs instruktionserna nogga igenom innan du sätter modellerna samman. Varanda detalj är numrerad (1). V. g beakta följande i sammansättningsstegen. Verktyg, som du kommer att behöva: kniv och fil för att skrapa detaljerna rena (2), gummiband, tejp och klädnypor för att hålla samman de limmade detaljerna (3). Rengör plastdelarna i en mild tvättmedelslösning och torka dem i luften för att lack och dekaler skall hålla bättre. Kolla, om detaljerna passar ihop innan du klistrar dem och använd limmet sparsamt. Avlägsna krom och lack från ytor, som kommer att limmas ihop. Måla de små detaljerna innan du avlägsnar dem från ramen (4) (5). Låt lacket riktigt torka igenom innan du fortsätter med sammansättningen. Skär av varje dekalmotiv enkelt och doppa det i varmt vatten i ca 20 sekunder. Flytta motivet bort från pappret genom att trycka vid det angivna stället och tryck fast med löschpapper.

DK: BEMÆRK: Inden sammensætningen begynder, skal byggevejledningen læses godt igennem. Hver del er nummereret (1). Rækkefølgen af monteringstrinene skal overholdes. Nødvendigt værktøj: Kniv og fil til afgratning af delene (2); gummibånd, tape og klæbepinner til at holde de klæbede (3) enkeltdele sammen. Plastikdelene renses i en mild sæbeopløsning og lufttørres så malingen og overføringsbillederne bedre kan hæfte. Inden påførelsen kontrolleres om delene passer; limen påføres sparsommeligt. Krom og farve fjernes fra klæbefladerne. De små dele males inden de fjernes fra rammen (4) (5). Lad farven tørre godt inden sammensætningen fortsættes. Overføringsbilledernes motiver skæres ud enkeltvis og dyppes ca. 20 sek. i varmt vand. Skub motivet fra papiret og tryk det fast med træpapier.

GR: ΠΡΟΣΕΧΤΗ: Πριν τη συναρμολόγηση, διαβάστε καλά τις οδηγίες. Κάθε εξάρτημα είναι αριθμημένο (1). Προεξέτε τη σειρά "των βημάτων" συναρμολόγησης. Απαιτούμενα εργαλεία: μαχαίρι και λίμα για τη λείανση των εξαρτημάτων (2). Λαστιχένια ταινία, κολλητική ταινία και μανταλάκια για τη συγκράτηση των κολλημένων μεμονωμένων εξαρτημάτων (3). Καθαρίστε τα πλαστικά εξαρτήματα μέσα σε ένα "υδατικό" καθαριστικό διάλυμα και στεγνώστε τα στον αέρα, ώστε να υπέρχει καλύτερη πρόσφυση του χρώματος και των χαλκομιγμάτων. Πριν το κόλλημα, ελέγξτε αν ταιριάζουν μεταξύ τους τα εξαρτήματα. Επικλείψτε οικονομικά την κόλλα. Απομακρύνετε από τις επιφάνειες επικάλυψη, χρώμα και βαφή. Βαψίτε τα μικρά εξαρτήματα, πριν απομακρυνθούν από το πλαίσιο (4) (5). Αφίστε να στεγνώσουν καλά τα χρώματα και ύστερα συνεχίστε τη συναρμολόγηση. Κόψτε ξεχωριστά το κάθε μοτίβο των χαλκομιγμάτων και βουτήξτε το σε ζεστό νερό για περίπου 20 δευτερόλεπτα. Απομακρύνετε το μοτίβο από το χαρτί, στο σημειωμένο σημείο και πιέστε το με το στούπαχαρτο.

Read before you start!

N: OBS! Les nøye igjennom monteringsanvisningen før sammenbyggingen. Hver del er nummerert (1). Følg rekkefølgen på monteringstrinene. Nødvendig værktøy: Kniv og fil for fjerning av groter på delene (2), gummibånd, tape og klæbepinner for å holde sammen de limede enkeltdelene (3). Rengjør plastdelene i mildt såpevann og la dem lufttørke, slik at fargen og bildene sitter bedre. Før pålimingen må det kontrolleres om delene passer; limen påføres sparsomt. Fjern krom og farge på klæbeflatene. Mal de små delene før de fjernes fra rammen (4) (5). La fargene tørke godt før sammenmonteringen fortsettes. Skjær ut hvert av motivene for søg og legg dem i varmt vann i ca. 20 sekunder. Skytt motivet fra papiret på det merkede stedet og trykk på med trekkpapper.

P: ATENÇÃO: Antes de iniciar a montagem leia atentamente o manual de construção. Todos os partes componentes são numerados (1). Atentar para a sequência das etapas de montagem. Ferramentas necessárias: Faca e lixa para aparar a reborda das peças (2), elástico, fita adesiva e molas de roupa para sustentar as peças (3) durante a colagem. As peças de material plástico devem ser limpas numa solução fraca de detergente e secas ao ar, de forma que a demão de tinta e os decalques tenham uma boa adesão. Antes de colar, verifique se as peças encaixam; utilize a cola em pequena quantidade. Eliminar o cromado e a tinta das superfícies a serem coladas. Não passar cola nas peças que ainda se encontram fixas no grade de matéria plástica. Pintar as peças pequenas antes de retirá-las do grade (4) (5). Deixar a tinta secar completamente para depois continuar com a montagem. Cortar separadamente cada um dos decalques e mergulhá-los em água morna durante aproximadamente 20 segundos. Decalcar os motivos do papel na posição indicada e secar com mata-borrão.

FIN: HUOMIO: Lue rakennusohjeet huolellisesti ennen kokoonpanoa. Jokainen osa on numeroitu (1). Huomioi osien oikea asennusjärjestys. Tarvittavat työkalut: Veitsi ja villo osien ylimääräisiä puseitten poistamiseen (2); kuminauha, teippiä ja pinykköitä yhteenliittämiseen osien paikallaanpitämiseksi (3). Puhdistam muoviosat meidän pesuaineliuoksella jotta niiden kukaan liimastaa, jotta maali on siirtokunto tarttuvan niille paremmin. Tarkasta ennen liimastusta, että osat soveltuvat toisiinsa; levitä limaa säästeliäisesti. Poista kromattu ja väritys ennen liimastusta. Maalaa pienet osat ennen kuin irrotat ne pinta-ainemaisista (4) (5). Anna maalin kuivua kunnes ennen kuin jatkat kokoonpanoa. Leikkaa jokainen siirtokuva erikseen irki jotta upota lämpimään veteen n. 20 sekunniksi. Irrota kuvio papierin merkityistä kohdista samalla painamalla imuroppii kuvion tuottoa vasten.

RUS: ВНИМАНИЕ: Перед сборкой хорошо прочитать руководство по монтажу. Каждая деталь пронумерована (1). Соблюдать последовательность монтажа. Необходимые рабочие инструменты: нож и напильник для зачистки деталей (2); резиновая лента, клейкая лента и жидкие для сушки белья для прижимания склеиваемых отдельных деталей (3). Детали из пластика очистить в растворе мягкого моющего средства и высушить на воздухе для того, чтобы краска и переводные картинки лучше прилипали. Перед приклеиванием проверить, подходит ли детали; клей наносить экономно. Хром и краску удалить с поверхностей склеивания. Небольшие детали покрасить перед тем, как они будут удалены из рамок (4) (5). Краску необходимо хорошо просушить, только после этого продолжать сборку. Каждую соответствующую переводную картинку отдельно вырезать и примерно на 20 секунд окунуть в теплую воду. На обозначенном месте картинку отделить от бумаги и прижать промокательной бумагой.

PL: UWAGA: Przed składaniem przeczytać dokładnie instrukcję montażu. Każda część jest ponumerowana (1). Zwrócić uwagę na kolejność przeprowadzania prac. Niezbędne wyposażenie punktów montażowych. Potrzebne narzędzia: nóż oraz pilnik do usunięcia zadziorników z poszczególnych elementów (2); taśma gumowa, taśma klejąca, klamerki do białejzy dla przytrzymania sklejonych elementów (3). Wymyć plastikowe części w wodzie z delikatnym środkiem myjącym oraz osuszyć na powietrzu, aby zapewnić lepszą przylepność farby oraz kalkomanii. Sprawdzić przed przyklejeniem, czy dane elementy pasują do siebie; nanosić klej oszczędnie. Usunąć chrom oraz farbę z powierzchni przeznaczonych do klejenia. Male elementy pomalować jeszcze przed wycięciem z ramki (4) (5). Farbę dobrać wysuszyć, dopiero potem kontynuować składanie części. Wyciąć pojedynczo każdy z motywów kalkomanii i zanurzyć na 20 sekund w ciepłej wodzie. Ściągnąć motyw z papieru na oznaczone miejsce i docisnąć bibułą.

TR: DİKKAT: Birleştirmeden önce montaj talimatını iyice okuyun. Her parça numaralandırılmıştır (1). Montaj adamlarını sırasına dikkat edin. Gereklî takımlar: Parçaların çapağını almak için bıçak ve eğe (2); lastik bant, yapıştırıcının parçaları bir arada tutmak için yapıştırma bantı ve çamaşır mandalı (3). Plastik parçaları yumuşak bir deterjan ile temizleyin, boya ve çirkatmalardan daha iyi yapışmasını için, açık havada kurutun. Yapıştırılmadan önce parçaların uyup uymadığını kontrol edin; yapışkanı idareli bir şekilde sürün. Krom ve boyayı yapıştırmaya yüzeylerinden temizleyin. İskeletten sökmeden önce, küçük parçaları boyayın (4) (5). Boyayı iyice kurumaya bırakın, sonra montaja devam edin. Her çirkatma motifini tek tek kesin ve yaklaşık 20 saniye sıcak suya daldırın. Motifli işaretenen yere kağıttan itin ve silme kağıdı ile bastırın.

CZ: POZOR: Před sestavením montážního návodu důkladně přečtěte. Každý díl je očíslován (1). Dbejte na pořadí montážních kroků. Potřebné nástroje: Nůž a pilník k odstranění výrůžků na dílech (2); pryžová páska, lepicí páska a kuličky na prádlo pro přidržení lepených jednotlivých dílů (3). Díly z plastické hmoty vyčistěte v roztoku jemného pracího prostředku a nechat vyschnout na vzduchu, za účelem zajištění lepší přilnavosti barevného nátěru a obtisků. Před nalepením zkontrolujte, zdali díly lepují; lepidlo nanášejte úsporně. Chrom a barvu na lepených plochách odstraněte. Male díly natřít před jejich odstraněním z rámu (4) (5). Barvy nechat dobře proschnout, teprve potom pokračovat v sestavení. Každý motiv obtisku jednotlivě vyřiznout a ponořit do teplé vody na dobu přibližně 20 sekund. Motiv na označeném místě z papíru odsunout a přitlačit pomocí stíračky papíru.

H: FIGYELM: Az összeállítás előtt az építési útmutatót alaposan át kell olvasni. Minden alkatrészt számmal láttak el (1). A szerelési lépések sorrendjére ügyelni kell. Szükséges szerszámok: kés és reszelő az alkatrészek sorjaitánításához (2); gumiszalag, ragasztószalag és ruhacsipes az összeragasztott alkatrészek megtartásához (3). A műanyag alkatrészeket lágy mosószeres oldatban kell tisztítani és a levegőn kell megszáritani, hogy a festékbevonat és a matricák jobban tapadjanak. A felragasztás előtt ellenőrizni kell, hogy az alkatrészek összeillenek-e; a ragasztóanyagot takarékosan kell felhordani. A krómot és festéket a ragasztási felületekről el kell távolítani. A kisméretű alkatrészeket a keretből történő eltávolítás előtt be kell festeni (4) (5). A festékeknek hagyni kell jól megszáradni, az összeszerelést csak ezután szabad folytatni. A motívumok-motívumot egyenként kell kivágni és kb. 20 másodpercre meleg vízbe kell áztatni. A motívumot a megjelölt helyen a papírról lecsúsztatni és itatóspapírral felnyomni.

SLO: OPOZORILO: pred sestavo dobro prečitati upozorilo za sestavo. Vsaki del je označen (1). Slediti sled postopka pri montiranju. Potrebno orodje: noži in orodje za delitev delov (2), gumijaste trake, traka z lepilom in klučke za učvrstilo zalepenih delov (3). Plastične dele očistiti z blagim detergentom, sižiti na zraku da bi se sloji barve in preslikali boljše prijeli. Pred lepljenjem obvetno preveriti če se deli uklapajo eden v drugi. Počasi nanášati lepilo. Na površinah na katere nanášamo lepila treba prvo odstraniti hrom in barvo. Manjše dele prvo treba premazati in posušiti medelji z rama (4) (5). Pustiti da se barve dobro posušijo, in šele potem nastavitvi z sestavljanjem. Vsaki predelki posebno zrezati in potopiti v toplo vodo ca. 20 sekund. Motiv na odrejenem mestu oddeliti od papirja in nanesti z upijačem.

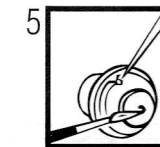
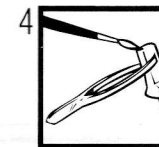
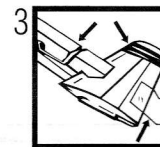
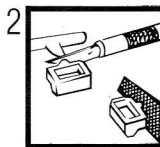
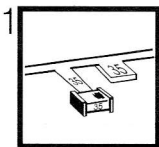

Verwendete Symbole / Used Symbols

Bitte beachten Sie folgende Symbole, die in den nachfolgenden Baustufen verwendet werden.
Veiligheids note: les symboles indiqués ci-dessous, qui sont utilisés dans les étapes suivantes du montage.
 Si prepa di fare attenzione ai seguenti simboli che vengono usati nei successivi stadi di costruzione.
 Huomioi seuraavat symbolit, jotta käytetään seuraavissa kokoomaisvaiheissa.

Legg merke til symbolene som benyttes i monteringstrinene som følger.
Proszę zwrócić na następujące symbole, które są użyte w poniższych etapach montażowych.
Dasa sonraki montaj basamaklarında kullanılmak üzere, aşağıdaki sembollere lütfen dikkat edin.
 Kérjük, hogy a következő szimbólumokat, melyek az alábbi építési fázisokban alkalmazásra kerülnek, vegyék figyelembe.

Please note the following symbols, which are used in the following construction stages.
Neon a.u.b. de volgende symbolen in acht, die in de onderstaande bouwfasen worden gebruikt.
 Por favor, presta atención aos símbolos que seguem pois os mesmos serão usados nas próximas etapas de montagem.
Observara: Nedanstående piktogram används i de följande arbetmomenten.
 Lag venligst merke til følgende symboler, som benyttes i de følgende byggestrøg.

Показатели, обратите внимание на следующие символы, которые используются в последующих операциях сборки.
 Παρακαλώ προσέξτε τα παρακάτω σύμβολα, τα οποία χρησιμοποιούνται στις παρακάτω βιβλιόλες συναρμολόγησης.
Dijekte prosim na dale uvedené symboly, ktoré sa používajú v následujúcej konštrukčných stupňoch.
 Prosimo za Vašu pozornost na sledeće simbole ki se uporabljajo v naslednjih korakih gradbe.



Aaizebild in Wasser einweichen und anbringen
 Soak and apply decals
 Mouiller et appliquer les décalcomanies
 Transfer in water en laten weken en aanbrengen
 Remojar y aplicar las calcomanías
 Pôr de molho em água e aplicar o decalque
 Immergere in acqua ed applicare decalcomanie
 Blöt och fäst dekaler
 Kostuta siirtokuvia vedessä ja aseta paikalleen
 Fukt motivet i varmt vatten och fäst det över på
 Dyppe bildet i vann og sett det på
 Переводило картинку намокнуть и нанести
 Zmęczyć kalkomanie w wodzie a następnie nakleić
 βουτήξτε τη χαλκομανία στο νερό και τοποθετήστε την
 Çikartmayı suda yumuşatın ve koyun
 Öbtsik namooit ve vodě a umistěť
 a matricát vizben beáztatni és felhelyezni
 Preslikač potopiti v vodo in zatim nanašati



Kleben
 Glue
 Colier
 Colleur
 Lijmen
 Engomar
 Colar
 Incollare
 Limmas
 Limmaa
 Limes
 Lim
 Kleben
 Przyklejać
 κόλλημα
 Yapıştırma
 Lepeni
 ragasztani
 Lepiti



Nicht kleben
 Don't glue
 Ne pas coller
 Niet lijmen
 No engomar
 Não colar
 Non incollare
 Limmas ej
 Älä limaa
 Skal IKKE limes
 Ikke lim
 Не клеить
 Nie przyklejać
 μη κόλλημα
 Yapıştırmayın
 Nelepit
 nem szabad ragasztani
 Ne lepti



Wahlweise
 Optional
 Facultatif
 Naar keuze
 No engomar
 Alternado
 Facoltativo
 Valitrit
 Vaihetohtoisesti
 Valgfritt
 Valgfritt
 На выбор
 Do wyboru
 envalloktiká
 Seçmeli
 Voitteline
 tetszés szerint
 način izbire



Anzahl der Arbeitsgänge
 Number of working steps
 Nombre d'étapes de travail
 Het aantal bouwstappen
 Número de operaciones de trabajo
 Número de etapas de trabalho
 Numero di passaggi
 Antal arbetsmoment
 Työvaiheiden lukumäärä
 Antal arbejdsstrim
 Antal arbejdsstrim
 Κοιμιστρο οπαραση
 Liczba operacji
 αριθμός των εργασιών
 İş safhalarının sayısı
 Počet pracovních operací
 munkafolyamatok száma
 Število koraka montaže



Gleichen Vorgang auf der gegenüberliegenden Seite wiederholen
 Repeat same procedure on opposite side
 Opérer de la même façon sur l'autre face
 Deszafde handling herhalen aan de tegenoverliggende kant
 Realizar el mismo procedimiento en el lado opuesto
 Repetir o mesmo procedimento utilizado no lado oposto
 Stessa procedura sul lato opposto
 Upprepa proceduren på motsatta sidan
 Toista sama toimenpide kuten vieressä sivulla
 Det samme arbejde gentages på den modsattliggende side
 Gjenta prosedyren på siden tværs overfor
 Повторять такую же операцию на противоположной стороне
 Taki sam przebieg czynności powtórz na stronie przeciwnej
 επαναλάβετε την ίδια διαδικασία στην απέναντι πλευρά
 Aynı işlemi karşı tarafta tekrarlayın
 Stejný postup zopakovať na protilehité strane
 ugyanzát a folyamatot a szemben található oldalán megismételni
 Isti postopek ponoviti in na suprotni strani



Unregelmäßig mit einem Pinsel verteilen
 Apply unevenly with a brush
 Enduire irrégulièrement au pinceau
 Met penseel onregelmäßig verdeilen
 Distribuir desuniformemente con un pincel
 Espalhar de forma irregular com um pincel
 Ripartire in modo irregolare con un pennello
 Fördela ojämnt med en pensel
 Jaoittele epäsäännöllisesti siveltimellä
 Fordeles uregelmässigt med en pensel
 Fordeles ujevnt med en pensel
 Распределить неравномерно с помощью кисточки
 Rozprowadzić nierównomiernie pędzlem
 με ένα πινέλο μοιράστε ομοιμετρικά
 Nepravilno razdeliti priloženo slietico
 egy ecsettel szabálytalanul elosztani
 Nenakomerno nanesti z četkico



Bauteile trocken lassen
 Allow the parts to dry
 Laisser sécher les pièces
 Oordelaten laten drogen
 Dejar secar las piezas
 Deixar secar os componentes
 Far asciugarsi i componenti
 Anna osien kuivua
 La delene tørke
 Lad komponentene tørre
 Låt byggdelarna torka
 Lätt jetyama voozuyt
 Česni postavitac do wyschnocia
 Αφιερε τα μέρη να στεγρνωουν
 Yapı parçalarını kurumaya bırakınız
 Αλακισζεκετ hajgja száradni
 Jednotlivé díly nechte zaschnout
 Positte da sestavi deli posušijo



Klebeband
 Adhesive tape
 Dévidoir de ruban adhésif
 Plakband
 Cinta adhesiva
 Fita adesiva
 Nastro adesivo
 Tejp
 Teippi
 Tape
 Tape
 Kleekeas leista
 Tasmá klejaca
 κολλητική ταινία
 Yapıştırma bandı
 Lepilci páska
 ragasztószalag
 Traka z lepilom

Beiliegenden Sicherheitstext beachten / Please note the enclosed safety advice

D: Beiliegenden Sicherheitstext beachten und nachschlagebereite halten.

GB: Please note the enclosed safety advice and keep safe for later reference.

F: Respecter les consignes de sécurité ci-jointes et les conserver à portée de main.

NL: Houdt u aan de bijgaande veiligheidsinstructies en hou deze steeds bij de hand.

E: Observar y siempre tener a disposición este texto de seguridad adjunto.

I. Seguite le avvertenze di sicurezza allegate e tenerle a portata di mano.

P: Ter em atenção o texto de segurança anexo e guardá-lo para consulta.

S: Beakta bilagad säkerhetstext och håll den i beredskap.

FIN: Huomioi ja säilytä ohjeist varoituksist.

DK: Overhold vedlagte sikkerhedsanvisninger og hav dem liggende i nærheden.

NO: Ha alltid vedlagt sikkerhetstext klar til bruk.

RUS: Соблюдать прилагаемый текст по технике безопасности, хранить его в легко доступном месте.

PL: Stosować się do załączonej karty bezpieczeństwa i mieć ją stale do wglądu.

GR: Προσέξτε τις συνμημένες υποδείξεις ασφαλείας και φυλάξτε τις έτσι ώστε να τις έχετε πάντα σε διαθέσιμη σο.

TR: Ekteki güvenlikt talimatlarını dikkate alıp, bakabileceğiniz bir şekilde muafaza ediniz.

CZ: Dbejte na přiložený bezpečnostní text a mějte jej připravený na dosah.

H: A mellékelt biztonságis szoveget vegye figyelembe és tartsa felloazásra készen!

SL0: Priložena varnostna navodila izvajajte in jih hranite na vsem dostopnem mestu.

Dieser Bausatz wurde in mehrfachen Qualitäts- und Gewichtskontrollen auf Vollständigkeit überprüft. Reklamationen können nur bearbeitet werden, wenn die **Bauanleitung**, das aus der Kartongabe herausgeschnittene **EAN-Strichcode-Feld** und der **Kassenbon** eingeschickt werden. Bitte haben Sie Verständnis dafür, dass wir nur Gewährleistung bei aktuellen Artikeln übernehmen können, die im Zeitraum der letzten 24 Monate erworben worden sind. **Unfrei eingesandete Reklamationssendungen werden von uns nicht angenommen!** „Einzelteile für Umbauten können gegen Vorkasse erworben werden“. Unsere Adresse: Revell GmbH & Co. KG, Abteilung X, Henschelstr. 20-30, 32257 Bünde. Dieser Direktservice gilt für die Länder: Deutschland, Benelux, Österreich, Frankreich, Großbritannien. Reklamationen aus den übrigen Ländern werden über die jeweiligen Distributeure abgewickelt. Bitte kontaktieren Sie Ihren Händler.

This Model Kit has been subject to extensive quality and weight checks during the manufacturing process to ensure it leaves our warehouse in perfect condition. We are only able to process applications for missing parts if the following procedure is followed. In all cases the following will be required before we are able to process any request: Original receipt (proof of purchase) original instruction sheets (will be returned) and the bar code cut out of the box. We may not be able to process requests for products that have been discontinued for more than 24 months. Products that are returned directly to us without prior authorisation by a company representative will not be accepted and returned to sender. Replacement parts for conversion or spares will continue to be available however they will incur a handling charge. Please write to: Department X Revell GmbH & Co. KG, Henschelstr 20-30, 32257 Bünde.

This direct Service is only available in the following markets: Germany, Benelux, Austria, France & Great Britain, Revell GmbH & Co. KG, Boston House, 64-66 Queensway, Hemel Hempstead, Herts, HP2 5HA, Great Britain.
For all other markets please contact your local dealer or distributor directly.

Afin de vous donner entière satisfaction et pour nous assurer que tous les éléments nécessaires au montage de votre maquette sont présents dans la boîte, cet article a subi dans son intégralité divers contrôles qualitatifs ainsi que des contrôle de poids.

Si toutefois vous devez nous faire part de certaines réclamations, nous vous prions de bien vouloir vous adresser à votre revendeur habituel, muni de la notice de montage, du code EAN découpé sur la boîte, ainsi que de votre ticket de caisse.

Le SAV ne sera assuré que pour les articles ayant été acquis depuis moins de 24 mois. Les pièces de rechange utilisées pour la transformation de maquettes pourront être obtenues en pré-paiement. Dans le cas où vous n'obtenez pas satisfaction, vous pouvez vous adresser directement à notre service SAV à l'adresse suivante: REVELL GmbH & Co. KG, Abteilung X, Henschelstraße 20-30, D-32257 Bünde cw Revell GmbH & Co. KG, 14 B, rue du Chapeau Rouge, F-21000 Dijon, France.

Pour tous les autres marchés, merci de prendre contact avec votre détaillant ou distributeur.

Deze bouwdoos werd verscheidene malen volledig gecontroleerd op kwaliteit en gewicht. Klachten kunnen slechts in behandelnde worden genomen indien de bouwhandleiding, de uit de doos geknipte EAN - streepjescode en de kassenbon zijn meegezonden. Wij vragen om uw begrip dat wij alleen garantie kunnen geven voor huidige artikelen die binnen een periode van de laatste 24 maanden zijn gekocht. Onvolledig ingezonden klachten kunnen niet in behandeling worden genomen. Onderdelen voor ombouw kunnen tegen vooruitbetaling gekocht worden.

Ons adres is: Revell GmbH & Co. KG, Afdeling X, Henschelstrasse 20-30, 32257 Bünde, Duitsland. Deze directe service geldt alleen voor de volgende landen: Duitsland, Benelux, Oostenrijk, Frankrijk, Groot-Brittannië.
Klachten akmstig uit overige landen worden via de eventuele lokale vertegenwoordigers van Revell afgewikkeld. Wij verzoeken U contact op te nemen met uw winkelier.

Benötigte Farben / Used Colors

Benötigte Farben
Required colours

Peintures nécessaires
Benötigte kleuren

Pinturas necesarias
Tintas necessárias

Colori necessari
Använda färger

Tärvittavat värit
Du trenger følgende färger

Nedvendige farger
Необходимые краски

Potrzebne kolory
Απαιτούμενα χρώματα

Gerekli renkler
Potřebné barvy

Szükséges színek.
Potrebne barve

50 % **A** 50 %

ooker, matt 88 + schielfgrün, seidenmatt 362
oohre brown, matt greysish green, silky-matt
oore, mat vert rosseau, satiné mat
oker, mat rötbraun, zijdemat
oore, mate verde carac, fosco sedoso
oore, fosco verde canna, opaco seda
oora, opaco vassirögrön, sidenmatt
oora, matt kassikivihärd, silkinhimmeä
oora (keltamulta), himmeä
ooker, matt sivgrön, silkematt
ooker, matt opra, матовый
ochra, matowy zielony-tziona, jedwabisto-matowy
óçpoc, mat próbno ðourpka, µεταξωτό µατ
okou kavuniçli, mat gemi yeşili, ipek mat
okrové žlutá, matná rákosová zelená, hedvábné matná
ooker, matt nádzöld, selyemmatt
oker, mat trska zelena, svilá mat

B

ziegelrot, matt 37
reddish brown, matt
rouge tuile, mat
siágsarvó, mat
rojo ladrillo, mate
vermello tijolo, fosco
rosso mattone, fosco
tegelröd, matt
tilienpunainen, himmeä
teglröd, mat
teglröd, matt
кирпично-красный, матовый
segiásty, matowy
kökny köpürö, mat
tuğla kırmızısı, mat
cihlová červená, matná
téglaövörös, matt
opeka rdeça, mat

50 % **C** 50 %

olivgrün, seidenmatt 361 + farbløs, matt 2
olive green, silky-matt clear, matt
vert olive, satiné mat incolore, mat
oljgröön, zijdemat kleurloos, mat
verde acollina, mate seda incolore, mate
verde azulona, fosco sedoso incolore, fosco
verde oliva, opaco seda trasparente, opaco
olivgrön, sidenmatt färglös, matt
olivvindhärd, silkinhimmeä värdön, himmeä
olivgrön, silkematt farveløs, mat
olivengrün, silkematt klar, matt
зеленый олижковый, шелк-матовый
odlivový, jedwabisto-matowy
πράσινο ελιάς, μεταξωτό µατ
zeytin yeşili, ipek mat
olivová zelená, hedvábné matná
olivzöld, selyemmatt
oliva zelena, svilá mat

70 % **D** 30 %

rost, matt 83 + eisen, metallic 91
rust, matt steel, metallic
rouille, mat coloris fer, métallique
roest, mat izerkleuring, metallic
orin, mate ferroso, metalizado
ferugun, fosco ferroso, metalizado
color ruggine, opaco ferro, metalico
rost, matt jernfärg, metallic
ruoste, himmeä teräksenväriäinen, metallikillo
rust, mat jern, metallic
rust, mat stål, metallic
ржавчина, матовый
rdzawy, matowy
χρώμα σκουριάς, µατ
pas rengi, mat demir, metallic
rezavá, matná železná, metaliza
rozsdá, matt vas, metall
rjava, mat železna, metallic

E

eisen, metallic 91
steel, metallic
coloris fer, métallique
izerkleuring, metallic
ferroso, metalizado
fero, metalico
fero, metalico
jernfärg, metallic
teräksenväriäinen, metallikillo
jern, metallic
stål, metallic
стальный, metallic
železo, metaliczny
odfirou, metaliko
demir, metallic
železná, metaliza
vas, metall
železna, metallic

F

anthrazit, matt 9
anthracite grey, matt
anthracé, mat
antracit, mat
antracite, mate
antracite, fosco
antracite, opaco
antracit, matt
antrasiti, himmeä
koksgrá, mat
antrasit, matt
антрацит, матовый
antracyf, matowy
ανθρακί, µατ
antrasit, mat
antracit, matná
antrasit, matt
tamno siva, mat

G

panzergrau, matt 78
tank grey, matt
gris blindé, mat
panbergrijs, mat
plomizo, mate
cinzento militar, fosco
color carro armato, opaco
pansargrá, matt
panssarinharmas, himmeä
kampvogngrá, mat
pansergrá, matt
серый танк, матовый
szary czołg, matowy
γκρι τανκς, µατ
panzer gris, mat
pancořové šedá, matná
páncólszürke, matt
oklopno siva, mat

50 % **H** 50 %

panzergrau, matt 78 + mausgrau, matt 47
tank grey, matt mouse grey, matt
gris blindé, mat gris souris, mat
panbergrijs, mat musgrís, mat
plomizo, mate gris råtön, mate
cinzento paró, fosco grigio topo, opaco
musgrá, matt hiewarmas, himmeä
musegrá, mat mussegrá, matt
мышьно-серый, матовый
myszaty, matowy
γκρι ποντικίου, µατ
fare gris, mat
myši šedá, matná
börszínú, matt
miše siva, mat

I

hautfarbe, matt 35
flesh, matt
couleur chair, mat
hudsckleur, mat
color piel, mate
cór da pele, fosco
colore pelle, opaco
hutfärg, matt
ihovväriäinen, himmeä
hudfarbe, mat
hutfarge, mat
тлесный, матовый
cielisty, matowy
χρώμα δέρματος, µατ
ten rengi, mat
barva kůže, matná
fabarna, selyemmatt
barva kože, mat

J

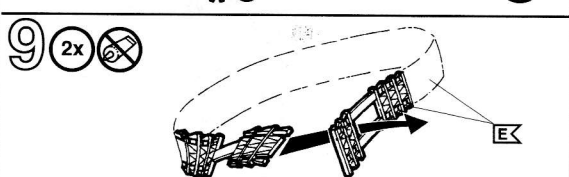
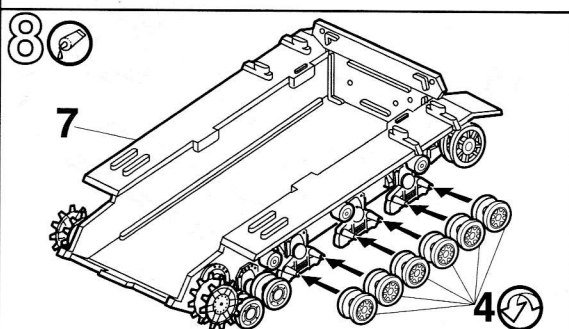
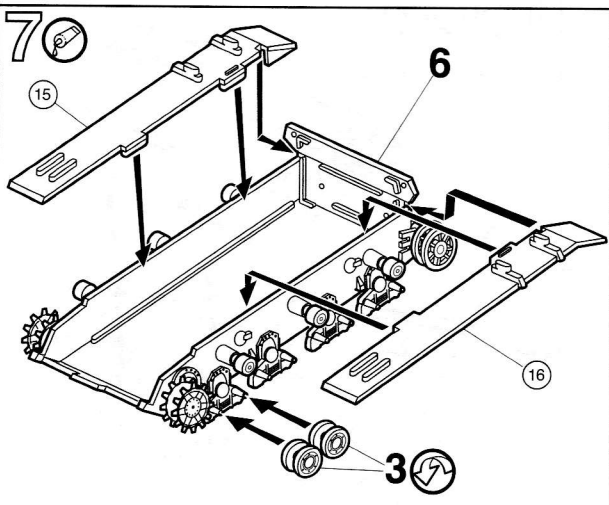
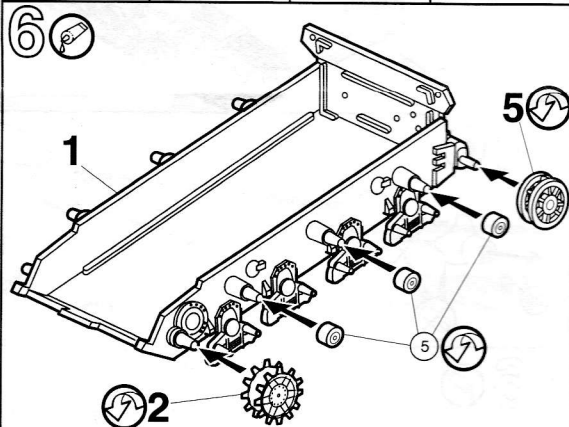
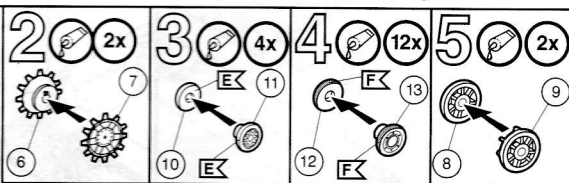
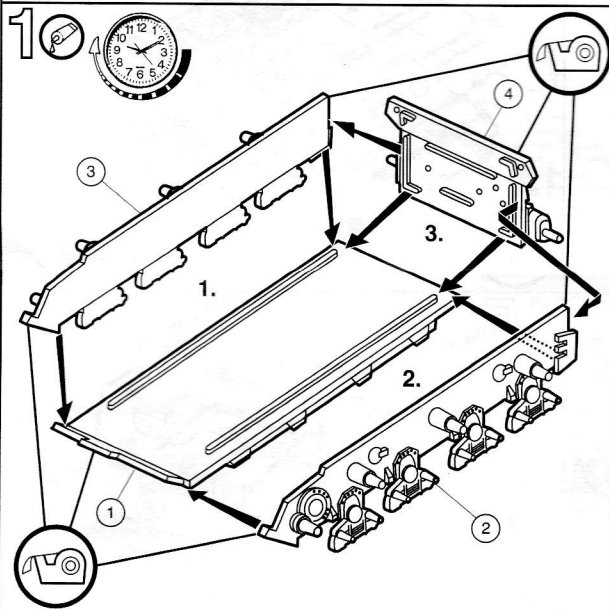
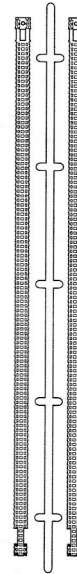
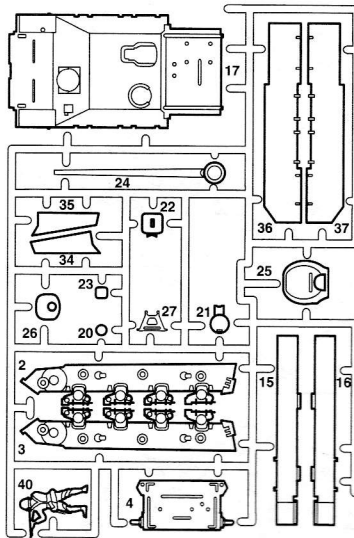
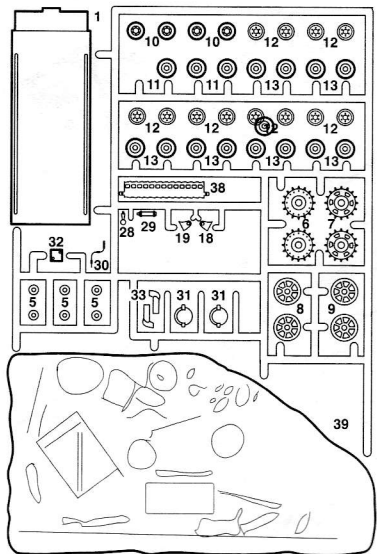

holzbraun, seidenmatt 382
wood brown, silky-matt
brun bois, satiné mat
houtbruin, zijdemat
marrón madera, mate seda
castanho madeira, fosco sedoso
marrone legno, opaco seda
träbrun, sidenmatt
puunruskea, silkinhimmeä
träbrun, silkematt
древко-коричневá, шелк-матовый
drewnobrazowy, jedwabisto-matowy
κορεðόλοου, μεταξωτό µατ
odun kahverengisi, ipek mat
hnědá barva dřeva, hedvábné mat.
fabarna, selyemmatt
drevo plava, svilá mat

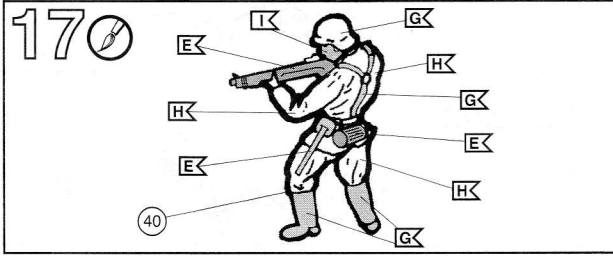
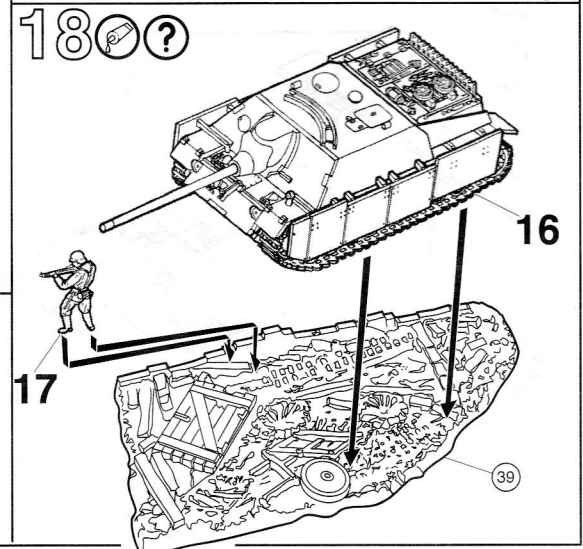
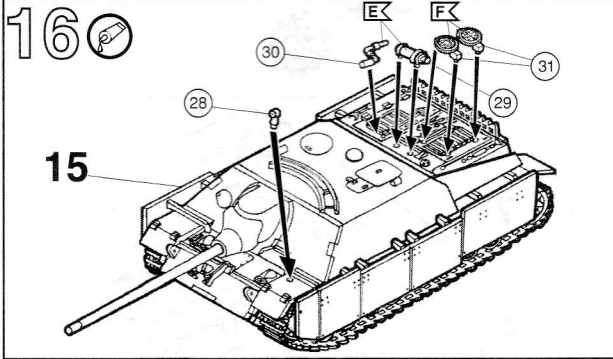
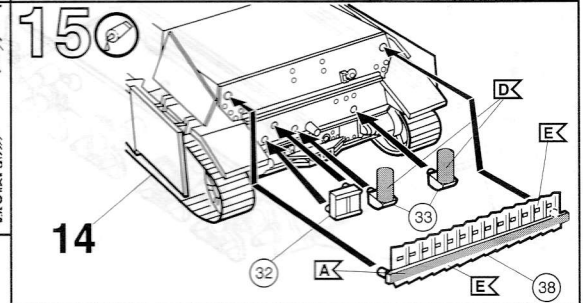
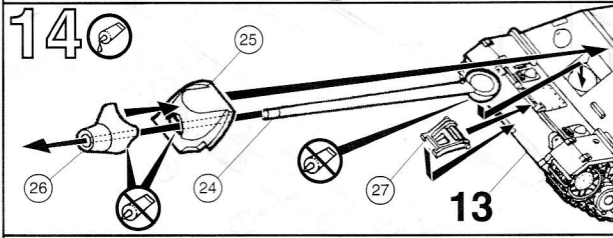
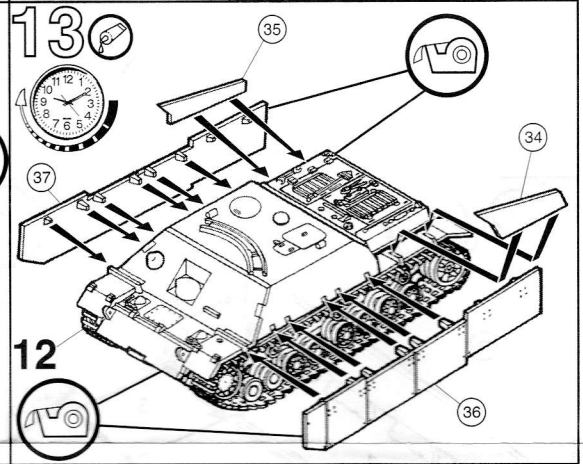
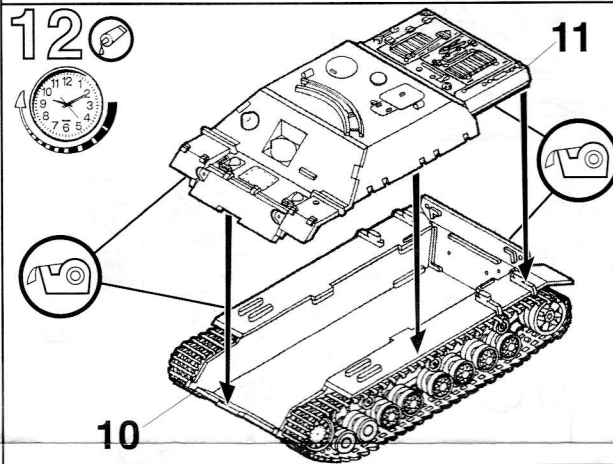
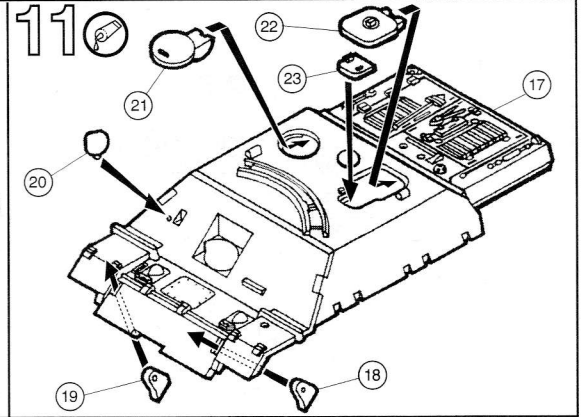
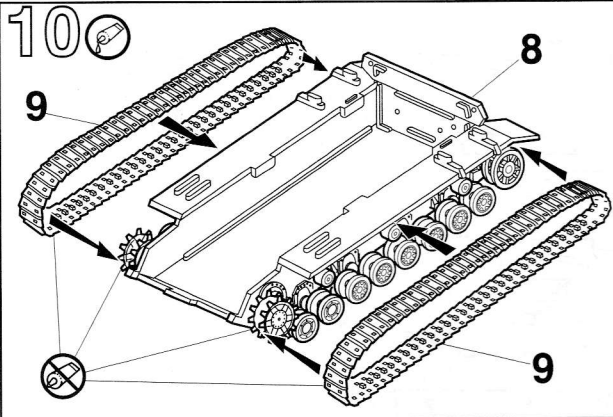



1900?



314 314  2
 + + +
 222 222  5
 03230-0240
 Panzerjäger IV L/70

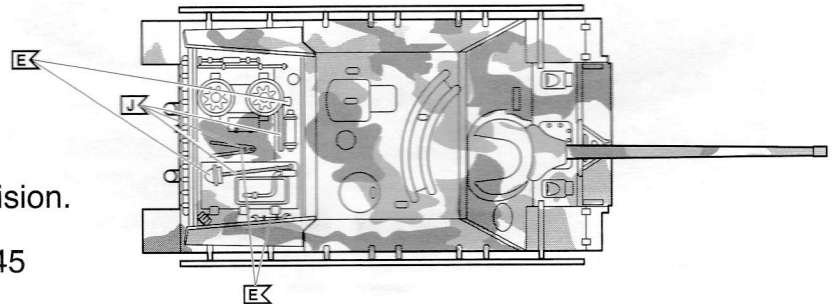
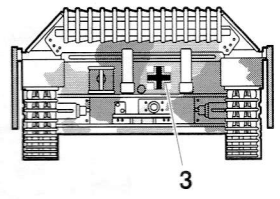
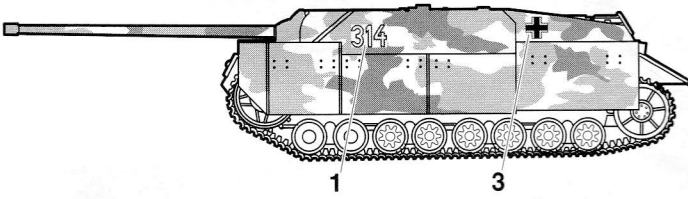
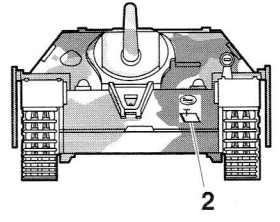
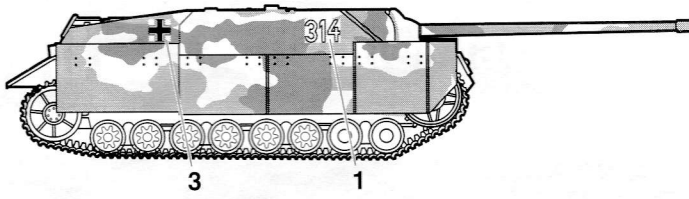

 A
 B
 C



116. Panzer Division.
 Army Group H
 Ruhr, March 1945

2000?

314 314  2
 + + +
 222 222  5
 03230-0240
 Panzerjäger IV L/70

 B
 A

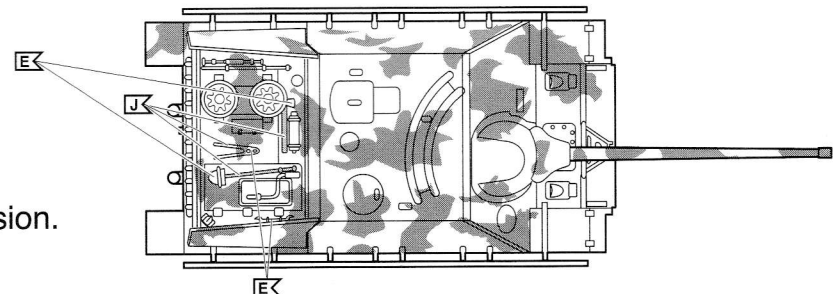
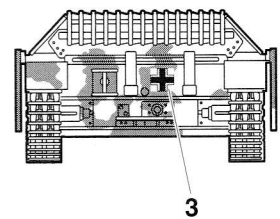
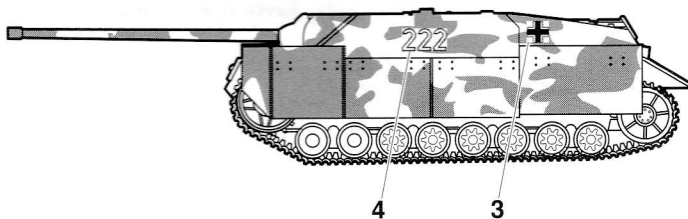
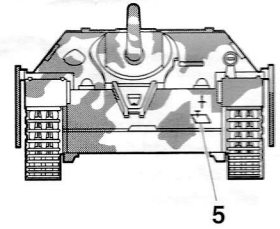
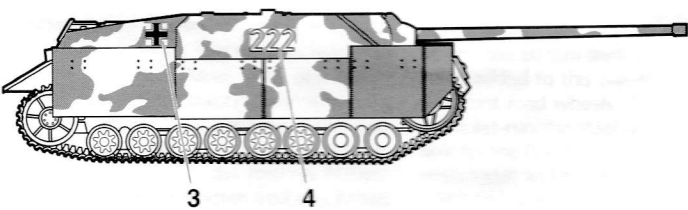

20. Panzer Division.
 Russia 1944