

**ITALERI** ©MADE
IN
ITALY**1:35 scale****No 207**

COMMAND TANK IB (Sd.Kfz. 265)



CARRO COMANDO IB (Sd.Kfz. 265)

Il Kleiner Panzer Befehlswagen I (Sd. Kfz. 265) è stato una delle varianti più importanti costruite sullo chassis del Pz. Kpfw. IA e IB: più di 200 scafi di panzer IA e IB furono convertiti per servire da base per questi veicoli di uso speciale, la maggior funzione dei quali era il controllo tattico di comando.

Lo sviluppo iniziale lo ebbe nel 1938: il veicolo portava due impianti radio per comunicazione tra i singoli carri armati nell'ambito dell'unità corazzata, così come tra i carri e livelli superiori di comando.

La modifica più evidente dal carro armato che servi da base, fu la eliminazione della torretta e quindi l'aggiunta di una camera di combattimento in casamatta, che portava l'altezza del veicolo a circa m. 1,90.

Le prestazioni rimasero le medesime di quelle del Pz. Kpfw. I ma l'armamento era limitato a una mitragliatrice calibro 7,92 per la difesa ravvicinata che poteva essere sfilata dall'alloggiamento e impiegata a braccia.

Mentre la protezione dello scafo fu aumentata di poco, lo spessore dello scudo frontale fu maggiorato fino a 30 mm., così come la piastra frontale in corrispondenza del posto di guida, che fu portato a 34 mm. Le piastre laterali erano di 23 mm.; la camera di combattimento aveva una protezione frontale di 34 mm. e laterale di 30 mm., ridotta a 16 mm, nella parte posteriore.

L'equipaggio del veicolo poteva essere di due o tre uomini alternativamente il terzo membro dell'equipaggio era il responsabile alle comunicazioni.

L'esercito tedesco dava una notevole importanza a questo veicolo, perché esso metteva il comando tattico di una unità nelle condizioni di esercitare un controllo diretto sulle proprie forze. Questi veicoli furono impiegati per la prima volta in Polonia e rimasero in linea fino alla fine del 1941, per essere poi sostituiti da mezzi più moderni.

Dati tecnici: Equipaggio: 3 uomini; Armamento: 1 MG da 7,92 mm.; Peso: 5.880 Kg; Lunghezza: 4,43 m.; Larghezza: 2,06 m.; Altezza: 1,98 m.; Motore: Maybach NL 38 TR; Velocità massima: 40 Km/h; Autonomia: 180 Km. su strada, 130 Km. su terreno vario.

COMMAND TANK IB (Sd. Kfz. 265)

The Command Tank, or "Panzerbefehlswagen I", used as a base the chassis of the Pz. Kpfw. IB, which was altered to meet the requirements of a control station for the command of tank divisions, especially when in action.

Some parts of the tank, which dated back to 1938, were changed accordingly. Two radio stations were installed, which permitted direct contact not only with the single vehicles of a tank division, but also with the command unit.

The turret was replaced by an armoured "conning tower", whose armour plating reached 34 mm on the front. Also the chassis was covered by additional armour protection of 30 mm on the front, and 23 mm on the sides.

Armament was limited to an MG, calibre 7,92, that could be used, both, fixed to a stand or loose.

The crew consisted of two men and a radio operator.

Those Command Tanks were an integrating part of all tank formations of the Wehrmacht, since they enabled the command to establish direct contact to every single tank, even when in battle.

Employed succesfully in the Polish Campaign first, the Command Tank was, then, used against the French and in Africa, as well as in Russia.

Technical data: Crew: 2+1 radio operator; Length: 4,43 m; Width: 2,06; Height: 1,98 m; Armament: 1 MG calibre 7,92 mm; Engine: Maybach NL 38 TR; Cruising range: cross country 130 Km, on road 180 Km; Weight: 5880 Kg; Max. speed: 40 Km/h.

ATTENZIONE - Consigli utili!

Prima di iniziare il montaggio, studiare attentamente il disegno. Staccare con molta cura i pezzi dalle stampe, usando un taglia-balsa oppure un paio di forbici e togliere con una piccola lima o con carta vetro fine eventuali sbavature. Mai staccare i pezzi con le mani. Montarli seguendo l'ordine della numerazione delle tavole. Eliminare dalla stampata il numero del pezzo appena montato, facendogli sopra una croce. Le frecce nere indicano i pezzi da incollare, le frecce bianche indicano i pezzi da montare senza colla. Usare solo colla per polistirolo. **▲** I contrassegni ai lati dei numeri indicano la stampata ove si trova il pezzo da montare. I pezzi sbarrati da una croce non sono da utilizzare.

ATTENTION - Useful advice!

Study the instructions carefully prior to assembly. Remove parts from frame with a sharp knife or a pair of scissors and trim away excess plastic. Do not pull off parts. Assemble the parts in numerical sequence. Use plastic cement ONLY and use cement sparingly to avoid damaging the model. Black arrows indicate parts to be glued together. White arrows indicate that parts must be assembled WITHOUT using cement. **▲** These marks indicate on which frame the parts will be found. Paint small parts before detaching them from frame. Remove paint where parts are to be cemented. Crossed out parts must not be used.

ACHTUNG - Ein nützlicher Rat!

Vor der Montage die Zeichnung aufmerksam studieren. Die einzelnen Montageteile mit einem Messer oder einer Schere vom Spritzling sorgfältig entfernen. Eventuelle Gratteile mit einer Klinge oder feinem Schmirgelpapier beseitigen. Keinstalls die Montage-merkmale der schon montierten Teile auf dem Spritzling ankreuzen. Die schwarzen Pfeile zeigen die zu klebenden Teile während die weißen Pfeile die ohne Leim zu montierenden Teile anzeigen. Bitte nur Plastikklebstoff verwenden. **▲** Die Markierung neben den Nummern zeigt, auf welchem Spritzling der zu montierende Teil zu finden ist. Die mit einem Kreuz markierten Teile sind nicht zu verwenden.

ATTENTION - Conseils utiles!

Avant de commencer le montage, étudier attentivement le dessin. Détacher avec beaucoup de soin les morceaux des moules en usant un massicot ou bien un pair de ciseaux et couper avec une petite lame ou avec de papier de verre fin ébarbages éventuels. Jamais détacher les morceaux avec les mains. Monter les en suivant l'ordre de la numération des tables. Éliminer de la moule le numéro de la pièce qui vient d'être montée, en le bifant avec une croix. Les flèches noires indiquent les pièces à coller, les flèches blanches indiquent les pièces à monter sans colle. Employer seulement de la colle pour polystyrol. **▲** Les signes aux côtés des numéros indiquent la moule où se trouve la pièce à monter. Les pièces marquées par une croix ne sont pas à utiliser.

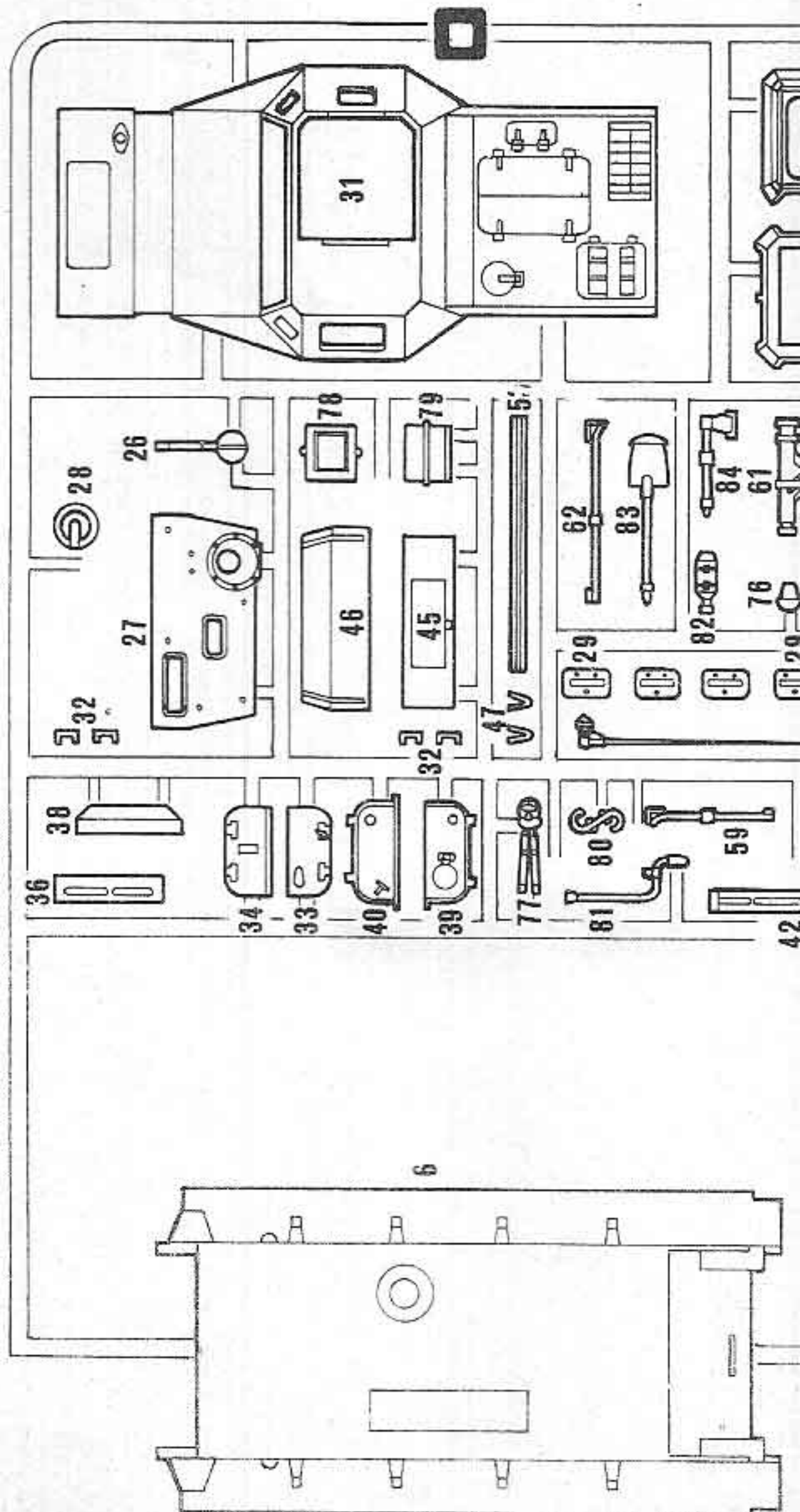
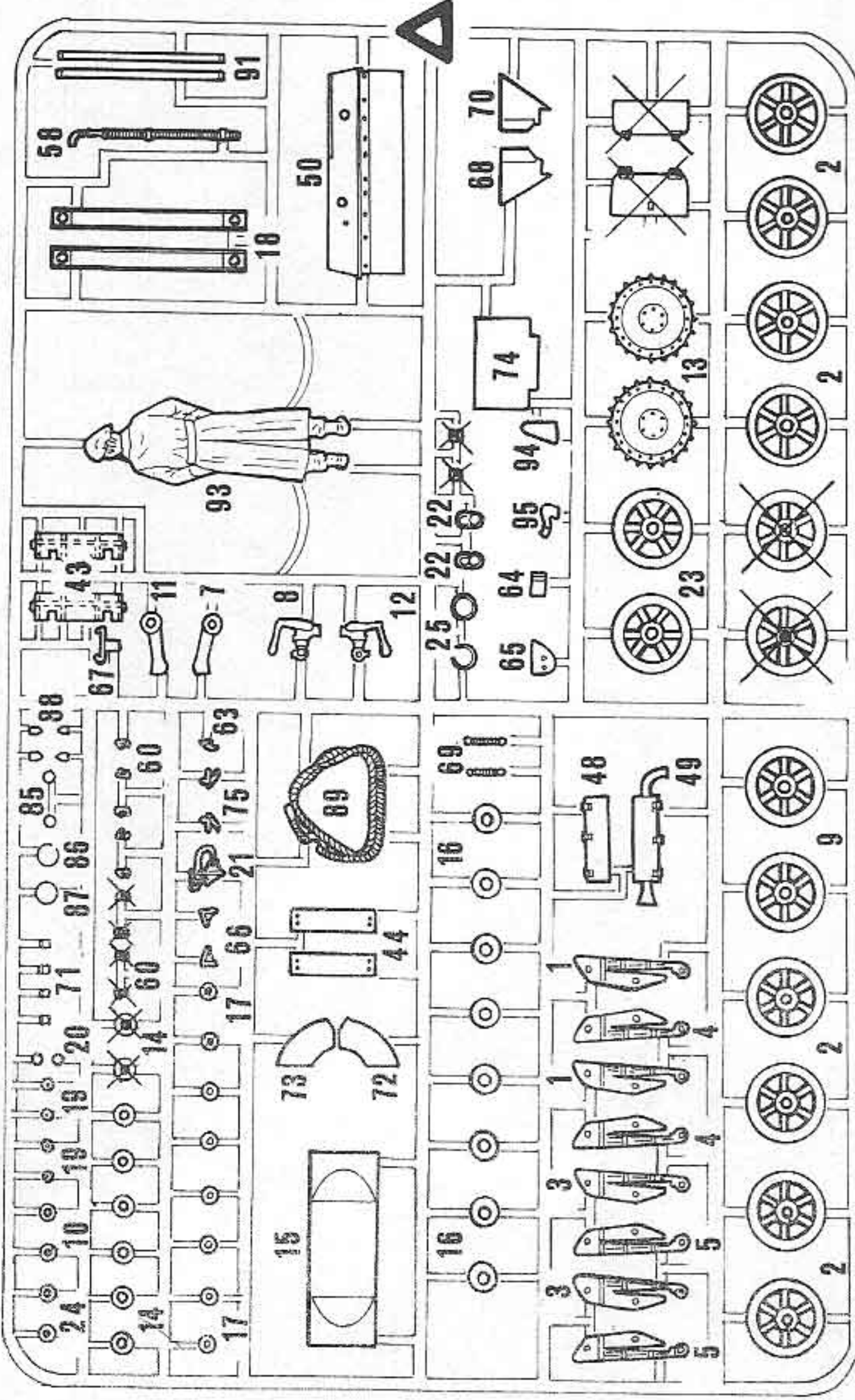
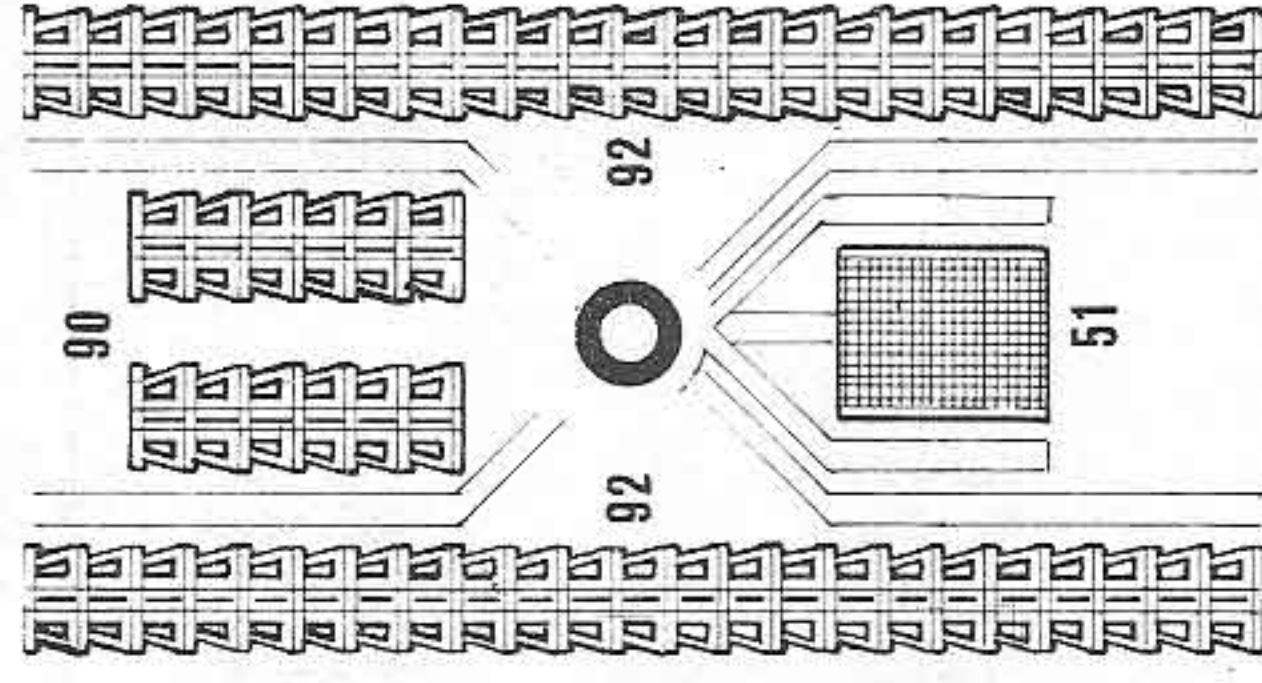

1 1-25

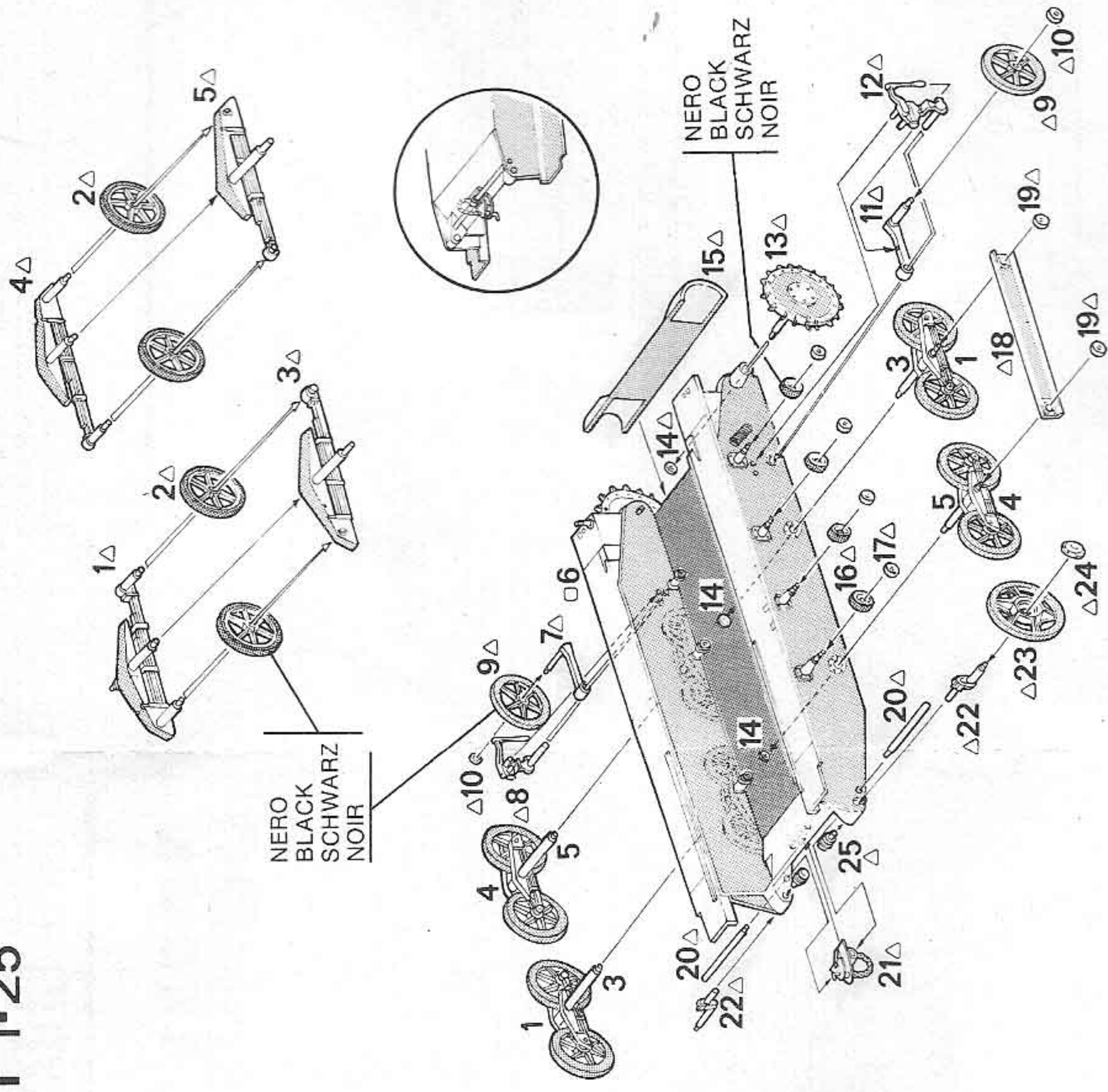

2 26-40

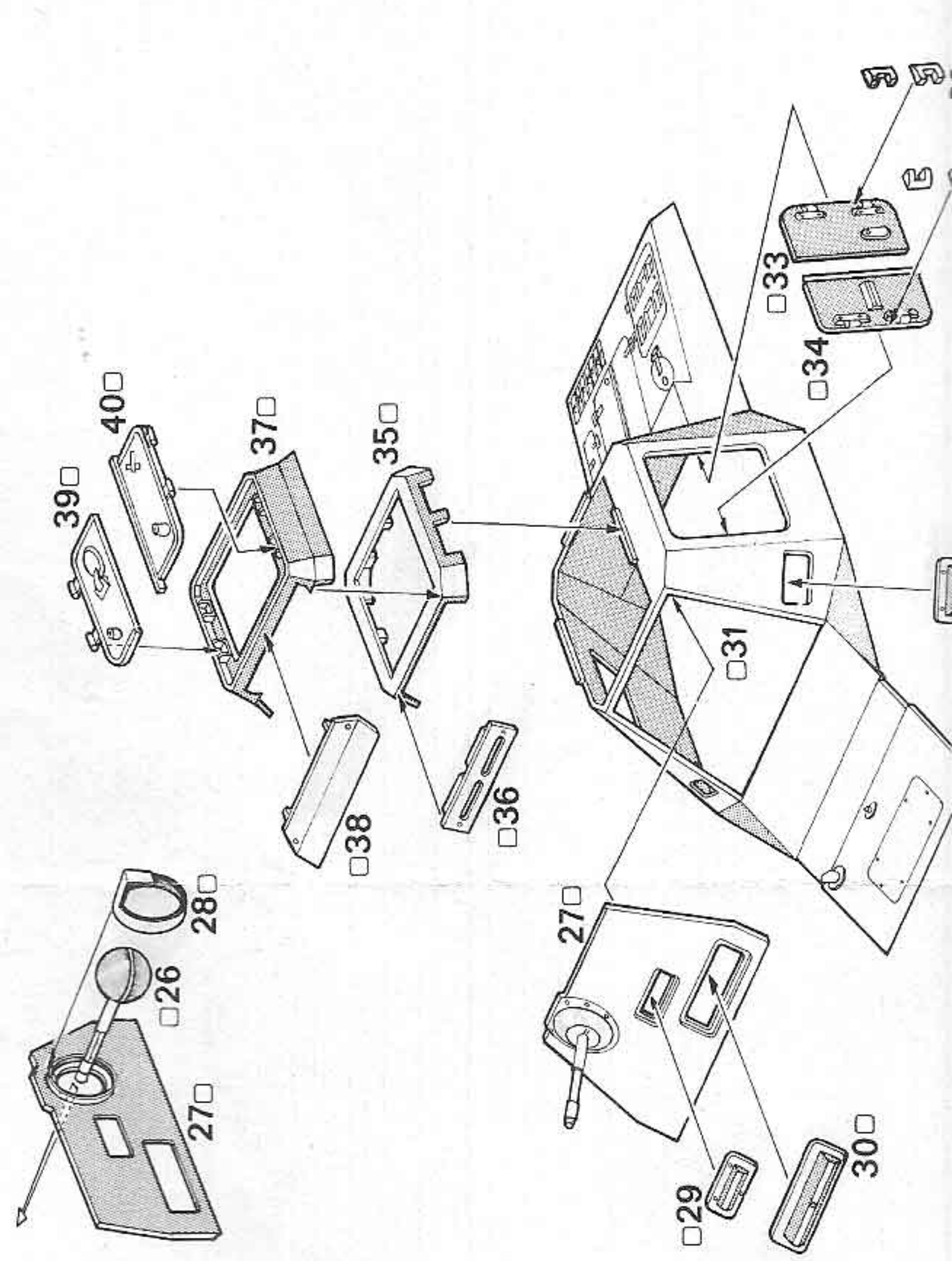

NERO
BLACK
SCHWARZ
NOIR

NERO
BLACK
SCHWARZ
NOIR

3 41-47

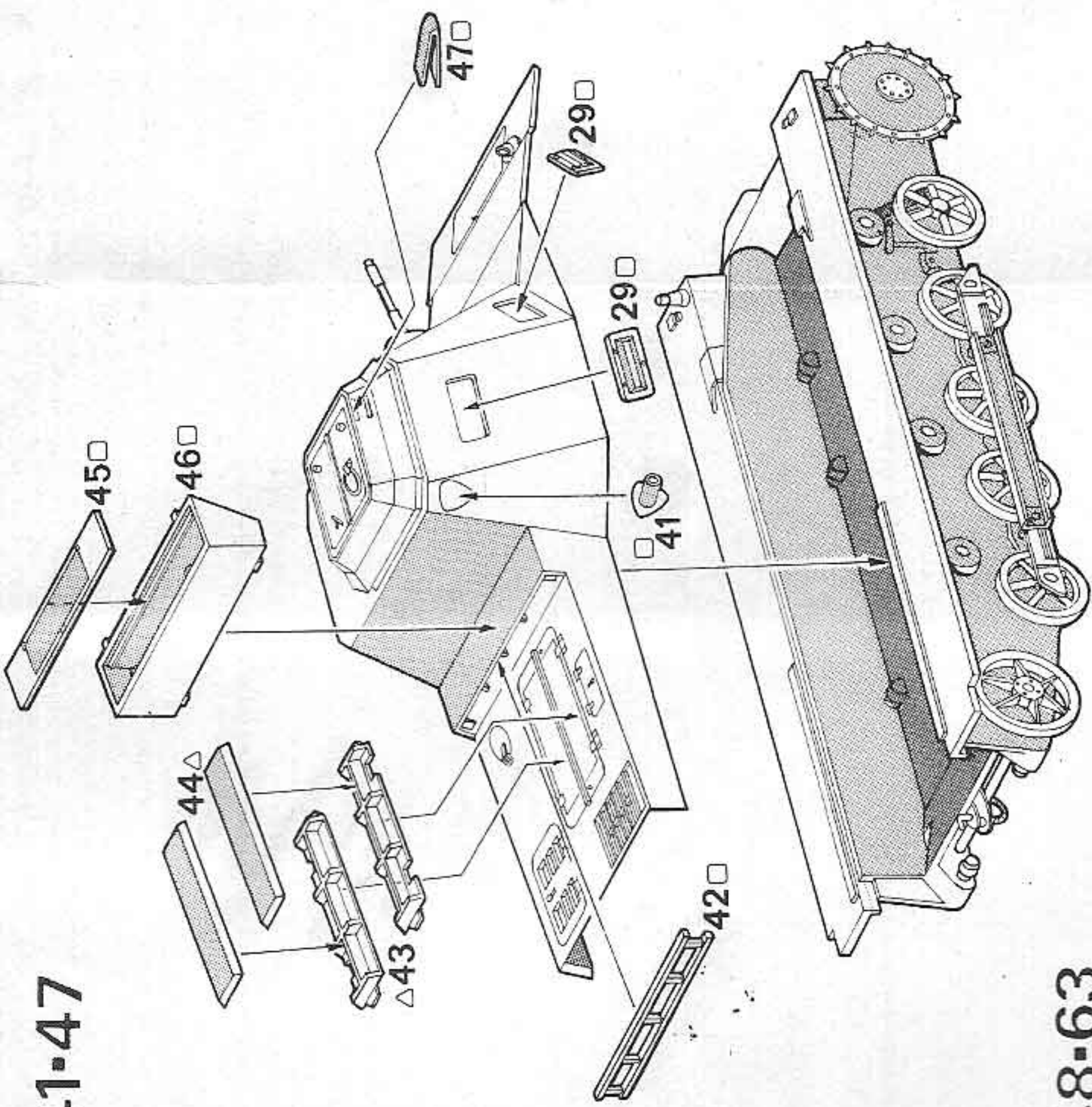

4 48-63

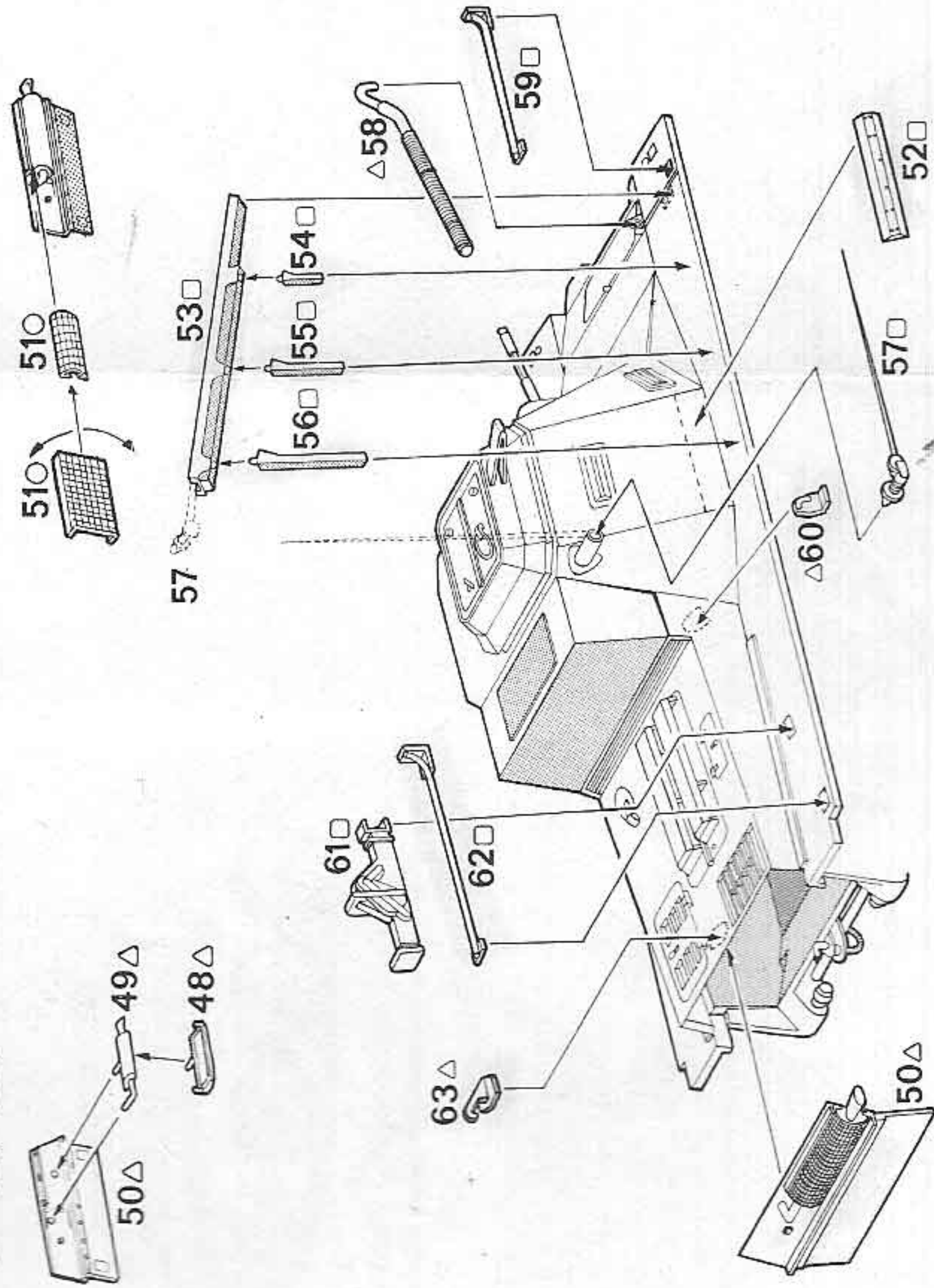

5 64-87

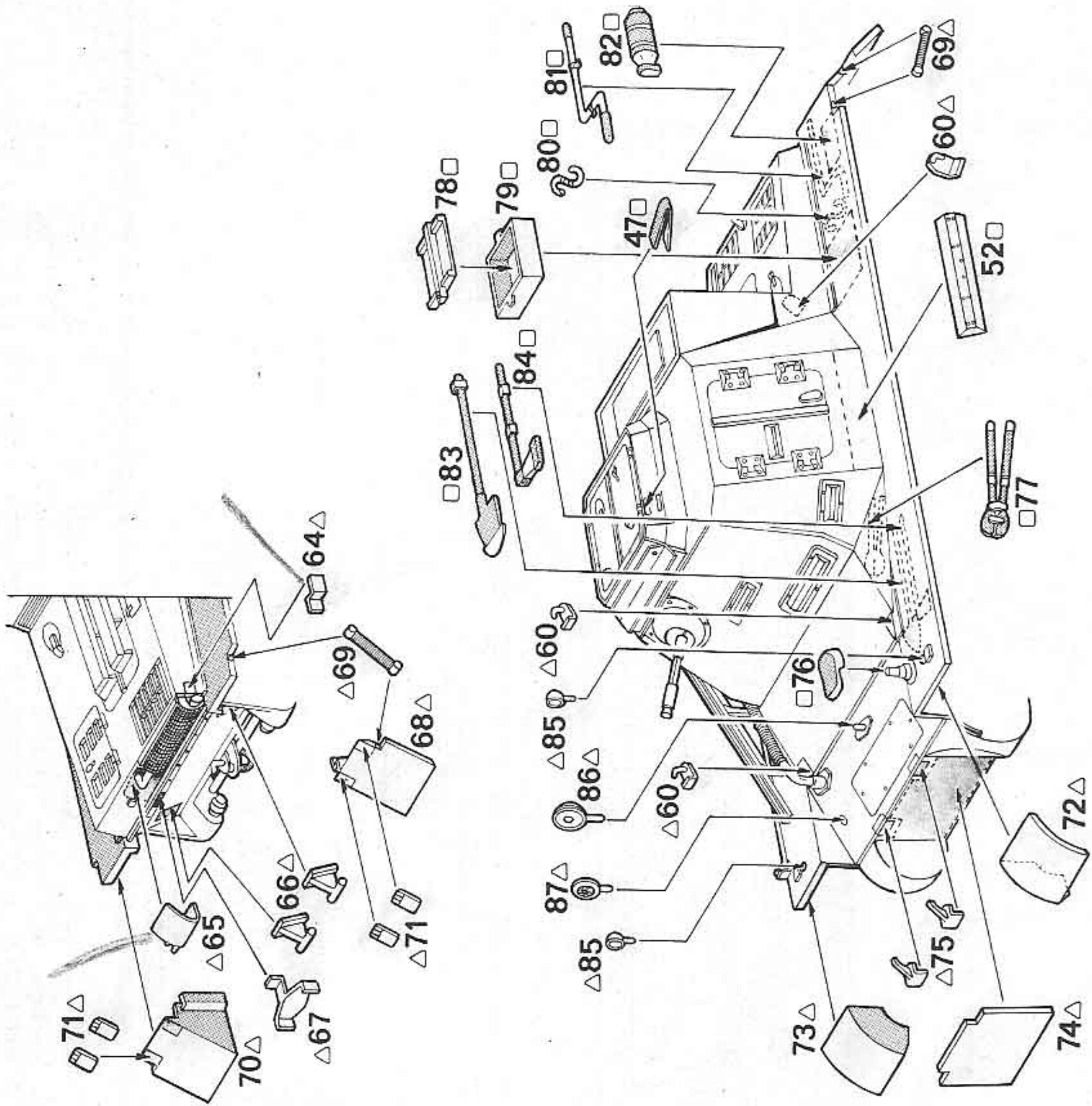

6 88-92

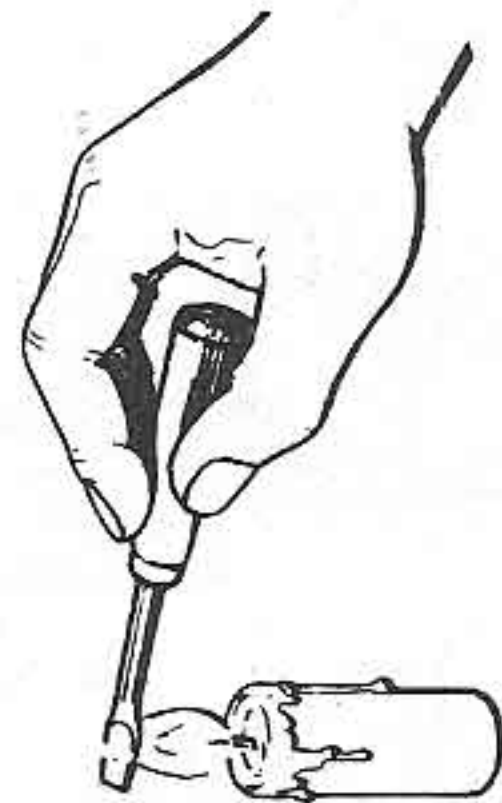

Ribadire i perni indicati con un giravite caldo.
 Enlarge indicated pins with heated screw-driver.
 Die angegebenen Zapfen mit heißem Schraubenzieher erweitern.
 River les pivots indiqués avec un tournevis chaud.

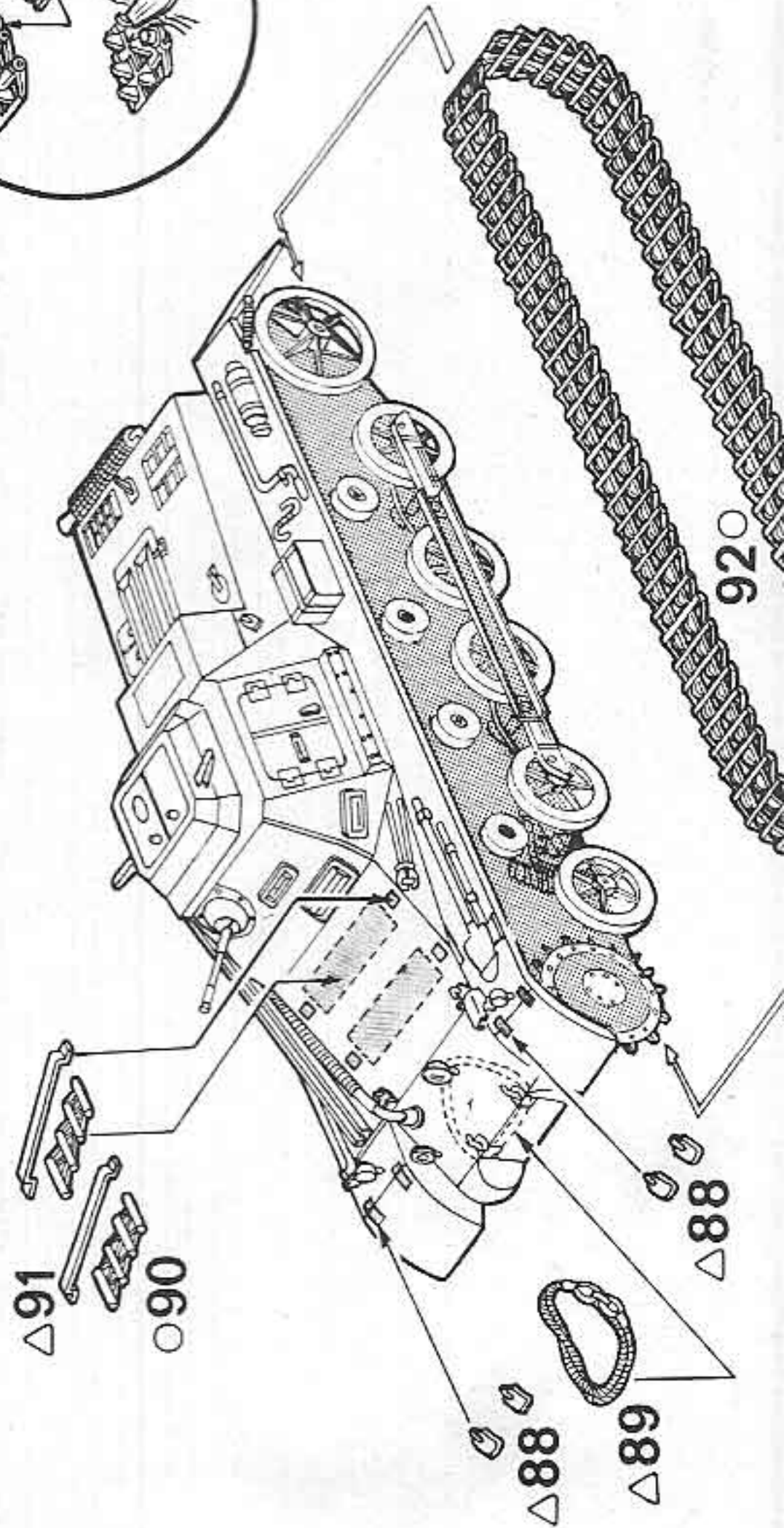

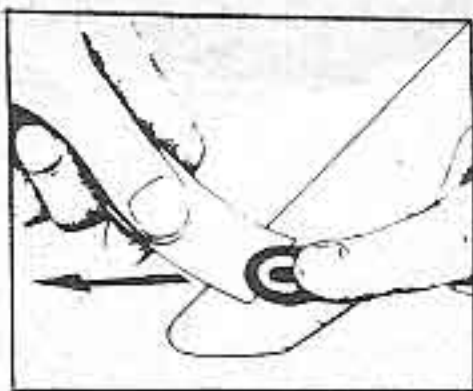

Istruzioni per l'applicazione delle decalcomanie: Ritagliare le decalcomanie occorrenti dal foglio, in un bicchiere d'acqua pulita per circa 1/2 minuto, metterle in posizione sul modello e farle scivolare dalla carta; per una migliore aderenza comprimerle con una pezzuola pulita.

Directions for applying the decals: Cut the required decals out of the sheet; dip them into a glass of water for about 1/2 minute; position the decals on the kit, letting them slide from the paper. For adhesion, press them by means of a clean rag.

SCHEMI DIVERSI DI COLORAZIONE

PAINT SCHEMES

BEN

GIALLO SABBIA SANDGELB
SAND YELLOW JAUNE SABLE

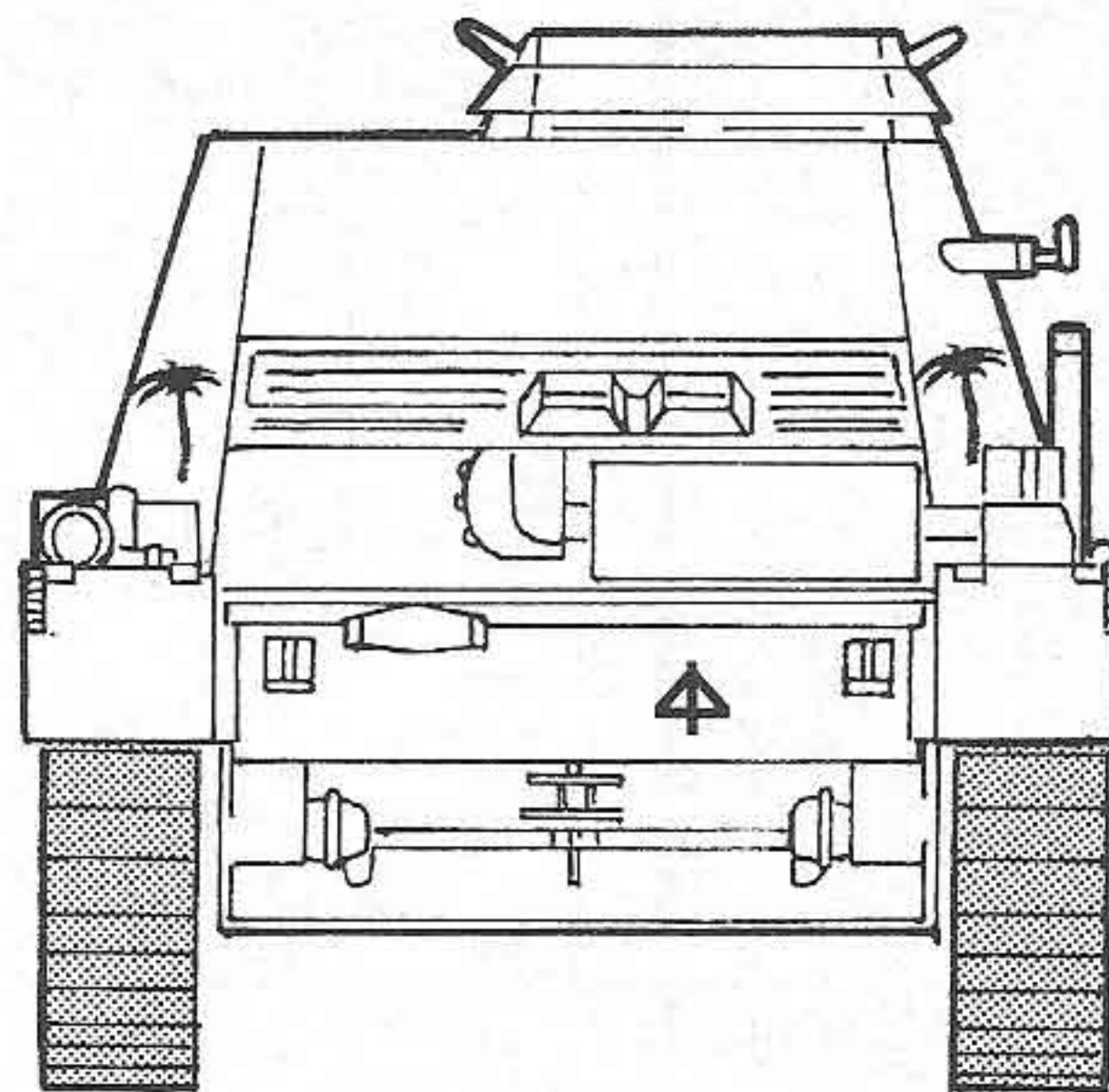
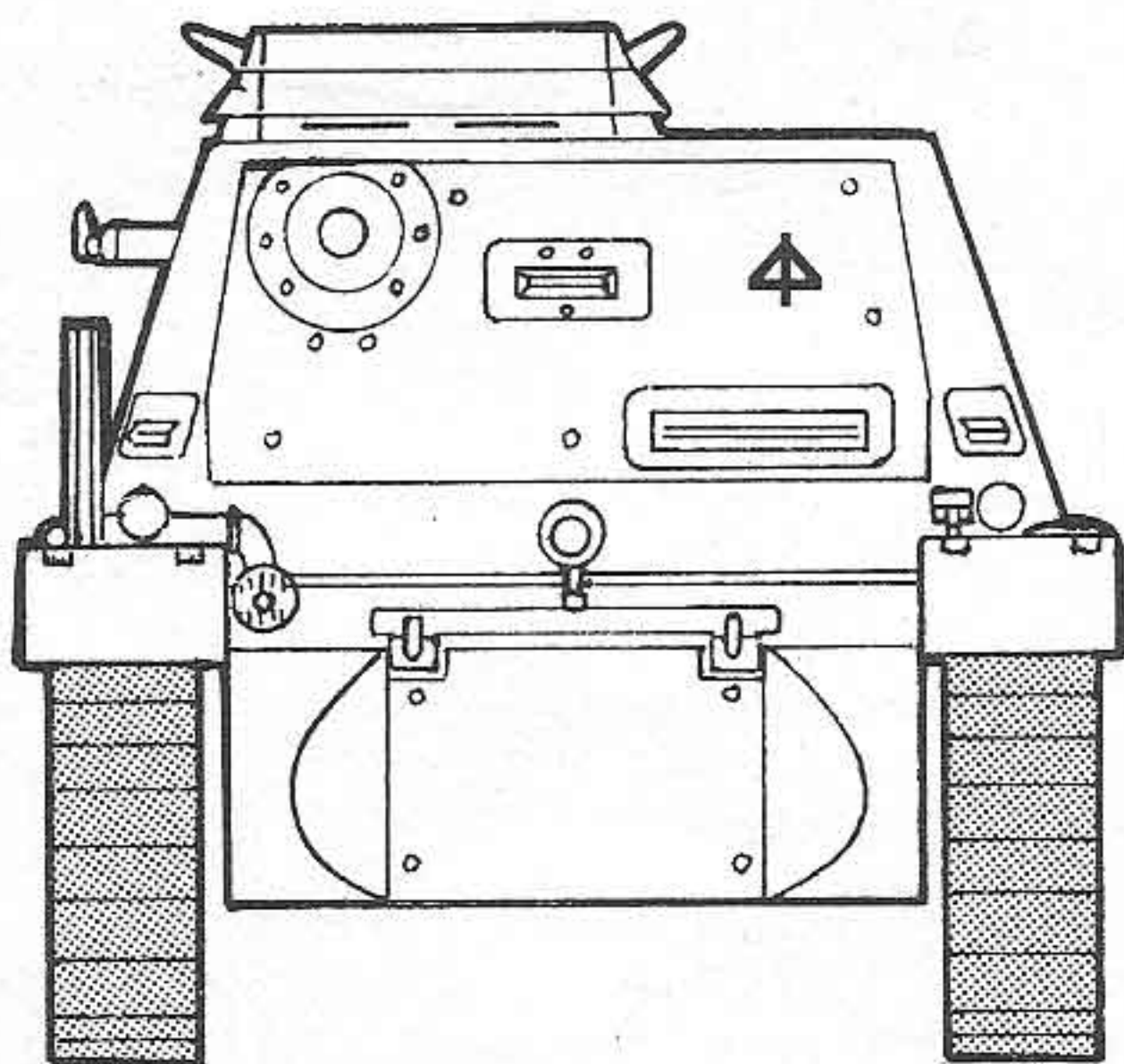
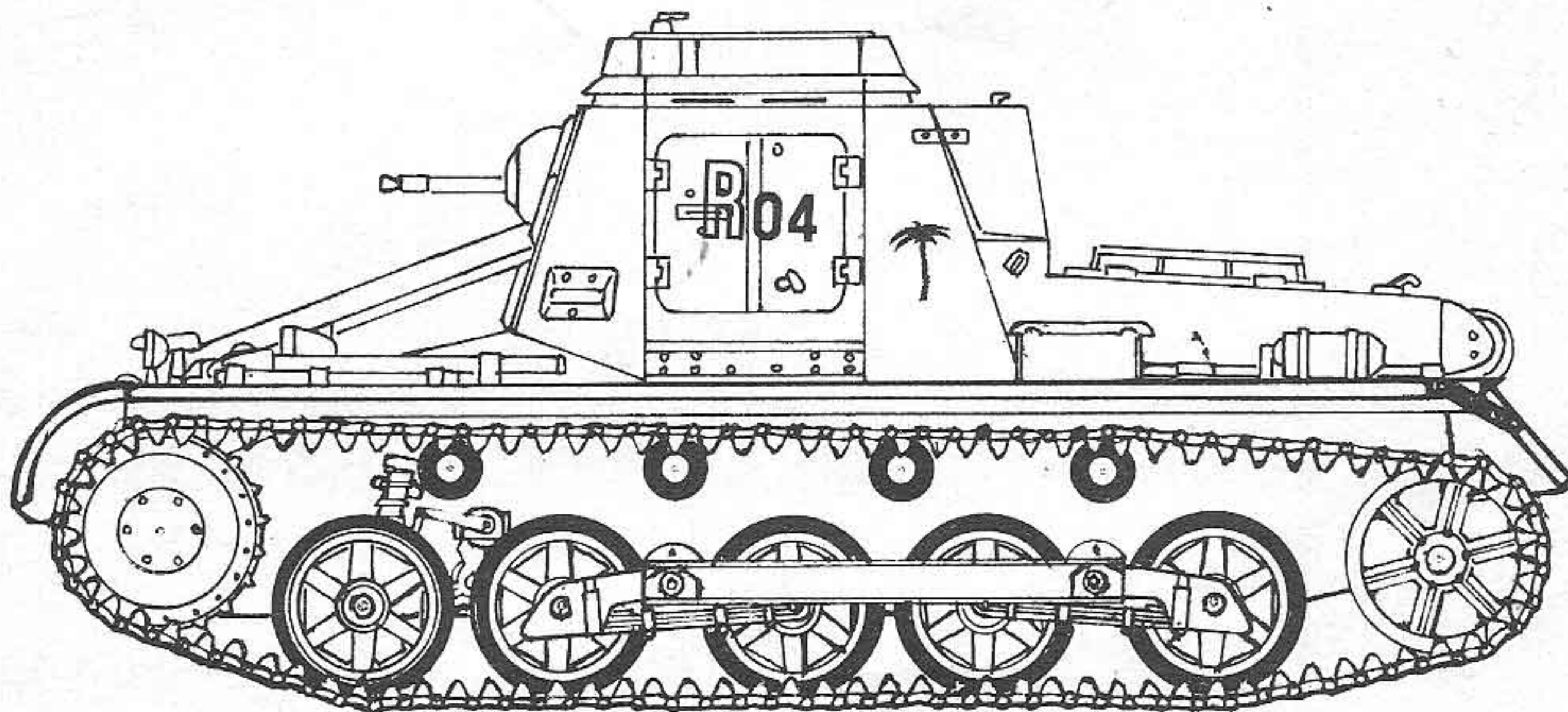

Stab des Panzerregiments 8 - 15.Panzerdivision z.Vfg. Pz.Armee Afr. Lybien, September 1941.

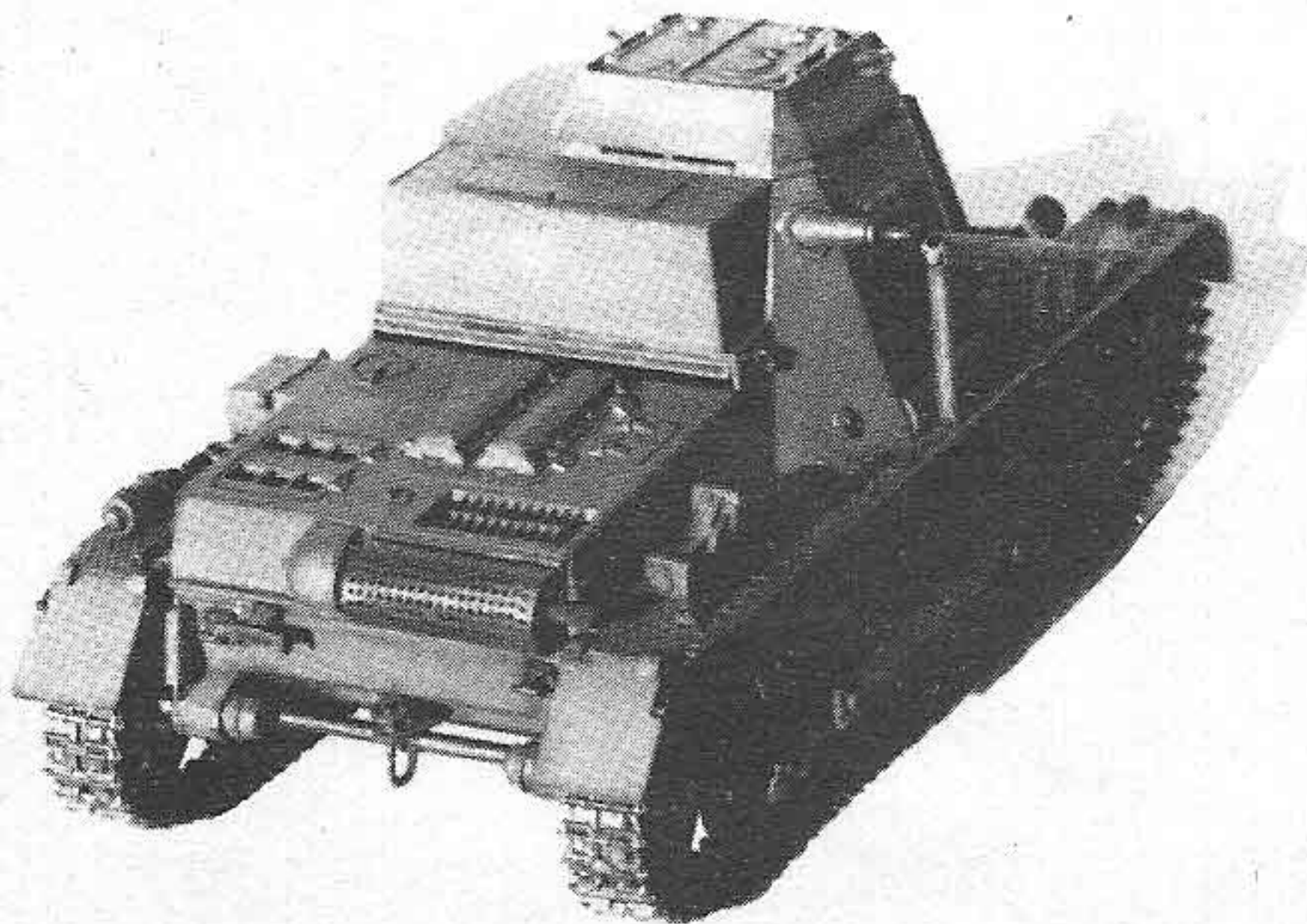

1 NERO
BLACK
SCHWARZ
NOIR

2 CUOIO NERO
BLACK LEATHER
SCHWARZ LEDER
CUIR NOIR

3 GRIGIO VERDE
GREY GREEN
FELDGRAU
GRIS VERT

4 VERDE-BLU SCURO
DRAK BLUE-GREEN
DUNKEL BLAU-GRÜN
BLEU-VERT FONCE

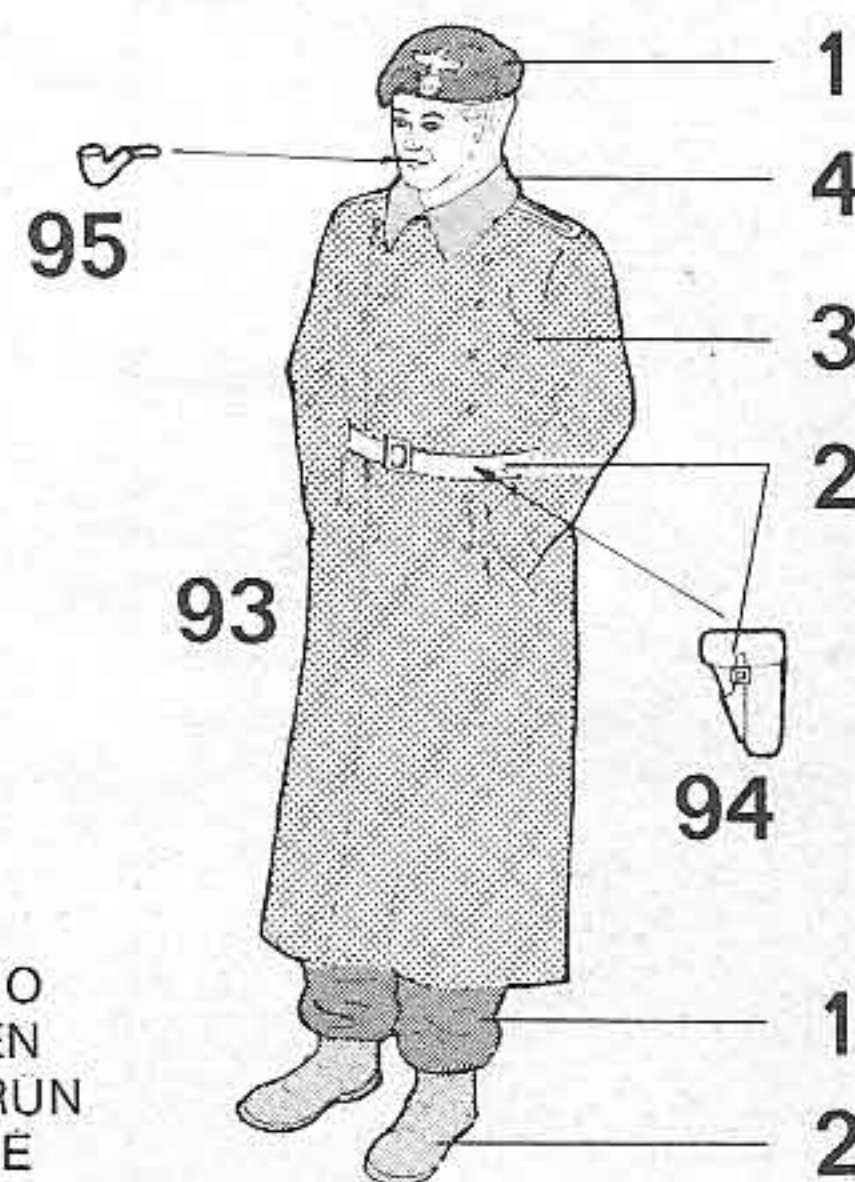

immergerle
lare dalla

of clean
a better

Montageanweisungen der Abziehbilder: Die benoetigten Abziehbilder vom Blatt abschneiden; sie in ein Glas reines Wasser fuer etwa 1/2 Minute eintauchen; sie auf das Modell positionieren und dann vom Papierbogen abnehmen; fuer eine bessere Adhaesion, die Abziehbilder mittels eines reinen Tuchs druecken.

Instruction: pour l'application des décalcomanies. Couper les décalcomanies choisies et les plonger environ trente secondes dans un peu d'eau propre. Les placer sur le modèle en les faisant glisser de leur feuille et presser avec un morceau de chiffon pour éliminer les bulles d'air.

MALUNGSMÖGLICHKEITEN

SCHEMAS DIFFÉRENTS DE COLORATION

GRIGIO SCURO
PANZER GREY

PANZER GRAU
GRIS FONCE

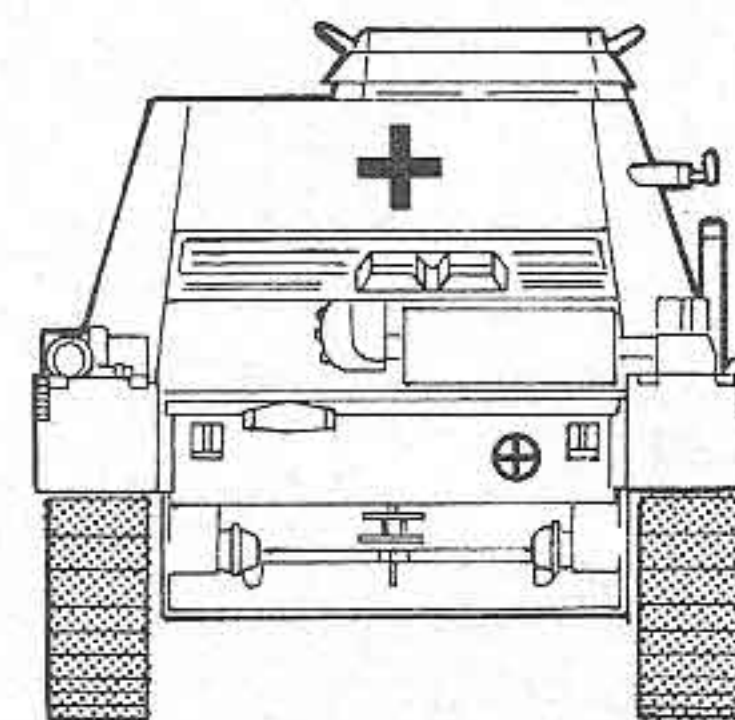
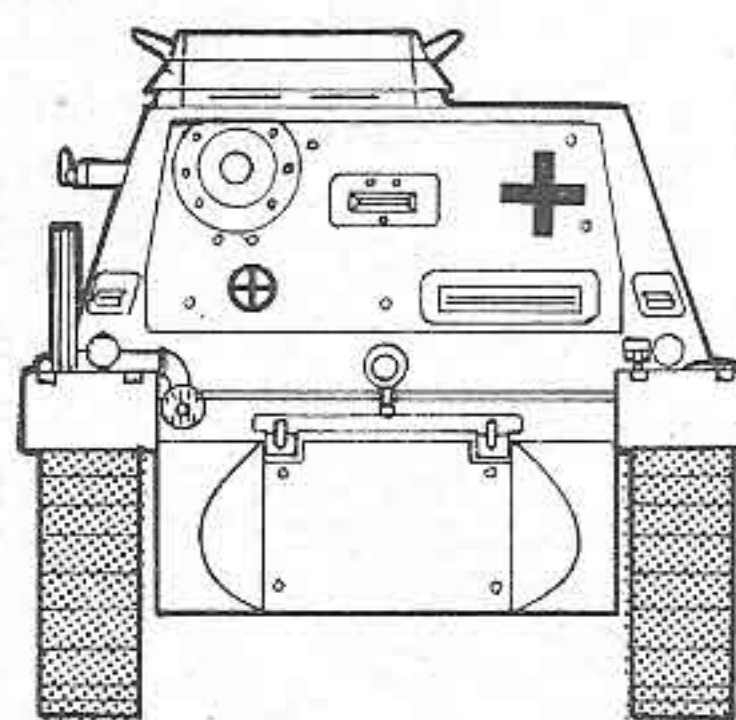
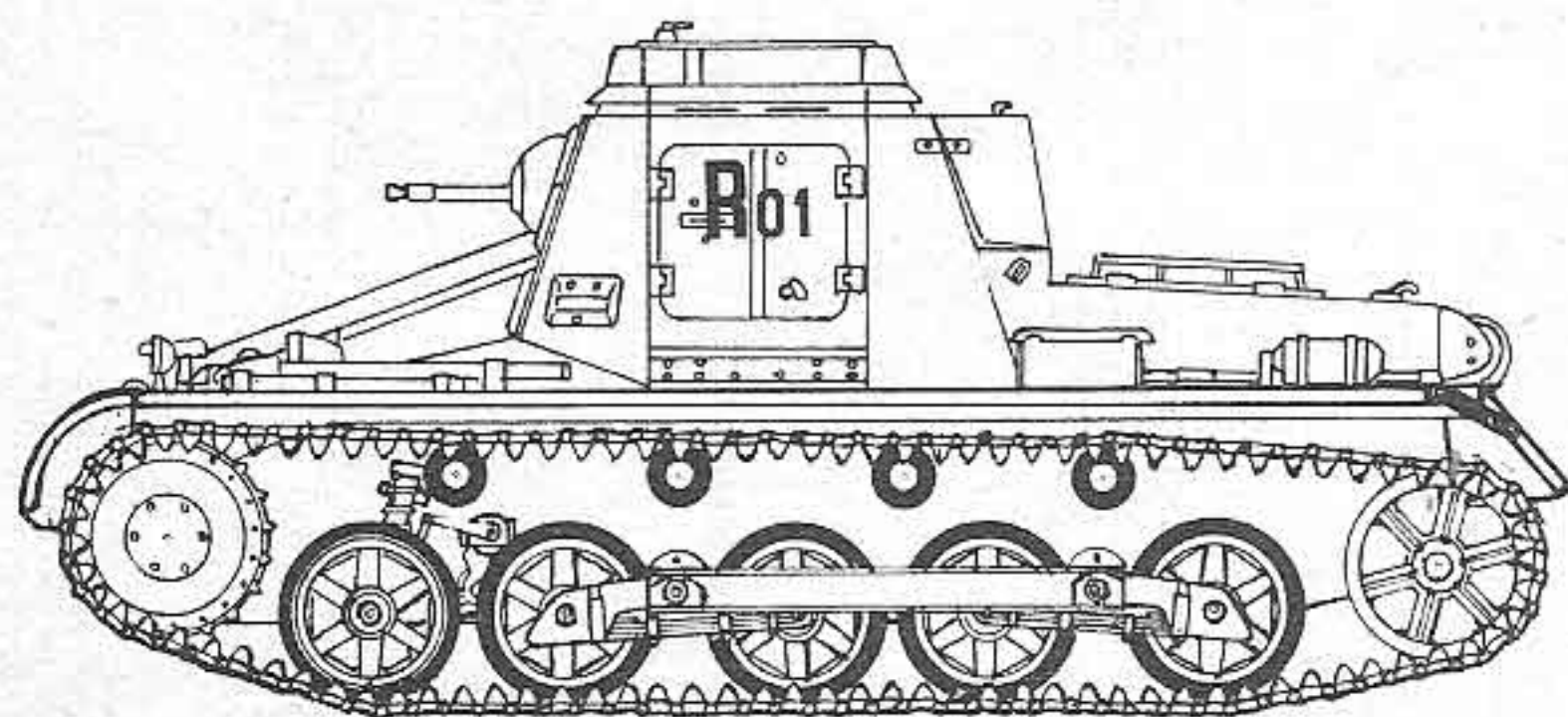

Kommandeur des Panzerregiments 6 - 3.Panzerdivision, 9.Armeekorps, 4.Armee Polen, September 1939.

GRIGIO SCURO
PANZER GREY

PANZER GRAU
GRIS FONCE

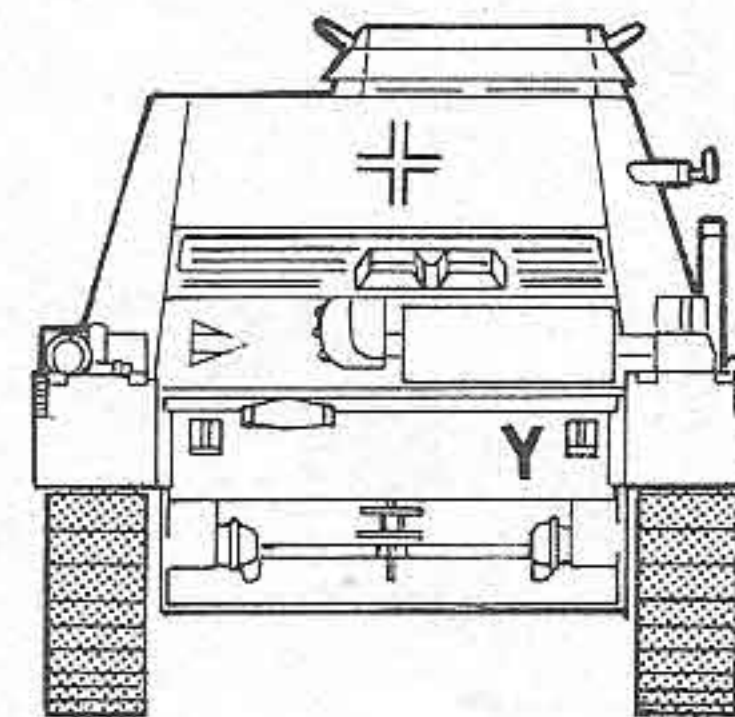
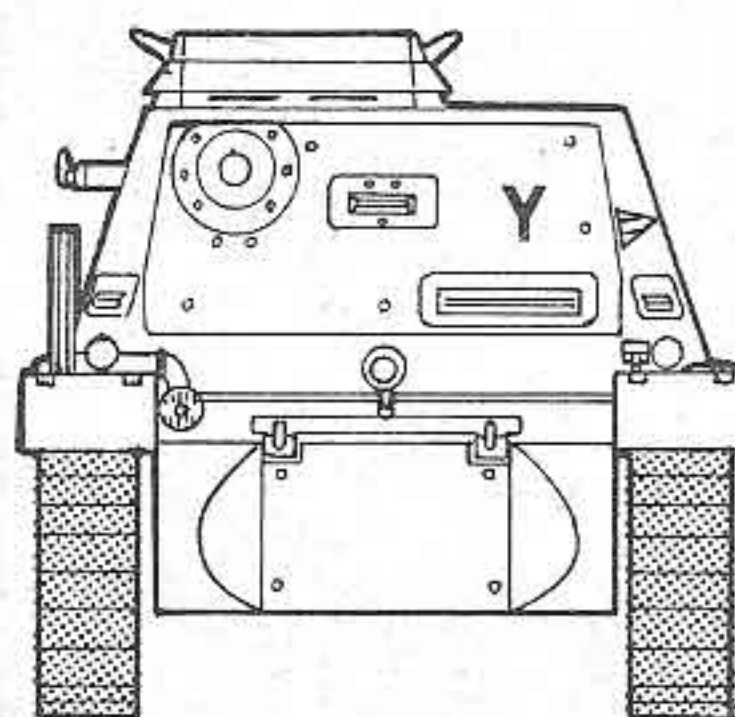
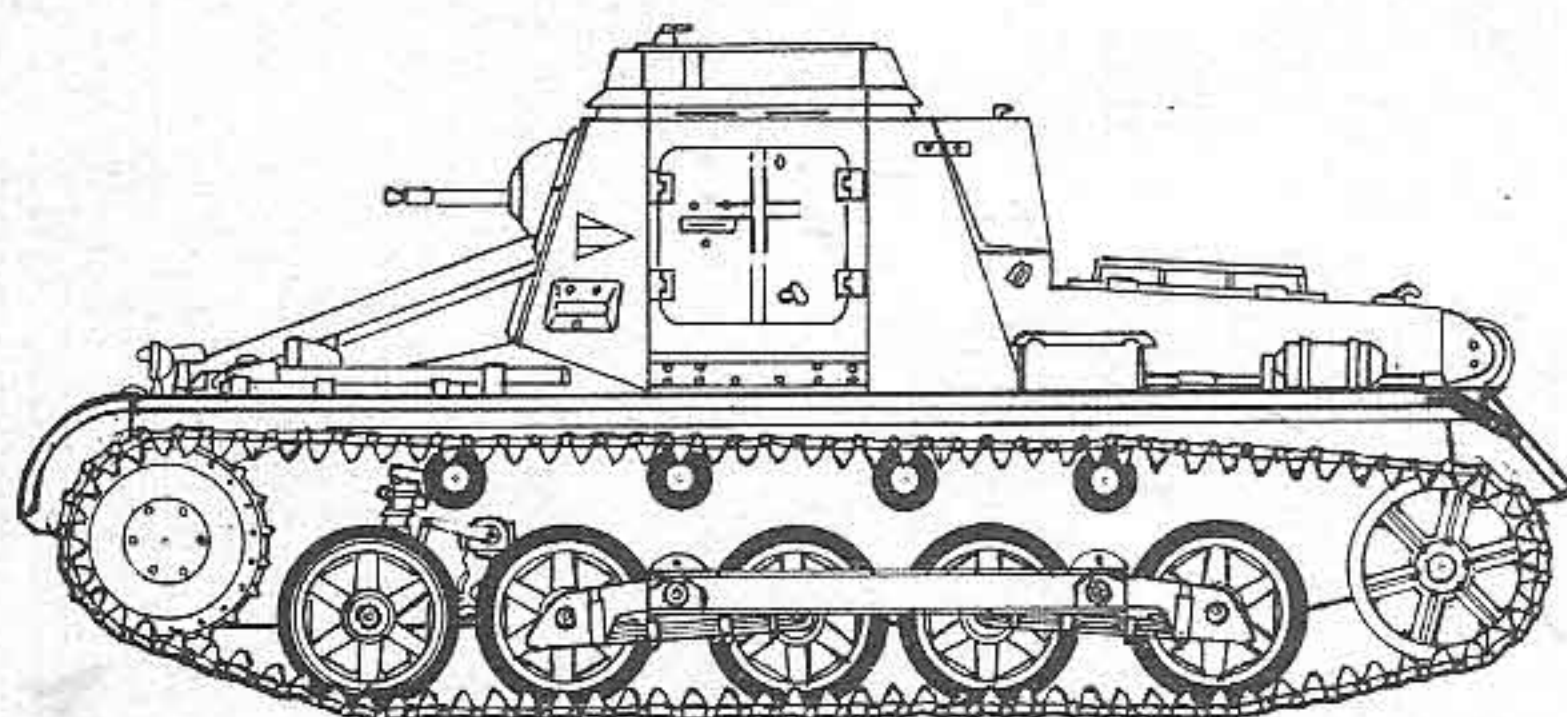

Stab der 7.Panzerdivision - 4 Armeekorps Panzergruppe "Kleist" Hgr.B Somma Frankreich, Juni 1940.

KOMMANDOPANZER IB (Sd. Kfz. 265)

Dem Kommandopanzer, auch Panzerbefehlswagen I genannt, diente das Chassis des Pz. Kpfw. IB als Basis, welches fuer die spezielle Verwendung als "Gefechtskontrollstation" der Kommandoeinheit umgebaut wurde.

An dem schon 1938 entwickelten Panzermodell wurden einige Veraenderungen vorgenommen. Man installierte zwei Sprechfunkanlagen, durch die Funkverbindungen sowohl zwischen den einzelnen Fahrzeugen des Panzerregiments, als auch mit der Kommandoeinheit hergestellt werden konnten. Der bisherige Turm wurde durch einen gepanzerten Kommandoturm ersetzt. Die Panzerung dieses Turms erreichte auf der Vorderseite eine Staerke von 34 mm. Eine zusaetzliche Schutzpanzerung brachte man zudem noch auf dem Unterbau an. Sie war an der Frontseite 30 mm stark, lateral betrug sie 23 mm.

Die Bewaffnung des Kommandopanzers beschraenkte sich auf ein MG des Kalibers 7,92, das fuer den Nahkampf geeignet war und das auf einer Stuetze befestigt, oder auch frei bedient werden konnte.

Die Besatzung bestand aus zwei Mann und einem Funker.

Die Kommandopanzer IB bildeten einen integrierenden Teil der Panzerformationen der Wehrmacht, da sie den direkten Kontakt zwischen Kommando und den einzelnen Panzerkampfwagen waehrend der Kampfhandlungen ermoeglichten.

Im Polenfeldzug erstmals mit grossem Erfolg erprobt, wurde dieser Panzertyp auch im Frankreich- und Afrikafeldzug eingesetzt, spaeter auch noch in Russland.

Technische Daten: Besatzung: 2 Mann und 1 Funker; Laenge: 4,43 m; Breite: 2,06 m; Hoehe: 1,98 m; Bewaffnung: 1 MG kaliber 7,92; Motor: Maybach NL 38 TR; Aktionsradius im Gelaende: 130 Km, auf den Strassen 180 Km; Gewicht: 5880 Kg; Max. Geschwindigkeit: 40 Km/h.

KOMMANDOPANZER IB (Sd. Kfz. 265)

Le Commandopanzer, vehicule de commandement, utilisait le chassis du Pz. Kpfw. IB. Il était employé comme poste central de comandement dans les zones de combat. Certaines modifications y furent apportées au debut de l'année 1938. On y installa 2 systèmes de transmission radio. Le premier assurant les liaison avec chaque vehicule du regiment blindé et le second avec le poste central de commandement.

La tourelle fut remplace par une tourelle speciale blindée. Le blindage frontal de cette tourelle avait une épaisseur de 34 mm. Un blindage supplémentaire fut installé sur le chassis: d'une épaisseur de 30 mm. a l'avant et de 23 mm. sur les côtes.

L'armement se limitait a une mitrailleuse MG de 7,92 destinée u combat rapproche. Celle ci pouvait également être utilisée en arme individuelle.

L'équipage comprenait 2 hommes et un radio.

Le Commandopanzer IB faisait partie integrante des divisions blindées de la Wehrmacht et assurait les liaisons directes entre l'état major et les chars de combat sur les fronts operationnels.

Utilisé la première fois en Pologne avec succès, il fit également les campagnes de France et d'Afrique.

Données techniques: Equipage: 3 hommes; Armement: 1 MG de 7,92 mm.; Poids: 5.880 Kg.; Longueur: 4,43 m.; Largeur: 2,06 m.; Hauteur: 1,98 m.; Moteur: Maybach NL 38 TR; Vitesse maxima: 40 Km.; Autonomie: 180 Km. sur route, 130 Km. tout terrain.