

SUBARU

1/24 SPORTS CAR SERIES NO.276



IMPREZA WRC 2004

RALLY JAPAN



1/24スポーツカーシリーズNO.276
スバル インプレッサ WRC
2004 ラリー・ジャパン

For a long time top Japanese rally teams like Subaru, who has participated in the WRC full-time since 1993, have been awaiting the opportunity to perform in front of their home crowd. September 2004 saw their requests finally answered with the holding of the first ever WRC race in Japan, Rally Japan 2004. Despite the pressure of being local favorite, the Subaru team took a healthy lead on the first day of the rally, with 2003 Drivers Champion Petter Solberg clocking the fastest time in 4 out of the 9 stages. Whilst most drivers struggled on the narrow high-speed course, Solberg showed excellent consistency throughout all three days totally dominating the inaugural Rally Japan. Making its debut in Rally Mexico, the 2004 Subaru Impreza externally looks very much like its

Lange Zeit haben Japanische Spitzen-Rallye-Teams wie Subaru, die seit 1993 durchgehend an der WRC teilgenommen haben, auf die Gelegenheit gewartet, vor heimischen Fans aufzutreffen. Im September 2004 erfüllten sich endlich diese Erwartungen mit dem Abhalten des ersten WRC-Rennens in Japan, der Rallye Japan 2004. Trotz des Drucks, als Heimfavorit zu gelten, übernahm das Subaru-Team am ersten Tag der Rallye die ermutigende Führung mit dem 2003er Meisterfahrer Petter Solberg der für sich in 4 von 9 Etappen die schnellste Zeit abstempeln ließ. Während die meisten Fahrer mit dem engen Hochgeschwindigkeitsskurs kämpften, demonstrierte Solberg eine hervorragende Beständigkeit während all der drei Tage und dominierte Japans Antritts-Rallye. Nach seinem Debüt bei der Rallye Mexiko sieht der 2004er Subaru Impreza äußerlich seinem 2003er Gegenstück sehr ähnlich. Schaut man

Depuis longtemps, les top teams japonais de rallye tels Subaru, engagé en WRC depuis 1993, attendaient l'occasion de se produire devant le public de leur pays. En septembre 2004, ce fut enfin possible avec le Rallye du Japon 2004, première manche de WRC organisée dans l'archipel nippon. Sous pression du fait de son statut de favori, le team Subaru prit une avance confortable dès le premier jour du rallye, son pilote Champion du Monde 2003 Petter Solberg réalisant quatre temps scratch dans les neuf premières spéciales. Alors que la plupart des pilotes n'étaient pas à leur aise sur le tracé rapide et étroit, Solberg poursuivait sur sa lancée pendant les deux jours suivants et domina le premier Rallye du Japon. Effectuant sa première sortie au Rallye du Mexique, la

1993年から世界ラリー選手権(WRC)にフル参戦し続けてきたスバル、そして日本のラリーファンにとってこれ以上ない結果となりました。2004年9月、待ち望まれていた日本でのWRCの開催が実現し、その記念すべき初代優勝車にスバル・インプレッサWRCの名が刻まれたのです。初開催となったラリー・ジャパンの興奮はすでにラリー前日に最高潮に達していました。9月2日に帯広駅前通りで開かれた前夜祭とも言えるセレモニアル・スタートには実に5万人を超える観客が集まったのです。大歓声を受けて始まった9月3日の第1日目、9つのスペシャルステージ(SS)中4箇所でトップタイムを叩き出したインプレッサに乗るP.ソルベルグ選手が初日をリード。道幅が狭くハイスピードな特異なコースにライバル達が手こずるなか、その勢いは2日目、3日目も衰えることなく、結局3日間を通して完璧な走りを披露したのです。その走りを支えたスバル・インプレッサWRC2004はこの年の第3戦

2003 counterpart. Looking inside, the internal mechanics have been totally overhauled with nearly half of the components completely redesigned, including Subaru's unique 'boxer' four-cylinder turbo engine. To counter the extra heat produced from the powered up boxer engine, radiator and intercooler were re-mounted in a V-shape for more efficient cooling. The cabin interior features new electronics plus redesigned roll cage for a more favorable center of gravity. During cold climate conditions like Hokkaido, Japan, an air-inlet duct leading from the radiator through to the cabin was also added in place of the standard roof ventilator. Holding the lead from start to finish, Solberg gave Subaru a sensational and historic home victory in the first ever Rally Japan.

nach Innen, wurde die innere Mechanik vollständig überholt und fast die Hälfte aller Komponenten ist komplett neu konstruiert, einschließlich Subaru's einzigartigem "Boxer"-Vierzylinder-Turbomotor. Um mit der zusätzlichen Hitze fertig zu werden, wurde der aufgemotzte Boxermotor liefert, wurden Kühler und Zwischenkühler für eine noch wirksamere Kühlung neu in V-Form angeordnet. Das Innere des Fahrgastraums weist neue Elektronik auf, dazu einen überarbeiteten Überschlagkäfig für einen noch vorteilhafteren Schwerpunkt. Während kalter Witterungsbedingungen wie in Hokkaido, Japan, wurde an Stelle des üblichen Dachventilators zusätzlich eine Lufteinlass-Führung eingebaut, die vom Kühler durch die Kabine führt. Mit dem Festhalten an der Führung vom Start bis zum Ziel schenkte Solberg Subaru einen sensationellen und historischen Heimsieg in der ersten je gehaltenen Japan Rallye.

Subaru Impreza 2004 ressemble extérieurement beaucoup au modèle 2003. Cependant, la partie mécanique a été totalement revue, la moitié des éléments étant nouveaux, y compris le moteur 'boxer' 4 cylindres turbo. Pour refroidir plus efficacement ce nouveau groupe, le radiateur et l'échangeur ont été installés sur un châssis en V. L'habitacle comprend de nouveaux équipements électroniques et un arceau redessiné afin d'optimiser le centre de gravité. Par temps froid comme à Hokkaido, une gaine d'air chaud reliait le radiateur à l'habitacle à la place de la ventilation de toit. En tête du départ à l'arrivée, Solberg a permis à Subaru de remporter sur ses terres une victoire incontestable et historique dans le premier Rallye du Japon.

メキシコラリーでデビュー。03年型との違いは外観上ほとんどありませんが、内部はほぼ半分のパーツが新設計されたと言われます。スバル独自の水平対向4気筒ターボエンジンはパワー・トルクともに高められ、それにもなつて冷却系は大きな変更を受けました。開いたV字型にマウント。それぞれの表面積を広げることで冷却性能が大幅にアップしています。また、気温が低いイベントではラジエーターグリル左側に室内への外気導入ダクトを設置してルーフベンチレーターは省かれています。さらに、ロールケージが一一新されるとともに、室内はいっそう低重心化が進められました。前戦のドイツラリーで激しいクラッシュを演じた後の復帰戦、しかもスバルの地元でのラリーという大きなプレッシャーを受けながらも自信に満ちた走りを見せたP.ソルベルグ選手は、一度もトップを譲ることなく優勝。スバルに母国での勝利をもたらしたのです。

RECOMMENDED TOOLS

- 用意する工具
- Tools recommended
- Benötigtes Werkzeug
- Outillage nécessaire

接着剤
(プラスチック用)
Cement
Kleber
Colle



ニッパー
Side cutters
Sichtenschneider
Pince coupante

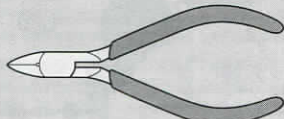

ナイフ
Modeling knife
Modelliermesser
Couteau de modéliste



ピンバイス (ドリル刃1mm)
Pin vise (1mm drill bit)
Schraubstock (1mm Spiralbohrer)
Outil à percer (1mm de diamètre)



ピンセット
Tweezers
Pinzette
Précettes



作る前にならず
お読みください。
READ BEFORE ASSEMBLY.
ERST LESEN - DANN BAUEN.
LIRE AVANT ASSEMBLAGE.



- このキットは組み立てモデルです。作る前に必ず説明書を最後までお読みください。また小学生などの低年齢の方が組み立てる時は、保護者の方もお読みください。
- 接着剤や塗料は、必ずプラスチック用をお使いください。(別売)
- メッキ部品を接着する際は、必ず接着面のメッキをはがしてください。
- Read carefully and fully understand the instructions before commencing assembly. A supervising adult should also read the instructions if a child assembles the model.

- Remove plating from areas to be cemented.
- Bevor Sie mit dem Zusammenbau beginnen, sollten Sie alle Anweisungen gelesen und verstanden haben. Fall sein Kind das Modell zusammenbaut, sollte ein beaufsichtigender Erwachsener die Bauanleitung ebenfalls gelesen haben.
- An den Klebestellen muß die Chromschicht abgeschabt werden.
- Bien lire et assimiler les instructions avant de commencer l'assemblage. La construction du modèle par un enfant doit s'effectuer sous la surveillance d'un adulte.
- Enlever le revêtement chromé des parits à encoller.

塗装指示のマークです。タミヤカラーのカラーナンバーで指示しました。

This mark denotes numbers for Tamiya Paint colors.

- TS-50 ●マイカブルー / Mica blue / Mica-Blau / Bleu mica
- X-1 ●ブラック / Black / Schwarz / Noir
- X-6 ●オレンジ / Orange / Orange / Orange
- X-7 ●レッド / Red / Rot / Rouge

- X-8 ●レモンイエロー / Lemon yellow / Zitronengelb / Jaune citron
- X-10 ●ガンメタル / Gun metal / Metall-Grau / Gris acier
- X-11 ●クロームシルバー / Chrome silver / Chrom-Silber / Aluminium chromé
- X-12 ●ゴールドリーフ / Gold leaf / Gold Glänzend / Doré
- X-18 ●セミグロスブラック / Semi gloss black / Seidenglanz Schwarz / Noir satiné
- X-26 ●クリアーオレンジ / Clear orange / Klar-Orange / Orange translucide
- X-28 ●パークグリーン / Park green / Grasgrün / Vert pré
- X-31 ●チタンゴールド / Titanium gold / Titan-Gold / Titane doré
- X-32 ●チタンシルバー / Titanium silver / Titan-Silber / Titane argenté
- XF-1 ●フラットブラック / Flat black / Matt Schwarz / Noir mat
- XF-2 ●フラットホワイト / Flat white / Matt Weiß / Blanc mat
- XF-8 ●フラットブルー / Flat blue / Matt Blau / Bleu mat
- XF-16 ●フラットアルミ / Flat aluminum / Matt Aluminium / Aluminium mat
- XF-23 ●ライトブルー / Light blue / Hellblau / Bleu clair
- XF-55 ●デッキタン / Deck tan / Deck-Braun / Havane
- XF-56 ●メタリックグレイ / Metallic grey / Grau-Metallik / Gris métallisé

注意

- 工具の使用には十分注意してください。特にナイフ、ニッパーなどの刃物によるケガや事故に注意してください。
- 接着剤や塗料は使用する前にそれぞれの注意書きをよく読み、指示に従って正しく使用し、使用する時は換気に十分注意してください。
- 小さなお子様のいる所での作業はやめてください。小さな部品の飲み込みや、ビニール袋をかぶったの窒息などの危険な状況が考えられます。

CAUTION

- When assembling this kit, tools including knives are used. Extra care should be taken to avoid personal injury.

- Read and follow the instructions supplied with paint and/or cement, if used (not included in kit). Use plastic cement and paints only.
- Keep out of reach of small children. Children must not be allowed to suck any part, or pull vinyl bag over their head.

VORSICHT

- Beim Zusammenbau dieses Bausatzes werden Werkzeuge einschließlich Messer verwendet. Zur Vermeidung von Verletzungen ist besondere Vorsicht angebracht.
- Wenn Sie Farben und/oder Kleber verwenden (nicht im Bausatz enthalten), beachten und befolgen Sie die dort beiliegenden Anweisungen. Nur Klebstoff und Farben für Plastik verwenden.
- Bausatz von kleinen Kindern fernhalten. Verhüten Sie, daß Kinder irgendwelche Bauteile in den Mund nehmen oder Plastiktüten über den Kopf ziehen.

PRECAUTIONS

- L'assemblage de ce kit requiert de l'outillage, en particulier des couteaux de modélisme. Manier les outils avec précaution pour éviter toute blessure.
- Lire et suivre les instructions d'utilisation des peintures et ou de la colle, si utilisées (non incluses dans le kit). Utiliser uniquement une colle et des peintures spéciales pour le polystyrène.
- Garder hors de portée des enfants en bas âge. Ne pas laisser les enfants mettre en bouche ou sucer les pièces, ou passer un sachet vinyl sur la tête.

ATTENTION!
PHOTO ETCHED
PARTS
NOT INCLUDED

- ★説明図中で、ディテールアップパーツの1/24インプレスWRC2004エッチングパーツセット (Item 12601) の取り付け方が同時に指示されています。別にお買い求めください。
- ★Instructions outlined in this manual for photo-etched parts are to be followed only if installing 12601 1/24 Scale Subaru Impreza WRC 2004 Photo-Etched Parts Set (sold separately).
- ★Die in der Bauanleitung angegebenen Anweisungen zum Anbringen von fotogezätzten Teilen beziehen sich auf den Einbau des (getrennt erhältlichen) Sets 12601 Maßstab 1/24 Subaru Impreza WRC 2004 fotogezätzte Teile.
- ★Les instructions de pose des pièces photo-découpées apparaissant dans la notice d'assemblage s'appliquent au jeu de pièces photo-découpées pour Subaru Impreza WRC 2004 au 1/24^{ème} réf. 12601 (disponible séparément).

DP このマークはディテールアップセット用の指示です。This mark denotes instruction for photo-etched parts. Mit dieser Markierung ist die Anbringungs-Anweisung der fotogezätzten Teile gekennzeichnet. Ce symbole indique une instruction de pose de pièces photo-découpées.

1 シャーシの組み立て Chassis Châssis

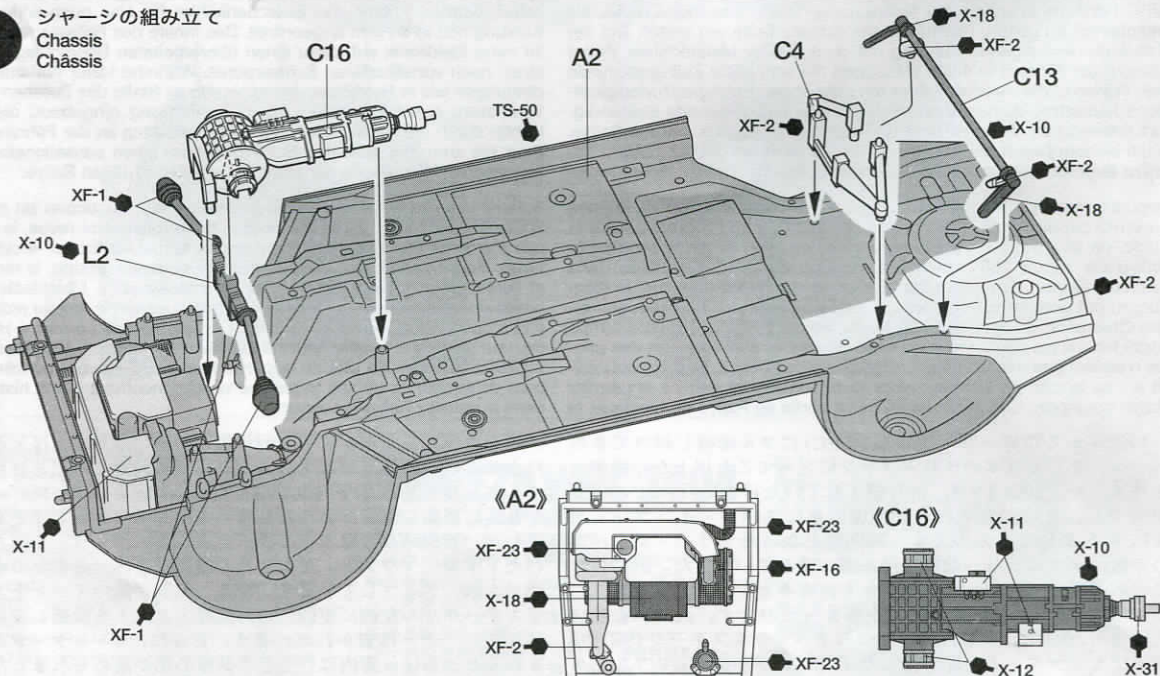

2 フロントアップライト Front uprights Vordere Achsschenkel Fusées avant

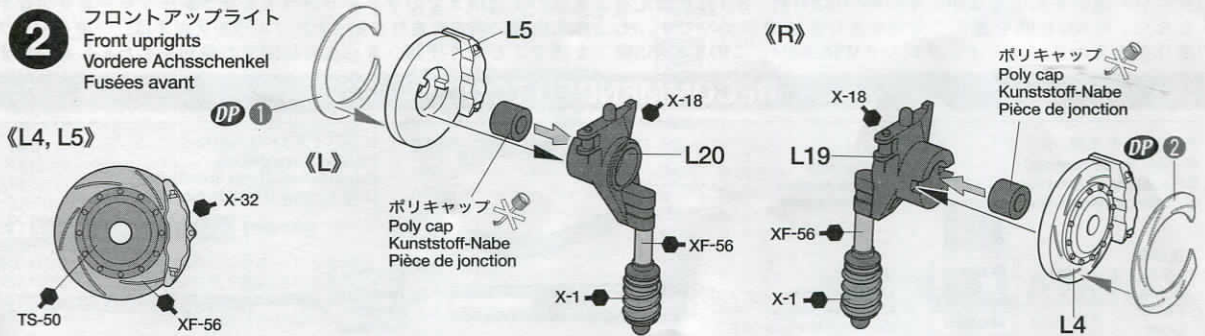

3 フロントロワアームの取り付け
Front lower arms
Vordere, untere Arme
Triangles inférieurs avant

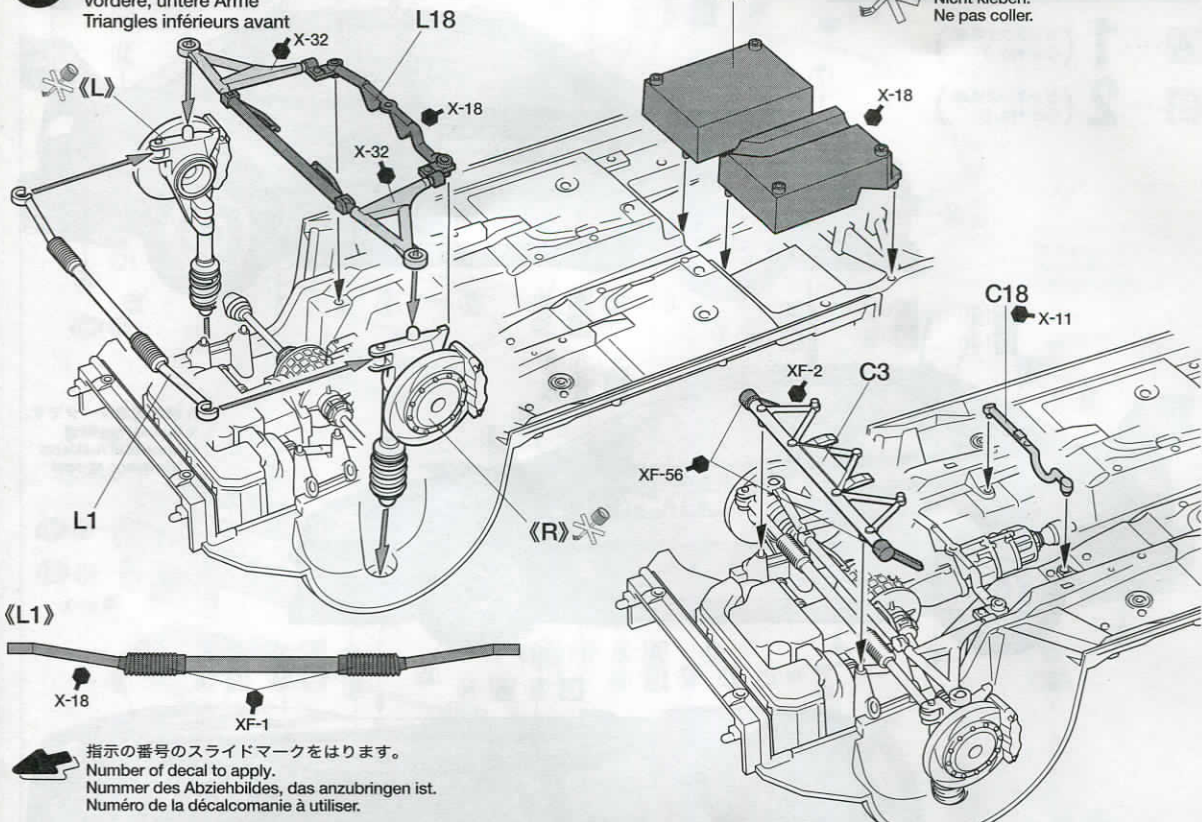

4 リアアップライト
Rear uprights
Hintere Achsschenkel
Fusées arrière

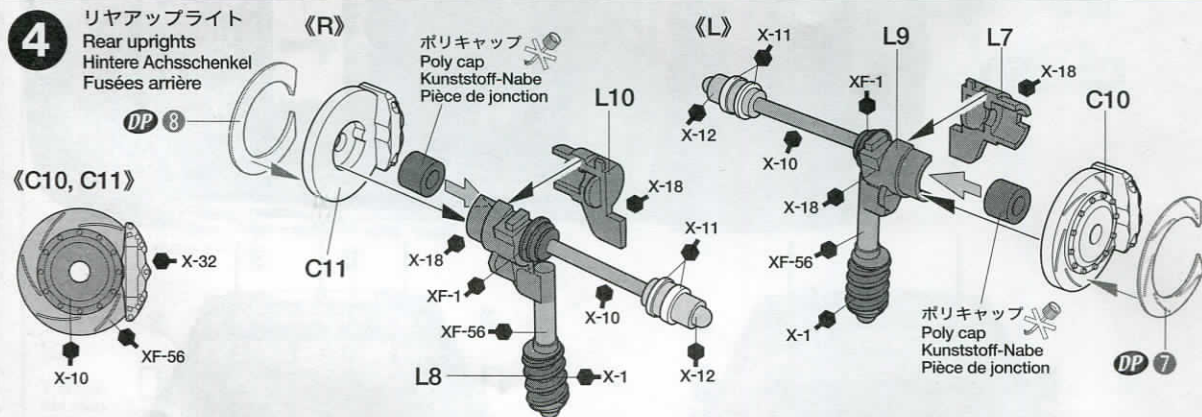

5 リアロワアームの取り付け
Rear lower arms
Hintere, untere Arme
Triangles inférieurs arrière

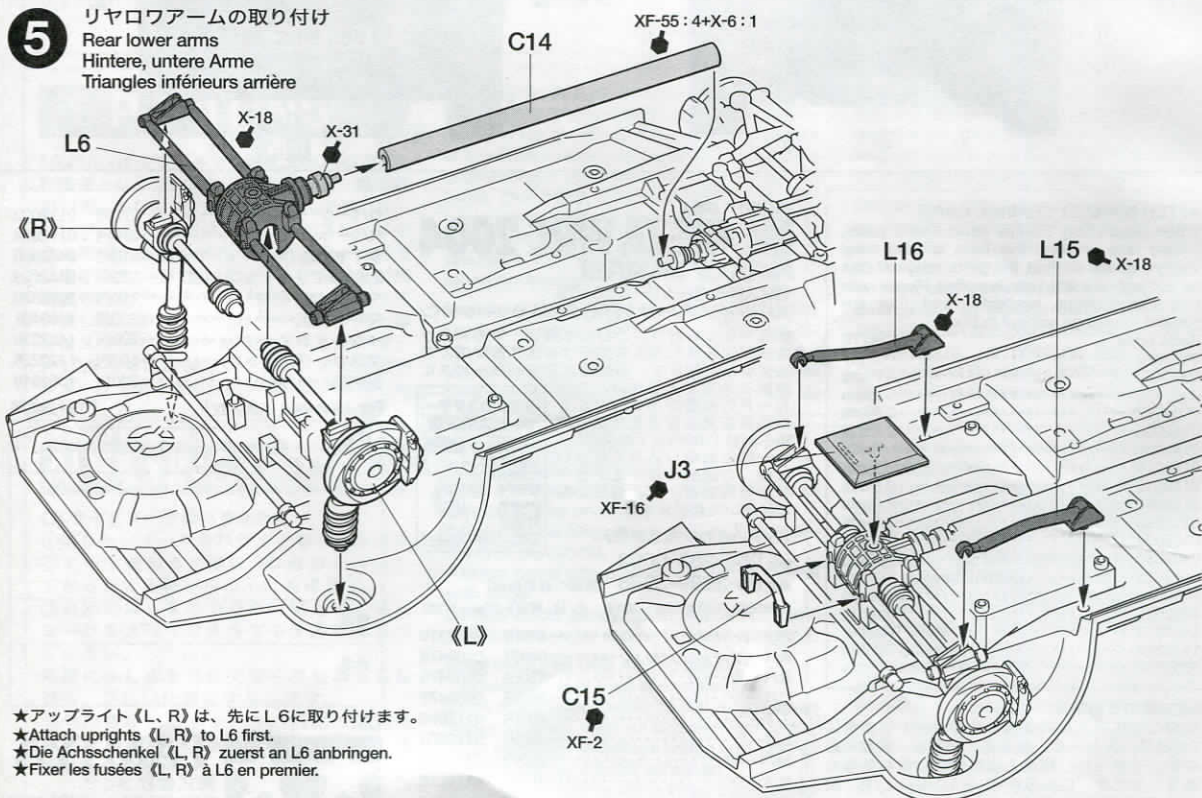

6 ホイールの取り付け
Attaching wheels
Einbau der Räder
Fixation des roues

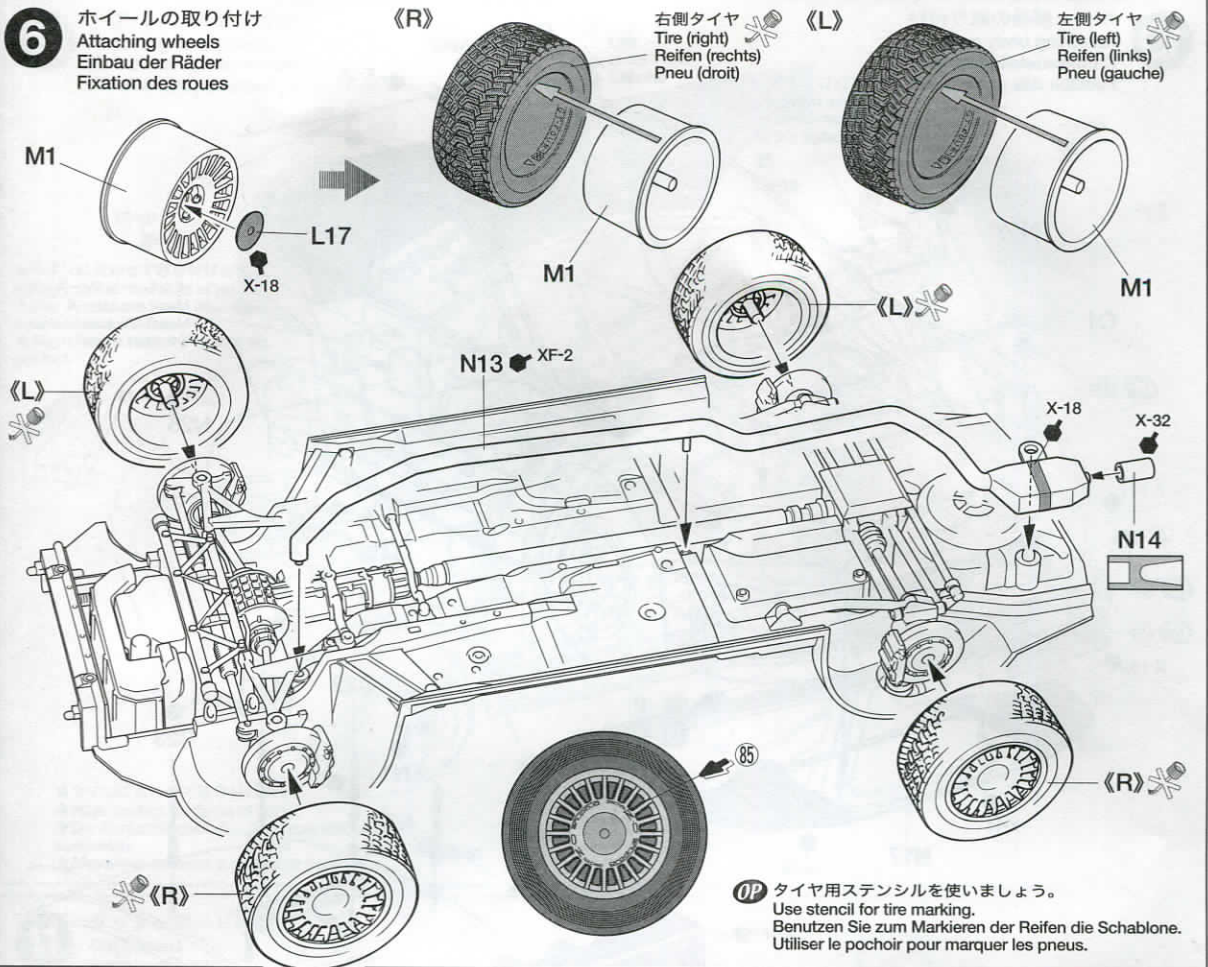

7 内装の取り付け
Interior
Innenraum
Intérieur

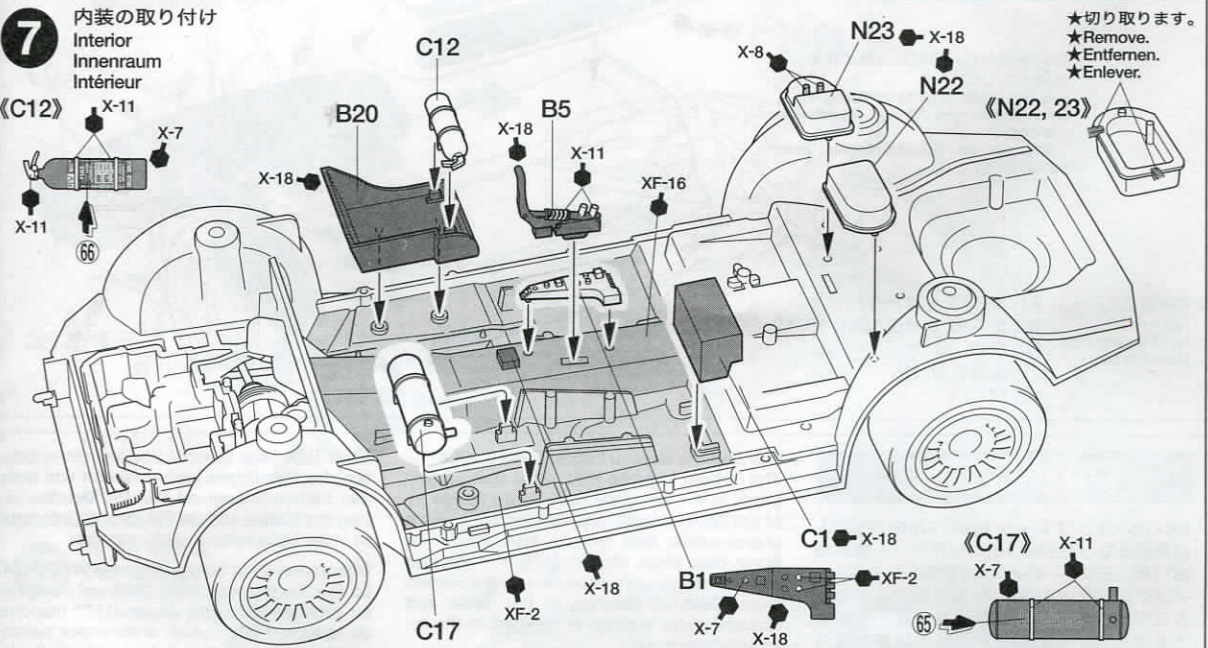

《シート》
Seats
Sitze
Sièges

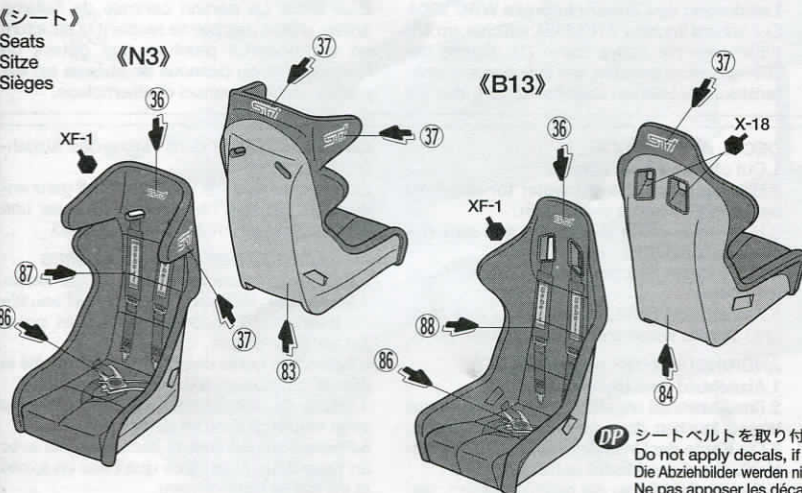

《ロールケージ》
Roll cage
Rollkäfig
Arceau de sécurité

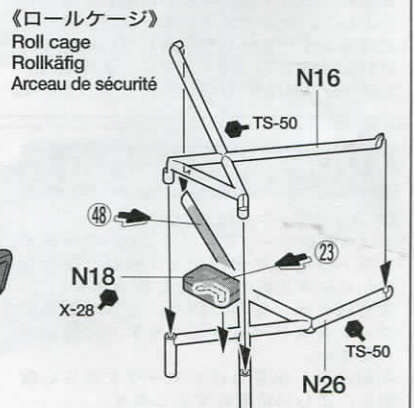

DP シートベルトを取り付ける場合はマークは貼りません。
Do not apply decals, if using photo-etched parts.
Die Abziehbilder werden nicht verwendet, wenn die fotogätzten Teile eingebaut werden.
Ne pas apposer les décalcomanies si les pièces photo-découpées sont installées.

8 ロールケージの取り付け(1)
Roll cage (1)
Rollkäfig (1)
Arceau de sécurité (1)

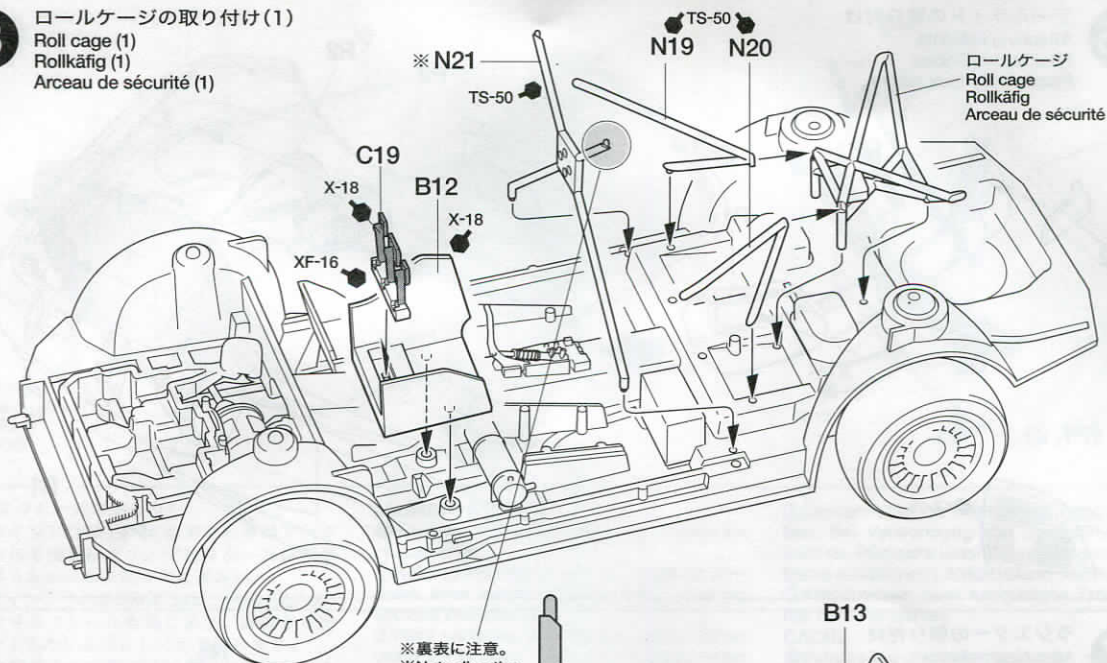

※裏表に注意。
※Note direction.
※Auf die Richtung achten.
※Noter le sens.

《ロールケージ》
Roll cage
Rollkäfig
Arceau de sécurité

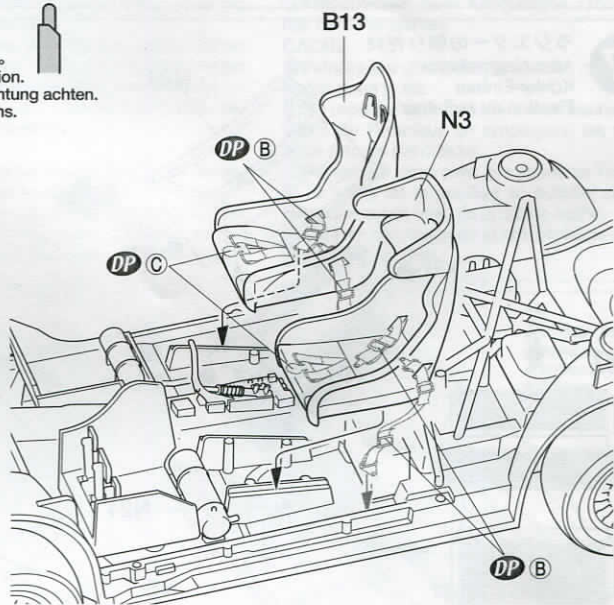
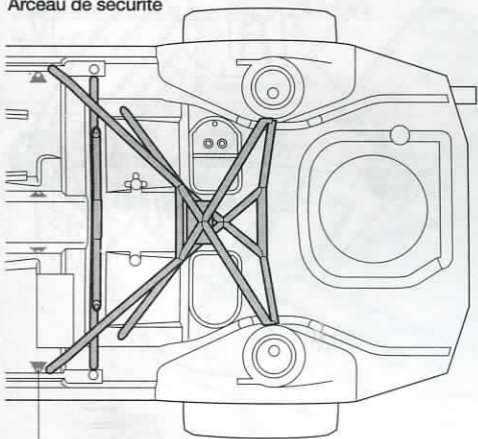

DP シートベルト(B)をこの位置に瞬間接着剤で取り付けます。
Affix seatbelts (B) to shown positions using instant cement.
Befestigen Sie die Sitzgurte (B) mit Sekundenkleber an den angegebenen Stellen.
Fixer les harnais (B) aux emplacements indiqués avec de la colle cyanoacrylate.

DP シートベルトを組み立てます。
Assemble seatbelts.
Die Sitzgurte zusammenbauen.
Assembler les harnais.

9 ロールケージの取り付け(2)
Roll cage (2)
Rollkäfig (2)
Arceau de sécurité (2)

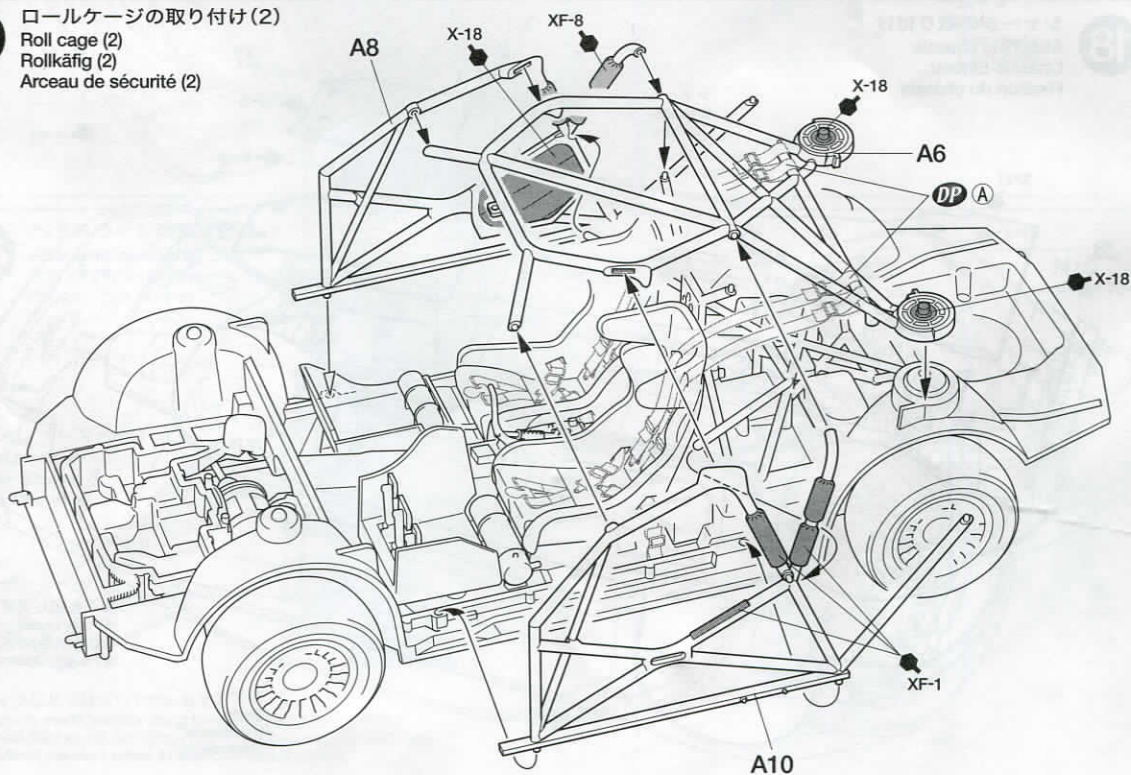

10

ドアパネルの取り付け
 Attaching door panels
 Einbau der Türverkleidungen
 Fixation des panneaux de portières

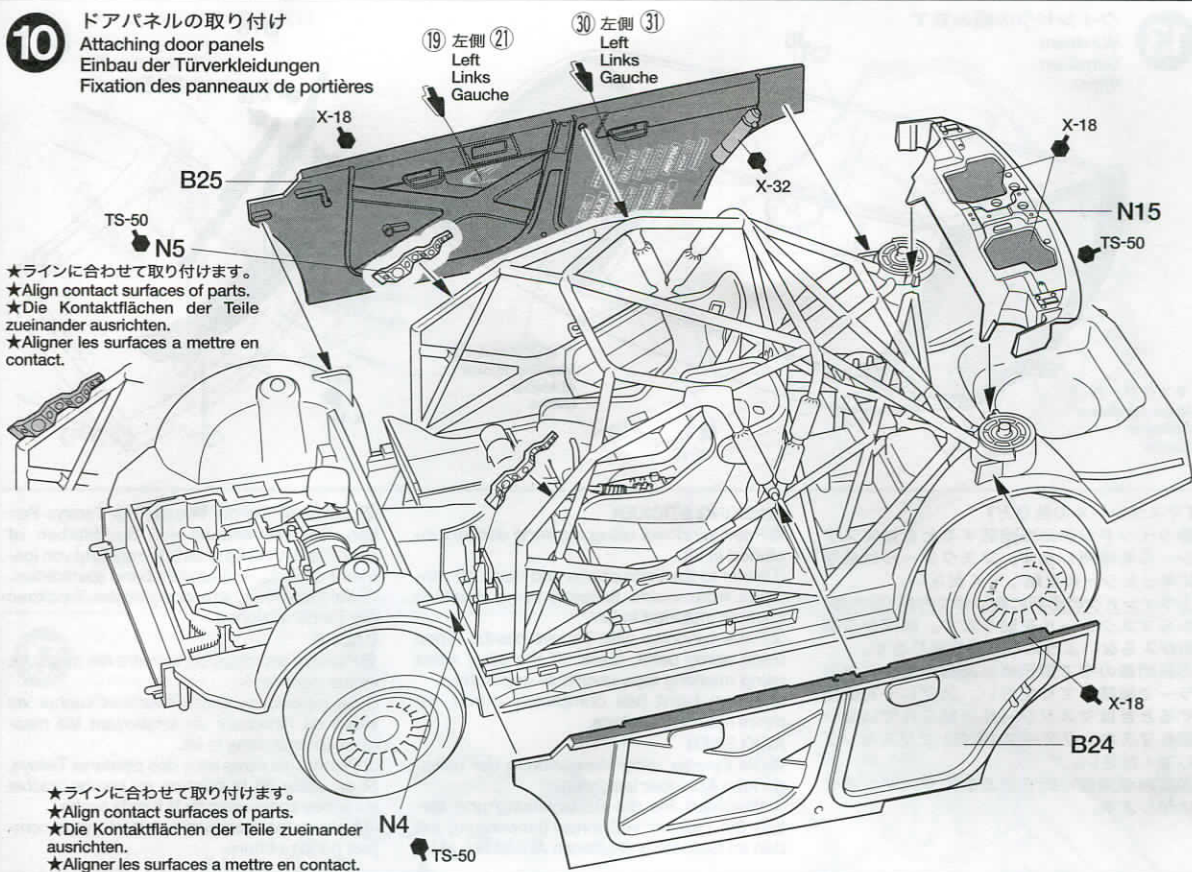
**11**

ダッシュボードの組み立て
 Dashboard
 Armaturenbrett
 Tableau de bord

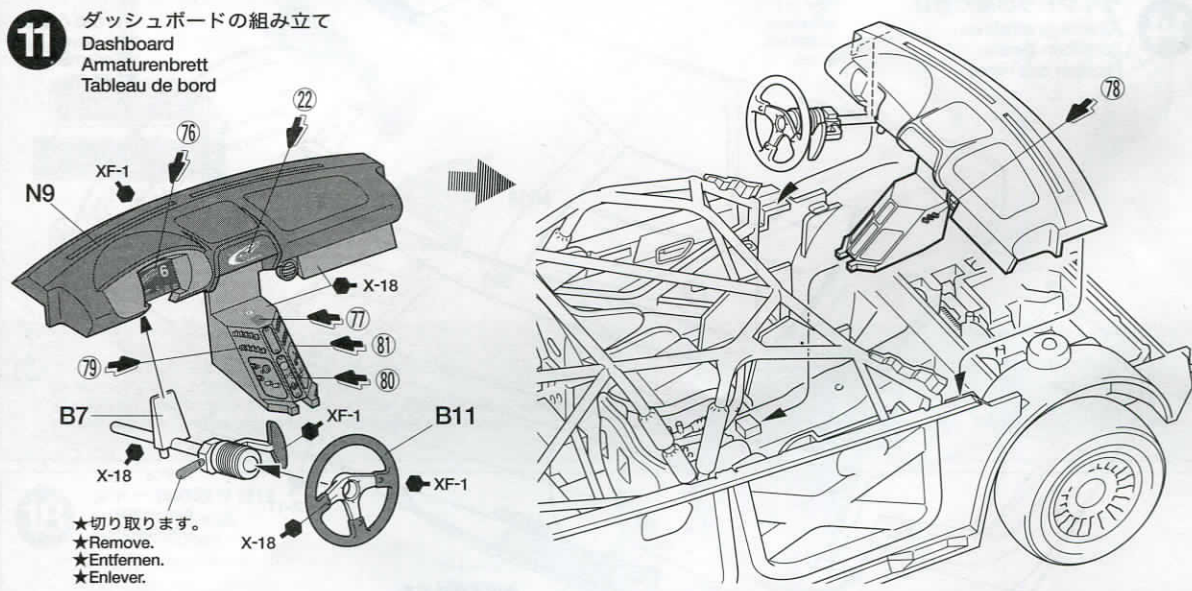
**12**

ボディの塗装
 Painting body
 Bemalung der Karosserie
 Peinture de la carrosserie

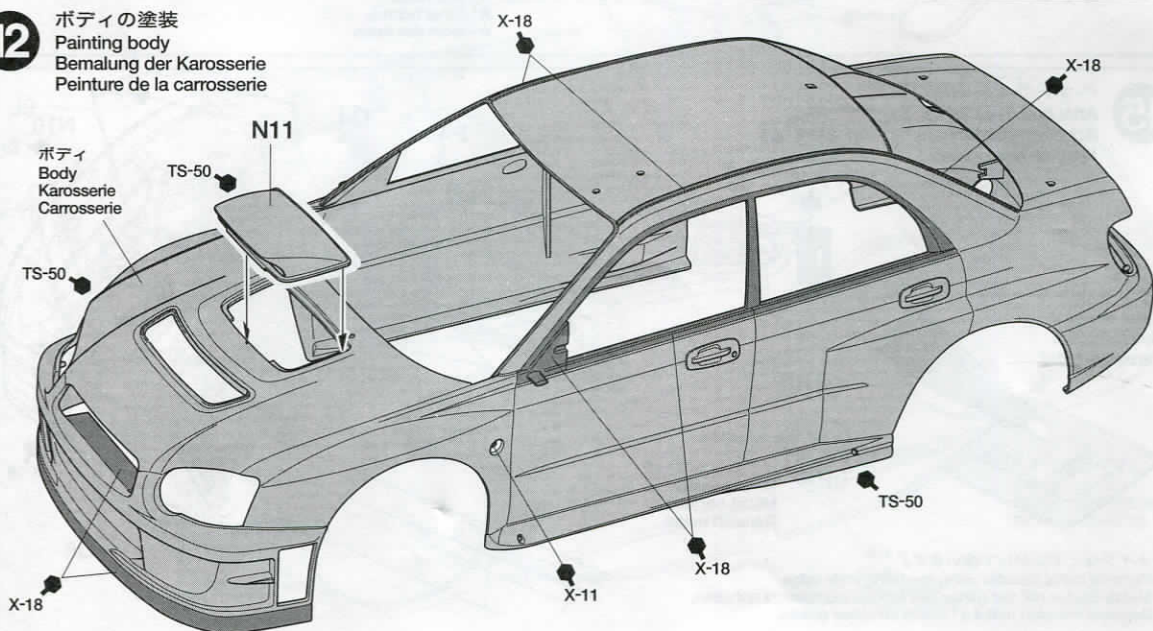

13 ウィンドウの組み立て
Windows
Scheiben
Vitres

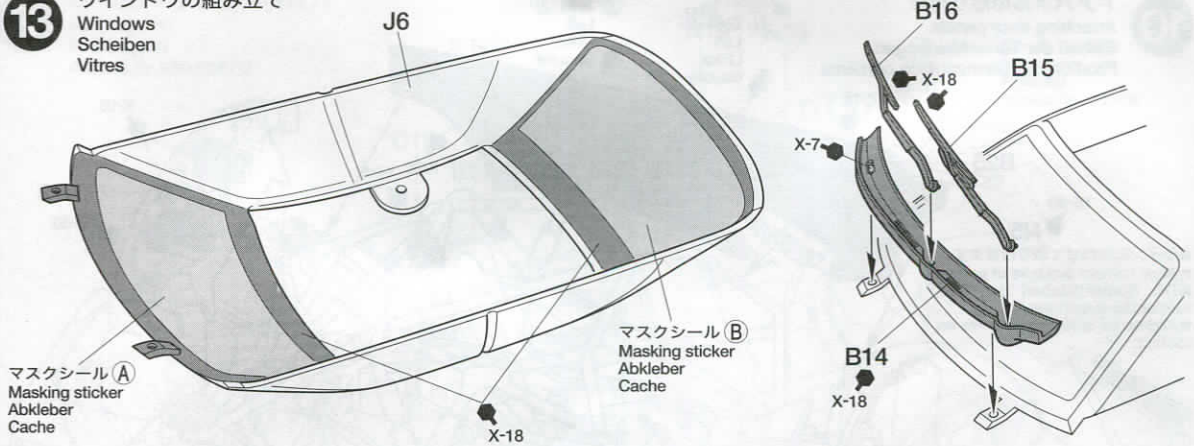

《マスクシールの貼り方》

●ウィンドウ部品を塗装するときはマスクシールを使用します。マスクシールは場所にあったシールを貼ってください。

- ①ウィンドウの彫刻にあわせて内側(室内側)からマスクシールを貼ります。隙間から塗料が入らないようにしっかり貼ります。
- ②説明書の中で指示された部分をタミヤカラーで塗装してください。スプレーを使用するときはマスクシールの貼られていない面もマスキングテープ(別売)でマスキングしてください。
- ③塗料が完全に乾ききる前にマスキングをはがします。

MASKING STICKER

●Paint windows using masking stickers included in kit.

- ①Refer to the instructions and mask off windows from inside (interior) using masking stickers included in kit.
- ②Paint windows with Tamiya paints. When using spray paint, mask off the other sides using masking tape (available separately).
- ③Before paint has completely cured, remove masking stickers.

ABKLEBER

●Die Fenster unter Verwendung der beiliegenden Abkleber lackieren.

- ①Beachten Sie die Bauanleitung und kleben Sie Fenster von innen (Innenraum) mit den im Bausatz enthaltenen Abklebern ab.

②Lackieren Sie die Fenster mit Tamiya-Farben. Bei Verwendung von Sprühdarben ist auch die Rückseite unter Verwendung von (getrennt erhältlichem) Abklebeband abzukleben.

③Abkleber vor dem endgültigen Trocknen der Farbe anziehen.

CACHE

●Peindre les vitres en utilisant les masques inclus dans le kit.

①Se reporter aux instructions et cacher les vitres de l'intérieur en employant les masques fournis dans le kit.

②Peindre les vitres avec des peintures Tamiya. Si on utilise de la peinture en bombe, cacher les autres zones avec de la bande cache.

③Enlever les masques avant séchage complet de la peinture.

14 ウィンドウの取り付け
Attaching windows
Scheiben-Einbau
Fixation des vitres

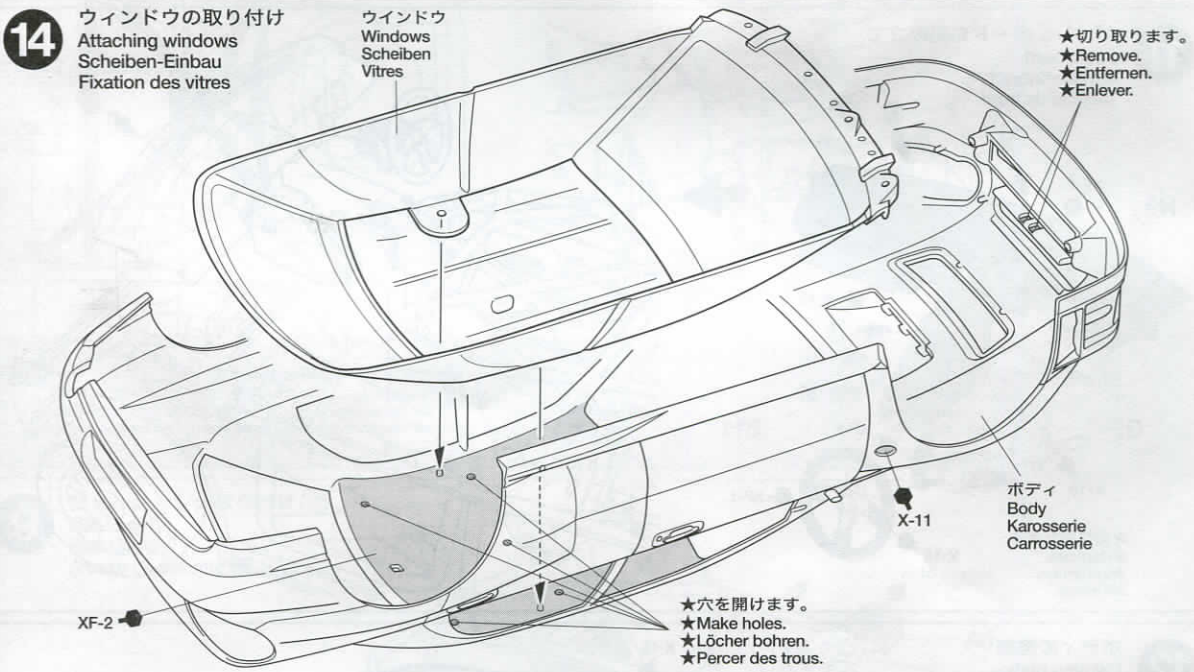

15 ヘッドライトの取り付け
Attaching headlights
Scheinwerfer-Einbau
Fixation des phares

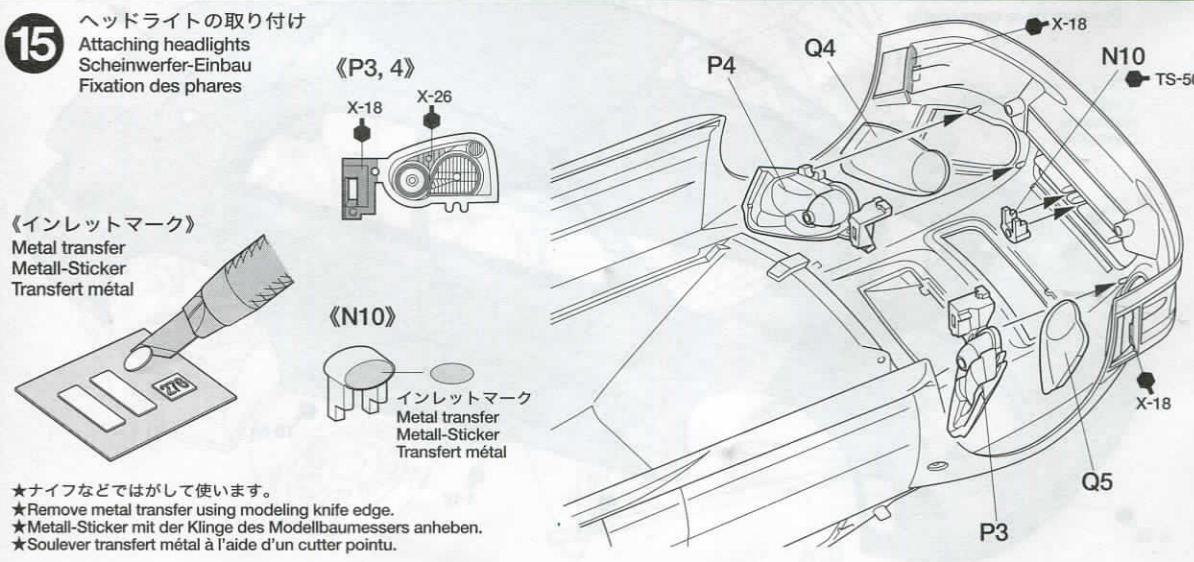

16 テールライトの取り付け
Attaching taillights
Rücklichter-Einbau
Fixation des feux arrière

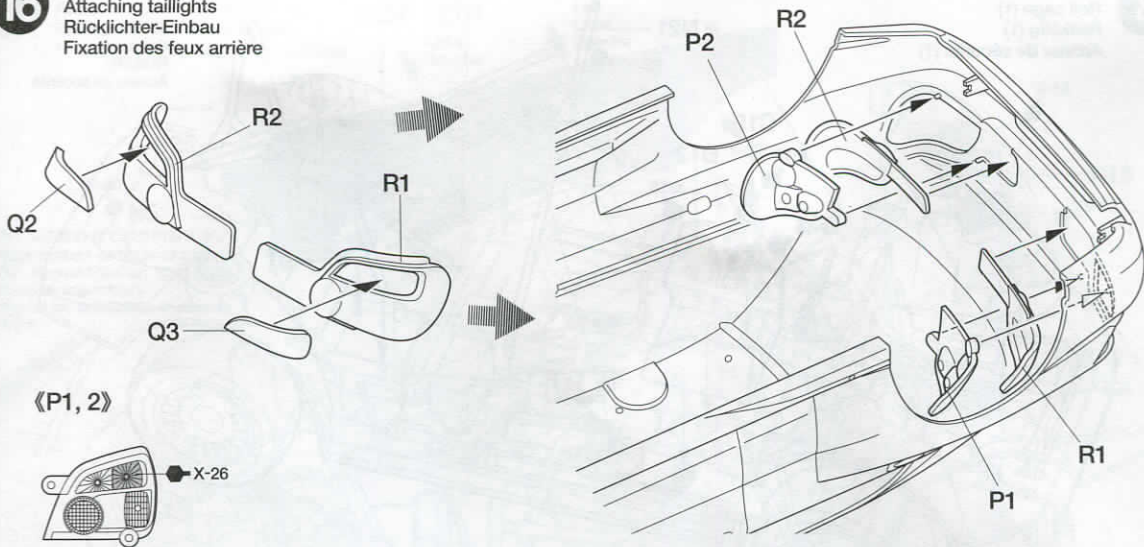

《P1, 2》

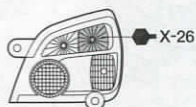

17 ラジエーターの取り付け
Attaching radiator
Kühler-Einbau
Fixation du radiateur

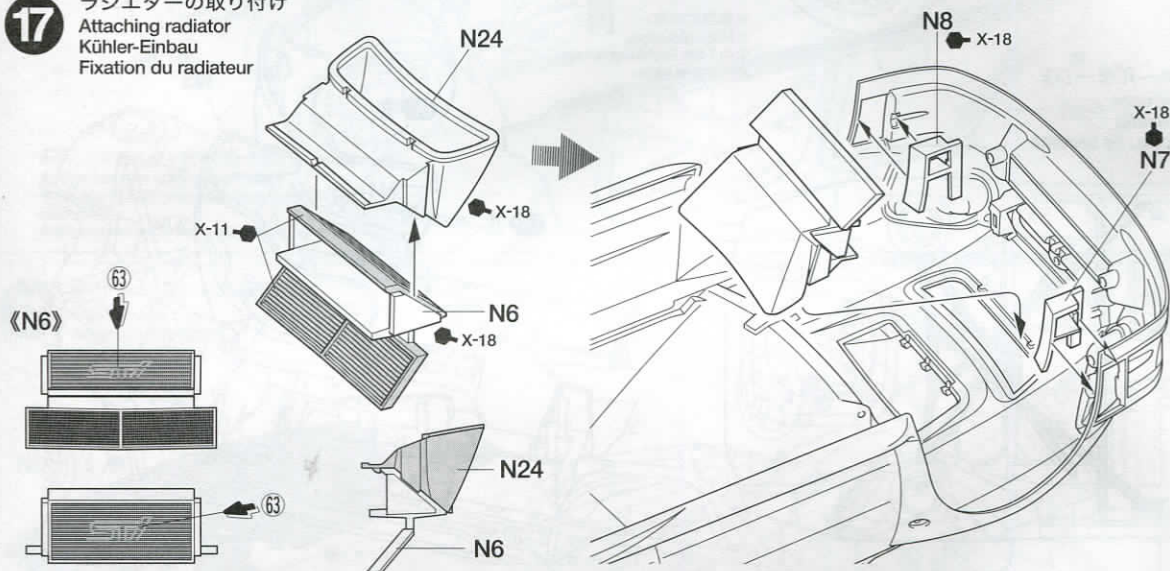

DP エッチングパーツを取り付ける場合は 63 は貼りません。
Do not apply 63 if using photo-etched parts.
63 wird nicht verwendet, wenn die fotogätzten Teile eingebaut werden.
Ne pas apposer 63 si les pièces photo-découpées sont installées.

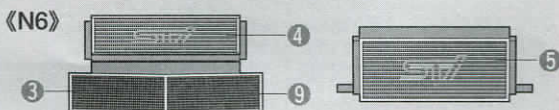

18 シャーシの取り付け
Attaching chassis
Chassis-Einbau
Fixation du châssis

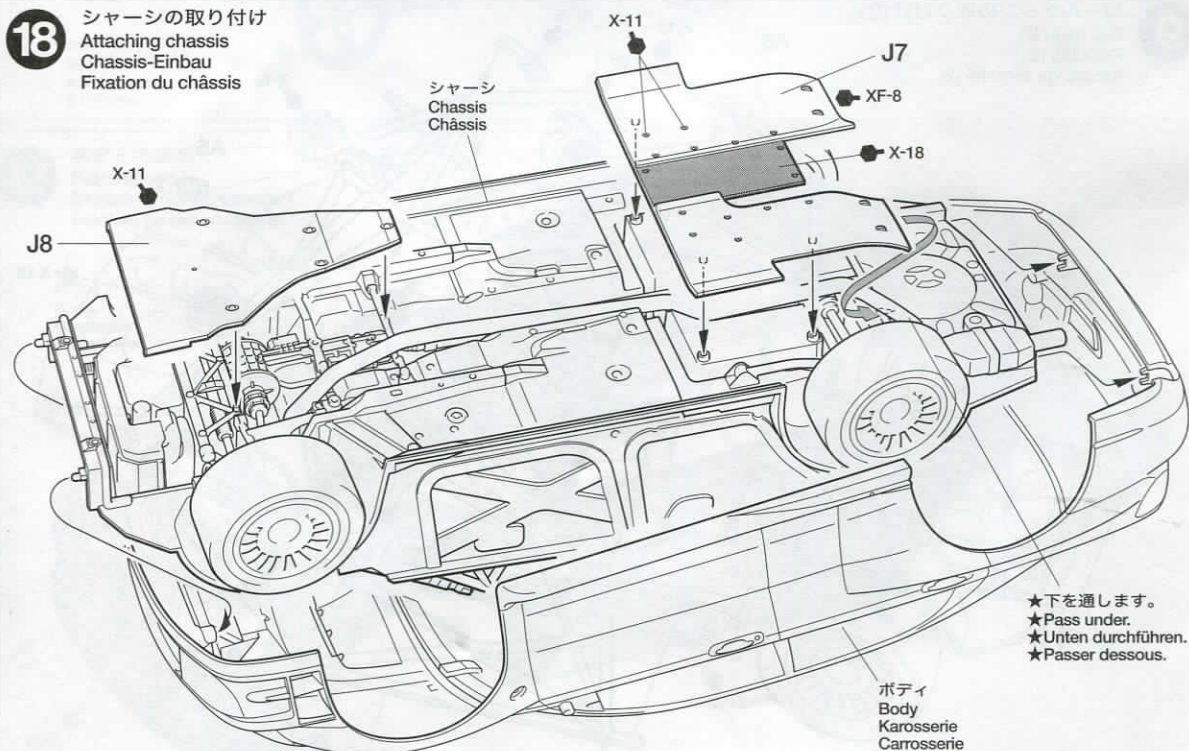

★下を通します。
★Pass under.
★Unten durchführen.
★Passer dessous.

MARKINGS

- A** **1** (ゼッケン1号車)
Car No. 1
- B** **2** (ゼッケン2号車)
Car No. 2

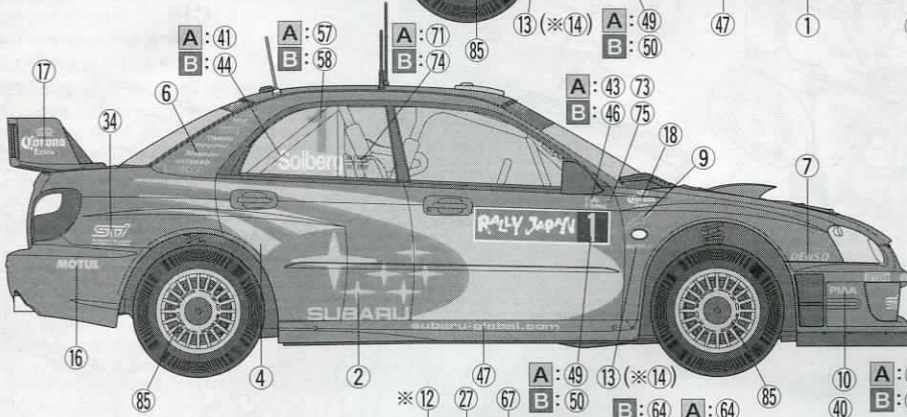
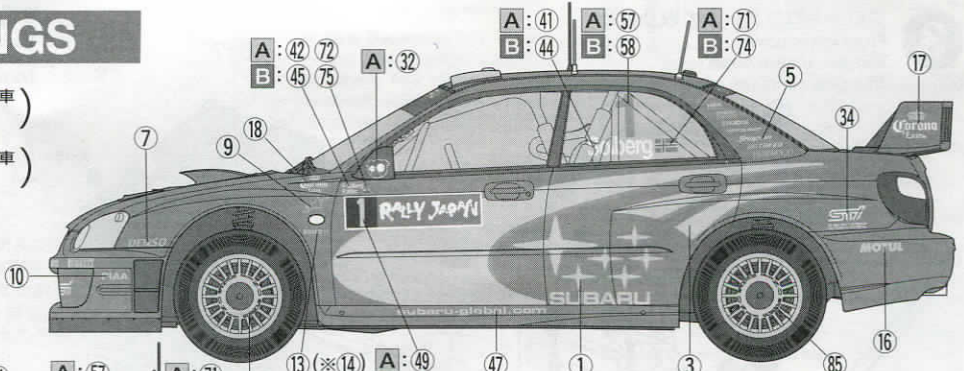

※優勝記念マークです。
※Special marking
※Spezieller Aufkleber
※Marquage spécial

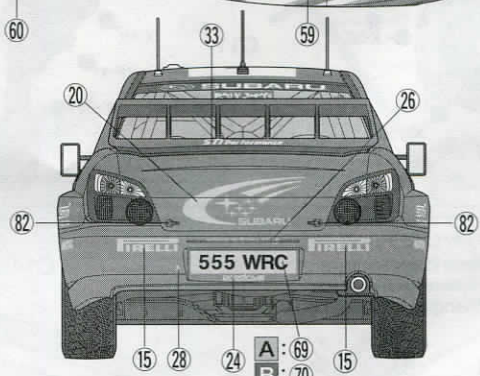
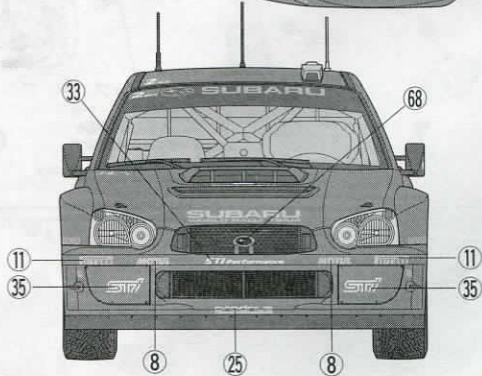
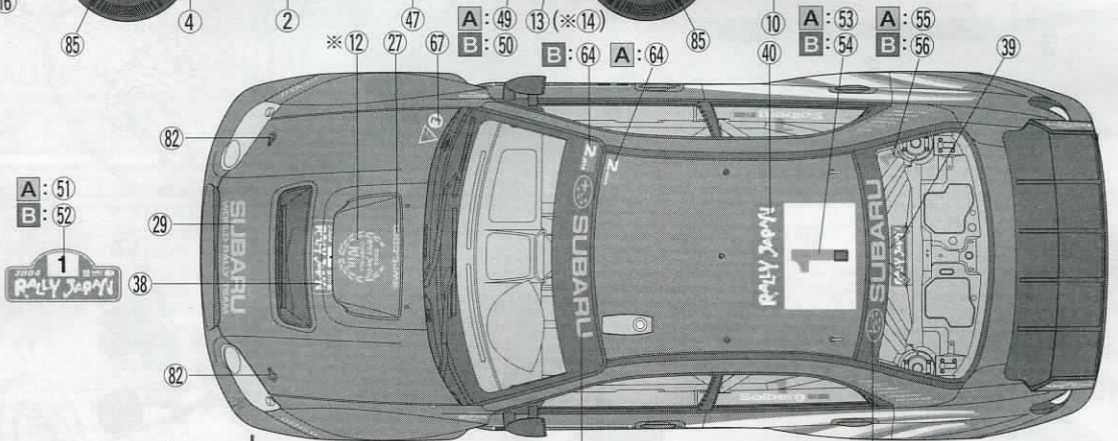

AFTER MARKET SERVICE CARD

When purchasing Tamiya replacement parts, please take or send this form to your local Tamiya dealer so that the parts required can be correctly identified and supplied. Please note that specifications, availability and price are subject to change without notice.

| Parts code | ITEM 24276 |
|------------|-------------------------|
| 9332319 | Body |
| 0000475 | A Parts |
| 0000476 | B Parts |
| 0000477 | C Parts |
| 0112006 | J Parts |
| 9112005 | L Parts |
| 0112010 | M Parts |
| 9112015 | N Parts |
| 9112016 | P Parts |
| 0112023 | Q Parts |
| 0112024 | R Parts |
| 9402380 | Tire Bag |
| 9442023 | 2x3mm Poly Cap (4 pcs.) |
| 1402520 | Decal (a) |
| 1402521 | Decal (b) |
| 1422270 | Metal Transfer |
| 1422226 | Masking Sticker |
| 1052619 | Instructions |

SUBARU IMPREZA WRC 2004 RALLY JAPAN

1/24スポーツカーシリーズNO.276
スバル インプレッサ WRC 2004 ラリー・ジャパン

部品をなくしたり、こわした方は、下のステッカーが貼られたカスタマーサービス取次店でご注文いただけます。当社カスタマーサービスに直接ご注文する場合は、このカードの必要部品を○でかこみ代金を現金書留または、定額小為替(100円以下は切手可)と一緒に申し込みにください。なお、ご送金にはタミヤカードや郵便振替、代金着払いもご利用いただけます。

【お問い合わせ電話番号】

静岡 054-283-0003

東京 03-3899-3765 (静岡へ自動転送)

営業時間/平日▶8:00~20:00 土、日、祝日▶8:00~17:00

| | | |
|-------|------|---------|
| ボディ | 490円 | 9332319 |
| A/パーツ | 540円 | 0000475 |
| B/パーツ | 530円 | 0000476 |
| C/パーツ | 360円 | 0000477 |
| J/パーツ | 400円 | 0112006 |
| L/パーツ | 490円 | 9112005 |
| M/パーツ | 350円 | 0112010 |
| N/パーツ | 460円 | 9112015 |
| P/パーツ | 280円 | 9112016 |



| | | |
|------------------|------|---------|
| Q/パーツ | 270円 | 0112023 |
| R/パーツ | 270円 | 0112024 |
| タイヤ袋詰 (ポリキャップ含む) | 310円 | 9402380 |
| 2x3mmポリキャップ (4個) | 120円 | 9442023 |
| マーク (a) | 250円 | 1402520 |
| マーク (b) | 220円 | 1402521 |
| インレットマーク | 200円 | 1422270 |
| マスキングステッカー | 190円 | 1422226 |
| 説明図 | 320円 | 1052619 |

For Japanese use only!

ITEM 24276

住所

電話 () -

氏名

1104



24276 Impreza WRC 2004 Japan (1052619)