

ИСТРЕБИТЕЛЬ П-39Н АЭРОКОБРА FIGHTER P-39N AIRACOBRA

МАСШТАБ 1:72 СДЕЛАНО В РОССИИ №7231 SCALE 1:72 MADE IN RUSSIA

Американский истребитель П-39Н «АЭРОКОБРА»

Широко известный американский истребитель периода II Мировой войны. Был разработан фирмой «Белл». Поставлялся в СССР по Ленд-лизу. На самолете этого типа воевал один из самых известных асов СССР трижды Герой Советского Союза А. Покрышкин.

Jagdflugzeug P-39N AIRACOBRA

Die P-39 war mit seinen vier Maschinenengewehren und 37 mm Kanon stark ausgerüstet und konnte dabei eine vielfältige Bomben-Bewaffnung tragen. Während des zweiten Weltkrieges wurde sie nach dem leih- und Pachtgesetz in die Sowjetunion geliefert.

U.S. Fighter P-39N AIRACOBRA

This aircraft is one of the most famous fighters of World War II. It has been used by every nation from America to the Soviet Union. The P-39 was developed by Bell company for the U.S. Army. Famous soviet pilot colonel Pocknshkin was at war on this type of aircraft.

Chasseur American P-39N AIRACOBRA

Le P-39 est certainement l'un des chasseurs les plus fameux et les plus employés parmi ceux produits par l'industrie de guerre américaine. Ce chasseur, dont le prototype voila pour la première fois en 1940 fut utilisé par les Bell americane firme et les forces du Commonwealth et la Russie.

Caccia Americano P-39N AIRACOBRA

Fu usato negli americano e sovietico come caccia a per la bombardiere. Questo modello fu impreato su quaci tutti I fronti della II Guerra Mondiale. Armamento 4 Mitragliatrice e un cannone da 37 mm.

Avión de casa US P-39N AIRACOBRA

Es el avión de caza estadounidense el más usado durante la Segunda Guerra Mundial. Participaba en los combates en todos los Teatros de Operaciones desde el Océano Pacifico, hasta el Atlántico, e incluso en Rusia. En la etapa final de la guerra se usaba como bombardero ligero y como avión de asalto.

Все модели
и цветной каталог
предприятия
«ЗВЕЗДА»
вы можете
приобрести
по почте,
прислав заявку
по адресу:
141730,
Московская область,
г. Лобня, ул.
Промышленная, 2,
ООО «ЗВЕЗДА».
www.zvezda.org.ru

ОКРАСКА И МАРКИРОВКА PAINTING AND MARKING

ISTRUZIONI per l'applicazione delle decalcomanie. Ritagliare le decalcomanie occorrenti dal foglio, immergerle in un bicchiere d'acqua pulita per circa 1/2 minuto, metterle in posizione sul modello e farle scivolare dalla carta: per una migliore aderenza comprimerle con una pezzuola pulita.

DIRECTIONS for applying the decals. Cut the required decals out of the sheet: dip them into a glass of clean water for about 1/2 minute; position the decals on the kit, letting them slide from the paper. For a better adhesion, press them by means of a clean rag.

ANWEISUNGEN für Abziehbilder-Anbringung: Die benötigten Abziehbilder vom Blatt abscheiden, in ein Glas reines Wasser für etwa 1/2 Minute eintauchen, auf das Modell legen und dann vom Papierbogen abnehmen. Um eine bessere Haftung zu erzielen, die Abziehbilder mit einem reinen Tuch andrücken.

INSTRUCTION pour l'application des décalcomanies. Couper les décalcomanies choisies et les plonger environ trente secondes dans un peu d'eau propre. Les placer sur le modèle en les faisant glisser de leur feuille et presser avec un morceau de chiffon pour éliminer les bulles d'air.

ISTRUCCIONES Para la aplicación de las calcomanías: cortar las requeridas, sumergirlas en un recipiente de agua limpia durante 1/2 minuto, colocar las calcomanías sobre el modelo, haciéndolas deslizar sobre el papel. Para una mejor adherencia, presionarlas con un trapo limpio.

«ЗВЕЗДА»

20 ЧЕРНЫЙ
16 ЖЕЛТЫЙ
36 ГОЛУБОЙ
12 КРАСНЫЙ
30 СВЕТЛО-СЕРЫЙ

1
2
3
4
5

"HUMBROL"

33 BLACK
24 TRAINER YELLOW
89 MID BLUE
60 SCARLETT
129 GULL GREY

Использование сдвижных картинок (Декалей)

Вырежьте ножницами нужную часть декали. Положите в воду на 0,5 минуты, наложите на необходимую часть модели и сдвиньте легким нажимом пальца. Переведенный рисунок расправьте, лишнюю влагу промокните. Схемы расположения декалей помещены на задней стороне коробки.

СБОРКА ASSEMBLING

РУКОВОДСТВО ПО СБОРКЕ

Детали отделяйте от литников ножом или другим режущим инструментом (соблюдая осторожность при работе с острыми предметами). Зачистите облой и места среза, например, при помощи мелкой наждачной бумаги. Сборку модели производите согласно схеме сборки. Для удобства сборки каждая деталь на сборочной схеме обозначена номером. **Модель рекомендуется окрасивать специальными красками для пластиковых моделей, выпускаемыми предприятием «ЗВЕЗДА».** Краски в комплект не входят. Цвет краски на сборочной схеме обозначен цифрой, например 1. Схема окраски дана на оборотной стороне инструкции. Детали склеивайте клеем, выпускаемым предприятием «Звезда». Клей продается отдельно от набора. Все работы производите в проветриваемом помещении вдали от источников огня.

ATTENZIONE - Consigli utili !

Prima di iniziare il montaggio, studiare attentamente il disegno. Staccare con molta cura i pezzi dalle stampate, usando un taglia-balsa oppure un paio di forbici e togliere con una piccola lima o con carta vetro fine eventuali sbavature. Mai staccare i pezzi con le mani. Montarli seguendo l'ordine della numerazione delle tavole. Eliminare dalla stampata il numero del pezzo appena montato, facendogli sopra una croce.

ACHTUNG-Ein nützlicher Rat!

Vor der Montage die Zeichnung aufmerksam studieren. Die einzelnen Montageteile mit einem Messer oder einer Schere vom Spritzling sorgfältig entfernen. Eventuelle Grate werden mit einer Klinge oder feinem Schmirgelpapier beseitigt. Keinesfalls die Montageteile mit den Händen entfernen. Bei der Montage der Tafelnummerierung folgen. Die Nummer der schon montierten Teile auf dem Spritzling ankreuzen. Bitte nur Plastikklebstoff verwenden.

ATTENTION - Useful advice! Study the instructions carefully prior to assembly. Remove parts from frame with a sharp knife or a pair of scissors and trim away excess plastic. Do not pull off parts. Assemble the parts in numerical sequence. Use plastic cement ONLY and use cement sparingly to avoid damaging the model. Paint small parts before detaching them from frame. Remove paint where parts are to be cemented.

ATENCION - Consejos útiles!

Estudiar las instrucciones cuidadosamente antes de comenzar el montaje. Separar las piezas de las bandejas con un cuchillo afilado o un par de tijeras, y retirar el exceso de plástico o rebaba. No arrancar las piezas. Montar las piezas en orden numérico. Utilizar SOLAMENTE pegamento para plástico y en poca cantidad para evitar que se dane el modelo. Pintar las piezas pequeñas antes de separarlas de la bandeja. Retirar la pintura de los lugares por donde se deban pegar las piezas.

ATTENTION - Conseils utiles !

Avant de commencer le montage, étudier attentivement le dessin. Détacher avec beaucoup de soin les morceaux des moules en usant un massicot ou bien un pair de ciseaux et couper avec une petite lame ou avec de papier de verre fin ébarbages éventuels. Jamais détacher les morceaux avec les mains. Monter les en suivant l'ordre de la numération des tables. Eliminer de la moule le numéro de la pièce qui vient d'être montée, en le bifant avec une croix. Employer seulement de la colle pour polystyrol.

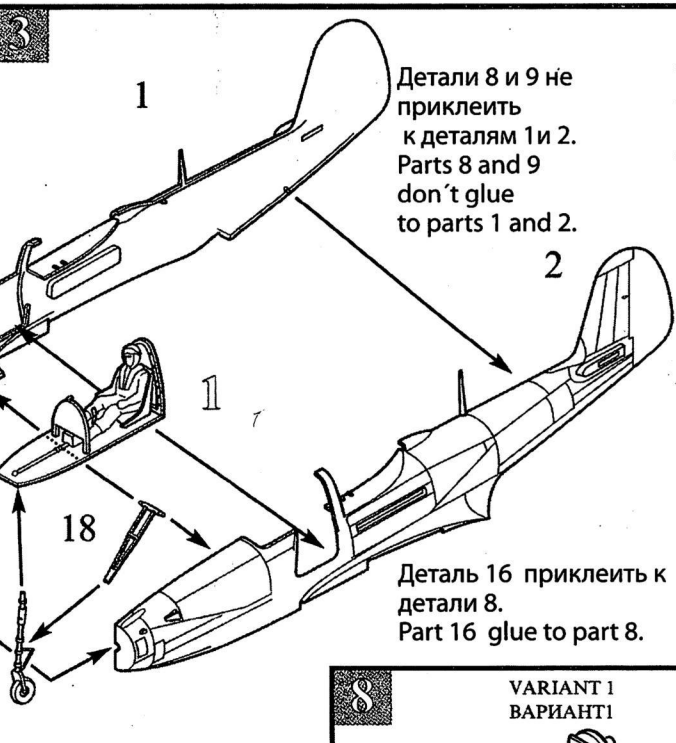
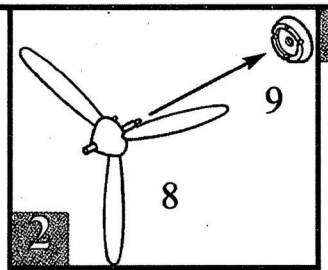
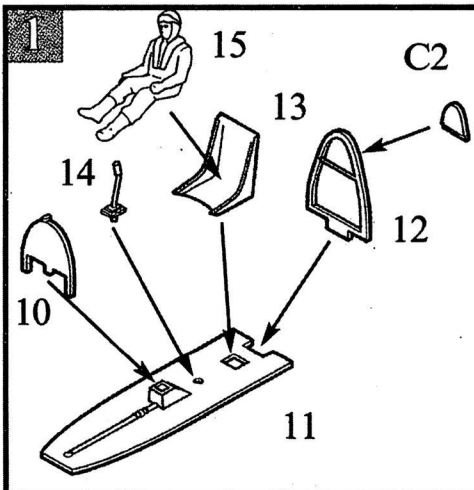

Детали 8 и 9 не приклеить к деталям 1 и 2.
Parts 8 and 9 don't glue to parts 1 and 2.

Деталь 16 приклеить к детали 8.
Part 16 glue to part 8.

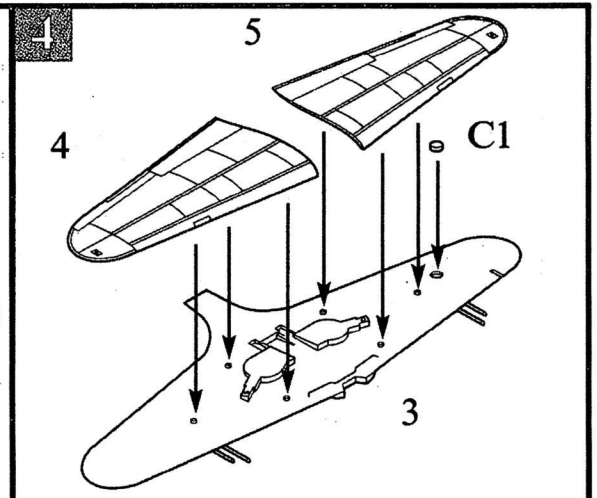

Для деталей 28, 29, 30, 31, 32 - Отрезать
For parts 28, 29, 30, 31, 32 - Cut
CUT
VARIANT 2
ВАРИАНТ2

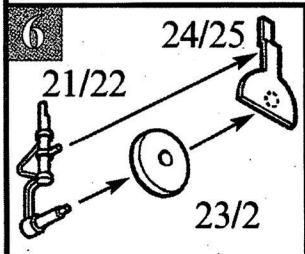

VARIANT 1
ВАРИАНТ 1
1,5MM
24/25
CUT
ОТРЕЗАТЬ

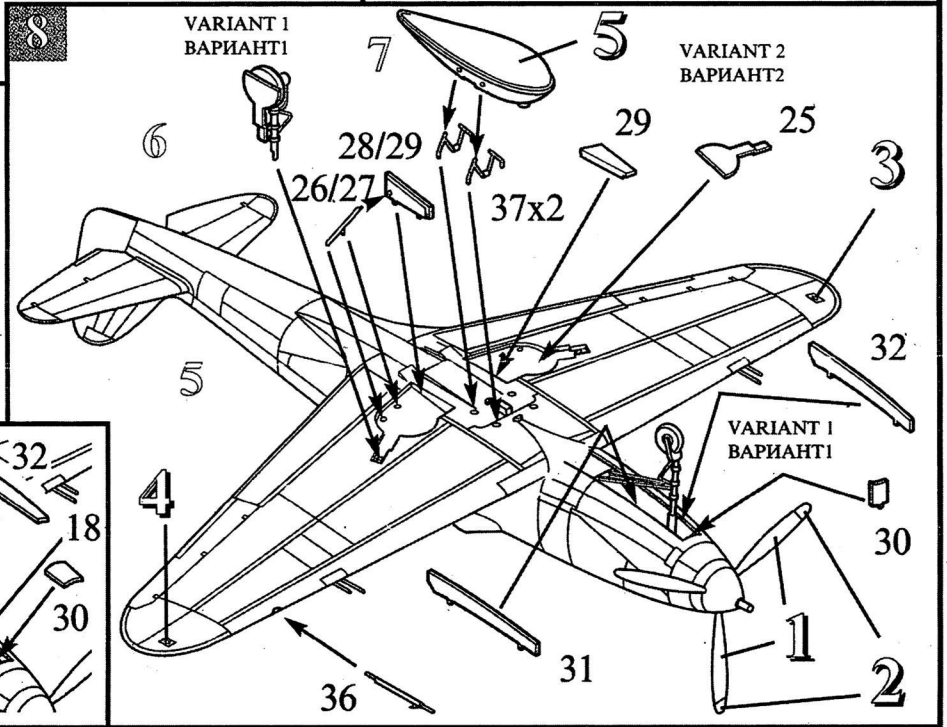
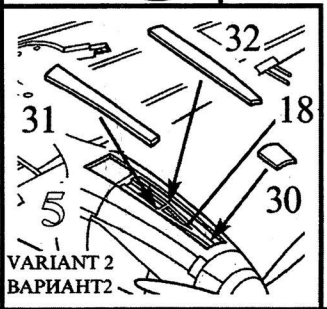
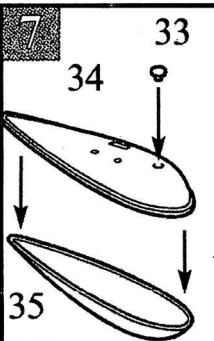
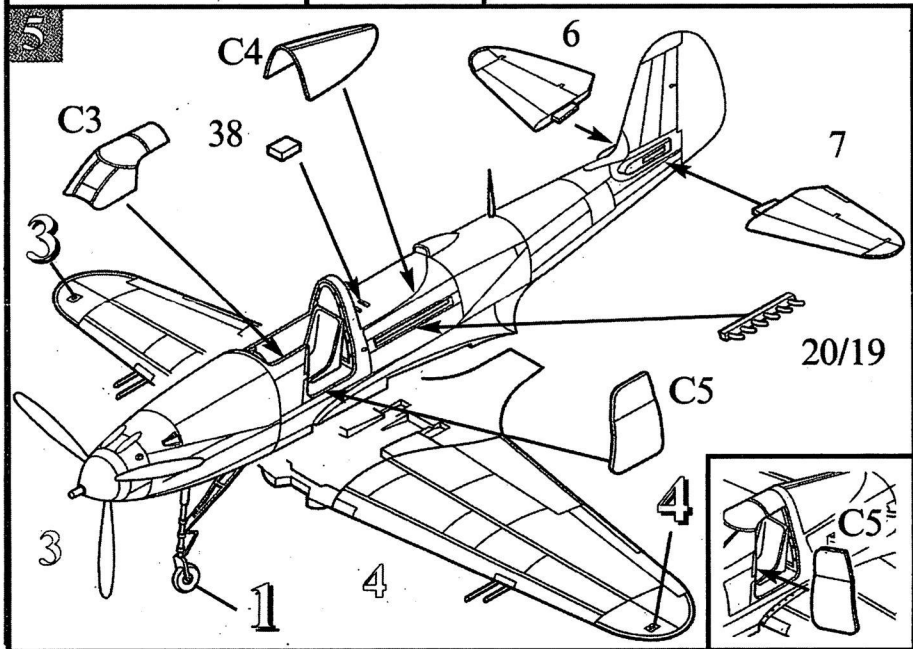

VARIANT 1
ВАРИАНТ1

VARIANT 2
ВАРИАНТ2

VARIANT 1
ВАРИАНТ1

VARIANT 2
ВАРИАНТ2