

# DAMBUSTER/GRAND SLAM BOMBER



AVRO LANCASTER B Mk.III SPECIAL "DAMBUSTER" B Mk.I SPECIAL "GRAND SLAM BOMBER"

1/48 SCALE AIRCRAFT SERIES NO.111 ★FUSELAGE 443mm. WINGSPAN 648mm.

アブロ ランカスター B Mk.III スペシャル "ダムバスター"  
B Mk.I スペシャル "グランドスラムボマー"

- ★KIT ENABLES ASSEMBLY OF EITHER Mk.I SPECIAL OR Mk.III SPECIAL VARIANTS
- ★MODIFIED BOMB BAY & UNIQUE ORDNANCE ACCURATELY REPRODUCED
- ★COMES WITH PRE-PAINTED CANOPY PARTS, 5 CREW FIGURES & 3 MARKING OPTIONS





作る前にかたらず  
お読みください。  
READ BEFORE ASSEMBLY.  
ERST LESEN - DANN BAUEN.  
A LIRE AVANT ASSEMBLAGE.

- お買い求めの際、または組立の前には必ず内容をお確かめください。万一不良部品、不足部品などがありました場合には、お買い求めの販売店にご相談ください。なお、組み立てを始めたあとは、製品の返品交換には応じかねます。
- 組み立てる前に説明書をよく見て、全体の流れをつかんでください。
- Study and understand the instructions thoroughly before beginning assembly.
- Read and follow the instructions supplied with paints and /or cement, if used (not included in kit).

- Vor dem Zusammenbau die Bauanleitung gründlich studieren.
- Wenn Sie Farben und/oder Kleber verwenden (nichtim Bausatz enthalten) beachten und befolgen Sie die dort beiliegenden Anweisungen.
- Etudier et bien assimiler les instructions avant de débiter l'assemblage.
- Lire et suivre les instructions d'utilisation des peintures et ou de la colle, si utilisées (non incluses dans le kit).

### 注意

●工具の使用には十分注意してください。特にナイフ、ニッパーなどの刃物によるケガや事故に注意してください。●接着剤や塗料は使用する前にそれぞれの注意書きをよく読み、指示に従って正しく使用し、使用するときは換気に十分注意してください。●小さなお子様のいる所での工作はやめてください。小さな部品の飲み込みや、ビニール袋をかぶっての窒息などの危険な状況が考えられます。

### CAUTION

●When assembling this kit, tools including knives are used. Extra care should be taken to avoid personal injury. ●Read and follow the instructions

supplied with paint and/or cement, if used (not included in kit). Use plastic cement and paints only. ●Keep out of reach of small children. Children must not be allowed to put any parts in their mouths or pull vinyl bags over their heads.

### VORSICHT

●Beim Zusammenbau dieses Bausatzes werden Werkzeuge einschließlich Messer verwendet. Zur Vermeidung von Verletzungen ist besondere Vorsicht angebracht. ●Wenn Sie Farben und/oder Kleber verwenden (nicht im Bausatz enthalten), beachten und befolgen Sie die dort beiliegenden Anweisungen. Nur Klebstoff und Farben für Plastik verwenden. ●Bausatz von kleinen Kindern fernhalten. Kindern darf

keine Möglichkeit gegeben werden, irgendwelche Teile in den Mund zu nehmen oder sich Plastiktüten über den Kopf zu ziehen.

### PRECAUTIONS

●L'assemblage de ce kit requiert de l'outillage, en particulier des couteaux de modélisme. Manier les outils avec précaution pour éviter toute blessure. ●Lire et suivre les instructions d'utilisation des peintures et ou de la colle, si utilisées (non incluses dans le kit). Utiliser uniquement une colle et des peintures spéciales pour le polystyrène. ●Garder hors de portée des enfants en bas âge. Ne pas laisser les enfants mettre en bouche ou sucer les pièces, ou passer un sachet vinyl sur la tête.

## RECOMMENDED TOOLS

### 用意する工具

Recommended tools  
Benötigtes Werkzeug  
Outils nécessaire

接着剤 (プラスチック用)  
Cement  
Kleber  
Colle



ニッパー  
Side cutters  
Seitenschneider  
Pince coupante

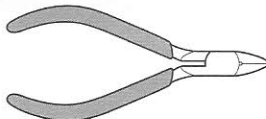

ナイフ  
Modeling knife  
Modelliermesser  
Couteau de modéliste



ピンセット  
Tweezers  
Pinzette  
Précelles



デカールバサミ  
Scissors  
Schere  
Ciseaux

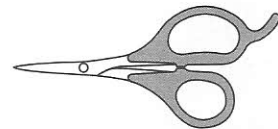

## PAINTS REQUIRED

●塗装指示のマークです。タミヤカラーのカラーナンバーで指示します。  
This mark denotes numbers for Tamiya Paint colors.

- AS-9 ●ダークグリーン (RAF) / Dark Green (RAF) / Dunkelgrün (RAF) / Vert Foncé (RAF)
- AS-11 ●ミディアムシーグレイ (RAF) / Medium Sea Grey (RAF) / Mittleres Seegrau (RAF) / Medium Sea Grey (RAF)
- AS-22 ●ダークアース (RAF) / Dark Earth (RAF) / Dunkle Erdfarbe (RAF) / Terre Foncée (RAF)
- TS-6 ●マットブラック / Matt black / Matt Schwarz / Noir mat
- X-10 ●ガンメタル / Gun metal / Metall-Grau / Gris acier

- X-11 ●クロームシルバー / Chrome silver / Chrom-Silber / Aluminium chromé
- XF-1 ●フラットブラック / Flat black / Matt Schwarz / Noir mat
- XF-2 ●フラットホワイト / Flat white / Matt Weiß / Blanc mat
- XF-3 ●フラットイエロー / Flat yellow / Matt Gelb / Jaune mat
- XF-5 ●フラットグリーン / Flat green / Matt Grün / Vert mat
- XF-7 ●フラットレッド / Flat red / Matt Rot / Rouge mat
- XF-15 ●フラットフレッシュ / Flat flesh / Fleischfarben Matt / Chair mate
- XF-16 ●フラットアルミ / Flat aluminium / Matt Aluminium / Aluminium mat
- XF-21 ●スカイ / Sky / Himmel / Ciel

- XF-50 ●フィールドブルー / Field blue / Feldblau / Bleu campagne
- XF-52 ●フラットアース / Flat earth / Erdfarbe / Terre mate
- XF-55 ●デッキタン / Deck tan / Deck-Braun / Havane
- XF-56 ●メタリックグレイ / Metallic grey / Grau-Metallic / Gris métallisé
- XF-63 ●ジャーマングレイ / German grey / Deutsches Grau / Gris Panzer
- XF-64 ●レッドブラウン / Red brown / Rotbraun / Rouge brun
- XF-65 ●フィールドグレイ / Field grey / Feldgrau / Gris campagne

## ASSEMBLY



- 組立説明図の中で塗装指示のない部品は機体色で塗装します。
- When no color is specified, paint the item with fuselage color.
- Wo keine Farbe angegeben ist, wird das Teil in der Rumpffarbe lackiert.
- Lorsqu'aucune teinte n'est spécifiée, peindre dans la teinte du fuselage.

- キットは3種のマーキングから1種選んで組み立てます。ダムバスターとグランドスラムボマーでは組立が異なるので注意しましょう。
- Select one from Marking Option A to C. Note that assembly will differ between the "Dambuster" and the "Grand Slam Bomber" variants.
- Wählen Sie für die Kennzeichen die Varianten A bis C. Beachten Sie dass der Zusammenbau für die Variante „Dambuster“ und den „Grand Slam Bomber“ unterschiedlich ist.
- Choisir l'une des options de décoration A à C. Noter que l'assemblage diffère entre les versions "Dambuster" et "Grand Slam Bomber".

**A** ED932 AJ/G 第617飛行隊所属 ランカスター B Mk.IIIスペシャル  
Lancaster B Mk.III Special, ED932, AJ/G, No. 617 Squadron

"ダムバスター"  
"Dambuster"

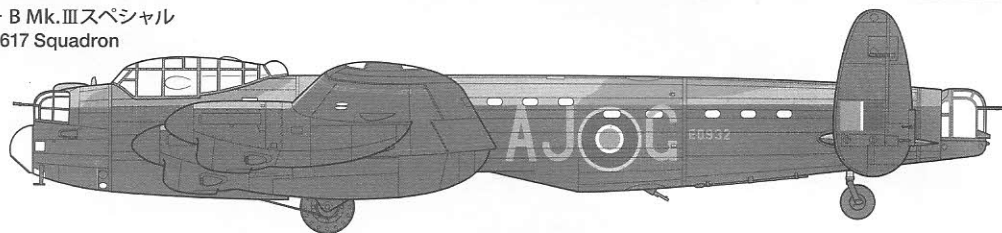

**B** ED915 AJ/Q 第617飛行隊所属 ランカスター B Mk.IIIスペシャル  
Lancaster B Mk.III Special, ED915, AJ/Q, No. 617 Squadron

"ダムバスター"  
"Dambuster"

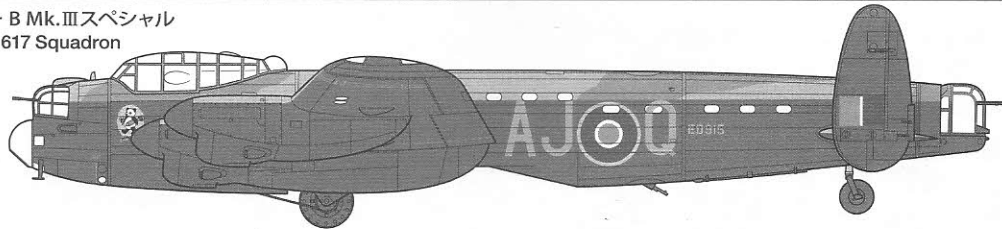

**C** PD119 YZ/J 第617飛行隊所属 ランカスター B Mk.Iスペシャル 1945年4月  
Lancaster B Mk.I Special, PD119, YZ/J, No. 617 Squadron, April 1945

"グランドスラムボマー"  
"Grand Slam Bomber"

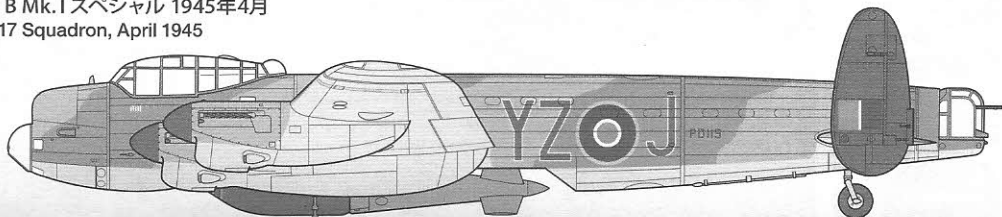

### 1 人形の組み立てと塗装

Figures  
Figuren  
Figurines

《搭乗員》  
Crew  
Mannschaft  
Equipage

★Z1は人形の展示台としてお使いください。  
★Use Z1 (base) when positioning figure, if necessary.  
★Falls erforderlich Z1 (Grundplatte) zum Aufstellen der Figur verwenden.  
★Utiliser Z1 (base) pour la figurine si nécessaire.

《地上クルー》  
Ground crew  
Bodenmannschaft  
Mécanicien

《Z3》

《操縦手》  
Pilot  
Pilote



《通信手》  
Radio operator  
Funkler  
Opérateur radio

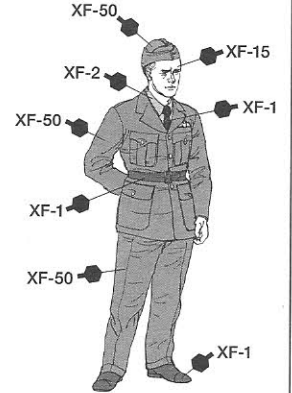
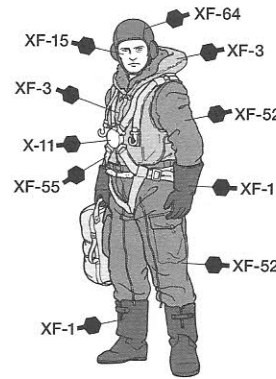
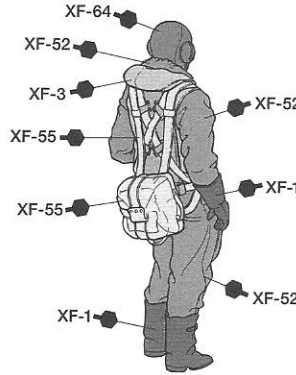
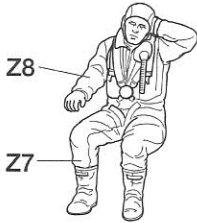

### 2 コックピットの組み立て

Cockpit assembly  
Kockpit-Zusammenbau  
Assemblage du cockpit

機体内部色  
Inside  
Innenseite  
Intérieur

XF-5 : 1
+XF-21 : 3
+XF-65 : 1

指示の番号のスライドマークをはります。  
Number of decal to apply.  
Nummer des Abziehbildes, das anzubringen ist.  
Numéro de la décalcomanie à utiliser.

《操縦席》  
Pilot seat  
Pilotensitz  
Siège du pilot

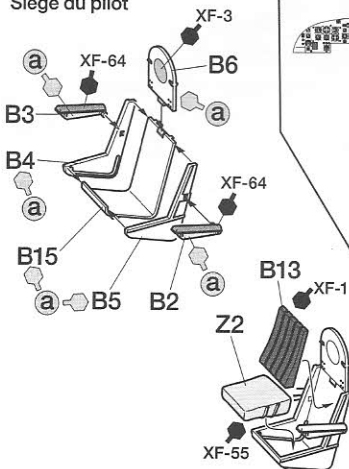

《ダムバスター》  
"Dambuster"

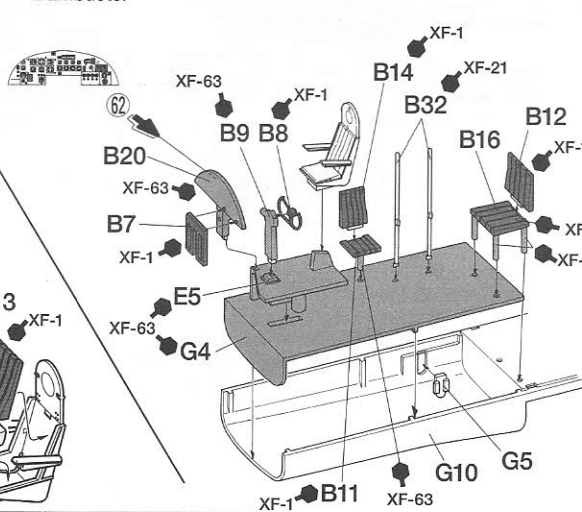

《グランドスラムボマー》  
"Grand Slam Bomber"

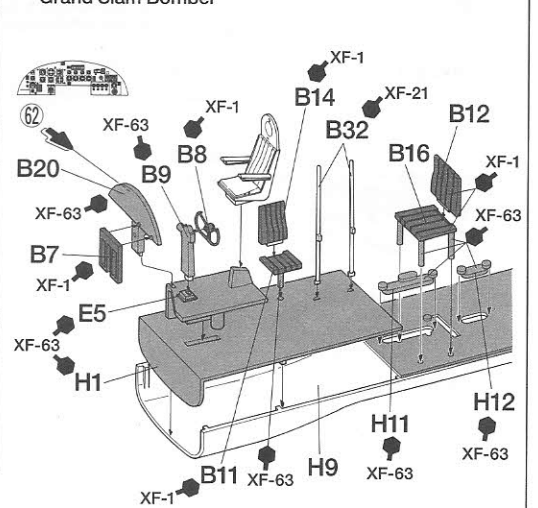

### 3 胴体内部部品の取り付け

Fuselage interior parts  
Teile innen im Rumpf  
Pièces de l'intérieur du fuselage

のみF11、F15、F28、F29、F30の窓は機体色で塗りつぶされていました。  
Windows F11, F15, F28, F29, and F30 were painted in fuselage color.  
Die Fenster F11, F15, F28, F29, und F30 waren in Rumpffarbe lackiert.  
Les hublots F11, F15, F28, F29 et F30 étaient peints de la couleur du fuselage.

《無線機》  
Radio position  
Position des Funks  
Position de la radio

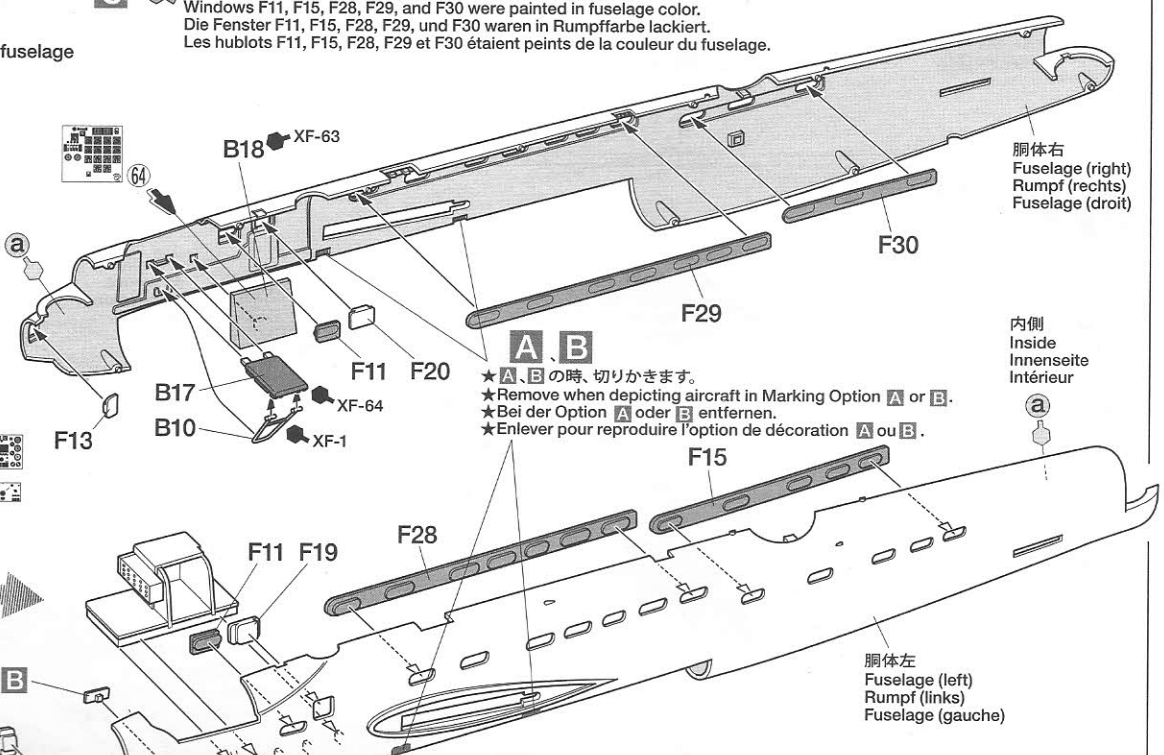
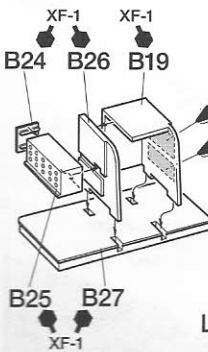

★L15はマーキング A、B のとき取り付けます。  
★Attach L15 when making A or B type model.  
★L15 anbringen, wenn Modell Typ A oder B gebaut wird.  
★Fixer L15 pour les modèles type A ou B.

**4** 胴体の組み立て  
Fuselage assembly  
Rumpf-Zusammenbau  
Assemblage du fuselage

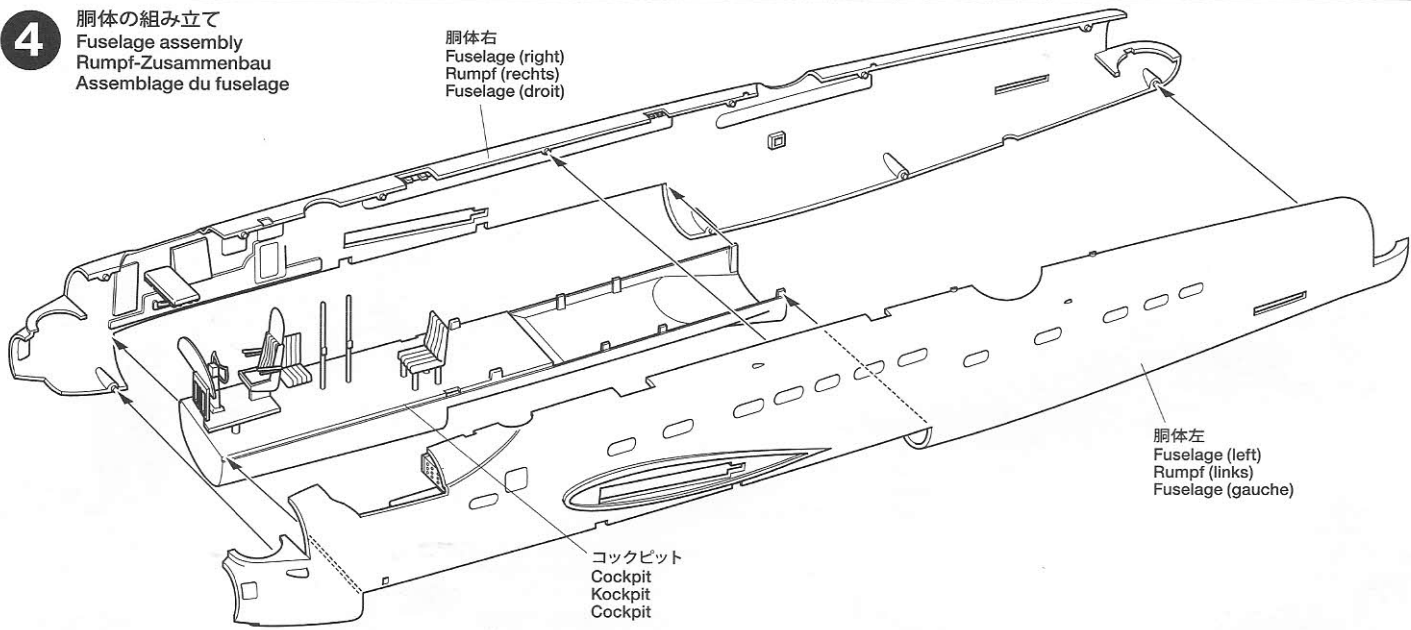

**5** 機銃座の組み立て  
Gun turrets  
Kanonentürme  
Tourelles défensives

機銃座の風防フレームは機体色に合わせて塗装します。  
Paint the turret frames in fuselage color.  
Die Rahmen der Kanonentürme in Rumpffarbe lackieren.  
Peindre les montants de tourelle de la couleur du fuselage.

このマークの部品は接着しません。  
Do not cement.  
Nicht kleben.  
Ne pas coller.

《前部機銃座》  
Front gun turret  
Hinterer Kanonenturm  
Tourelle arrière

《ダムバスター》  
"Dambuster" **A B**

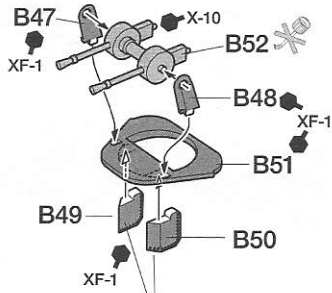

★人形(Z4)をのせるときは、  
付けません。  
★Do not attach if installing  
figure (Z4).  
★Nicht anbringen, falls  
Figur (Z4) eingebaut wird.  
★Ne pas fixer si on installe  
la figurine (Z4).

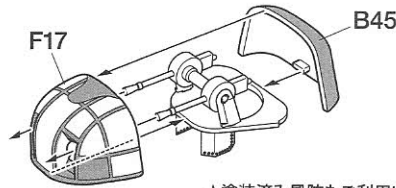

★塗装済み風防もご利用いただけます。  
★Pre-painted blister parts can also be used.  
★Bereits bemalte Kuppelteile können auch benutzt werden.  
★Des pièces de verrière pré-peintes peuvent aussi être utilisées.

《後部機銃座》  
Rear gun turret  
Hinterer Kanonenturm  
Tourelle arrière

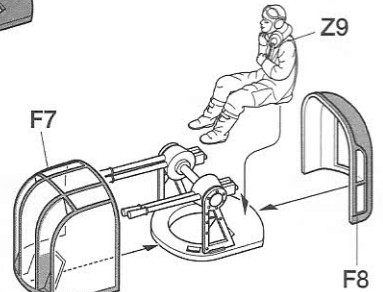
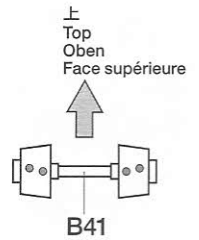
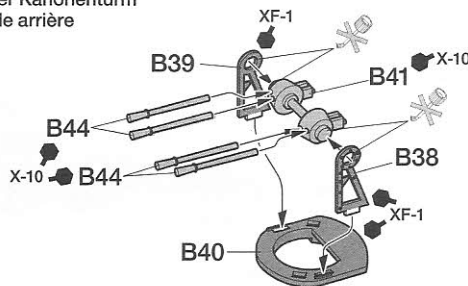

**6** 胴体部品の取り付け  
Attaching fuselage parts  
Anbringen von Rumpfteilen  
Fixation des pièces de fuselage

《前部キャノピー》  
Nose window  
Bugfenster  
Hublot de nez

★切り取ります。  
★Remove.  
★Entfernen.  
★Enlever.

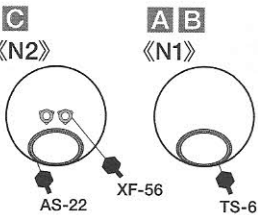

機体色  
Fuselage color  
Rumpffarbe  
Teinte de fuselage

★切り取ります。  
★Remove.  
★Entfernen.  
★Enlever.

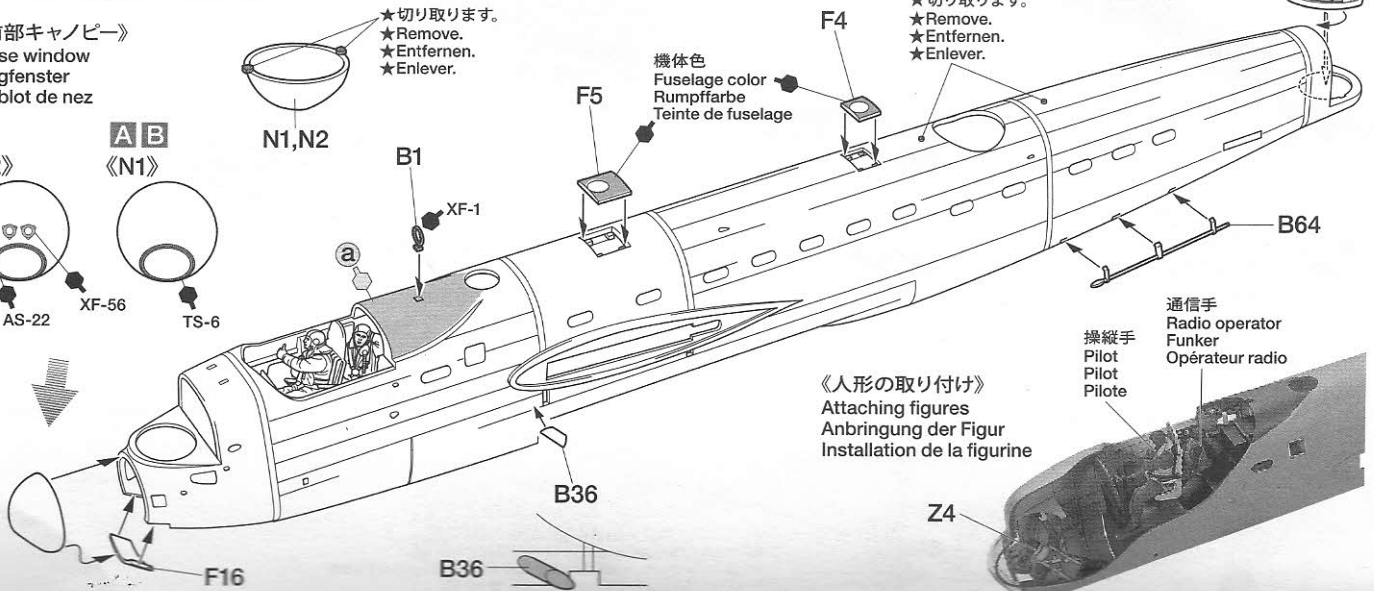

《人形の取り付け》  
Attaching figures  
Anbringung der Figur  
Installation de la figurine

通信手  
Radio operator  
Funkler  
Opérateur radio

操縦手  
Pilot  
Pilote

7

キャノピーの取り付け  
Attaching canopy  
Einbau der Kanzel  
Fixation de la arrière

キャノピーフレームは機体色に合わせて塗装します。  
Paint the canopy frame in fuselage color.  
Den Kanzelrahmen in Rumpffarbe lackieren.  
Peindre les montants de la arrière de la couleur du fuselage.

A B

《ダムバスター》  
"Dambuster"

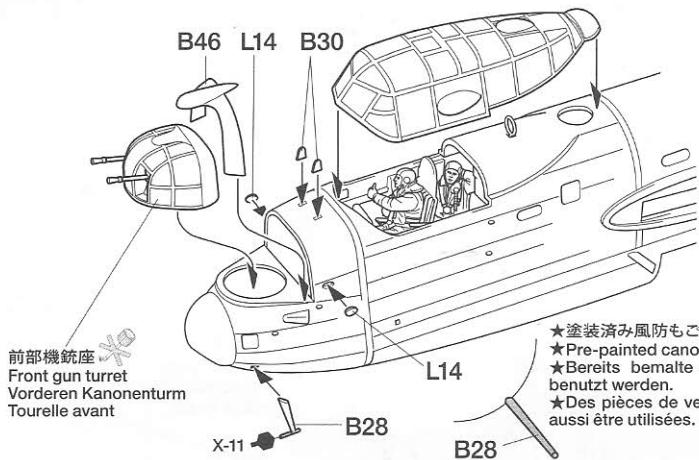
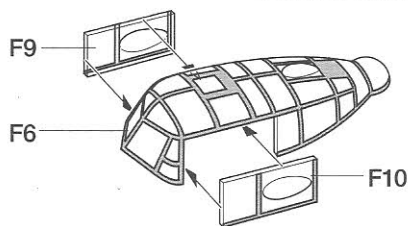

前部機銃座  
Front gun turret  
Vorderen Kanonenturm  
Tourelle avant

★塗装済み風防もご利用いただけます。  
★Pre-painted canopy parts can also be used.  
★Bereits bemalte Kuppelteile können auch benutzt werden.  
★Des pièces de verrière pré-peintes peuvent aussi être utilisées.

C  
《グランドスラムボマー》  
"Grand Slam Bomber"

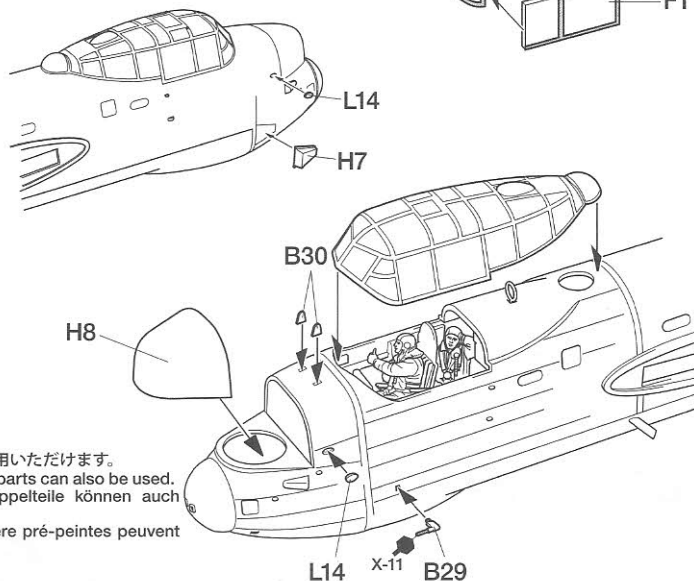
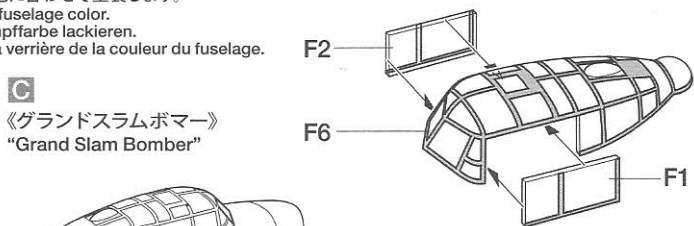

8

エンジンナセルの組み立て  
Engine nacelle assembly  
Motorgehäuse-Zusammenbau  
Assemblage du nacelles moteurs

《内側》  
Inner nacelle  
Innere Motorgondel  
Nacelle intérieure

★2個作ります。  
★Make 2.  
★2 Satz anfertigen.  
★Faire 2 jeux.

《右翼外側》  
Right wing outer nacelle  
Äußere Motorgondel rechte Tragfläche  
Nacelle extérieure droite

《左翼外側》  
Left wing outer nacelle  
Äußere Motorgondel linke Tragfläche  
Nacelle extérieure gauche

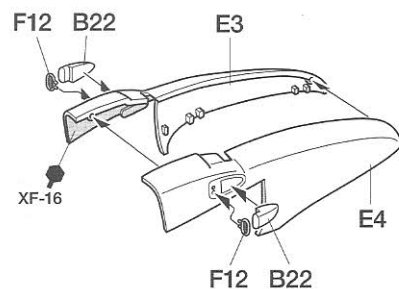
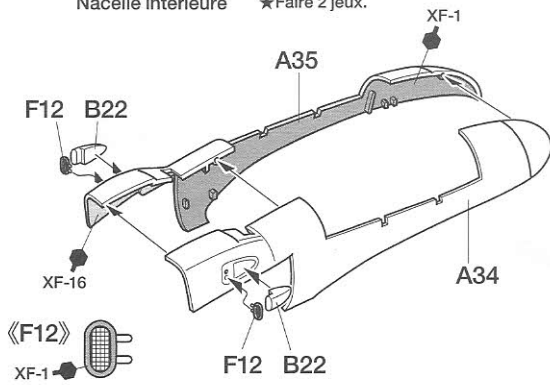
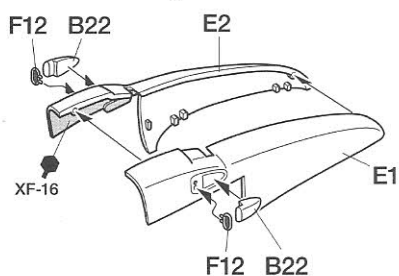

9

エンジンナセルの取り付け  
Attaching engine nacelles  
Anbringung der Motorgehäuse  
Installation du nacelles moteurs

《左翼》  
Left wing  
Linke Flügel  
Aile gauche

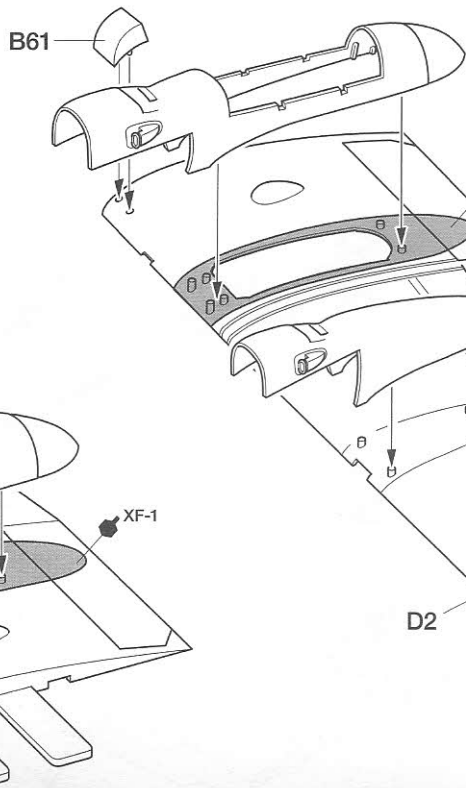

《右翼》  
Right wing  
Rechte Flügel  
Aile droite

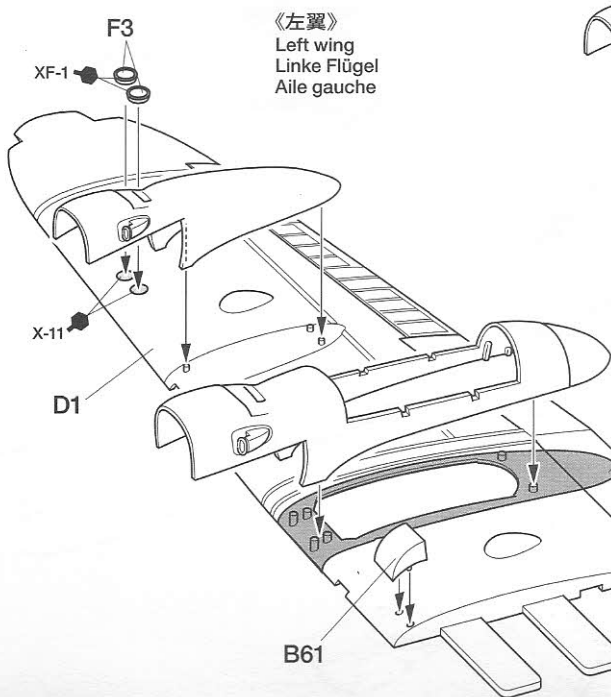

10

主脚の組み立て  
Main landing gear  
Fahrgestell  
Train principal

★2個作ります。  
★Make 2.  
★2 Satz anfertigen.  
★Faire 2 jeux.

★飛行状態にするときは組み立てません。  
★Main landing gears are not required when assembling with closed gear covers.  
★Bei Zusammenbau mit geschlossenen Fahrwerksklappen wird das Hauptfahrgerstell nicht benötigt.  
★Les trains d'atterrissage ne sont pas requis lorsqu'on assemble avec les trappes fermées.

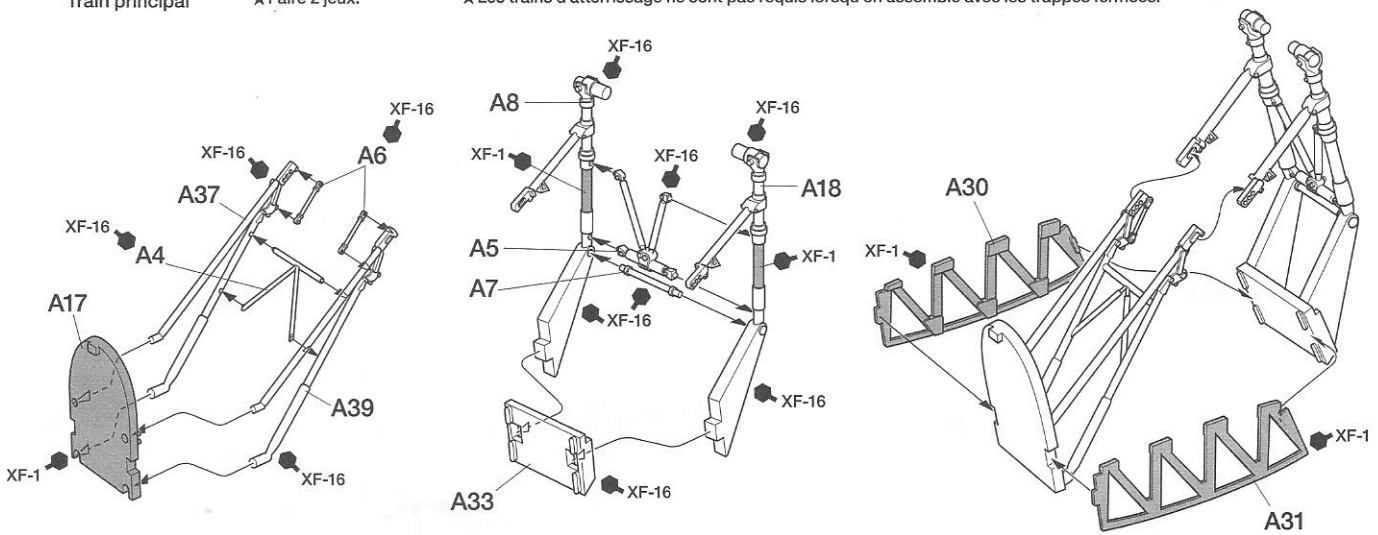

11

主脚の取り付け  
Attaching main landing gear  
Fahrwerk-Einbau  
Installation du train principal

《左翼》  
Left wing  
Linke Flügel  
Aile gauche

主脚  
Main landing gear  
Fahrgerstell  
Train principal

《右翼》  
Right wing  
Rechte Flügel  
Aile droite

主脚  
Main landing gear  
Fahrgerstell  
Train principal

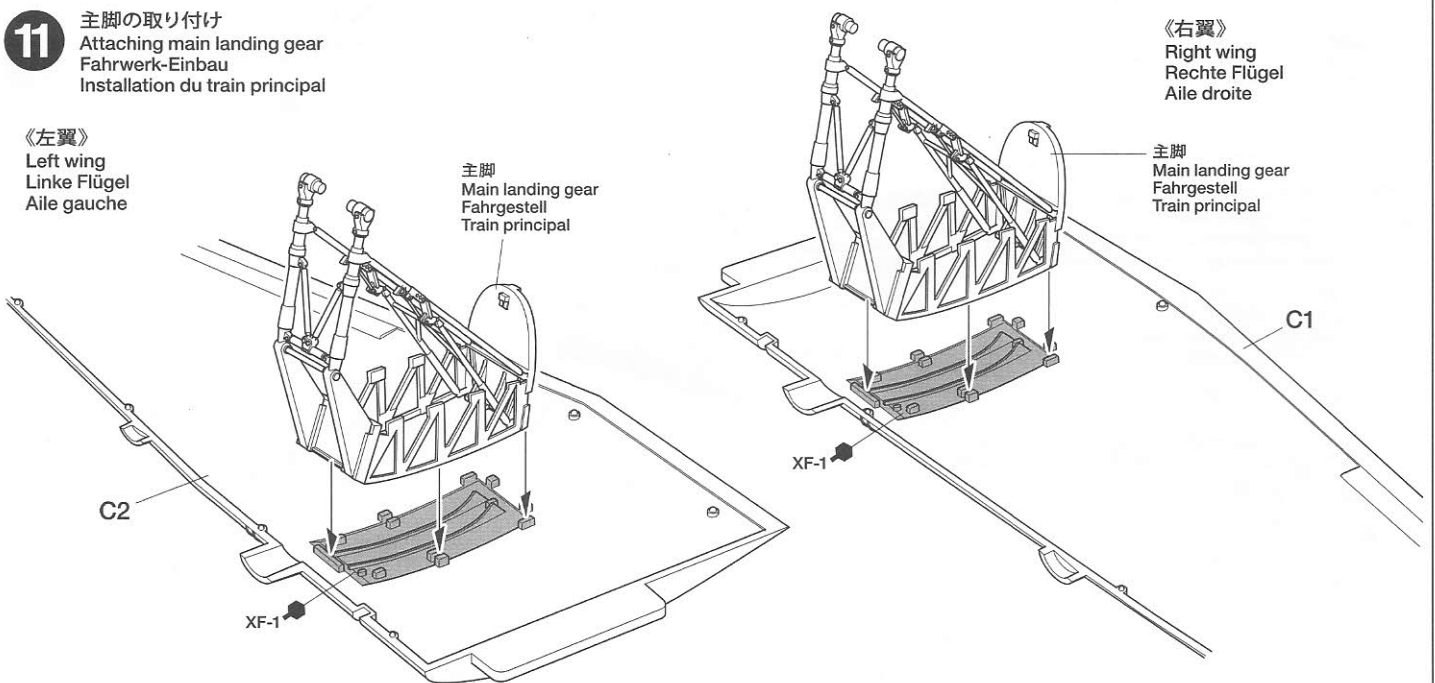

12

主翼の組み立て  
Wing assembly  
Flügel-Zusammenbau  
Assemblage de l'aile

《左翼》  
Left wing  
Linke Flügel  
Aile gauche

《右翼》  
Right wing  
Rechte Flügel  
Aile droite

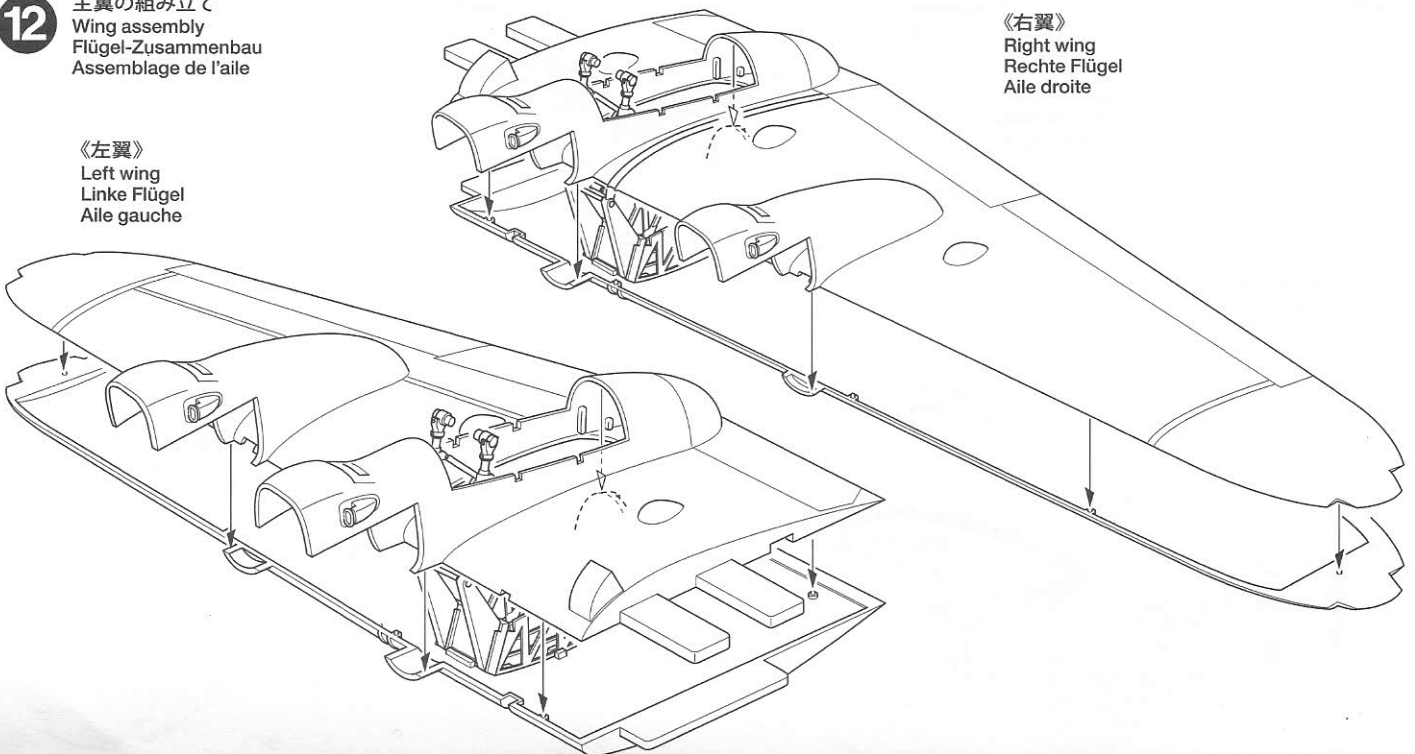

13

主脚カバーの取り付け  
Attaching landing gear covers  
Fahrgestell-Abdeckklappen-Einbau  
Fixation des trappes de train

- 《主輪》  
Wheel ★2個作ります。  
Rad ★Make 2.  
Roue ★2 Satz anfertigen.  
★Faire 2 jeux.

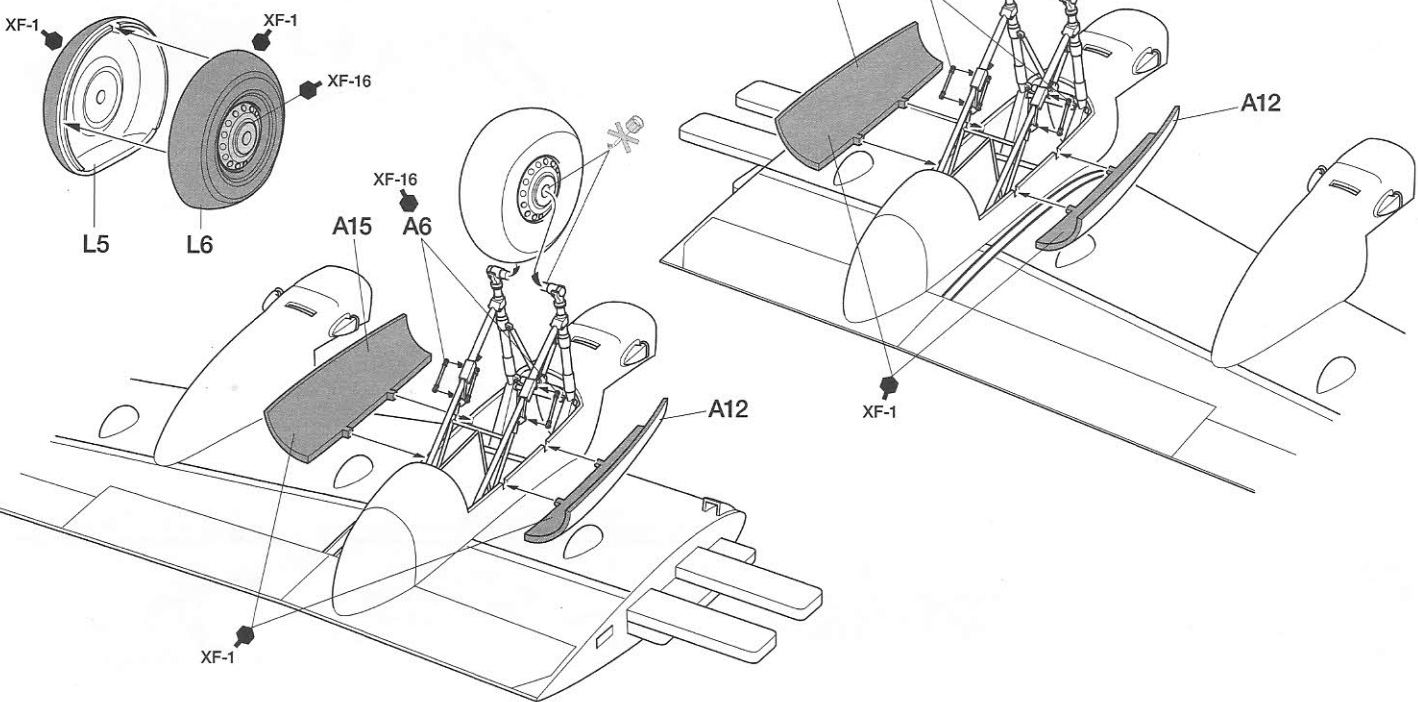

《飛行状態》  
Closed gear covers  
Geschlossene Fahrgestell-Abdeckung  
Trappes de train fermées

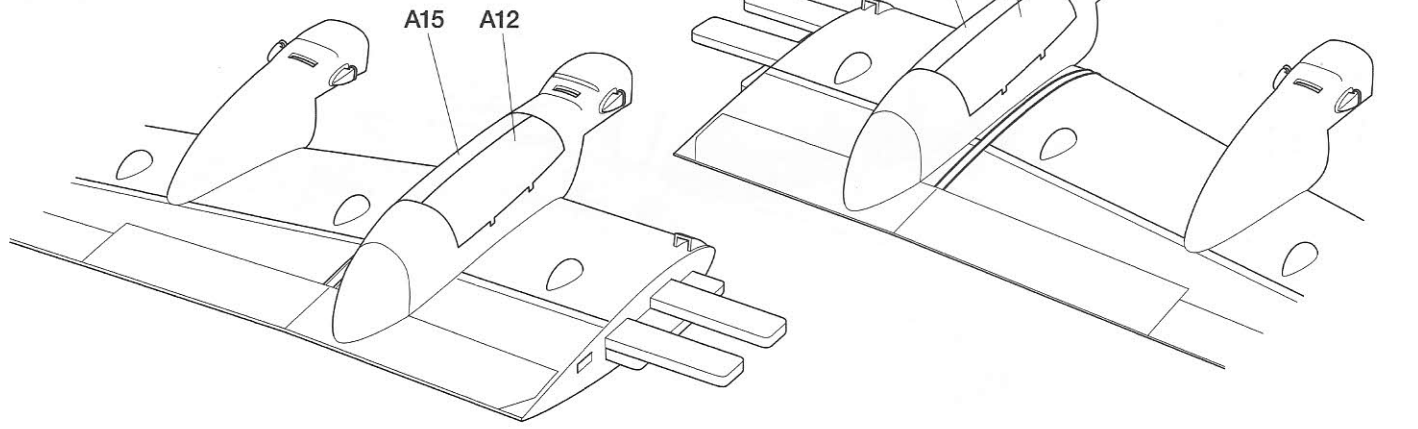

14

主翼部品の取り付け  
Attaching wing parts  
Befestigung von Tragflächenteilen  
Fixation des pièces des ailes

《左翼》  
Left wing  
Linke Flügel  
Aile gauche

《右翼》  
Right wing  
Rechte Flügel  
Aile droite

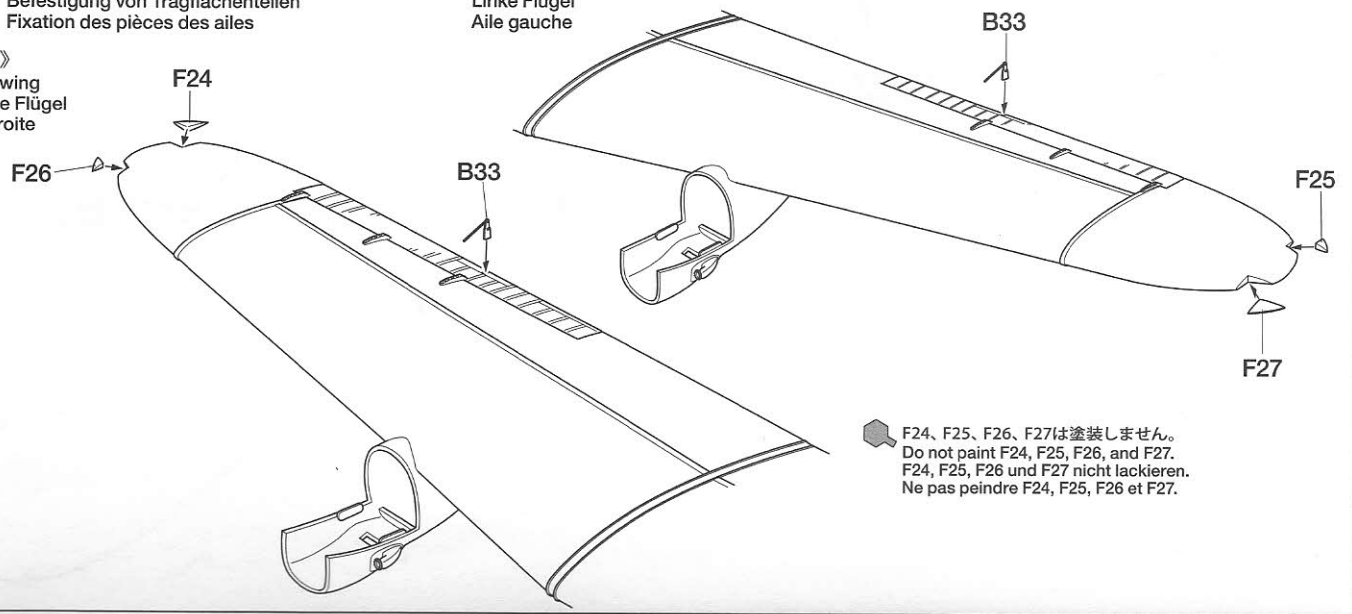

F24、F25、F26、F27は塗装しません。  
Do not paint F24, F25, F26, and F27.  
F24, F25, F26 und F27 nicht lackieren.  
Ne pas peindre F24, F25, F26 et F27.

15

尾翼の組み立て  
Tail fin assembly  
Zusammenbau der Heckflosse  
Assemblage des dérives

《右尾翼》  
Right fin  
Rechte Flosse  
Dérive droite

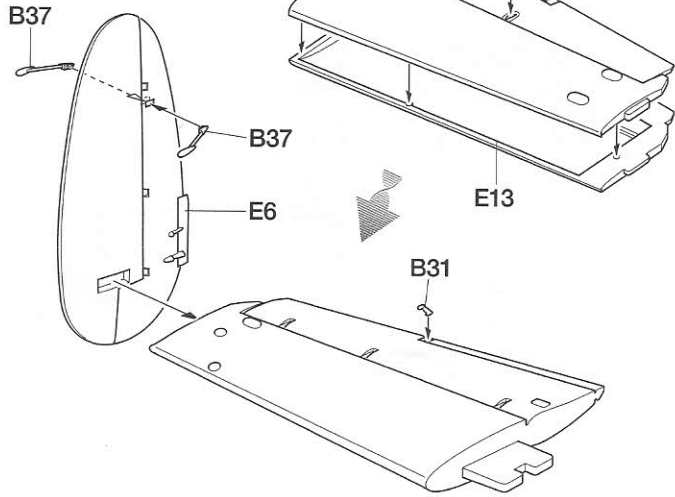

《左尾翼》  
Left fin  
Linke Flosse  
Dérive gauche

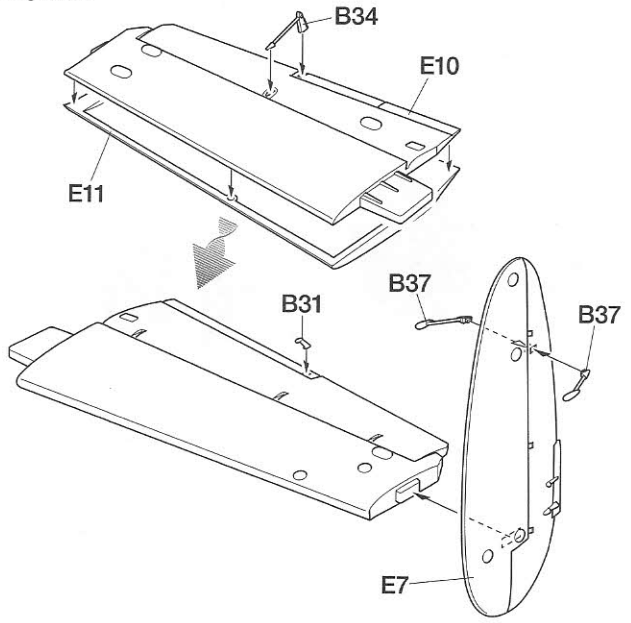

16

翼の取り付け  
Attaching wing  
Anbau der Flügel  
Fixation de l'aile

《尾輪》  
Tail wheel  
Heckrad  
Roulette de queue

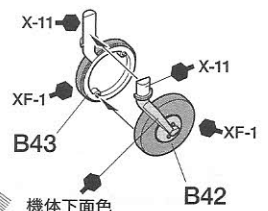

左主翼  
Left wing  
Linke Flügel  
Aile gauche

左尾翼  
Left fin  
Linke Flosse  
Dérive gauche

機体下面色  
Fuselage underside color  
Farbe der Rumpf-Unterseite  
Teinte des surfaces inférieures

右尾翼  
Right fin  
Rechte Flosse  
Dérive droite

右主翼  
Right wing  
Rechte Flügel  
Aile droite

胴体  
Fuselage  
Rumpf  
Fuselage

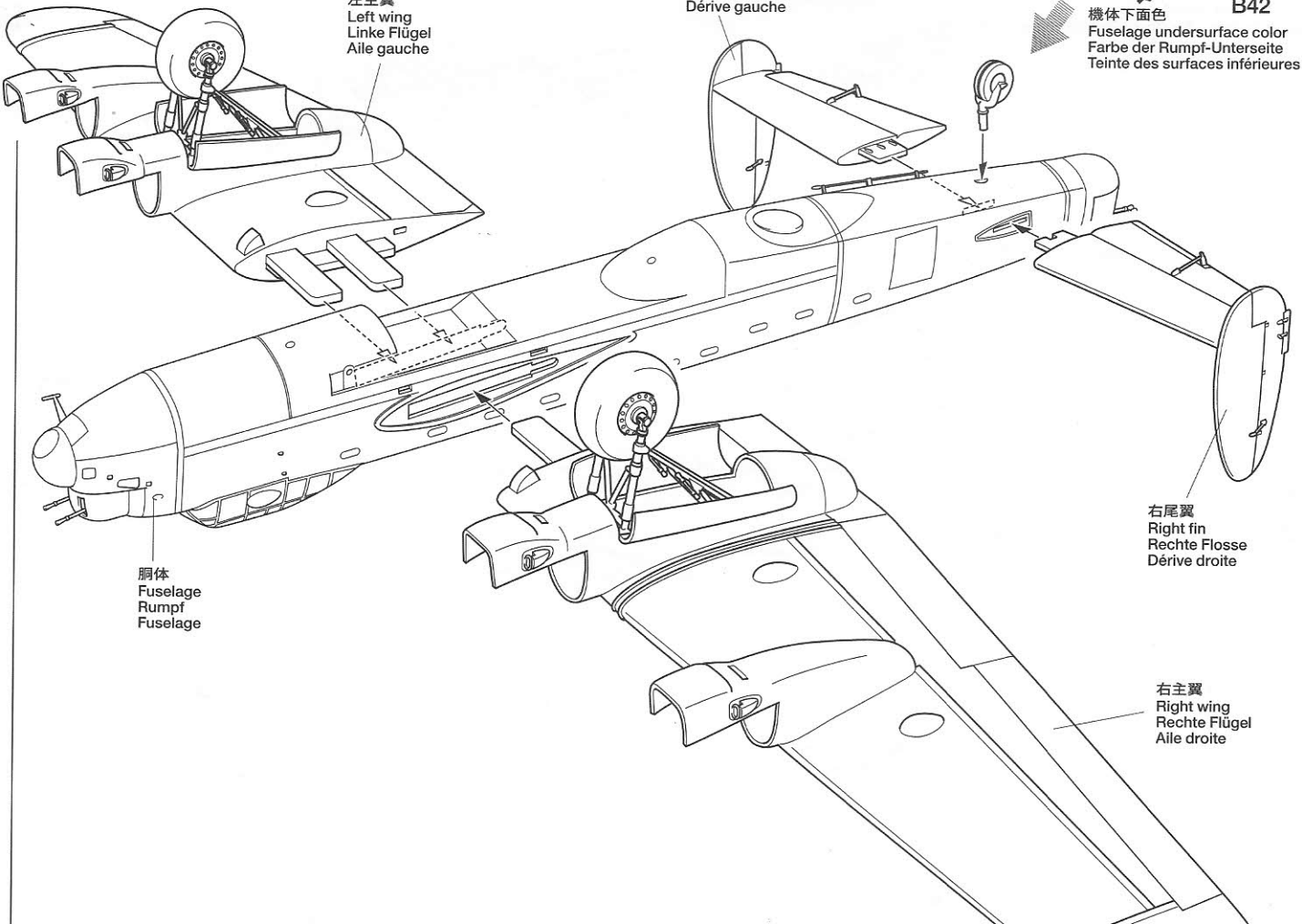



17

爆装の取り付け  
 Attaching ordnance  
 Befestigen der Geschütze  
 Fixation des charges externes

《ダムバスター》 A B  
 "Dambuster"

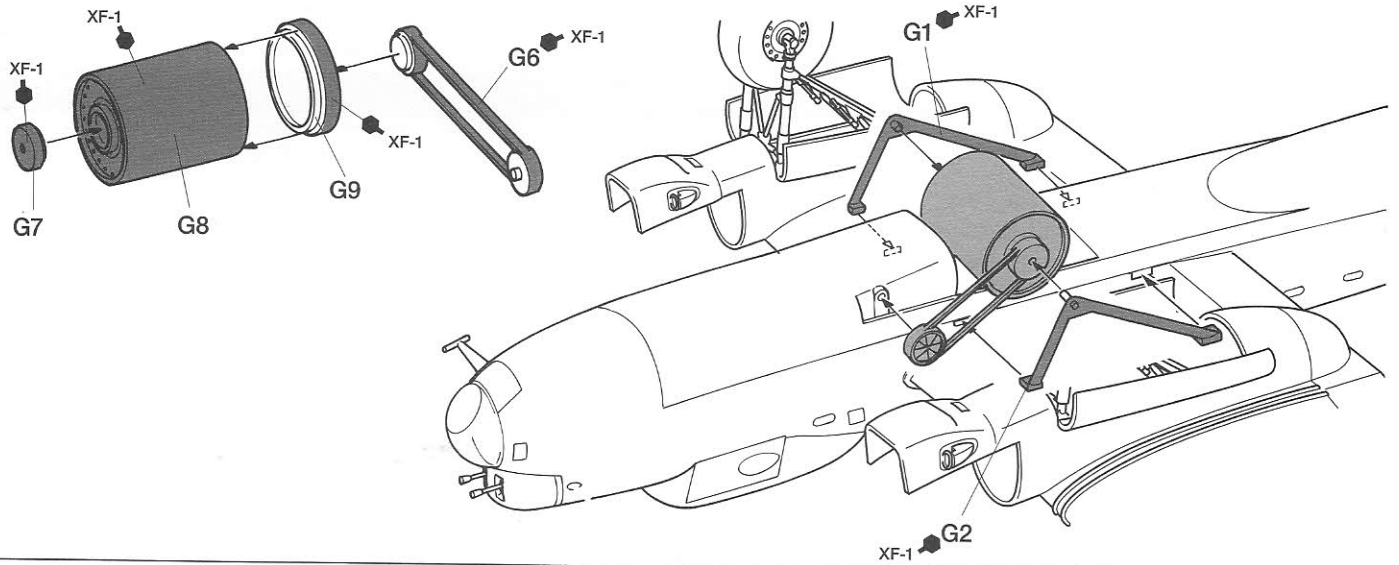

《グラントスラムボマー》 C  
 "Grand Slam Bomber"

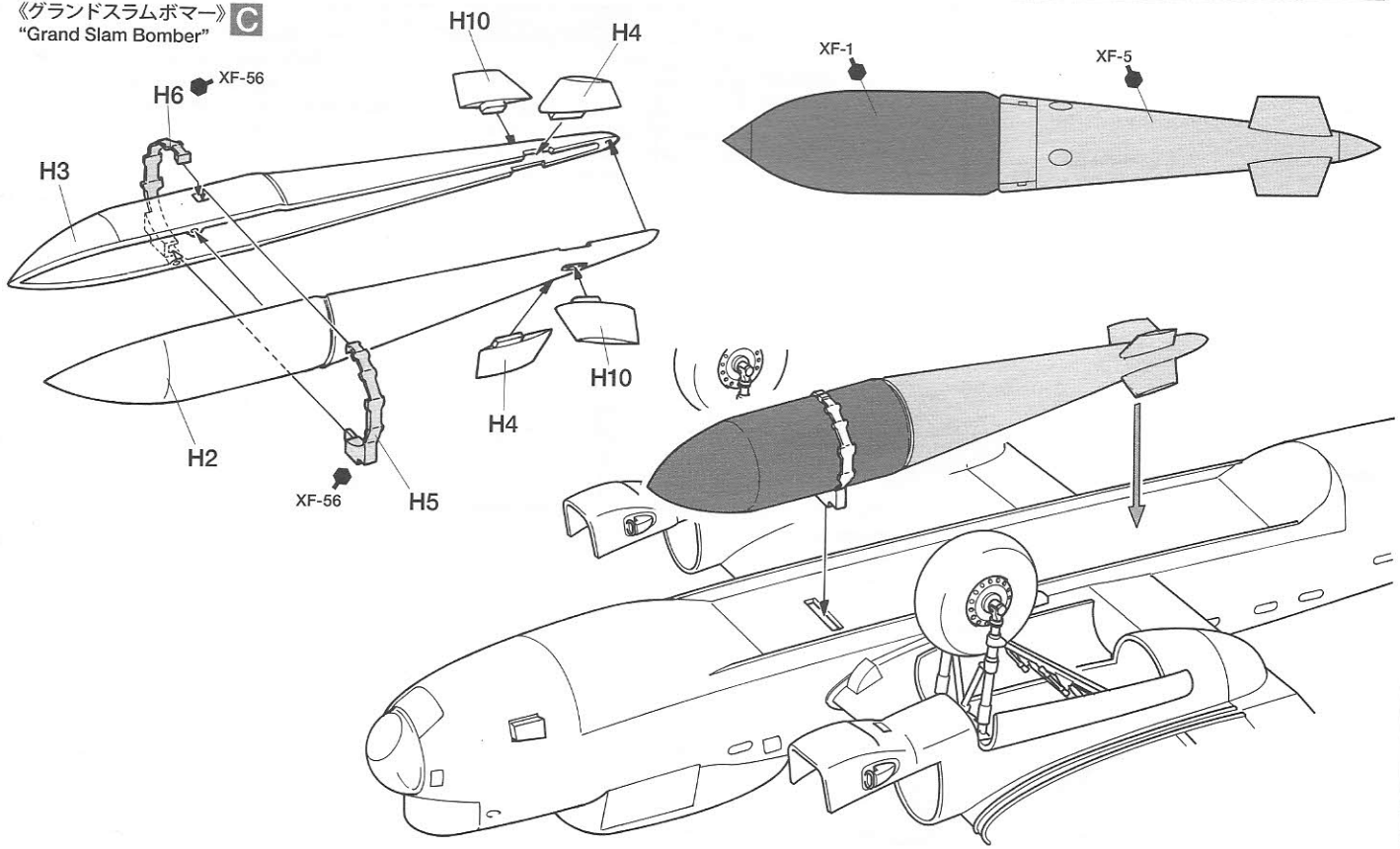

18

機体部品の取り付け  
 Attaching fuselage parts  
 Anbringen von Rumpfteilen  
 Fixation des pièces de fuselage

G3 A B X-10

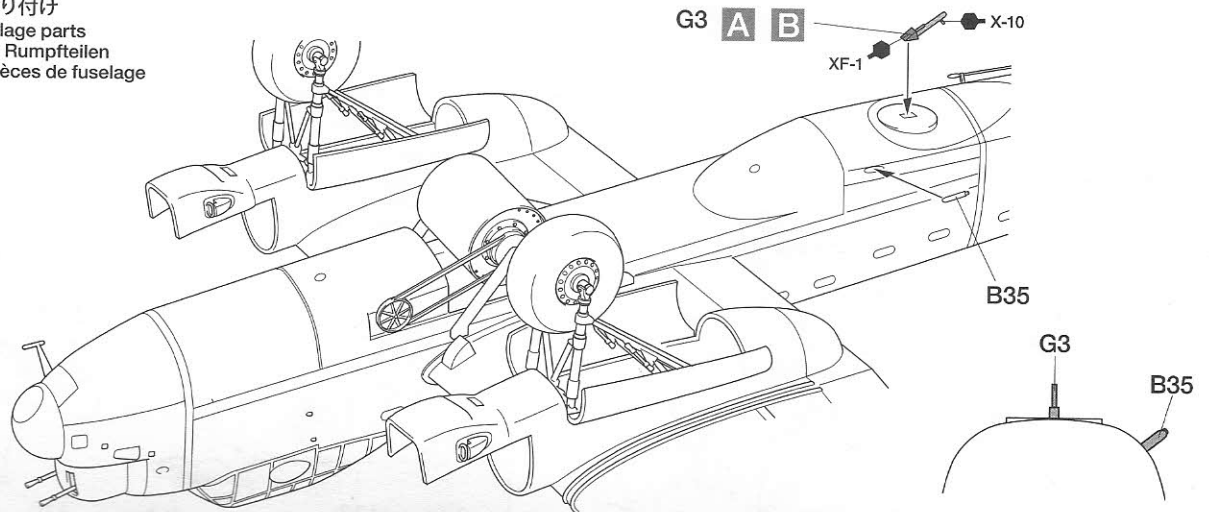

★このキットはエンジンを搭載する場合と搭載しない場合で組み立てが異なります。エンジンを搭載しないときは ⑱、エンジンを搭載するときは ⑳ の組み立てに進んでください。

★Assembly will differ depending on whether the model is finished with or without engines. Proceed to ⑱ when assembling without engines. Proceed to ⑳ when attaching engines.

★Der Zusammenbau hängt davon ab, ob das Modell mit oder ohne Motoren fertig gestellt wird. Bei Zusammenbau ohne Motoren mit Schritt ⑱ fortfahren. Bei Anbringung der Motoren mit ⑳ fortfahren.

★L'assemblage diffère selon que le modèle est construit avec ou sans moteurs. Aller à ⑱ si assemblage sans moteur. Aller à ⑳ si les moteurs sont installés.

## エンジンを搭載しない時 / When assembling without engines

エンジンカバー相違点

Engine cover  
Motorverkleidung  
Capot moteur

《ダムバスター》  
"Dambuster"

**A B**

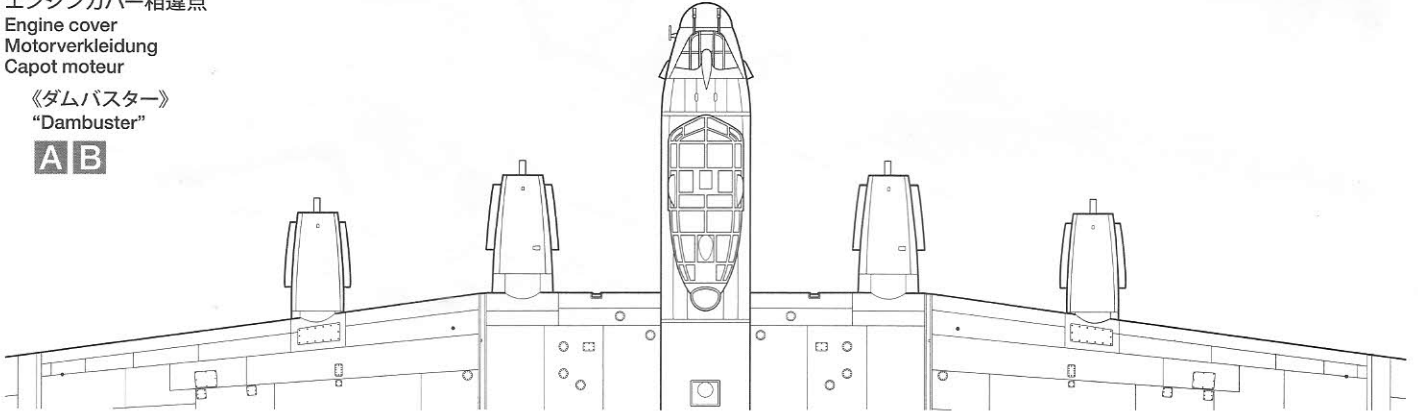

《グランドスラムボマー》  
"Grand Slam Bomber"

**C**

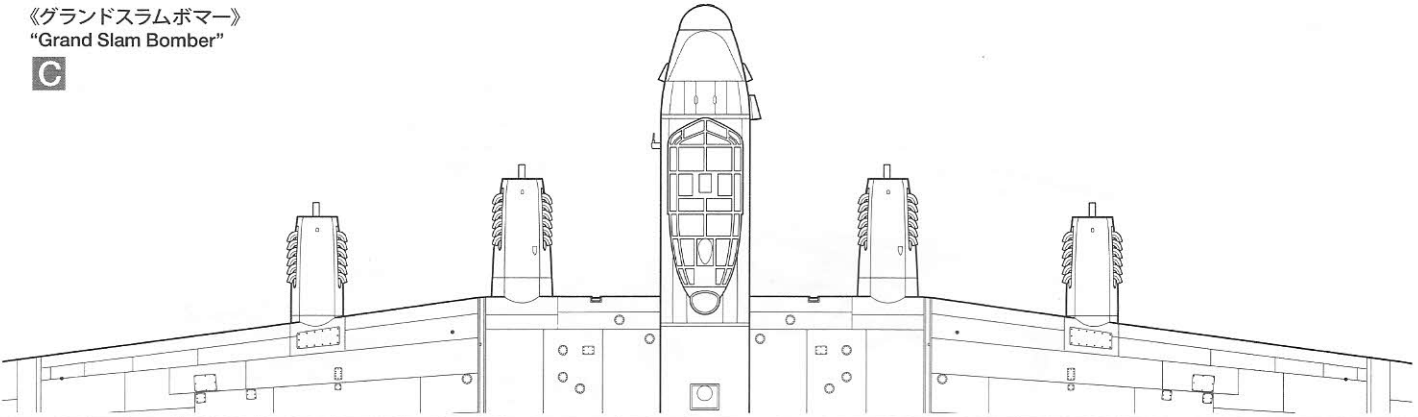

### ⑱ エンジンカバーの組み立て

Engine cover assembly  
Zusammenbau der Motorabdeckung  
Assemblage des capots moteurs

《共用》  
Common assembly  
Gleicher Zusammenbau  
für alle Varianten.  
Assemblage commun

《フロントエンジンカバー》  
Front engine cover  
Vordere Motorverkleidung  
Capot moteur avant

★各2個作ります。  
★Make 2 each.  
★Je 2 Satz anfertigen.  
★Faire 2 jeux de chaque.

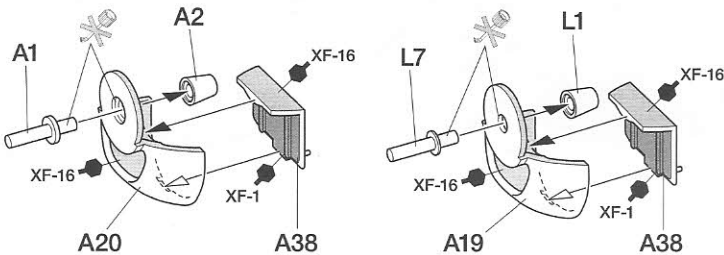

《グランドスラムボマー》  
"Grand Slam Bomber"

《排気管》  
Exhaust  
Auspuffrohr  
Echappements

★各4個作ります。  
★Make 4 each.  
★Je 4 Satz anfertigen.  
★Faire 4 jeux de chaque.

《R》右側  
Right  
Rechts  
Droit

《L》左側  
Left  
Links  
Gauche

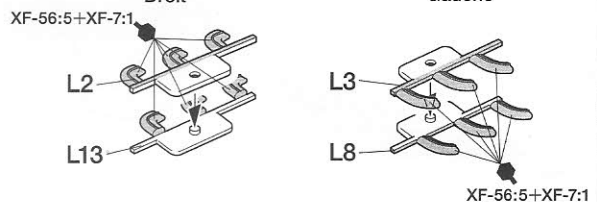

《ダムバスター》  
"Dambuster"

**A B**

★各2個作ります。  
★Make 2 each.  
★Je 2 Satz anfertigen.  
★Faire 2 jeux de chaque.

《内側》  
For inner engine  
Für den inneren Motor  
Pour moteur intérieur

《外側》  
For outer engine  
Für den äußeren Motor  
Pour moteur extérieur

★切り取ります。  
★Remove.  
★Entfernen.  
★Enlever.

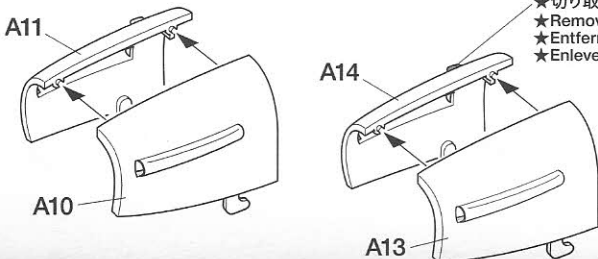

《内側》  
For inner engine  
Für den inneren Motor  
Pour moteur intérieur

《外側》  
For outer engine  
Für den äußeren Motor  
Pour moteur extérieur

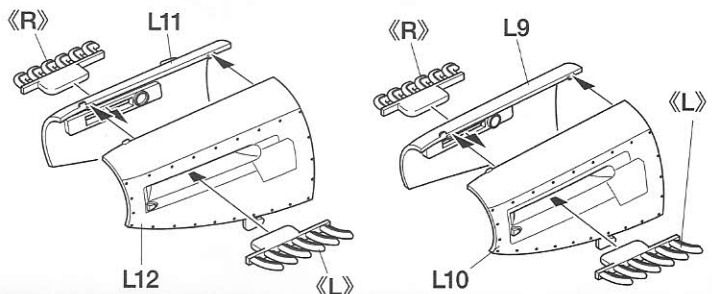

# エンジンを搭載する時 / When installing engines

エンジンカバー相違点  
Engine cover  
Motorverkleidung  
Capot moteur

《ダムバスター》  
"Dambuster"

**A B**

★エンジンは2基しかキットに含まれていません。2基はエンジンカバーを取り付けます。  
★Kit includes parts for 2 engines.  
★Der Bausatz enthält Teile für 2 Motoren.  
★Le kit inclut des pièces pour deux moteurs.

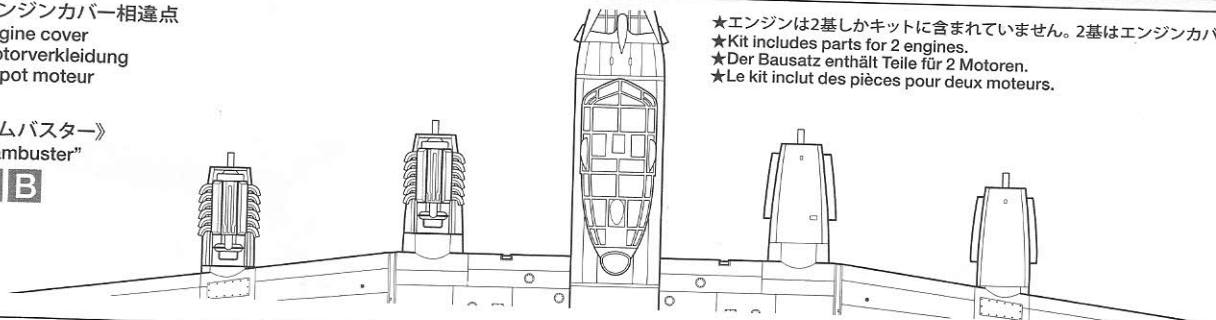

《グランドスラムボマー》  
"Grand Slam Bomber"

**C**

★エンジンは2基しかキットに含まれていません。2基はエンジンカバーを取り付けます。  
★Kit includes parts for 2 engines.  
★Der Bausatz enthält Teile für 2 Motoren.  
★Le kit inclut des pièces pour deux moteurs.

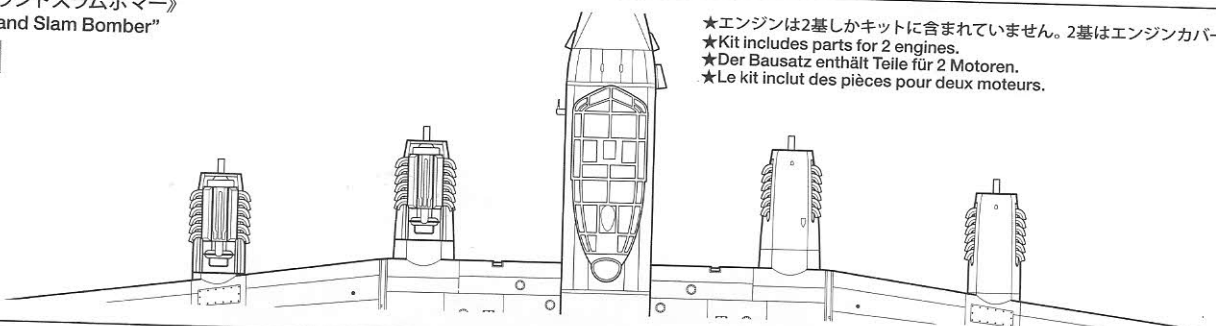

## 20 エンジンカバーの組み立て

Engine cover assembly  
Zusammenbau der Motorabdeckung  
Assemblage des capots moteurs

《共用》  
Common assembly  
Gleicher Zusammenbau  
für alle Varianten.  
Assemblage commun

《フロントエンジンカバー》  
Front engine cover  
Vordere Motorverkleidung  
Capot moteur avant

★各2個作ります。  
★Make 2 each.  
★Je 2 Satz anfertigen.  
★Faire 2 jeux de chaque.

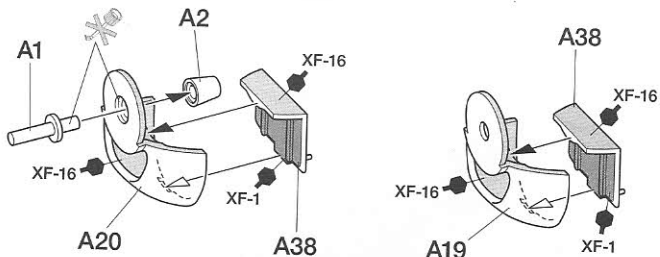

《排気管》  
Exhaust  
Auspuffrohr  
Echappements

**A B**

★各2個作ります。  
★Make 2 each.  
★Je 2 Satz anfertigen.  
★Faire 2 jeux de chaque.

**C**

★各4個作ります。  
★Make 4 each.  
★Je 4 Satz anfertigen.  
★Faire 4 jeux de chaque.

《R》 右側  
Right  
Rechts  
Droit

《L》 左側  
Left  
Links  
Gauche

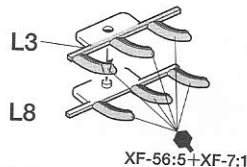
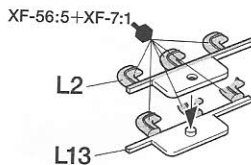

《ダムバスター》 **A B**  
"Dambuster"

★各1個作ります。  
★Make 1.  
★1 Satz anfertigen.  
★Faire 1 jeux.

《内側》  
For inner engine  
Für den inneren Motor  
Pour moteur intérieur

《外側》  
For outer engine  
Für den äußeren Motor  
Pour moteur extérieur

★切り取ります。  
★Remove.  
★Entfernen.  
★Enlever.

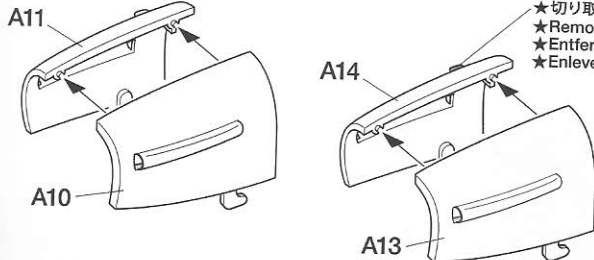

《グランドスラムボマー》 **C**  
"Grand Slam Bomber"

★各1個作ります。  
★Make 1.  
★1 Satz anfertigen.  
★Faire 1 jeux.

《内側》  
For inner engine  
Für den inneren Motor  
Pour moteur intérieur

《外側》  
For outer engine  
Für den äußeren Motor  
Pour moteur extérieur

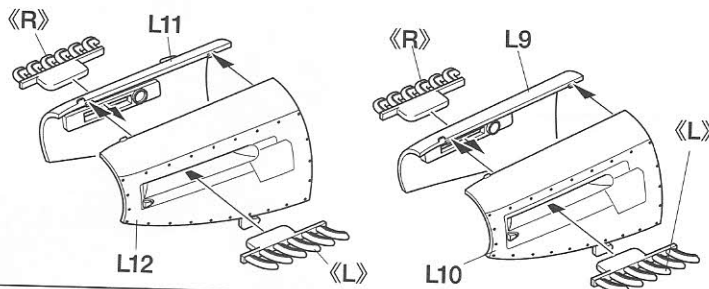

《エンジンの組み立て》  
Engine assembly  
Zusammenbau der Motor  
Assemblage des moteurs

★2個作ります。  
★Make 2.  
★2 Satz anfertigen.  
★Faire 2 jeux.

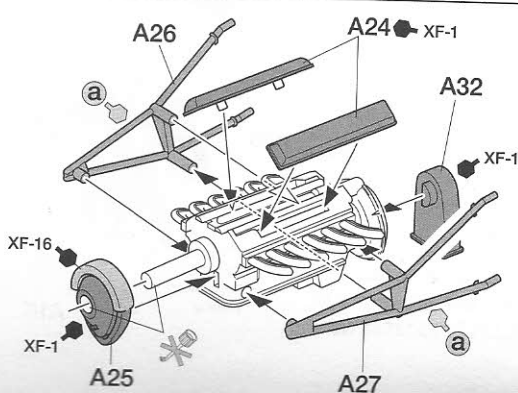
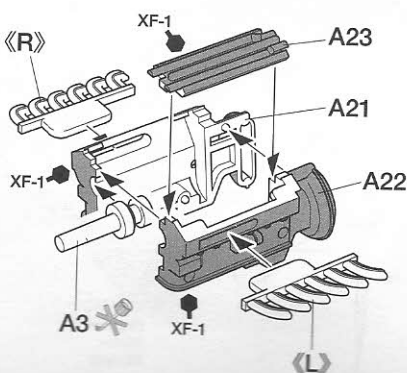

**21**

プロペラ  
Propeller  
Propeller  
Hélice

《ダムバスター》  
"Dambuster"

**A B**

★4個作ります。  
★Make 4.  
★4 Satz anfertigen.  
★Faire 4 jeux.

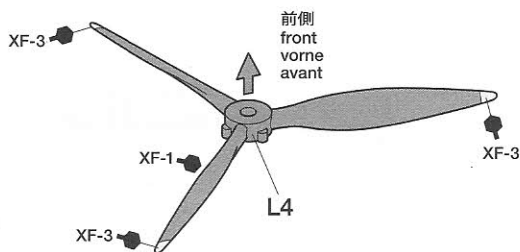

《グランドスラムボマー》  
"Grand Slam Bomber"

**C**

★4個作ります。  
★Make 4.  
★4 Satz anfertigen.  
★Faire 4 jeux.

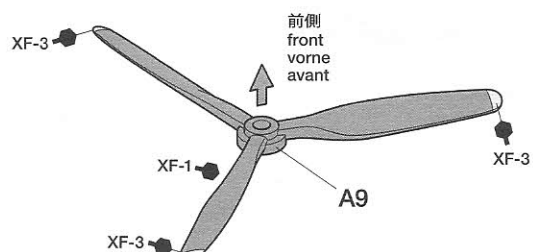
**22**

エンジンカバーの取り付け  
Attaching engine covers  
Anbringung der Motorabdeckung  
Assemblage du capot moteur

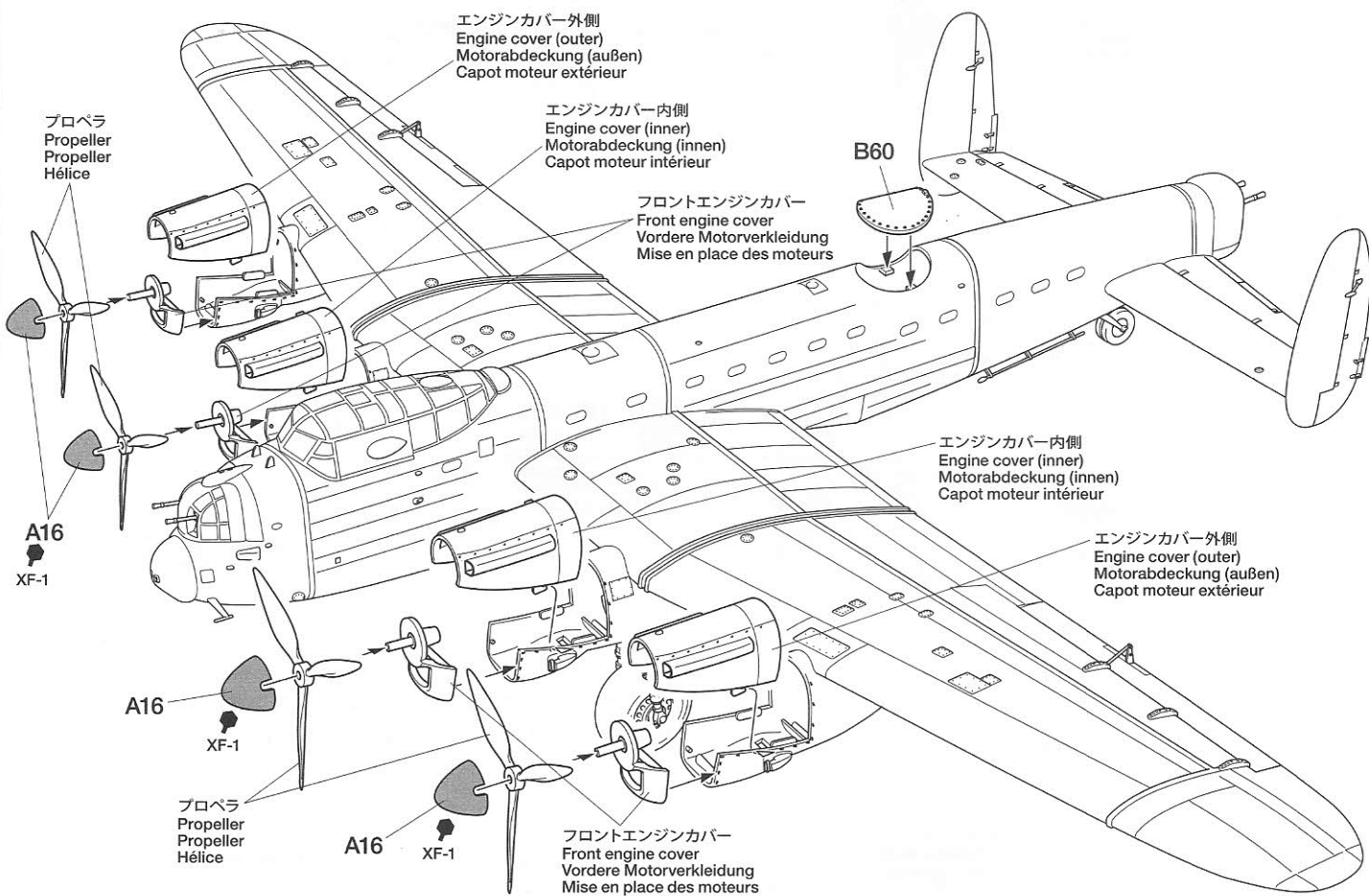

《エンジンの取り付け》

Attaching engines  
Motoren-Einbau  
Mise en place des moteurs

★エンジンを搭載する場合にはエンジンカバーの取り付けができません。  
★Engine covers cannot be attached if installing the engines.  
★Werden die Motoren eingebaut, können die Motorverkleidungen nicht angebracht werden.  
★Les capots des moteurs ne peuvent être fixés si les moteurs sont installés.

不要部品  
Not used.  
Nicht verwenden.  
Non utilisées.

A28, A29, A36, B21, B23, B53,  
B54, B55, B56, B57, B58, B59, B62,  
B63, F18, F21, F22, F23, L15x1, N3,

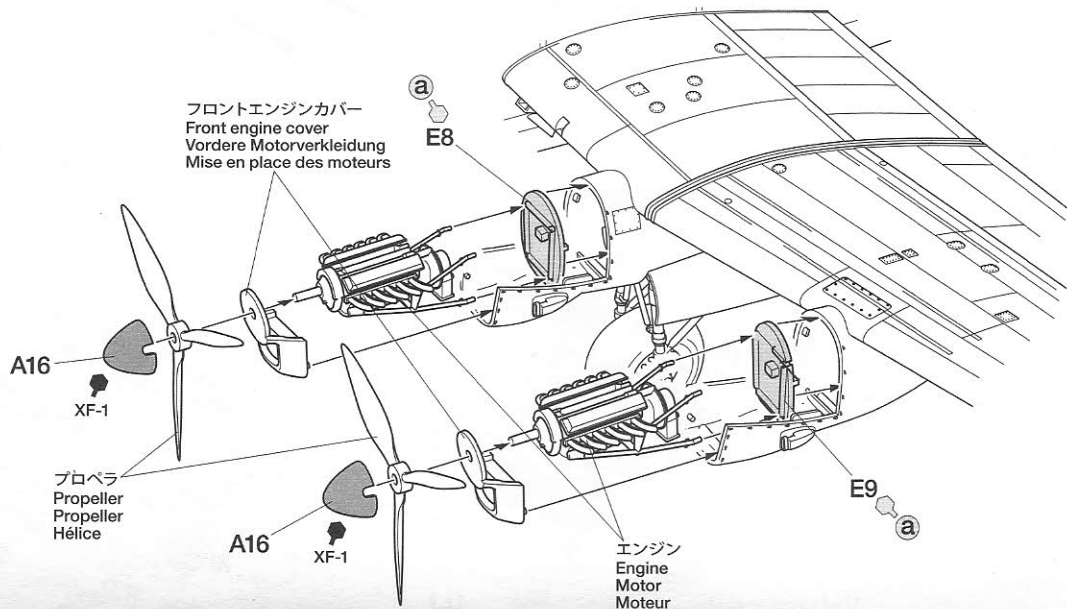

MARKING

**A B**

- ★重なり合うマークは番号の早いマークを先に貼ってください。
- ★Apply decals in numerical order.
- ★Die Abziehbilder in Reihenfolge der Zahlen anbringen.
- ★Appliquer les décalques par ordre numérique.

《上面》  
Upper surface  
Oben liegende Fläche  
Surfaces supérieures

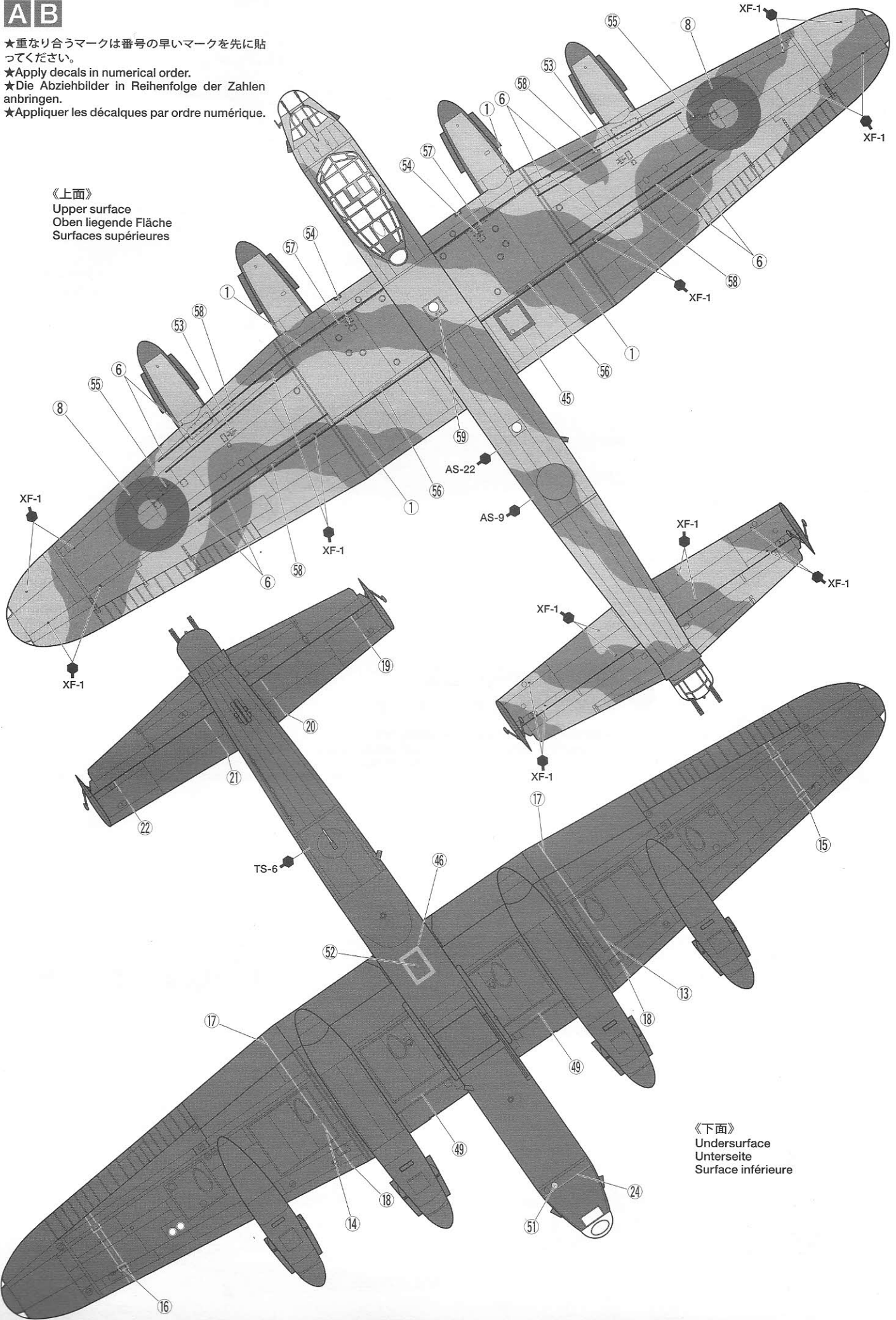

《下面》  
Undersurface  
Unterseite  
Surface inférieure

**A** ED932 AJ/G 第617飛行隊所属 ランカスター B Mk.IIIスペシャル  
Lancaster B Mk.III Special, ED932, AJ/G, No. 617 Squadron

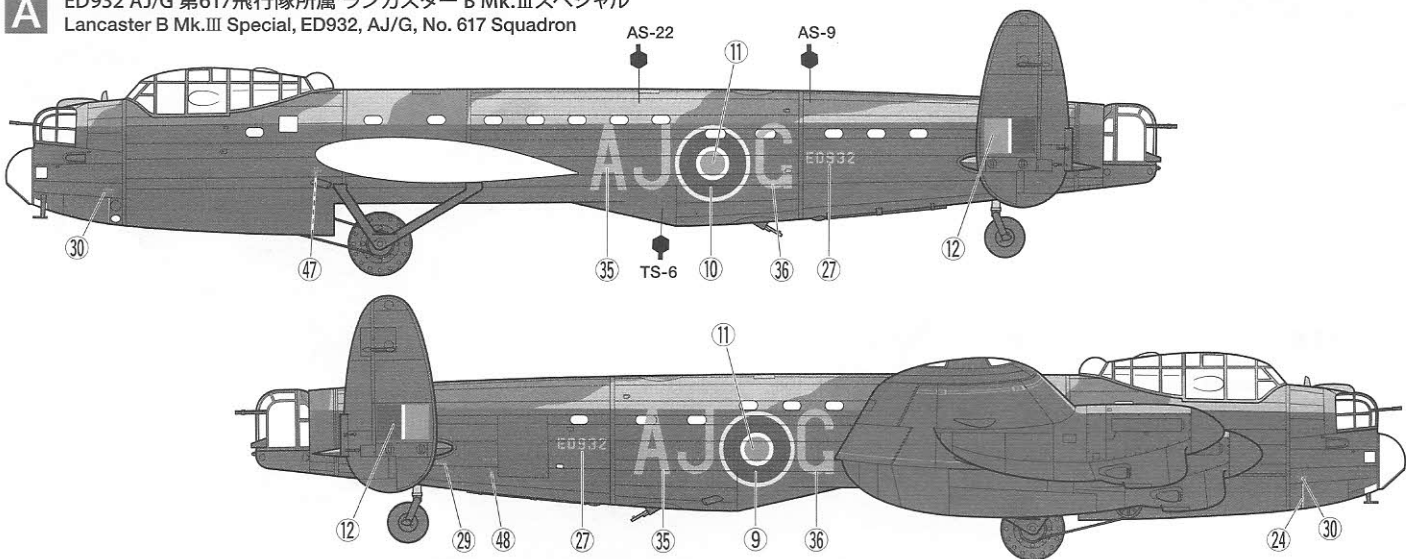

**B** ED915 AJ/Q 第617飛行隊所属 ランカスター B Mk.IIIスペシャル  
Lancaster B Mk.III Special, ED915, AJ/Q, No. 617 Squadron

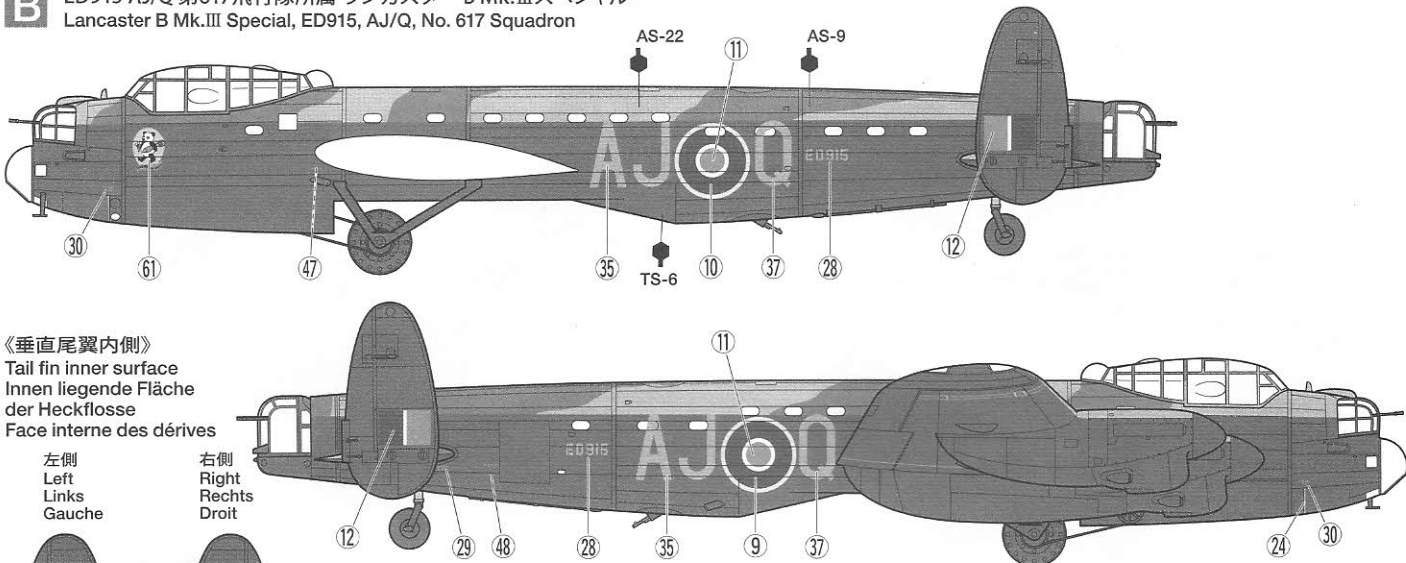

《垂直尾翼内側》  
Tail fin inner surface  
Innen liegende Fläche  
der Heckflosse  
Face interne des dérivés

左側  
Left  
Links  
Gauche

右側  
Right  
Rechts  
Droit

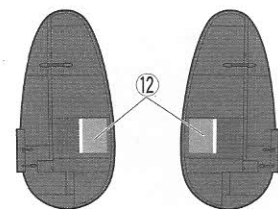

- ★ **A**/**B**はともに上下面のマーキング及び迷彩パターンは同じです。
- ★ Fuselage upper/undersurface markings as well as camouflage pattern are common to both Marking Option **A** and **B**.
- ★ Die Markierungen an der Rumpf Ober- und Unterseite und das Tarnschema sind bei den Optionen **A** und **B** gleich.
- ★ Les marquages des surfaces supérieures et inférieures ainsi que le camouflage sont communs pour les options de décoration **A** et **B**.

**C** PD119 YZ/J 第617飛行隊所属 ランカスター B Mk.Iスペシャル 1945年4月  
Lancaster B Mk.I Special, PD119, YZ/J, No. 617 Squadron, April 1945

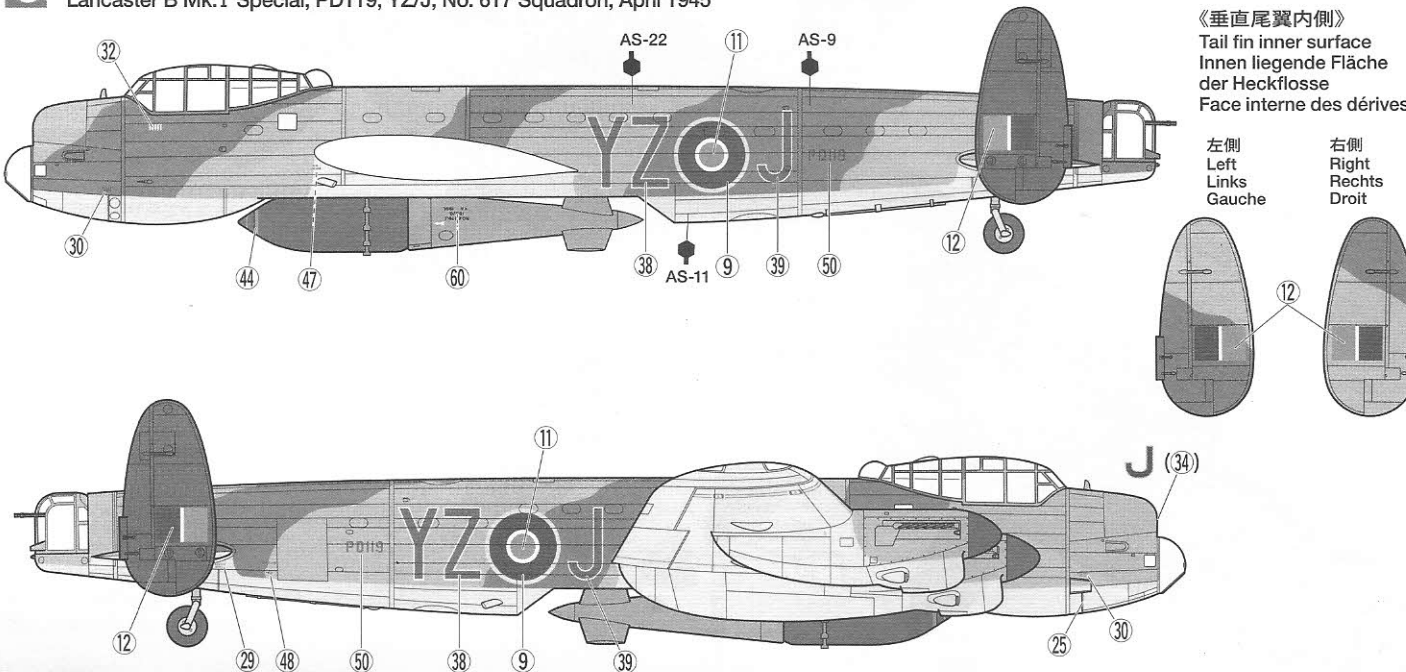

《垂直尾翼内側》  
Tail fin inner surface  
Innen liegende Fläche  
der Heckflosse  
Face interne des dérivés

左側  
Left  
Links  
Gauche

右側  
Right  
Rechts  
Droit

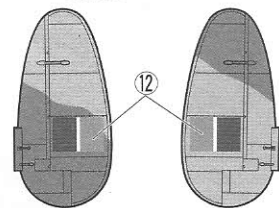

C

★重なり合うマークは番号の早いマークを先に貼ってください。  
 ★Apply decals in numerical order.  
 ★Die Abziehbilder in Reihenfolge der Zahlen anbringen.  
 ★Appliquer les décalques par ordre numérique.

《上面》  
 Upper surface  
 Oben liegende Fläche  
 Surfaces supérieures

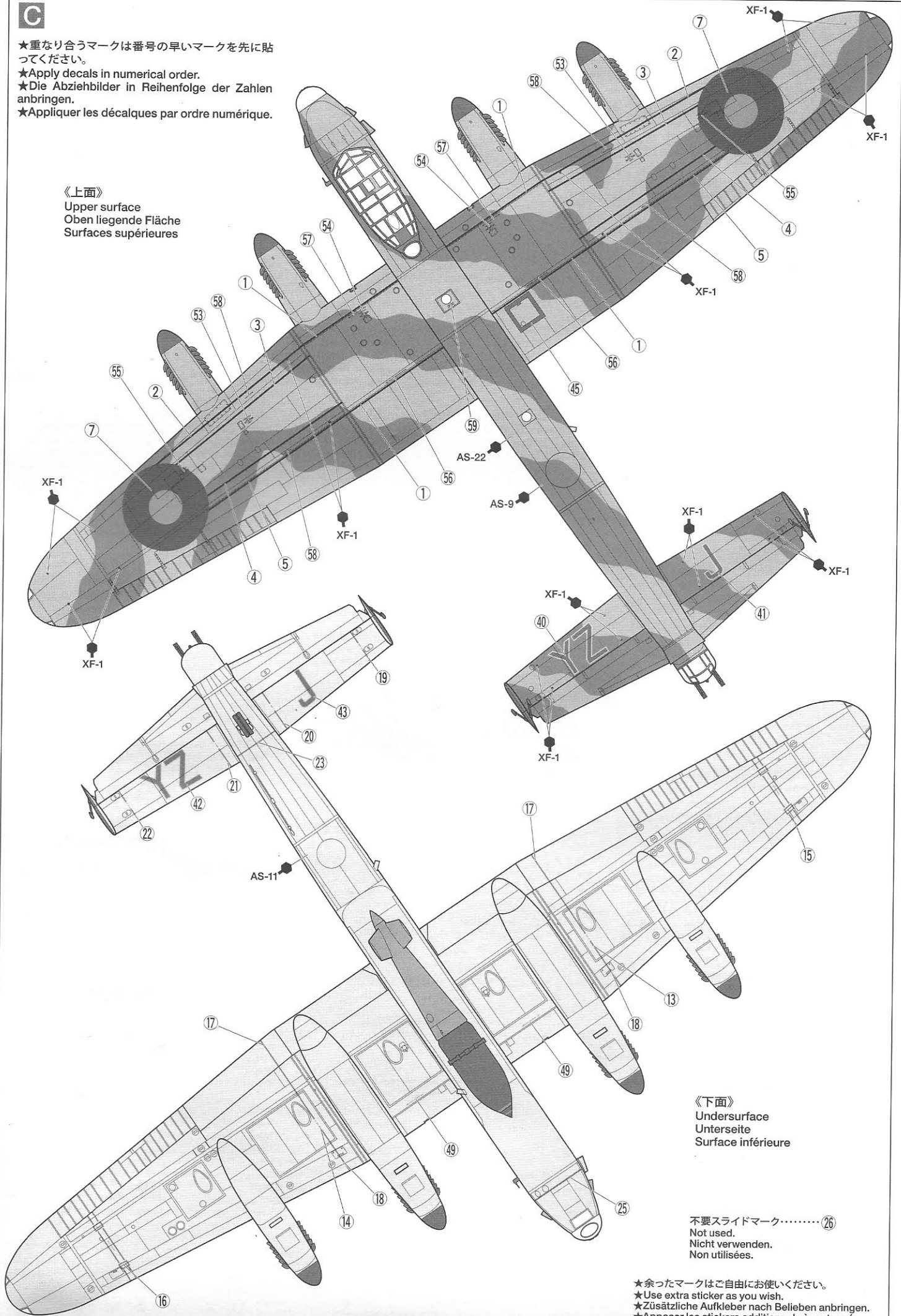

《下面》  
 Undersurface  
 Unterseite  
 Surface inférieure

不要スライドマーク………26  
 Not used.  
 Nicht verwenden.  
 Non utilisés.

★余ったマークはご自由にお使いください。  
 ★Use extra sticker as you wish.  
 ★Zusätzliche Aufkleber nach Belieben anbringen.  
 ★Apposer les stickers additionnels à votre gré.

# AVRO LANCASTER B Mk.III SPECIAL DAMBUSTER AVRO LANCASTER B Mk.I SPECIAL GRAND SLAM BOMBER

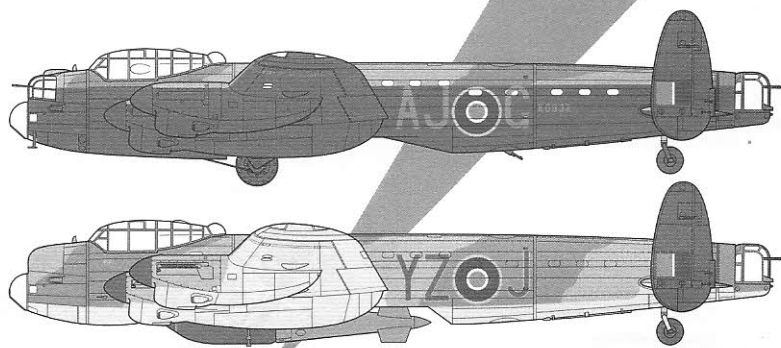

\*READY TO ASSEMBLE PRECISION MODEL KIT \*MODEL MAY VARY FROM IMAGE ON BOX \*DETAILED SCALE MODEL FOR HOBBYISTS AGE 14 AND ABOVE. THIS IS NOT A TOY \*KIT CONTAINS PARTS FOR ONE PLANE \*CEMENT & PAINT NOT INCLUDED

## PAINTING

### 《ダムバスター/グランドスラムボマーの塗装》

第二次大戦の後半、夜間爆撃が主任務となったイギリス空軍のランカスター爆撃機は、主翼や胴体の上面がダークグリーンとダークアースの迷彩、下面と胴体側面の大部分、そして垂直尾翼がブラックで塗装されていました。ダムバスターも同様です。また大戦末期に多くのイギリス空軍爆撃部隊が昼間作戦にも飛ぶようになると、主翼と機体の上面や側面をダークグリーンとダークアースの迷彩、下面をミディアムシグレイ単色とする昼間用の迷彩パターンが導入されました。1945年3月に初めて実戦投入されたグランドスラムボマーには、この夜間用迷彩と昼間用迷彩の両方が見られました。機体内部や細部の塗装は組み立て図中に●のマークとタミヤカラーの色番号で指示してあります。

Avro Lancaster Painting Guide  
During WWII, RAF night bombers featured Dark

Earth and Dark Green upper surface camouflage with Black undersurfaces and tail fins, and the "Dambuster" aircraft were no exception. When RAF bombers also flew daytime missions near the end of the war, a scheme with Dark Green and Dark Earth upper surfaces and fuselage sides and Medium Sea Gray undersurfaces was applied. There appeared to be examples of "Grand Slam Bombers" painted in both schemes. Refer to the instruction manual for information on painting details.

**Bemalungshinweise zur Avro Lancaster**  
Während des zweiten Weltkrieges waren die Nachtbomber der Royal Air Force an der Oberseite mit erdbraunen und dunkelgrünen Flecken getarnt und hatten eine schwarze Unterseite und schwarze Seitenleitwerke. Die sogenannten „Dambuster“ Flugzeuge machten darin keine Ausnahme. Als gegen Ende des Krieges die Royal Air Force Bomber begannen auch Tagangriffe zu fliegen wurde ein Tarnschema mit dunkelgrün und dunkelbraun an der Oberseite und an den Seitenflächen

gebracht und die Unterseiten wurden mit mittelgrau lackiert. Es scheint, dass es „Grand Slam“-Bomber in beiden Tarnschemata gab. Bei der Bemalung der Details ist die Bauanleitung zu beachten.

**Guide de Peinture Avro Lancaster**  
Pendant la 2ème G.M., les bombardiers de nuit de la RAF portaient un camouflage brun foncé (Dark Earth) et vert foncé (Dark Green) sur les surfaces supérieures. Les surfaces inférieures et les dérivés étaient noirs. C'était le cas des appareils "Dambuster". Lorsque les bombardiers participèrent à des missions de jour à la fin de la guerre, le camouflage Dark Green et Dark Earth fut étendu aux flancs du fuselage et les surfaces inférieures devinrent gris clair. Les "Grand Slam Bombers" portaient les deux types de camouflage. Se reporter à la notice de montage pour la mise en peinture des détails.

## APPLYING DECALS

### 《スライドマークのはりかた》

- ①はりたいマークをハサミで切りぬきます。
- ②マークをぬるま湯に10秒ほどひたしてからタオル等の布の上におきます。
- ③台紙のはしを手で持ち、貼る位置にマークをスライドさせてモデルに移してください。
- ④指に少し水をつけてマークをぬらしながら、正しい位置にずらしします。
- ⑤やわらかい布でマークの内側の気泡をおし出しながら、おしつけるようにして水分をとります。

### DECAL APPLICATION

- ①Cut off decal from sheet.

- ②Dip the decal in tepid water for about 10 sec. and place on a clean cloth.
- ③Hold the backing sheet edge and slide decal onto the model.
- ④Move decal into position by wetting decal with finger.
- ⑤Press decal gently with a soft cloth until excess water and air bubbles are gone.

### ANBRINGUNG DES ABZIEHBILDES

- ①Abziehbild vom Blatt ausschneiden.
- ②Das Abziehbild ungefähr 10 Sek. in lauwarmes Wasser tauchen, dann auf sauberen Stoff legen.
- ③Die Kante der Unterlage halten und das Abziehbild auf das Modell schieben.
- ④Das Abziehbild an die richtige Stelle schieben und dabei mit dem Finger das Abziehbild naßmachen.

- ⑤Das abziehbild mit weichem Stoff ganz andrücken, bis kein überflüssiges Wasser und keine Luftblasen mehr vorhanden sind.

### APPLICATION DES DECALCOMANIES

- ①Découpez la décalcomanie de sa feuille.
- ②Plongez la décalcomanie dans de l'eau tiède pendant 10 secondes environ et poser sur un linge propre.
- ③Retenez la feuille de protection par le côté et glissez la décalcomanie sur le modèle réduit.
- ④Placez la décalcomanie à l'endroit voulu en l mouillant avec un de vos doigts.
- ⑤Pressez doucement la décalcomanie avec un tissu doux jusqu'à ce que l'eau en excès et les bulles aient disparu.

## 部品請求について

For use in Japan only!

★部品をなくしたり、こわした方は、このステッカーが貼られたカスタマーサービス取次店でご注文いただけます。また、当社カスタマーサービスに直接ご注文の場合は、右記の方法でご注文することができます。詳しくは当社カスタマーサービスまでお問い合わせください。

**タミヤカスタマーサービス取次店**

パーツのお取り寄せに大変便利なお店です。

TAMIYA  
タミヤカスタマーサービス 03-3899-3765  
TEL: 03-3899-0003 03-3899-3765 FAX: 03-3899-3763  
E-MAIL: cs@tamiya.com

### ①《郵便振替のご利用法》

郵便局の払込用紙の通信欄に下のリストを参考にITEM番号、スケール、製品名、部品名、部品コード、数量を必ずご記入ください。振込人住所欄にはお電話番号もお書きいただき、口座番号・00810-9-1118、加入者名・(株)タミヤでお振込ください。

### ②《代金引換のご利用法》

パーツ代金に加えて代引き手数料(315円)をご負担いただければ、電話またはホームページより代金引換によるご注文をお受けいたします。

### ③《タミヤカードのご利用法》

タミヤカードをご利用の場合、代金はご指定金融機関の口座引き落としとなります。ご注文は電話またはホームページよりお受けいたします。

《住所》 〒422-8610 静岡県駿河区恩田原3-7  
株式会社タミヤ カスタマーサービス

《お問い合わせ電話番号》 静岡 054-283-0003

東京 03-3899-3765 (静岡へ自動転送)

営業時間/平日 ▶8:00~20:00 土、日、祝日▶8:00~17:00

《カスタマーサービスアドレス》

[http://tamiya.com/japan/customer/cs\\_top.htm](http://tamiya.com/japan/customer/cs_top.htm)



1/48 Aircraft

www.tamiya.com

## 1/48 アプロランカスター ITEM 61111 B Mk.IIIスペシャル"ダムバスター" B Mk.Iスペシャル"グランドスラムボマー"

★価格は2012年2月現在のもので、予告なく変更となる場合があります。

部品名	税込価格	本体価格	部品コード
A/パーツ(タイヤ・1枚).....	651円	(620円)	10006336
B/パーツ(内装).....	493円	(470円)	10006338
C/パーツ(主翼上面).....	651円	(620円)	10006339
D/パーツ(主翼下面).....	651円	(620円)	10006340
E/パーツ(尾翼).....	651円	(620円)	10006337
F/パーツ(風防).....	546円	(520円)	10006348
G/パーツ(爆弾).....	714円	(680円)	10007469
H/パーツ(10t爆弾).....	735円	(700円)	10006341
L/パーツ(プロペラ・1枚).....	630円	(600円)	10116050
N/パーツ(キャノピー).....	535円	(510円)	19116042
Z/パーツ(人形).....	336円	(320円)	10226010
胴体.....	808円	(770円)	10336027
マークa.....	882円	(840円)	11406267
マークb.....	420円	(400円)	11406268
説明図.....	336円	(320円)	11056393
実機解説文.....	315円	(300円)	11056395
塗装済キャノピー部品袋詰.....	1,680円	(1,600円)	19336118

### AFTER MARKET SERVICE CARD

When purchasing replacement parts, please take or send this form to your local Tamiya dealer so that the parts required can be correctly identified. Please note that specifications, availability and price are subject to change without notice.

Parts code	ITEM 61111
10006336.....	A Parts (1pc.)
10006338.....	B Parts
10006339.....	C Parts
10006340.....	D Parts
10006337.....	E Parts
10006348.....	F Parts
10007469.....	G Parts
10006341.....	H Parts
10116050.....	L Parts (1pc.)
19116042.....	N Parts
10226010.....	Z Parts
10336027.....	Fuselage
11406267.....	Decals (a)
11406268.....	Decals (b)
11056393.....	Instructions
11056395.....	Cover Story Leaflet
19336118.....	F1,2,6~10, N1,2 Parts (Painted)

61111 1/48 Dambuster/Grand Slam (11056393)