

LG 3000

Tankwagen Luftwaffe

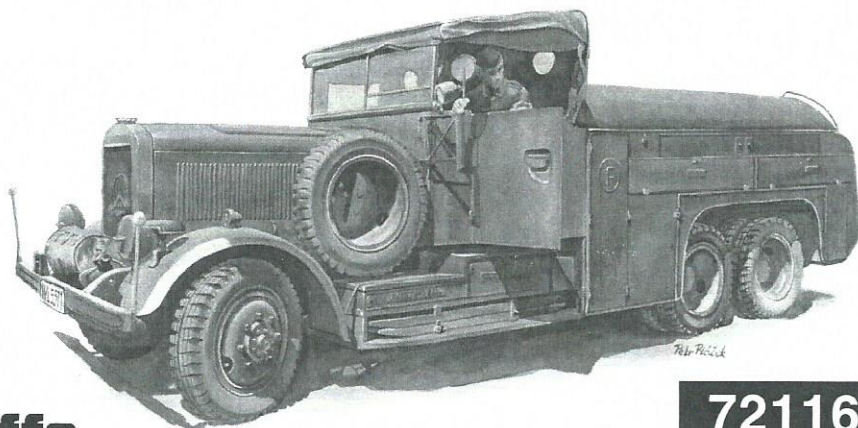

72116

CZ

Střední nákladní vůz Mercedes LG 3000

Německá armáda již počátkem třicátých let poznala výhody širokého použití nákladních vozidel při vedení války ve stylu blitzkriegu. V polovině třicátých let vyvinula firma Mercedes-Benz nákladní vozidlo LG 3000 (4x6). Navazovalo na třífosý model G 3 z roku 1929. Na rozdíl od většiny konkurentů s benzínovými motory byl již vybaven šestiválcovým Diesellovým motorem.

Mercedes LG 3000 byl především dodáván k ženíjným jednotkám a k Luftwaffe. Svoji bojovou kariéru začal vůz ve Španělské občanské válce. V letech 1934 až 1937 se ho vyrobilo přes 7400 ks. Velká část produkce šla na export. Ve Wehrmachtu a Luftwaffe byl používáno vedle základní verze jako radiovůz, palivová cisterna o objemu 3500 litrů, mobilní meteorologická stanice, mobilní fotolaboratoř, světlometný vůz, servisní vůz a další. Sloužil na všech bojištích od východní fronty až po Afriku. Výroba vozů skončila v roce 1937 a dále byla firmou Mercedes dodávána modernější a výkonnější vozidla, splňující požadavky německé branné moci. Protože Mercedesy sloužily během celé války, byly na nich používány všechny varianty kamuflážního zbarvení. Zpočátku nesly předválečné zbarvení tmavě šedou barvou RAL 7021 se skvrnami hnědé RAL 7017. V Evropě se během války používala šedá barva Panzer Grau (RAL 6006), zatímco v Africe to byla barva písková, nebo se tam používala nouzová směs písku a klišu. Později byla šedá barva nahrazena tmavě žlutou (RAL 7058) se zelenými nebo hnědými skvrnami. V zimě byla vozidla přetírána bílou smytkelnou barvou.

TECHNICKÁ DATA

Délka	7100 mm
Šířka	2300 mm
Výška	2800 mm
Prázdná hmotnost	cca 5000 kg
Max. hmotnost	cca 8000 kg
Rozvor	3900 mm
Rozvor zadních kol	1050 mm
Světlost	225 mm
Motor	šestiválec Mercedes Diesel, 7 413ccm, 95 HP
Převodovka	Hlavní čtyřstupňová, jedna zpátečka
Uspořádání kol	6 x 4
Brzdy	Hydraulické na všech kolech
Nádrž	122l
Spotřeba na silnici	30,0 l/100km
Spotřeba v terénu	45,0 l/100km
Max. rychlost	56 km/h

GB

Medium Off-Road Truck Type Mercedes LG 3000

From the start of the rearmament of the German Army in the early 1930s, the benefits of motorized vehicles were realized and all efforts were made to provide the proper vehicles for the 'Blitzkrieg' style. In the middle of the thirties Mercedes-Benz company developed LG 3000 off-road three-axle (6x4) truck. There was the continuation of the Mercedes G 3 model from the 1928 year. Instead of their competitors with gasoline engines, type LG 3000 was equipped with Diesel engine.

Truck was delivered mainly to the Luftwaffe and the Engineers troops. Its battle career started in the Spanish Civil War. Service continued to be used throughout the World War II. Many types of bodies were built. In the Wehrmacht this Krupp vehicle was used as Radio truck, Fuel tank truck (3500L capacity), Photography truck, Mobile meteorological station, Airport searchlight truck, etc. They served on all fronts from Russia to North Africa. Production ended in 1938. Because truck served throughout WW II, there were applied all variants of German camouflages. Pre-World War II Germany camouflage schema used RAL 7021 Dark Gray as a base color with camouflage patches of RAL 7017 Brown. In Europe there was Panzer Grau (RAL 6006), while in Africa there was Sand. Panzer Grau was replaced by Dunkelgelb (RAL 7058) with green or brown mottles. Cars were overpainted by whitewash in the winter conditions.

TECHNICAL SPECIFICATIONS

Length	7100 mm
Width	2300 mm
Height	2800 mm
Empty weight	5000kg approx.
Load weight	8000kg approx.
Wheel base	3900 mm
Rear wheel base	1050 mm
Road clearance	225 mm
Engine	Mercedes six-cylinder Mercedes Diesel 7 413ccm, 95 HP
Gear	Four forward, one reverse
Wheel arrangement	6 x 4
Brakes	Hydraulic on all wheels
Fuel capacity	122L gasoline
Fuel consumption on the road	30,0 L/100km
Fuel consumption off road	45,0 L/100km
Road speed	56 km/h

Stavební postup - Assembly instructions

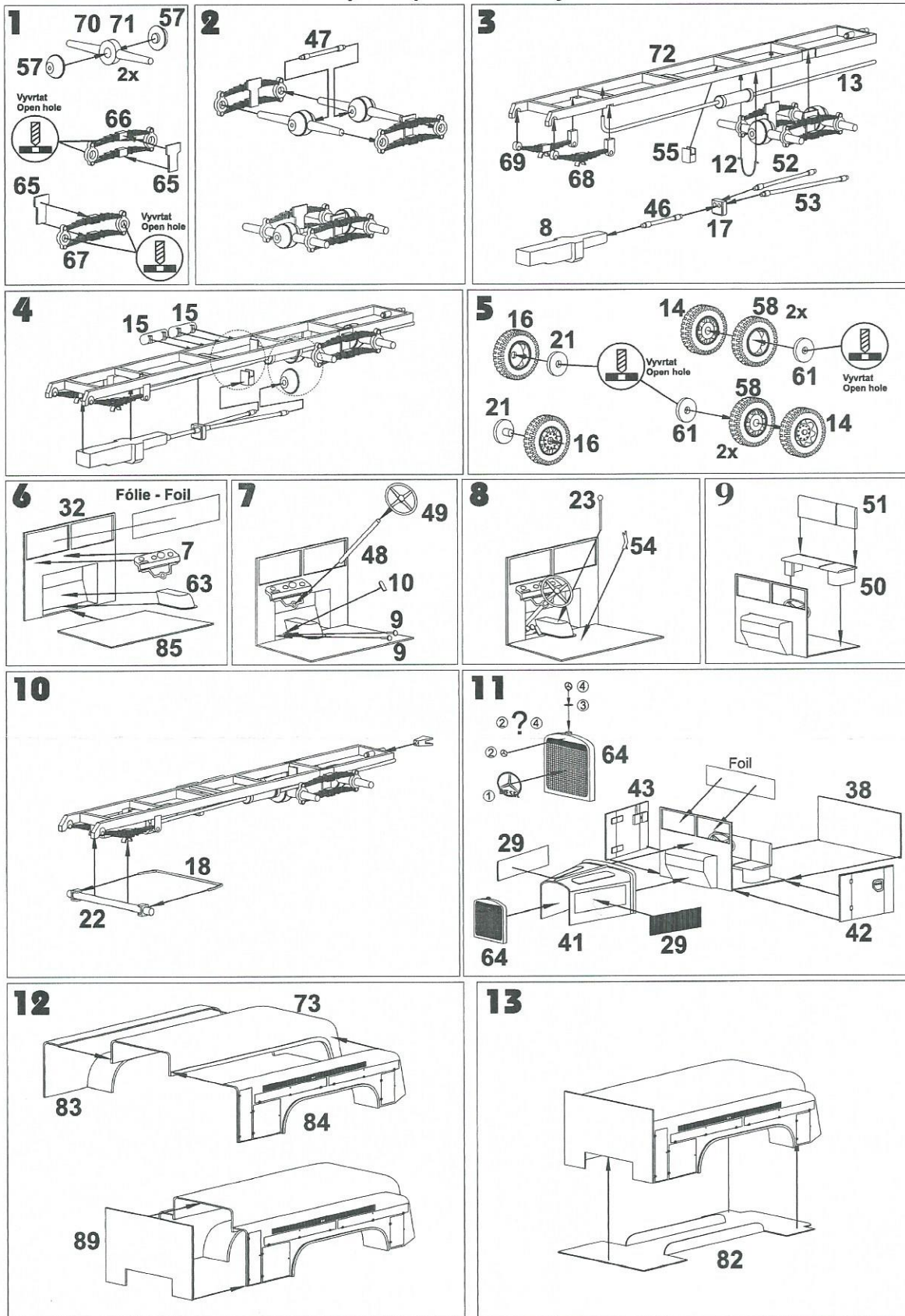

NEŽ ZAČNETE PRACOVAT:

Před samotným lepením doporučujeme řádně prostudovat stavební návod, jednotlivé sestavy modelu a členění dílů. Postupujte podle jednotlivých sekcí návodu a díly oddělujte od rámečků až těsně před sestavováním. Drobné díly je vhodné nabarvit před slepením. Buďte pozorni, díly nejsou číslovány.

GENERAL INSTRUCTIONS:

It is recommended that exploded views are studied and assembly practised before cementing together. Small parts are best painted before assembly. Parts should be as drawn and moulded tabs adhering to parts removed before assembly. All parts are not numbered. Assemble in sequence.

ALLGEMEINE BAUTIPS:

Anordnung und Vollständigkeit aller Bauteile nach Anleitung. Abbildungen und Deckbild überprüfen. Vor Bemalung und Montage Gussgrate entfernen und Teilepassung ungeleimt probieren. Nur nächstbenötigte Teile von Gussrippen lösen bzw. Sichtbeutel entnehmen. Einbauteile vorab bemalen.

Stavební postup - Assembly instructions

14

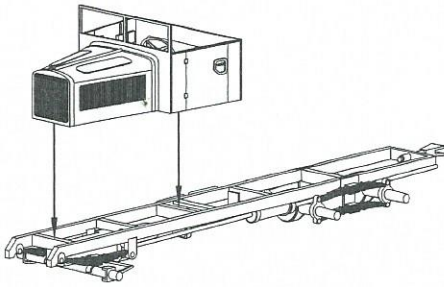

15

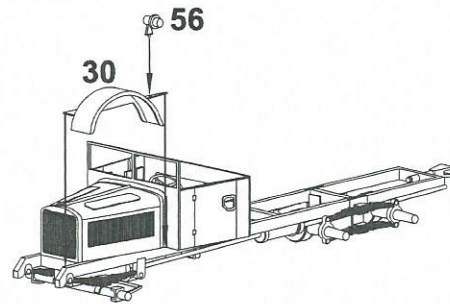

16

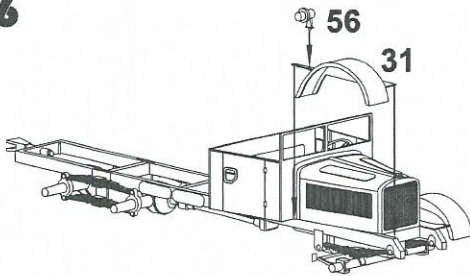

17

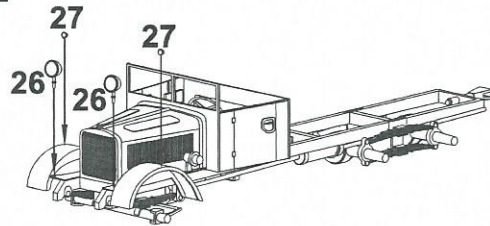

18

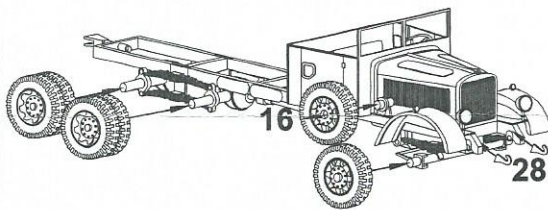

19

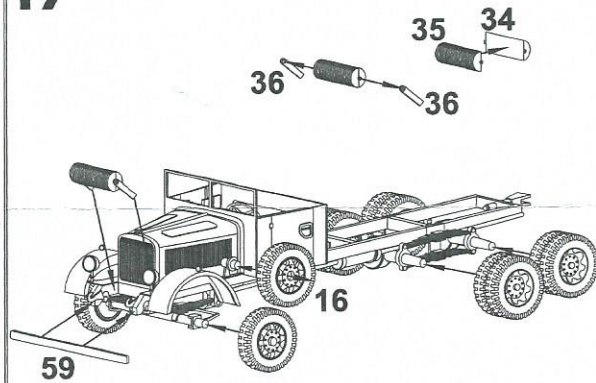

20

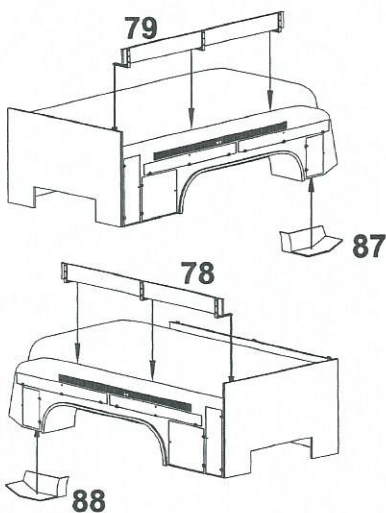

21

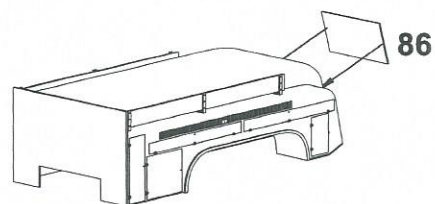

22

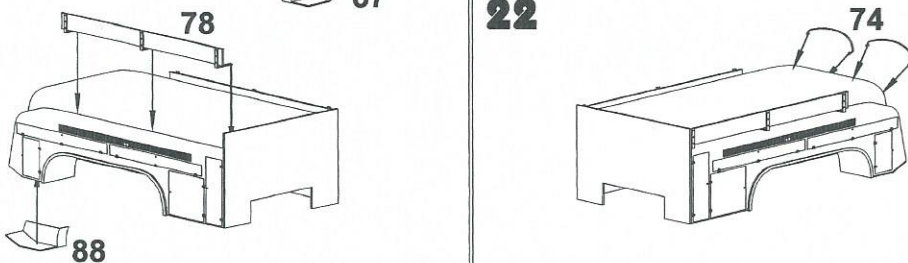

UPOZORNĚNÍ:
 MODEL OBSAHUJE DROBNÉ DÍLY • POZOR
 NA OSTRÉ HRANY
 DOPORUČENO POKROČILÝM MODELÁŘŮM
 • MODEL NEOBSAHUJE LEPIDLO A BARVY •
 NEVHODNÉ PRO DĚTI DO 3 LET

PRECAUTION:
 MAY CONTAIN SMALL PARTS AND SHARP EDGES
 RECOMMENDED FOR ADVANCED MODELERS •
 GLUE AND PAINT ARE NOT INCLUDED IN THE KIT •
 NOT SUITABLE FOR CHILDREN UNDER 3 YEARS

VORSICHT:
 DAS MODELL ENTHÄLT KLEINE TEILE • ACHTUNG
 AUF SCHARFE KANTEN • EMPFOHLEN FÜR
 FORGESCHRITTENE MODELLBAUER
 DAS MODELL ENTHÄLT KEINEN KLEBSTOFF UND
 FARBSTOFFE
 NICHT FÜR KINDER UNTER 3 JAHREN GEEIGNET

Stavební postup - Assembly instructions

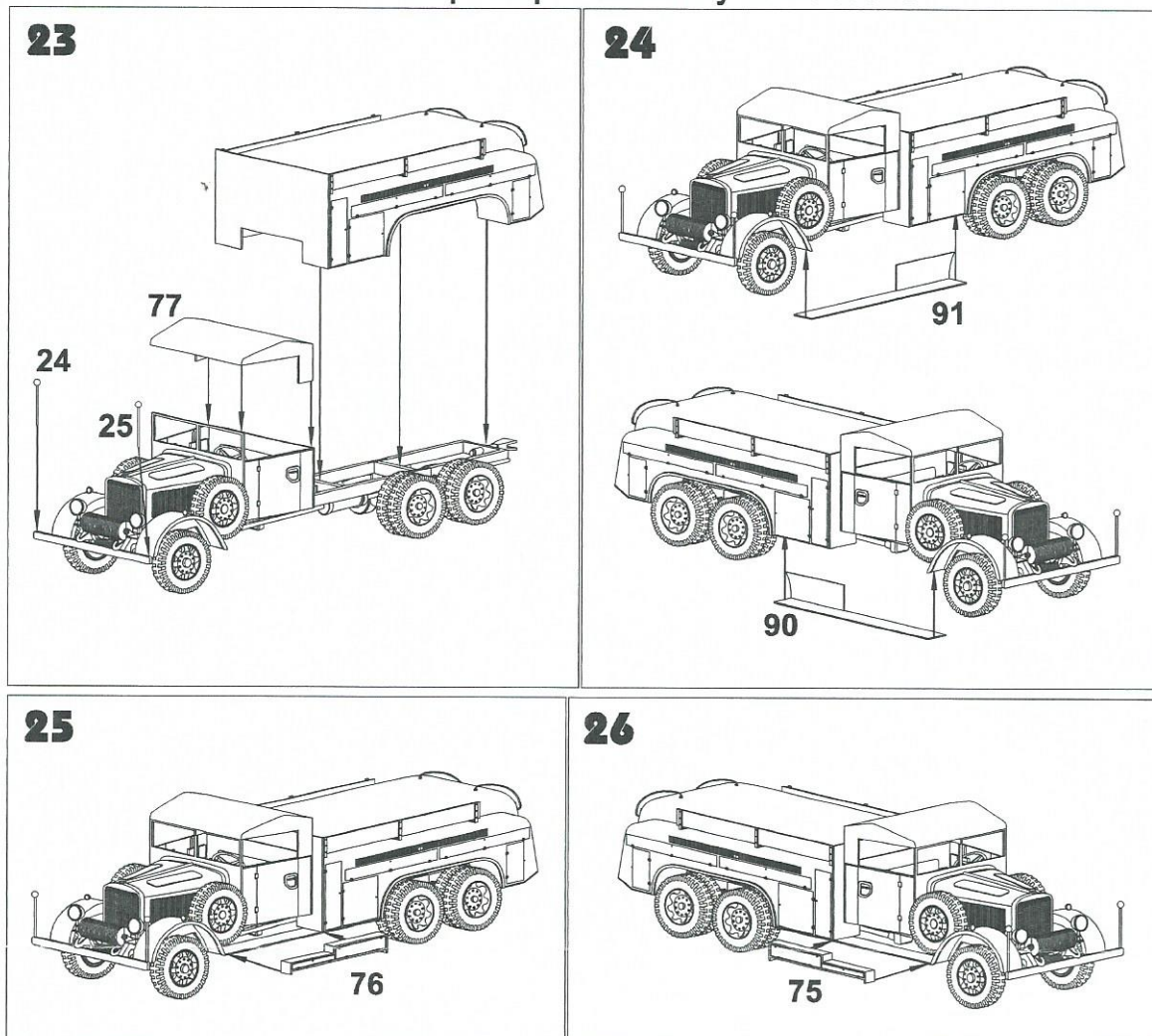

MB LG3000 - Tankwagen Kfz.384, JG.54, Berlin, Germany 1945

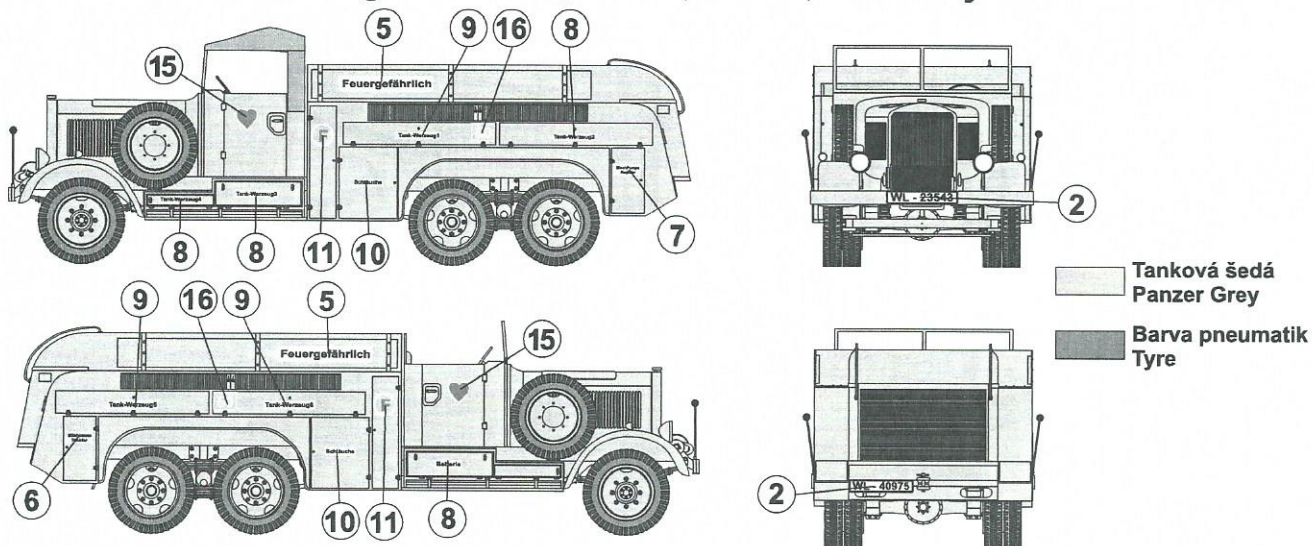

1:72
MAC
 DISTRIBUTION

Branická 9
 147 00 Praha 4
 Czech Republic
 Tel/Fax: +420/2/444 60 666
 e-mail: mac@mac.distribution.cz
<http://mac.distribution.cz>