

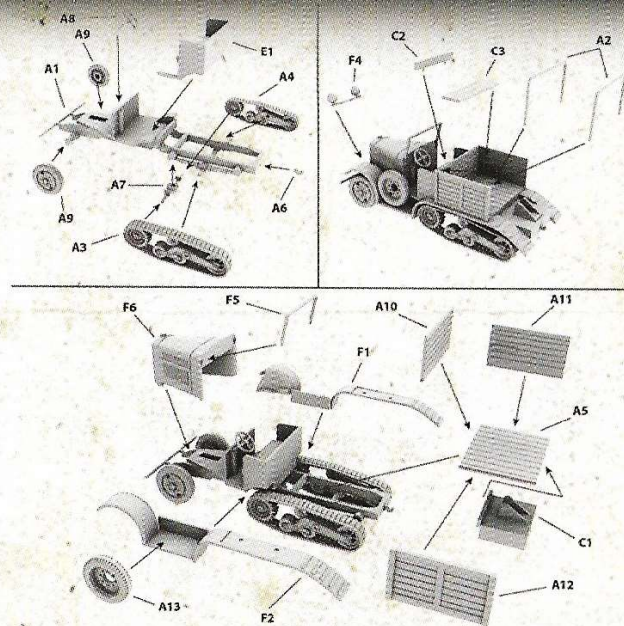

# C4P (WCZESNEJ SERII) POLSKI CIĄGNIK PÓŁGĄSIENICOWY

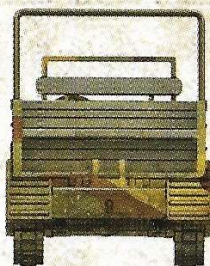
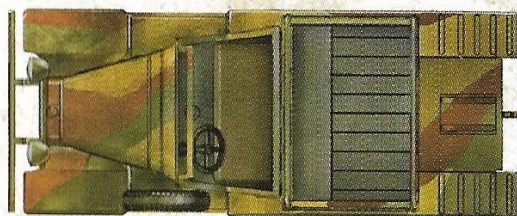
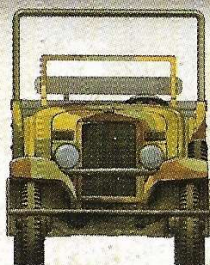
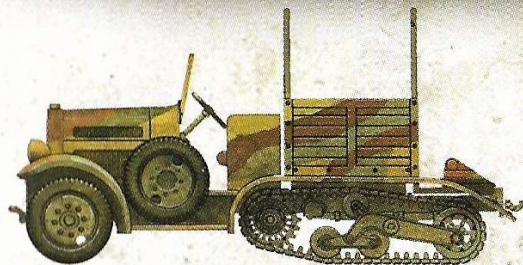

- Black (950)
- Flat Earth (983)
- Gunmetal (863)
- Brown Violet (887)
- Dark Sand (847)
- Reflective Green (890)

Polski ciągnik półgąsienicowy C4P był przeznaczony do holowania lekkiej armaty polowej 75 mm wz. 1897, haubicy polowej 100 mm wz.14/19P, armaty 105 mm wz.13, armaty 120 mm wz.1878/09/31 i wz.1878/10/31, haubicy 155 mm wz.17 oraz armaty przeciwlotniczej 75 mm wz.36. Był produkowany w wielu wersjach od 1935 roku do wybuchu II Wojny Światowej. Używało go głównie Wojsko Polskie, a później Armia Niemiecka.



Polnisch halben Raupentraktor C4P wurde für das Abschleppen Lichtfeldgeschütz 75 mm wz entworfen. 1897, 100 mm Feldhaubitze wz.14 / 19P, Kanone 105 mm, 120 mm Kanone wz.1878 / 31.09 und wz.1878 / 10/31 155 mm Haubitze Kanonen und Fliegerabwehr wz.17 75 mm wz wz.13 .36. Er war in vielen Varianten produziert, von 1935 bis zum Ausbruch des Zweiten Weltkriegs. Es hat sich in erster Linie polnische Armee und später der deutschen Armee eingesetzt.



Polish C4P half-track was designed for towing light field gun 75 mm wz. 1897, field howitzer 100 mm wz.14 / 19P, cannon 105 mm wz.13, cannon 120 mm wz.1878 / 09/31 and wz.1878 / 10/31, howitzer 155 mm wz.17 and anti-aircraft gun 75 mm wz .36. It was produced in several versions since 1935 until the outbreak of World War II. It has used it mainly Polish Army, and later the German Army.



14+



Made in Poland  
FIRST TO FIGHT Sp. z o.o.  
01-472 Warszawa, ul. Bułhaka 11

[www.wrzesien1939.pl](http://www.wrzesien1939.pl)

[firsttofight@wrzesien1939.pl](mailto:firsttofight@wrzesien1939.pl)