



# 1:48 Supermarine Spitfire Mk.Vb

A05125 SCALE MODEL CONSTRUCTION KIT | Wingspan: 232mm Fuselage Length: 195mm | Two Decal Schemes Included | Two Build Options

**GB** The Supermarine Spitfire Mk.Vb was the most widely produced variant of the Mk.V series of Spitfires. Entering service with the RAF in early 1941 the Mk.Vb variant incorporated a number of improvements over earlier Spitfires. Most notably it was the first common variant to be fitted with the 'B' wing, comprising two 20mm cannons and four .303in Browning machine guns. This gave the Mk.Vb a big increase in firepower, something lacking from the earlier all machine gun armed Spitfires. Also introduced were fishtail exhausts, giving a slightly improved exhaust thrust and therefore performance, metal covered cowlings, a deeper oil cooler and the front windscreen was also altered to one featuring an internally armoured section. The Malcolm Hood was also improved, offering a better overall view for the pilot. Two different types of propellers (de Havilland and Rotol) were used and the Mk.Vb could be fitted with long range slipper tanks. Other modifications were introduced for the Mk.Vb Tropical including the prominent tropical filter under the nose and a deeper radiator. While the Spitfire Mk.Vb was used by the RAF in large numbers it was also the first to be truly out-performed by an enemy fighter. With the introduction of the Focke Wulf Fw190 in mid-1941, the Mk.Vb was outclassed over the Channel Front and in an effort to compete with the Fw190's manoeuvrability, some Spitfire Mk.Vbs had shortened wing tips, but it was not until the introduction of the Mk.IX some time later that the RAF found its Spitfires in the ascendancy again. The Mk.Vb was later equipped with bombs and used as a low-level fighter-bomber and even a dive-bomber, roles to which the Spitfire did not prove to be ideally suited. However, the Mk.Vb was used to

great effect over the Mediterranean where its shape and sound became synonymous with the defence of the beleaguered island of Malta. A beautiful machine to fly, the Spitfire Mk.Vb is today considered by many to be one of the prettiest and best of the breed.

Airfix would like to thank the Historic Aircraft Collection (<http://www.historicaircraftcollection.ltd.uk/>) and Edgar Brooks for their assistance with creating this model.

### Specification:

Speed: 370mph (595km/h)

Range: 470m (760km)

Wingspan: 36 ft. 10 in (11.23 m)

Length: 29 ft. 11 in (9.12 m)

Armament: 2 x 20mm cannon & 4 x .303in Machine Guns

**FR** La Supermarine Spitfire Mk.Vb était la variante la plus fabriquée de la série Mk.V des Spitfire. Entré en service au sein de la RAF au début de 1941, le Mk.Vb incorporait un certain nombre d'améliorations par rapport aux Spitfire précédents. Plus particulièrement, il était la première variante répondue à intégrer l'aile 'B' comprenant deux canons de 20 mm et quatre mitrailleuses Browning de 7,7 mm. Cet armement lui apportait une augmentation importante de la puissance de feu qui manquait aux Spitfire antérieures armés uniquement de mitrailleuses. Ces améliorations comportaient également des pots d'échappement en queue de poisson pour une poussée et donc une performance légèrement accrues, des ailerons recouverts de métal, un refroidisseur d'huile plus profond et le pare-brise avant modifié avec une partie blindée à l'intérieur. Le arrière Malcolm améliorée offrait au pilote une meilleure vue panoramique. Le Mk.Vb utilisait deux types d'hélices différentes (De Havilland et Rotol) et pouvait être muni de réservoirs largables à longue portée. Pour la variante tropicale du Mk.Vb, les modifications comportaient le filtre tropical protubérant sous le nez et un radiateur plus profond. Utilisé en grand nombre par la RAF, le Spitfire Mk.Vb était néanmoins le premier à être vraiment surpassé par un chasseur ennemi. Au combat au-dessus de la Manche, le Focke Wulf Fw190, introduit mi-1941, surpassait le Mk.Vb; dans le but de rivaliser avec la manoeuvrabilité du chasseur allemand, quelques Spitfire Mk.Vb avaient les extrémités des ailes raccourcies. Ce n'est pas avant l'introduction du Mk.IX un peu plus tard que les Spitfire de la RAF reprirent de l'ascendant. Le Mk.Vb fut ultérieurement muni de bombes, étant utilisé en tant que chasseur-bombardier à basse altitude ainsi que bombardier en piqué, des rôles auxquels le Spitfire ne se révéla pas idéalement

adapté. Cependant, le Mk.Vb eut beaucoup de succès au-dessus de la Méditerranée où sa forme et sa sonorité devinrent synonymes de la défense de l'île assiégée de Malta. Magnifique à piloter, de nos jours le Spitfire Mk.Vb est considéré par beaucoup comme l'avion le plus beau et le meilleur de son genre.

Airfix tient à remercier la Historic Aircraft Collection (<http://www.historicaircraftcollection.ltd.uk/>) et Edgar Brooks pour leur assistance avec la création de cette maquette.

### Spécification:

Vitesse : 595 km/h

Autonomie : 760 km

Envergure : 11,23 m

Longueur : 9,12 m

Armement : deux canons de 20 mm et quatre mitrailleuses de 7,7 mm

**DE** Die Supermarine Spitfire Mk.Vb war die am meisten hergestellte Variante der Baureihe Mk.V. Sie wurde von der RAF im frühen Jahresverlauf 1941 in den Dienst übernommen. Die Mk.Vb wies im Vergleich mit früheren Spitfires eine Reihe von Verbesserungen auf. Beachtenswert ist auch, dass sie die vorbereitete Variante war, die mit „B“-Tragflächen ausgestattet wurde. Diese waren mit zwei 20 mm Kanonen und vier 7,7 mm Browning MG bestückt. Damit verfügte die Mk.Vb über bedeutend größere Feuerkraft als frühere Spitfires, deren begrenztes Schussvermögen sich bei den vorher nur mit Maschinengewehren bewaffneten Maschinen bemerkbar gemacht hatte. Außerdem wurden nun Fischschwanzauspuffe verwendet, womit durch eine gesteigerte Ausströmung von Auspuffgasen die Motorleistung stieg. Blechummantelte Querruder, ein tiefer gestalteter Ölkühler und eine Frontscheibe, die nun im Innenbereich teilweise gepanzert war, brachten zusätzliche Verbesserungen. Die nach außen gewölbte, von Malcolm & Co entwickelte Kabinehaube konnte weiter verbessert werden und bot den Piloten damit bessere Sichtverhältnisse. Zwei unterschiedliche Propellertypen (de Havilland und Rotol) wurden verwendet, und zur Erhöhung der Reichweite konnten Abwurfbehälter mitgeführt werden. Weitere Veränderungen kamen bei der Mk.Vb Tropical hinzu, einschließlich eines hervorragenden Tropenfilters unter der Nase und eines tieferen Kühlers. Während die Mk.Vb von der RAF erfolgreich in großen Zahlen eingesetzt wurde, war sie jedoch die erste Spitfire, die von einem feindlichen Jagdflugzeug klar übertrumpft wurde. Mit der Einführung der Focke Wulf Fw 190 um die Jahresmitte 1941 war die Mk.Vb dieser an der Kanalfront deutlich unterlegen. Im Bestreben, mit der Wendigkeit der Fw 190 Schritt zu halten, wurden manche Spitfires Mk.Vb mit verkürzten Flügelspitzen versehen. Erst mit einiger Verzögerung, als schließlich die Mk.IX eingeführt worden war, konnte die RAF mit ihren Spitfires wieder die Überhand gewinnen. Die Mk.Vb wurde später auch mit Bomben bewaffnet und als in Bodennähe operierender Jagdbomber und

sogar als Sturzkampfflugzeug eingesetzt. In solchen Rollen sollte sich die Spitfire jedoch nicht als wirklich dafür geeignet erweisen. Die Mk.Vb wurde in hohem Maße effektiv auch im Mittelmeerbereich eingesetzt. Ihre charakteristische Form und ihr Fluggeräusch waren damals unverkennbar mit der Verteidigung der belagerten Insel Malta verbunden. Eine wunderbar in der Luft zu beherrschende Maschine, wird die Spitfire Mk.Vb heute von vielen als eines der formschönsten und besten Flugzeuge seiner Art betrachtet.

Airfix möchte der Historic Aircraft Collection (<http://www.historicaircraftcollection.ltd.uk/>) und Edgar Brooks für ihre Hilfe beim Entwurf dieses Modells danken.

### Spezifikation:

Geschwindigkeit: 595 km/h

Reichweite: 760 km

Spannweite: 11,23 m

Länge: 9,12 m

Bewaffnung: zwei 20 mm Kanonen, vier 7,7 mm MG

**HORNBY  
HOBBIES**

### FOR BEST RESULTS:

Surfaces to be painted should be clean – before parts are removed from the sprue, wash in warm, soapy water, rinse and dry thoroughly. Stir paints thoroughly before use.

### PLEASE NOTE:

Some parts in the kit may not be required to build the model specified.



**ES**

El Supermarine Spitfire Mk.Vb fue la variante de mayor producción de la serie de cazas monoplaza Spitfire Mk.V. El modelo Mk.Vb, que entró en servicio con la Royal Air Force británica (RAF) a comienzos del año 1941, incorporó una serie de mejoras respecto de los modelos Spitfire anteriores. La más destacada es que fue la primera variante de producción en serie equipada con una configuración alar de tipo "B", dotada de dos cañones de 20 mm y cuatro ametralladoras ligeras Browning de 7,7 mm. Esto aumentó notablemente la potencia de fuego del Mk.Vb, que había sido uno de los puntos débiles de sus predecesores, armados todos con ametralladoras. Además, incorporó tubos de escape con forma de cola de pez que mejoraron ligeramente su propulsión y, por ende, su rendimiento; alerones con revestimiento metálico, y un refrigerador de aceite instalado más atrás. El parabrisas frontal se modificó también para incluir una parte blindada por el interior. Además, se mejoró la cabina abultada de tipo "Malcolm Hood" para aumentar la visibilidad global del piloto. Se usaron dos tipos distintos de hélices (fabricadas por De Havilland y Rotol) y el Mk.Vb pudo montar depósitos de combustible auxiliares (slipper tanks) para largas distancias. En el Mk.Vb Tropical se introdujeron otras modificaciones, como el prominente filtro tropical alojado bajo el morro y el traslado del radiador hacia la parte posterior. Si bien es cierto que la RAF utilizó un gran número de Spitfires Mk.Vb, este modelo fue también el primero en ser superado por un caza enemigo. Con la aparición del Focke Wulf Fw190 a mediados de 1941, el Mk.Vb fue abatido sobre el Canal de la Mancha y, en un intento por competir con la maniobrabilidad del Fw190's, algunos modelos Spitfire Mk.Vb sufrieron un recorte de sus alas. Sin embargo, la RAF no volvería a ver la supremacía aérea de sus Spitfires hasta la introducción del Mk.IX, tiempo después. Más adelante, el Mk.Vb fue equipado con bombas y utilizado como cazabombardero

**SE**

Supermarine Spitfire Mk.Vb var den mest producerade Spitfire-varianten i Mk.V-serien. Denna Mk.Vb-variant, som RAF började använda i aktiv tjänst i början på 1941, uppvisade ett antal förbättringar jämfört med tidigare Spitfire-plan. Det var framför allt den första varianten som försågs med en B-vinga med två 20 mm-automatkanoner och fyra 7,7 mm Browning-kulsprutor. Detta innebar starkt förbättrad eldkraft för Mk.Vb, något som alla tidigare kulsprutsbestyckade Spitfire-plan saknade. Man introducerade även frästjärtsformade avgasrör som ökade avgasströmkraften något och därmed också prestandan, metallklädda skevror, en djupare oljekylare och en vindruta med invändig betyckningssektion. Även Malcolm Hood-huven förbättrades så att piloten fick bättre sikt. Två olika typer av propellrar (de Havilland och Rotol) användes, och Mk.Vb kunde förses med yttre konturtankar för långflygningar. Bland förändringarna på Mk.Vb Tropical märks det prominenta tropiska filtret under nosen och en djupare kylare. Spitfire Mk.Vb användes flitigt av RAF, men det var även det första planet som utklassades helt av ett fiendeflygplan. Introduktionen av Focke Wulf Fw190 i mitten på 1941 innebar att Mk.Vb mötte sin överman över fronten vid Engelska kanalen, vilket i sin tur resulterade i att vissa Spitfire Mk.Vb-plan fick kortare vingspetsar så att deras manövrerbarhet kunde konkurrera med Fw190-planen. Det var dock inte förrän Mk.IX introducerades senare som RAFs Spitfire-plan började revanschera sig. Mk.Vb försågs senare med bomber och användes som ett lågflygande bombflygplan samt även dykbombplan, roller som Spitfire-planet inte passade idealiskt för. Mk.Vb användes dock effektivt över Medelhavet där dess

de baja altitud e, incluso, como bombardero en picada, funciones para las que el Spitfire no demostró estar bien preparado. No obstante, el uso del Mk.Vb resultó de gran eficacia en el Mediterráneo, donde su perfil y su rugido simbolizaron la defensa de la asediada isla de Malta. Para muchos, el Spitfire Mk.Vb sigue siendo considerado hoy en día como uno de las mejores y más bellas máquinas de su categoría.

Airfix desea agradecer la ayuda prestada por la Historic Aircraft Collection (<http://www.historicaircraftcollection.hd.uk/>) y por Edgar Brooks en la creación de este modelo.

**Especificación:**

Velocidad: 595 km/h

Autonomía: 760 km

Envergadura: 11,23 m

Longitud: 9,12 m

Armamento: 2 cañones x 20 mm y 4 ametralladoras de 7,7 mm

form och ljud blev synonymt med försvaret av den belägrade ön Malta. Spitfire Mk.Vb var en underbar maskin att flyga och anses vara ett av de vackraste och bästa planen i sitt slag.

Airfix tackar Historic Aircraft Collection (<http://www.historicaircraftcollection.hd.uk/>) och Edgar Brooks för deras hjälp vid skapandet av den här modellen.

**Specifikation:**

Hastighet: 595 km/h

Räckvidd: 760 km

Spännvidd: 11,23 m

Längd: 9,12 m

Bestyckning: två 20 mm-automatkanoner och fyra 7,7 mm-kulsprutor

# ASSEMBLY INSTRUCTIONS

**GB** Study drawings and practice assembly before cementing parts together. Carefully scrape plating and paint from cementing surfaces. All parts are numbered. Paint small parts before assembly. To apply decals cut sheet as required, dip in warm water for a few seconds, slide off backing into position shown. Use in conjunction with box artwork. Not appropriate for children under 36 months of age, due to the presence of small detachable parts.

**FR** Étudier attentivement les dessins et simuler l'assemblage avant de coller les pièces. Gratter soigneusement tout revêtement ou peinture sur les surfaces à coller avant collage. Toutes les pièces sont numérotées. Peindre les petites pièces avant l'assemblage. Pour coller les décalques, découper le motif, le plonger quelques secondes dans de l'eau chaude puis le poser à l'endroit indiqué en décollant le support papier. Utiliser en même temps les illustrations sur la boîte. Ne convient pas à un enfant de moins de 36 mois - présence de petits éléments détachables.

**DE** Vor Verwendung des Klebers Zeichnungen studieren und Zusammenbau üben. Farbe und Plattierung vorsichtig von den Klebeflächen abkratzen. Alle Teile sind numeriert. Vor Zusammenbau kleine Teile anmalen. Um die Abziehbilder aufzukleben, diese ausschneiden, kurz in warmes Wasser tauchen, dann abziehen und wie abgebildet aufkleben. In Verbindung mit Abbildungen auf Schachtel verwenden. Ungeeignet für Kinder unter 36 Monaten. Kleine Teilchen vorhanden die sich lösen können.

**ES** Estudiar los dibujos y practicar el montaje antes de pegar las piezas. Raspar cuidadosamente el plateado y la pintura en las superficies de contacto antes de pegar las piezas. Todas las piezas están numeradas. Es conveniente pintar las piezas pequeñas antes de su montaje. Para aplicar las calcomanías, cortar la hoja, sumergir en agua tibia durante unos segundos y deslizarlas en la posición debida. Ver ilustraciones en la caja. No conviene a un niño menor de 36 meses, contiene pequeñas piezas que pueden soltarse.

**SE** Studera bilderna noggrant och sätt ihop delarna innan du limmar ihop dem. Skrapa noggrant bort förtkromning och färg från limmade delar. Alla delarna är numererade. Mala smadelarna före ihopsättning. Fastsättning av dekaler, klipp arket. Doppa i varmt vatten några sekunder, låt baksidan glida på plats som bilden visar. Används i samband med kartongens handlitografi. Rekommenderas ej för barn under 3 år. Innehåller löstagbara smadelar.

**IT** Studiare i disegni e praticare il montaggio prima di unire insieme i pezzi con l'adesivo. Raschiare attentamente le tracce di smalto e cromatura dalle superfici da unire con adesivo. Tutti i pezzi sono numerati. Colorare i pezzi di piccole dimensioni prima di montarli. Per applicare le decalcomanie, tagliare il foglio secondo il caso, immergere in acqua calda per alcuni secondi, quindi sfilare la decalcomania dalla carta di supporto e piazzarla nella posizione indicata. Usare in congiunzione con l'illustrazione sulla scatola. Non adatto ad un bambino di età inferiore ai 36 mesi dovuto alla presenza di piccoli elementi staccabili.

**NL** Tekeningen bestuderen en delen in elkaar zetten alvorens deze te lijmen. Metaalcoating en lak voorzichtig van lijmvlakken af schrapen. Alle delen zijn genummerd. Kleine delen vóór montage verven. Voor aanbrengen van stickers, gewenste stickers uit vel knippen, een paar seconden in warm water dompelen en dan van schutblad af op afgebeelde plaats schuiven. Hierbij afbeelding op doos raadplegen. Niet geschikt voor kinderen onder 3 jaar, omdat kleine deeltjes gemakkelijk kunnen losraken.

**DK** Tegningerne bør studeres, og man bør øve sig i monteringen, før delene limes sammen. Pladestykker og maling skal omhyggeligt fjernes fra kloebeoverfladerne. Alle dele er nummererede. Små dele skal males før monteringen. Overføringsbillederne anvendes ved at tilklippe arket efter behov. Og dyppe det i varmt vand i nogle få sekunder. Underlaget glides af og anbringes i den viste position. Påføres ifølge brugsanvisningerne på oesken. Ikke til børn under 3 år, forekomst af små løse elementer.

**PT** Estudar atentamente os desenhos e experimentar a montagem. Raspar cuidadosamente as superfícies de modo a eliminar pintura e revestimento antes de colar. Todas as peças estão numeradas. Pintar as pequenas peças antes de colar. Para aplicar as decalcomanias, cortar as folhas e mergulhar em água morna por alguns segundos, depois deslizar e aplicar no respectivo lugar, como indicado nas ilustrações na caixa. Não convém a uma criança de menos de 36 meses devido à presença de pequenos elementos destacáveis.

**FI** Tutustu piirroksiin ja harjoittele kokoamista ennen kuin liimaat osat yhteen. Raaputa metallipäälyste ja maali varovasti pois liimattavilta pinoilta. Kaikki osat on numeroitu. Maalaa pienet osat ennen kokoamista. Siirtokuvien kiinnittämiseksi leikkaa ne arkista tarpeen mukaan. Kasta kuva lämpimään veteen muutaman sekunnin ajaksi, anna takapuolen liukua kuvalle osoitettuun kohtaan. Käytetään yhdessä laatikon kuvituksen kanssa. Ei suositella alle kolmivuotiaille lapsille. Paljon irrotettavia pikkuosia.

**PL** Przed przystąpieniem do sklejania przestuduj uważnie rysunki i przećwicz składanie części. Ostrożnie zeskrob ze sklepanych powierzchni powłokę i farbę. Wszystkie części są ponumerowane. Drobne części pomaluj przed ich złożeniem. Celem przeniesienia odbitki wytnij ją z arkusza, zanurz na kilka sekund w letniej wodzie i zsuń z podłoża na wymagane miejsce. Używaj w połączeniu ze wzorami na pudełku. W związku z obecnością wielu drobnych, rozbiernych części, nie stosowne dla dzieci poniżej 3 lat.

**GR** Μελετήστε προσεκτικά τα σχέδια και συναρμολογήστε για πρώτη φορά τα κομμάτια χωρίς να τα συγκολλήσετε. Αφαιρέστε επιμελώς τη μεταλλική μπoγιά και την πλαστική βαφή από τις επιφάνειες τις οποίες θα συγκολλήσετε ζύνοντάς τες προσεκτικά. Όλα τα κομμάτια είναι αριθμημένα. Χρωματίστε τα μικρά κομμάτια πριν από τη συναρμολόγηση. Για να κολλήσετε τις χαλκομανίες, κόψτε γύρω από το σχέδιο όπως απαιτείται, βυθίστε το μερικά δευτερόλεπτα σε χλιαρό νερό και μετά τοποθετήστε το στη θέση που υποδεικνύεται, αφαιρώντας τη μεμβράνη που το καλύπτει. Λάβετε υπόψη σας ταυτόχρονα την εικονογράφηση του κουτιού. Ακατάλληλο για παιδιά ηλικίας κάτω των 36 μηνών λόγω ύπαρξης μικρών κομματιών που αποσπώνται.

## ASSEMBLY ICON INSTRUCTIONS

<p><b>Assembly phase</b> Phase de montage Montagephase Fase do montaje Monteringsfasen Fase di montaggio Montagefase Fase de montagem Monteringsfasen Kokoamisvaihe Faza składania Φάση συναρμολόγησης</p> 	<p><b>Cement</b> Coler Kleben Pegar Limma Incollare Lijmen Colar Klebes Limma Kleic Συγκολλήστε</p> 	<p><b>Do not cement together</b> No pas coler Nicht kleben No pegar Limma into Non incollare Niet lijmen Nilo colar Skal ikke klebes Älä liimaa Nie kleić Μη συγκολλήσετε</p> 	<p><b>Indicates final location</b> Indique l'emplacement final Zeigt Endposition Indica la ubicación definitiva Anger sluttmonteringsplats Sede di montaggio finale Geef uiteindelijke locatie aan Indica localização final Visar endelig placering Osoittaa lopullisen sijainnin Oznacza miejsce docelowe Υποδεικνύει τελική τοποθεσία</p> 	<p><b>Alternative part(s) provided</b> Autre(s) pièce(s) fournie(s) Ersatzteil(e) mitgeliefert Se incluye(n) pieza(s) alternativa(s) Alternativ(a) del(er) ingår Uno o più componenti alternativi forniti Alternatieve onderdelen meegeleverd Peça(s) alternativa(s) fornecida(s) Alternatív(e) del(e) mellékelve Vaihtoehtoiset osat pakkausosassa Dostępne części zamienne Παρέχονται εναλλακτικά κομμάτια</p> 	<p><b>Repeat this operation</b> Répéter l'opération Vorgang wiederholen Repetir la operación Upprepa åtgärden Ripetere l'operazione De verichling herhalen Repetir a operação Ménovon pontagos Tolista toimenpite Powtórzć operację Επανάλαβε τη διαδικασία</p> 	
<p><b>Decals</b> Décalcomanies Abziehbild Calcomanias Dekaler Decalcomanie Stickers Decalcomania Billedoverføring Siirtokuvut Χαλκομανίες</p> 	<p><b>Crystal part</b> Pièce cristal Kristallteil Piçza de cristal Kristallteil Pezzo cristallo Kristallen onderdeel Peça de cristal Kryształowyka Kryształowa Część kryształowa Κομμάτι κρυστάλλου</p> 	<p><b>Weight</b> Lester Beschweren Lastar Belasta Applicare un peso Vezwaren Lester Påfør vægt Asela vastepaino Obciążyc balastem Επιθέστε βάρος</p> 	<p><b>Remove by filing</b> Enlever avec une lime Abfeilen Eliminér con lima Ta bort genom att fila Rimuovere con la lima Verwijderen door afvijlen Romova limando Fjern ved at file værk Poista viilimalla Usunąć przy użyciu pilnika Αφαιρέσει λαμάρνας με λίμα</p> 	<p><b>Drill or pierce</b> Percer Durchbohren Perforar Borra Trapanare o forare Boren of doorboren Furar Germember Poraa tai puhkaise Wywierć lub przedziurawić Τρυπήστε</p> 	<p><b>Cut</b> Découper Schneiden Cortar Skäre Tagliare Snijden Cortar Skaz Leikkaa Przeciąć Κόψτε</p> 	<p><b>Humbrol paint number</b> No pintura Humbrol Humbrol-Farbummer No de pintura Humbrol Humbrol filig number No de pintura Humbrol Humbrol malingnummer Humbrol-maaln numero Nr farby Humbrol Νομόμο χρώματος Humbrol</p> 

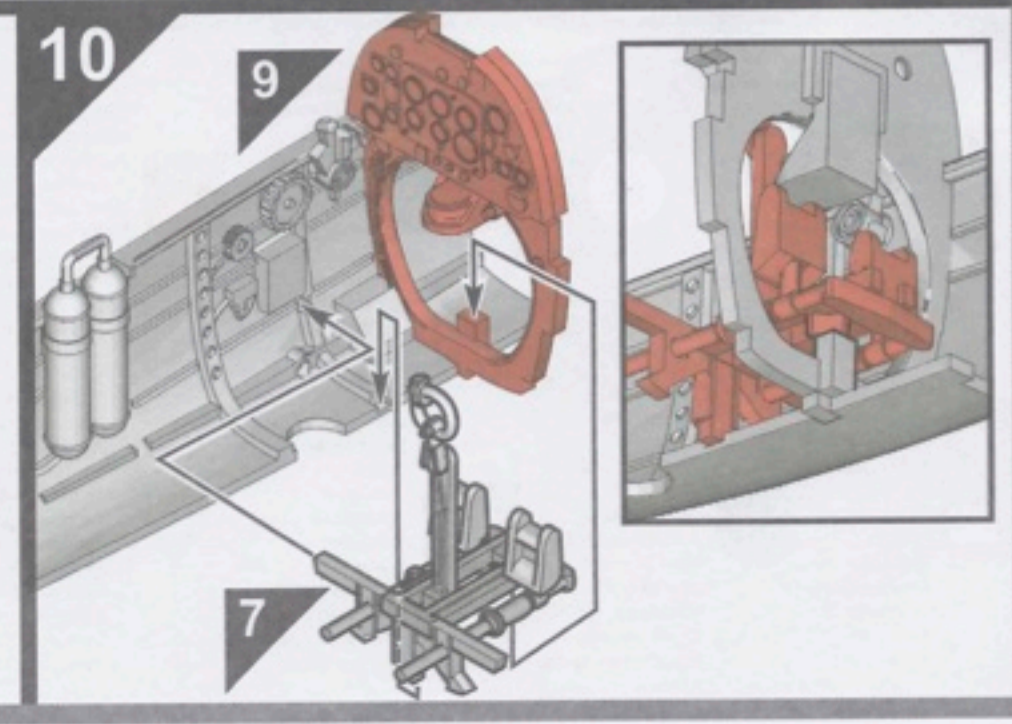
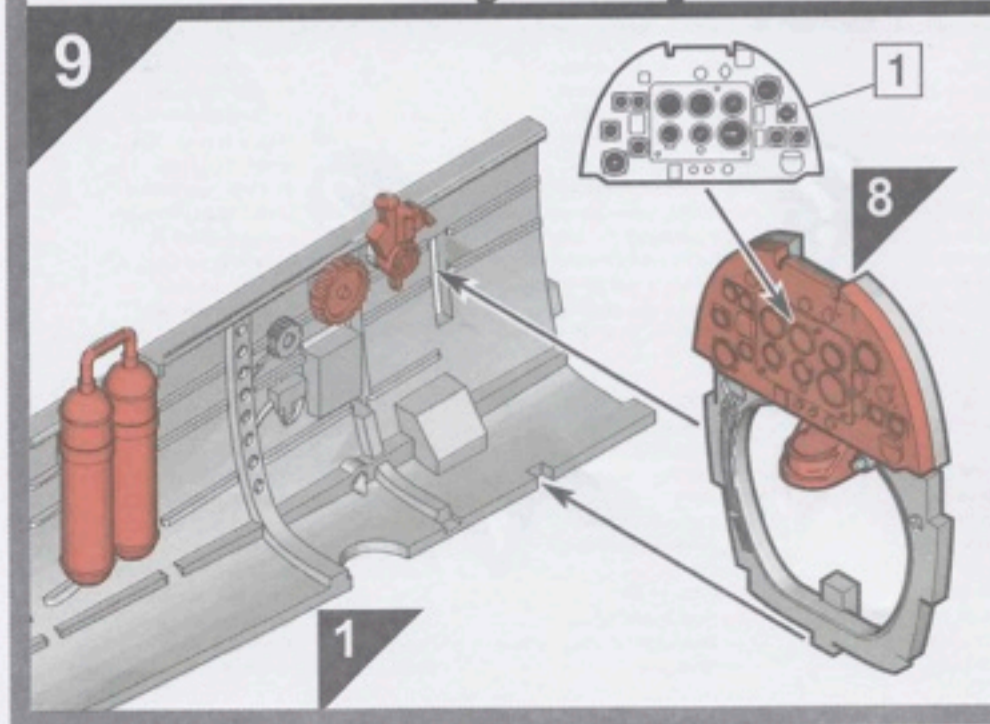
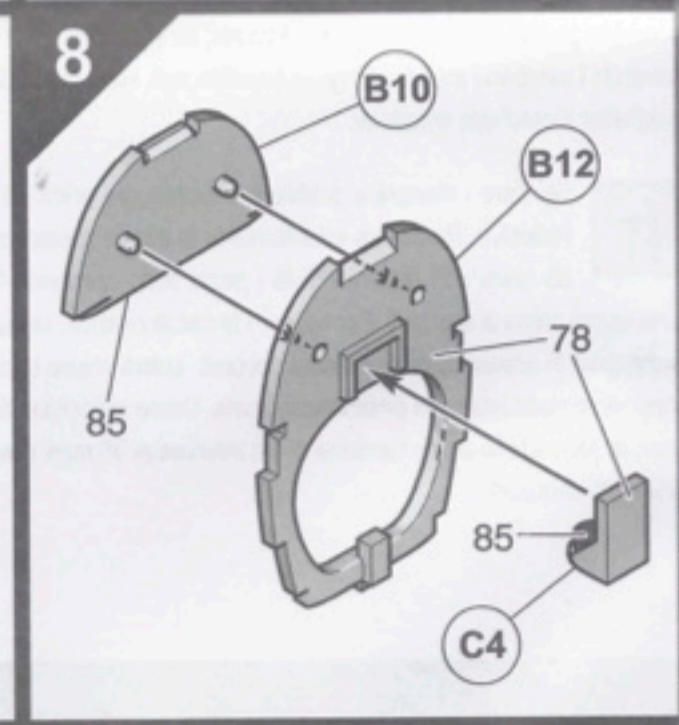
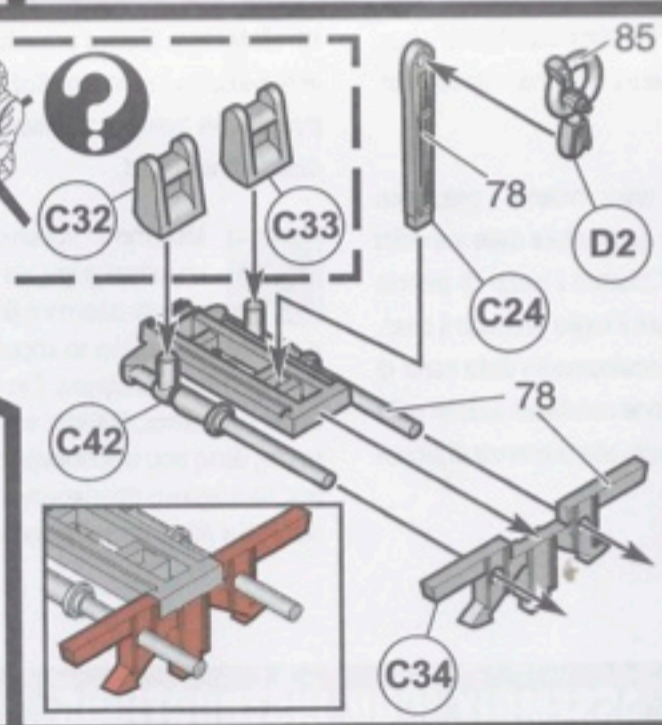
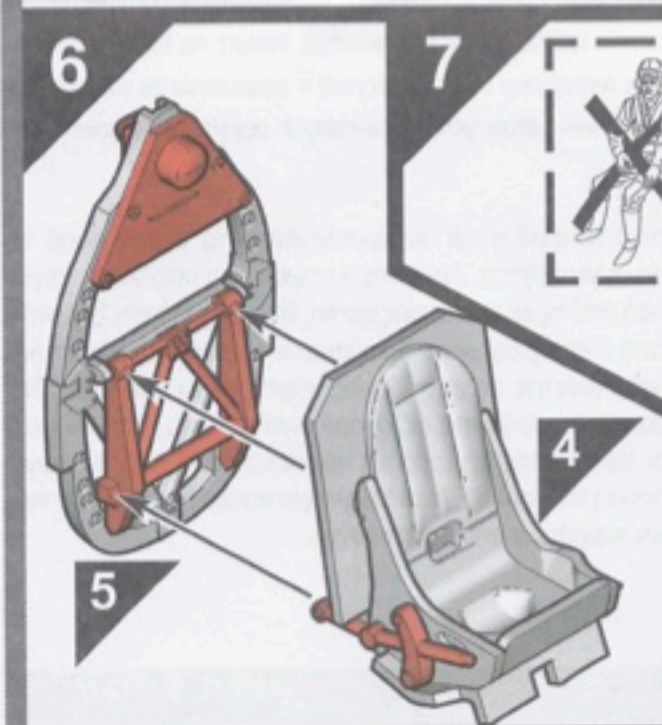
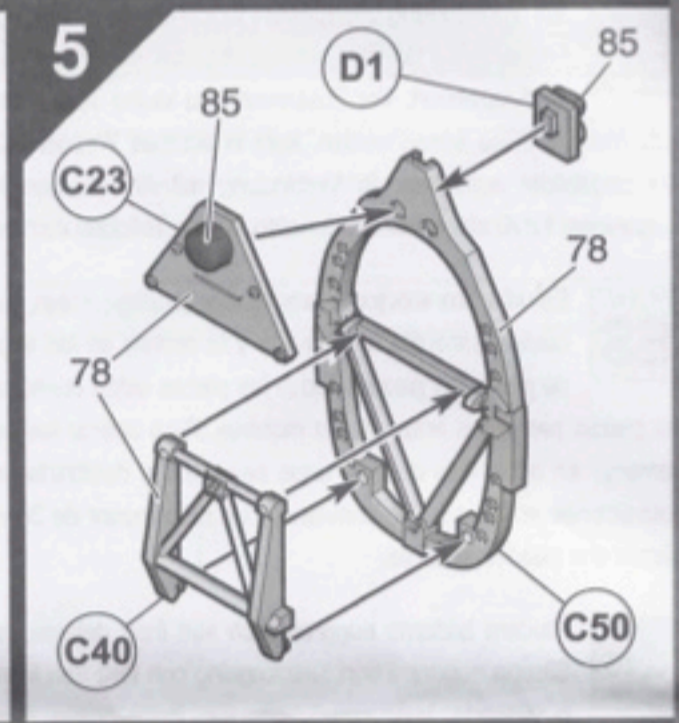
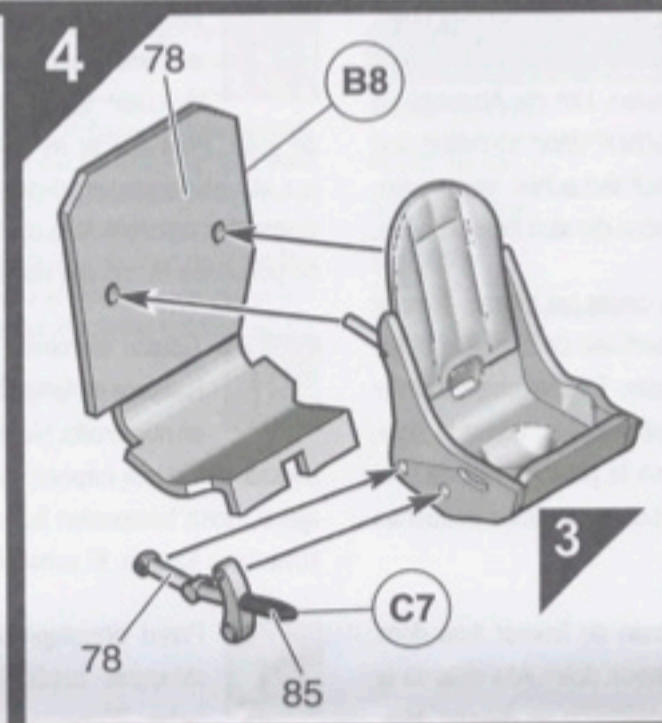
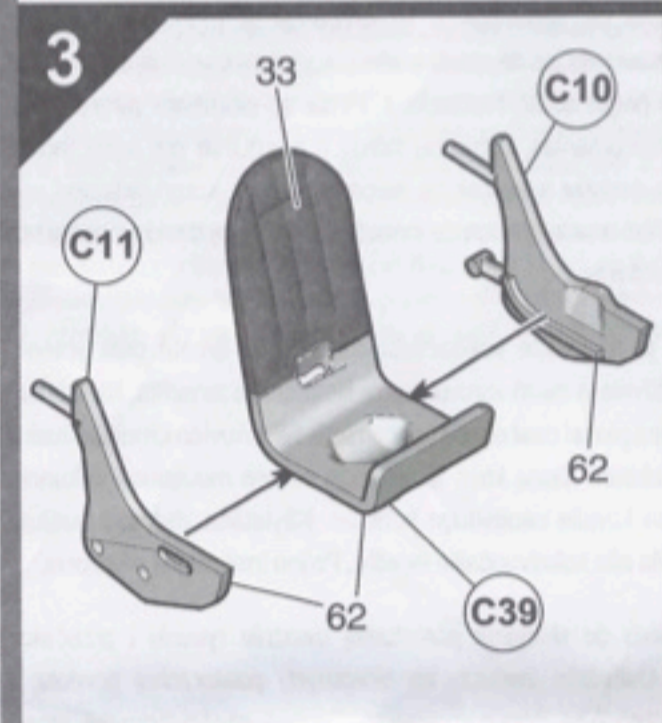
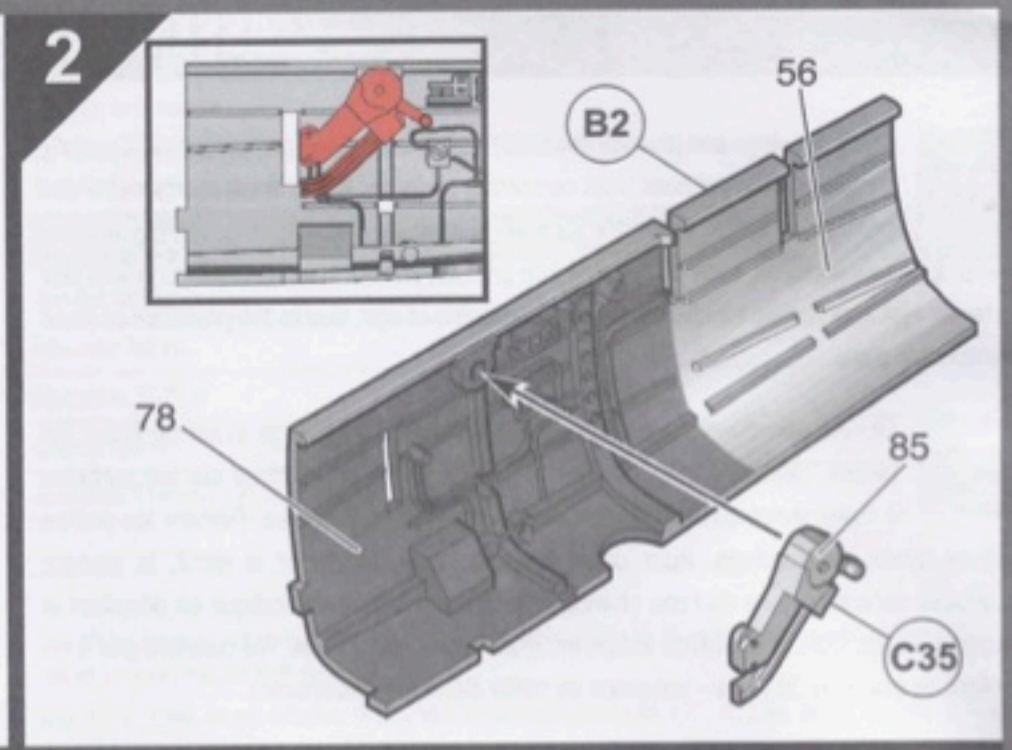
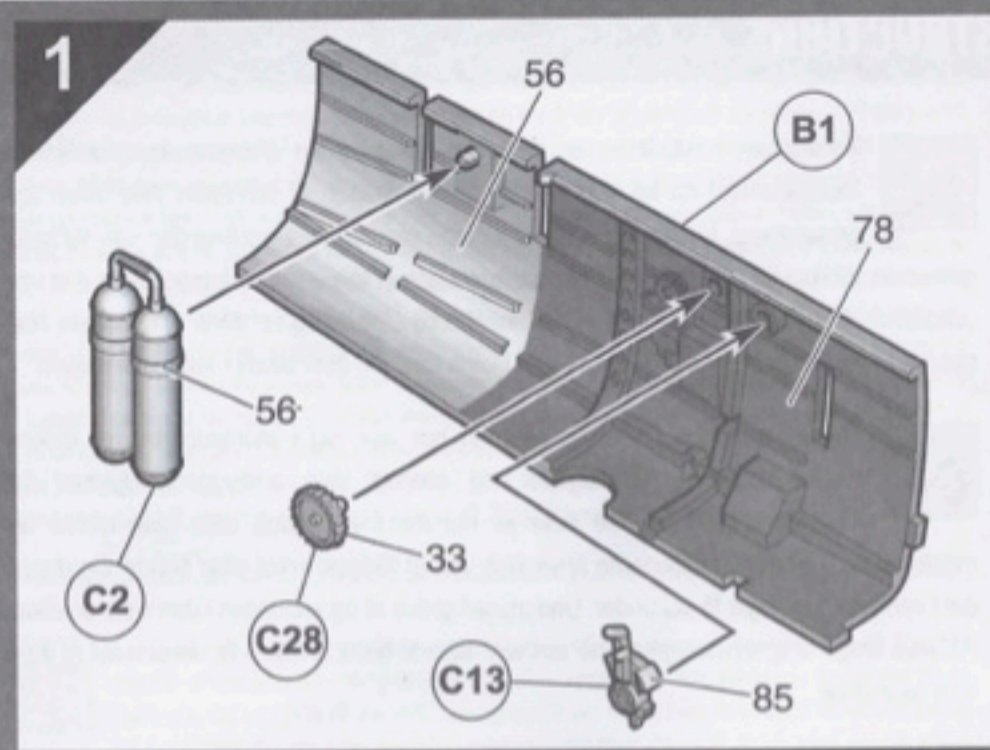

11

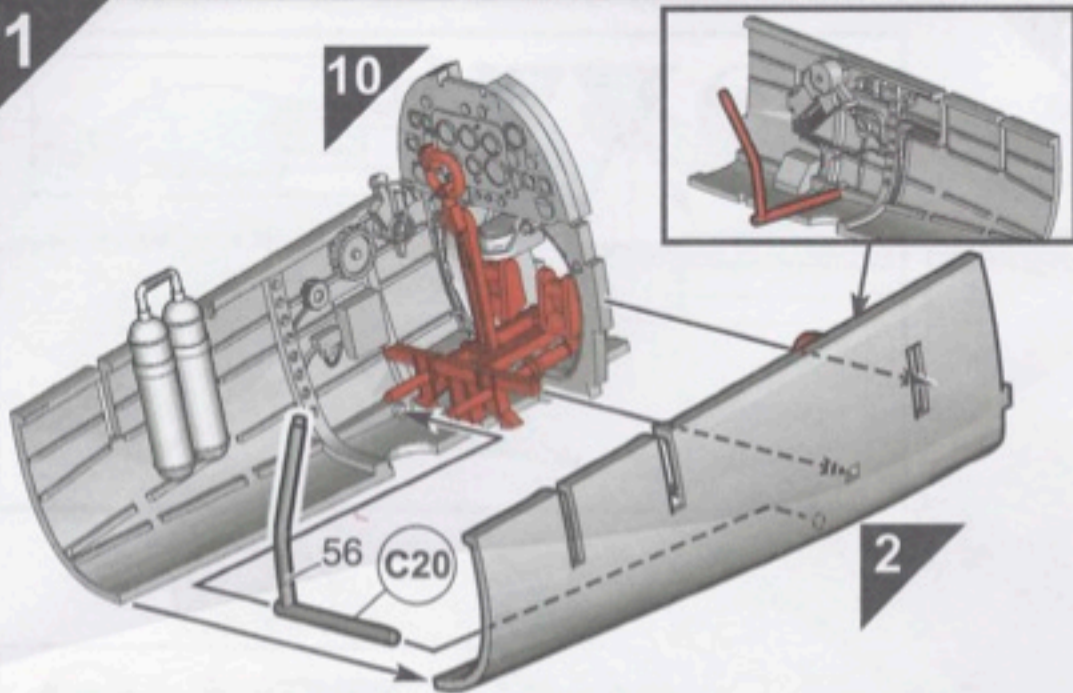

12

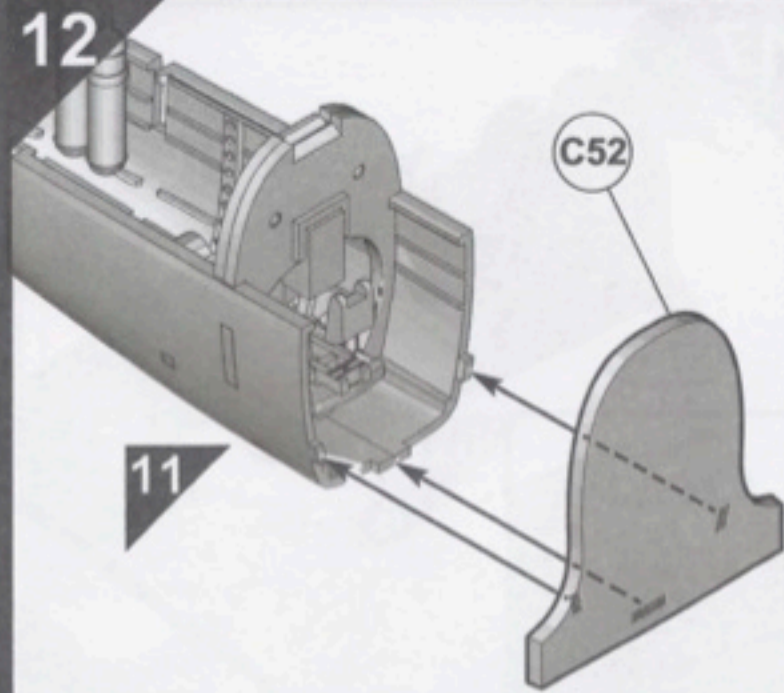

13

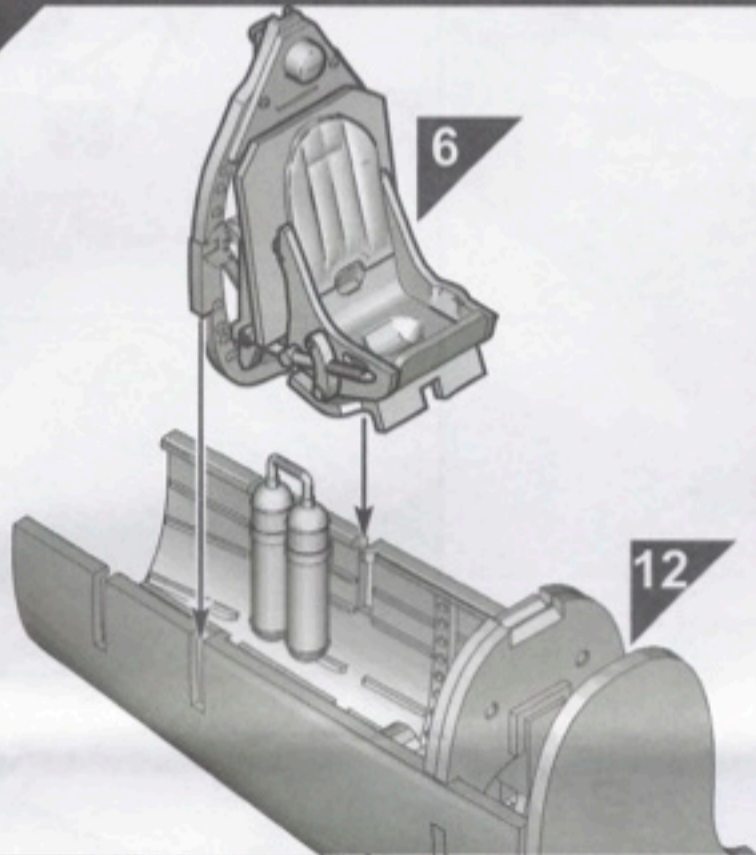

14

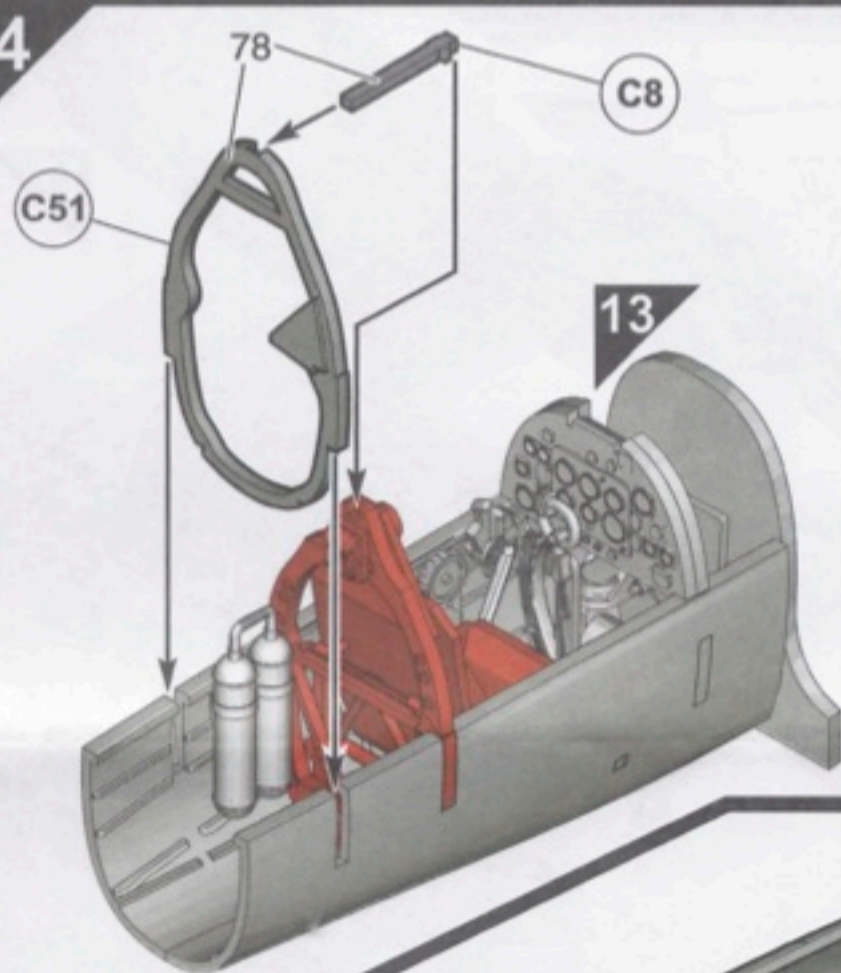

15

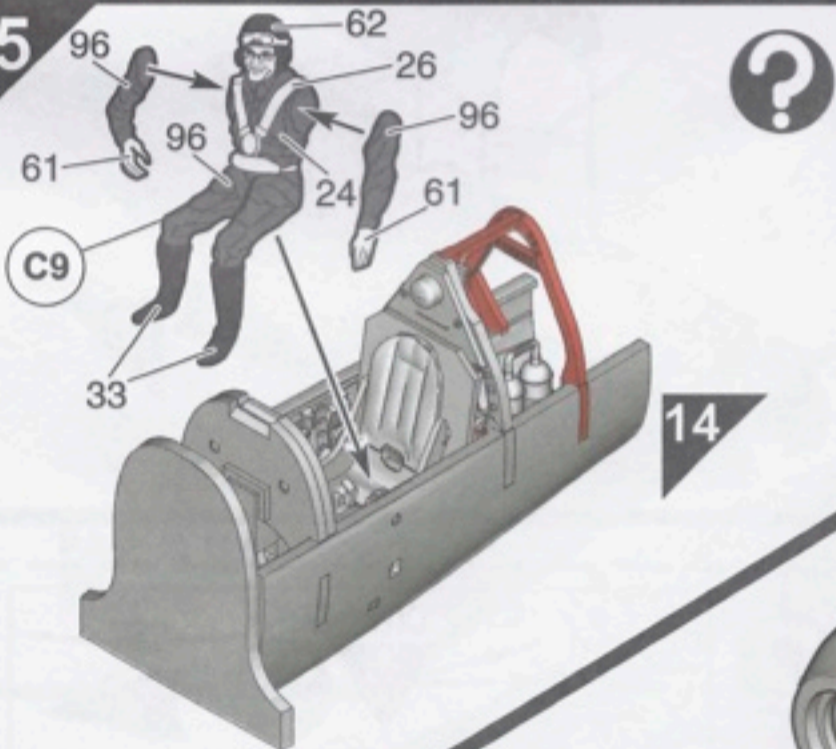

16

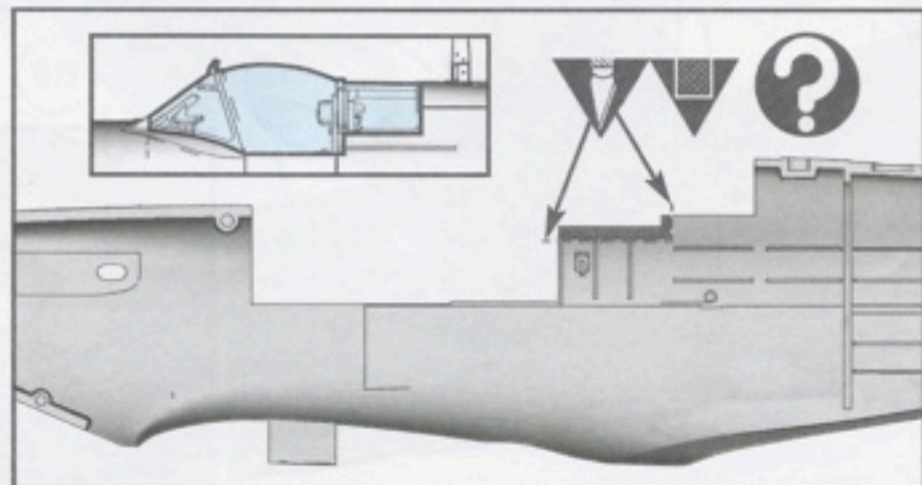
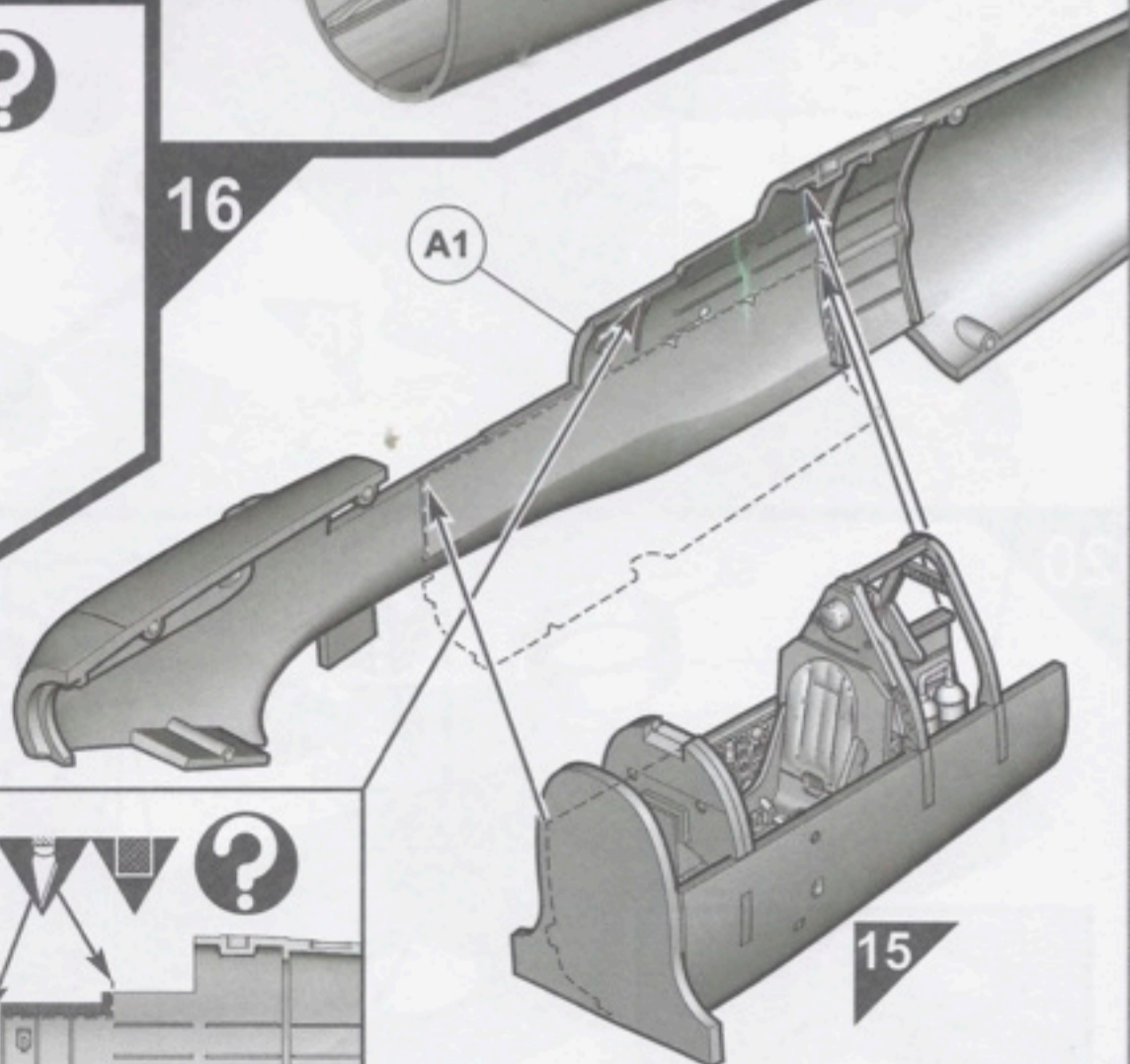

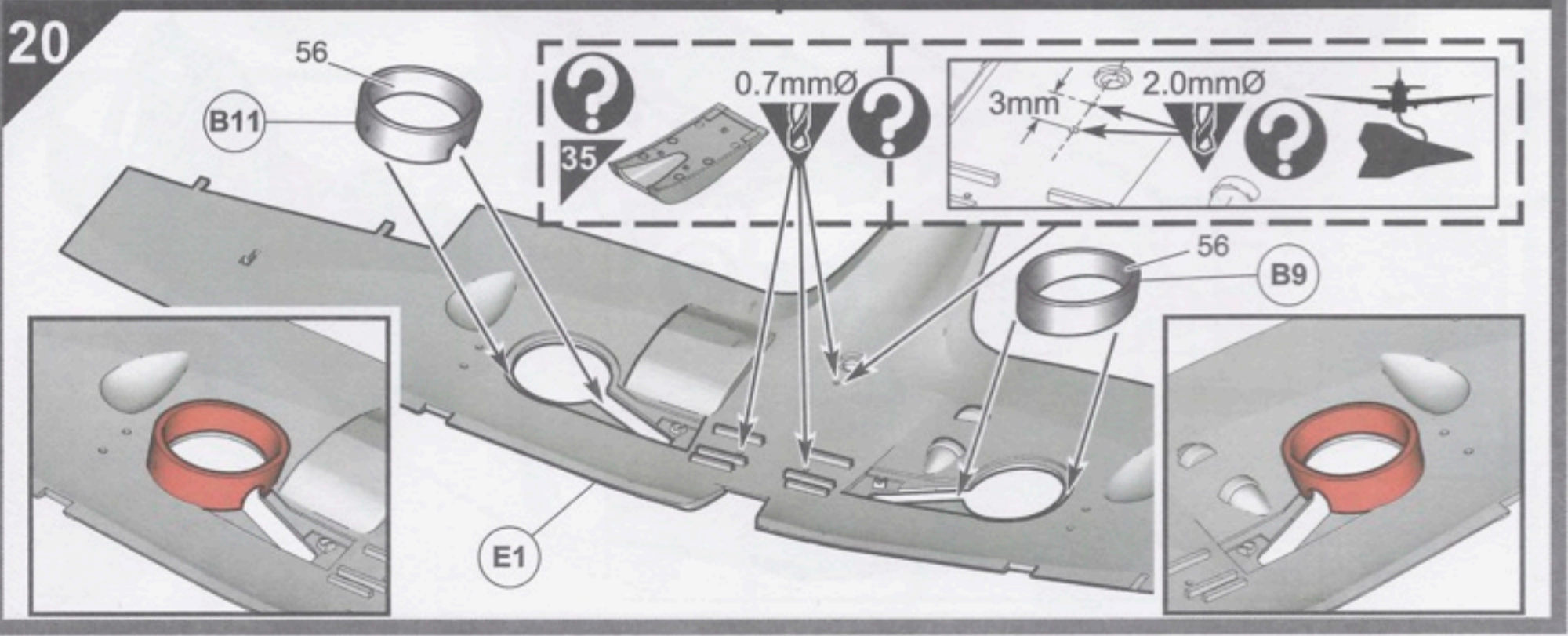
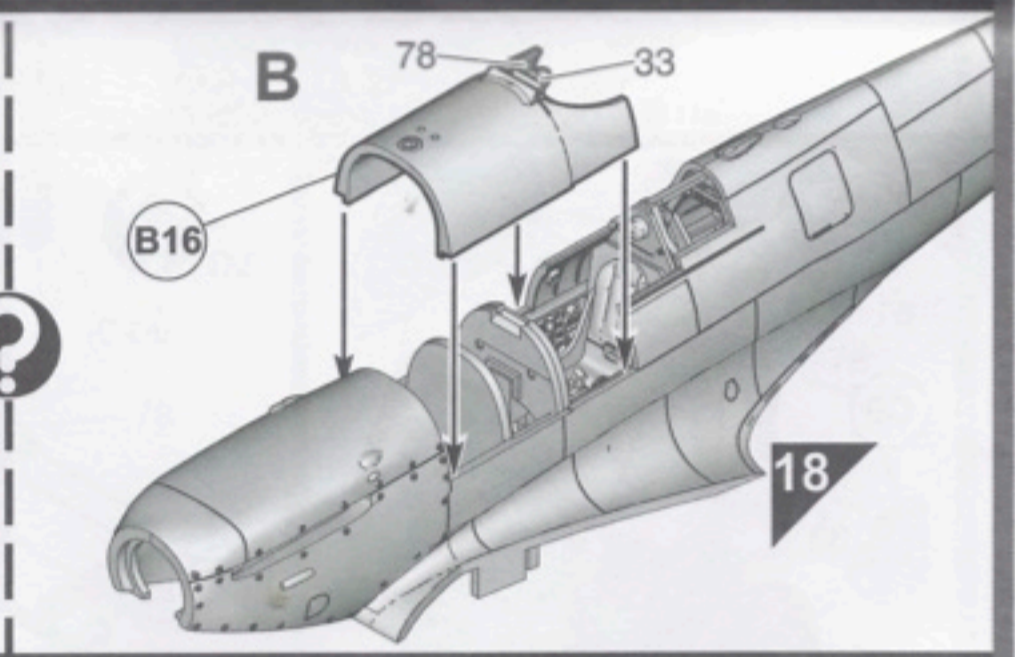
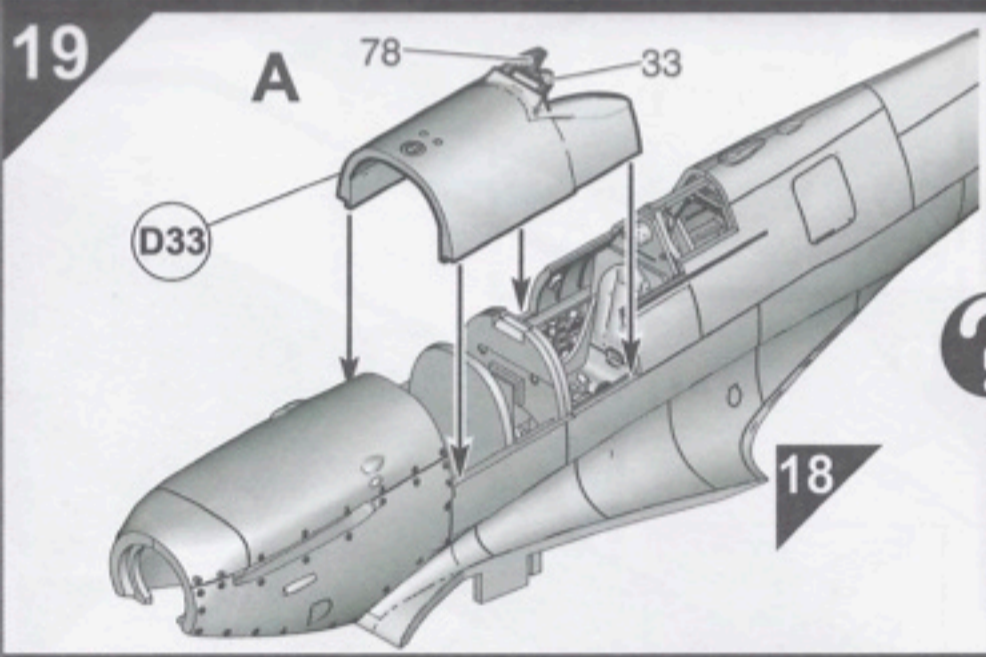
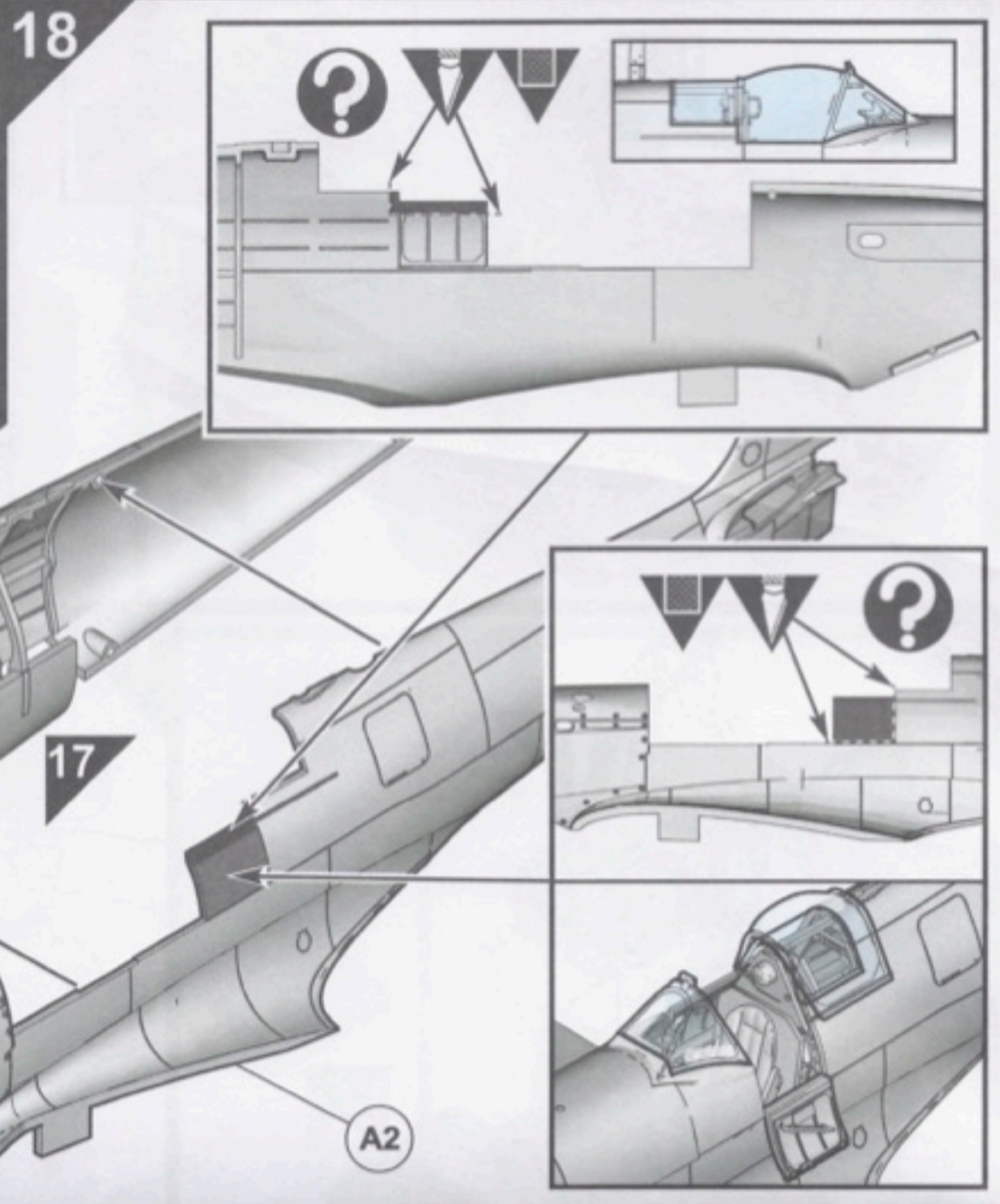
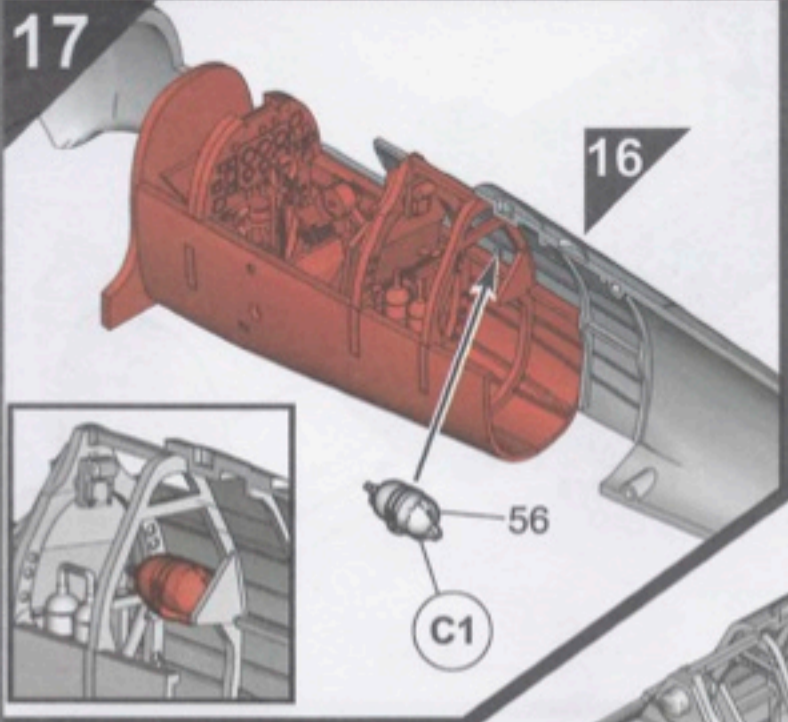

21

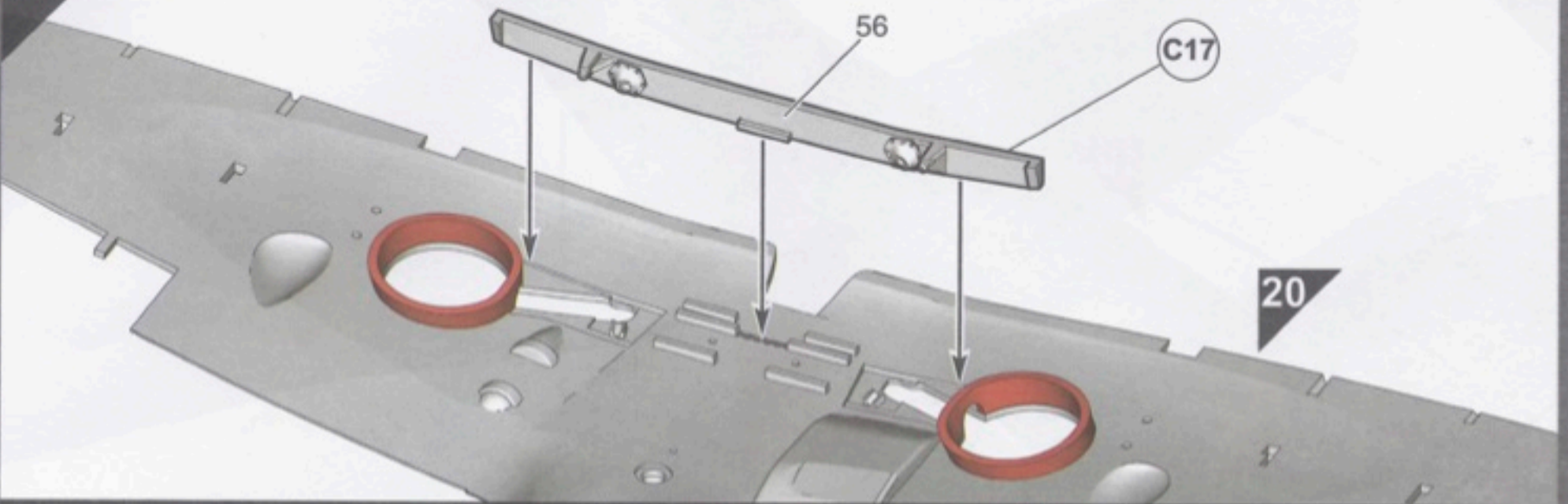

22

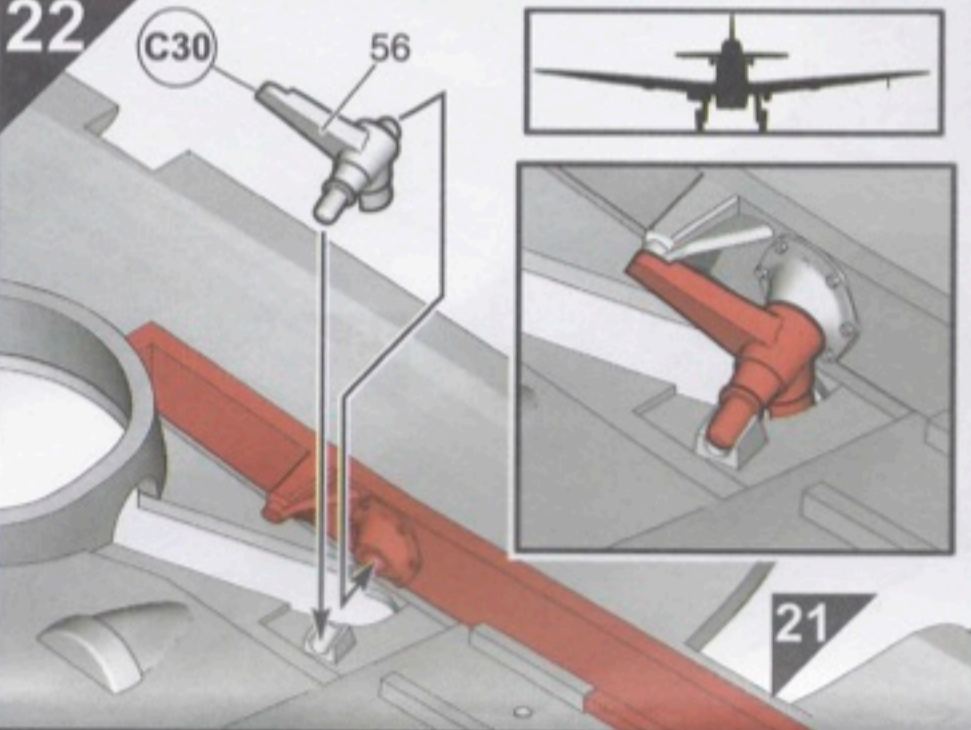

23

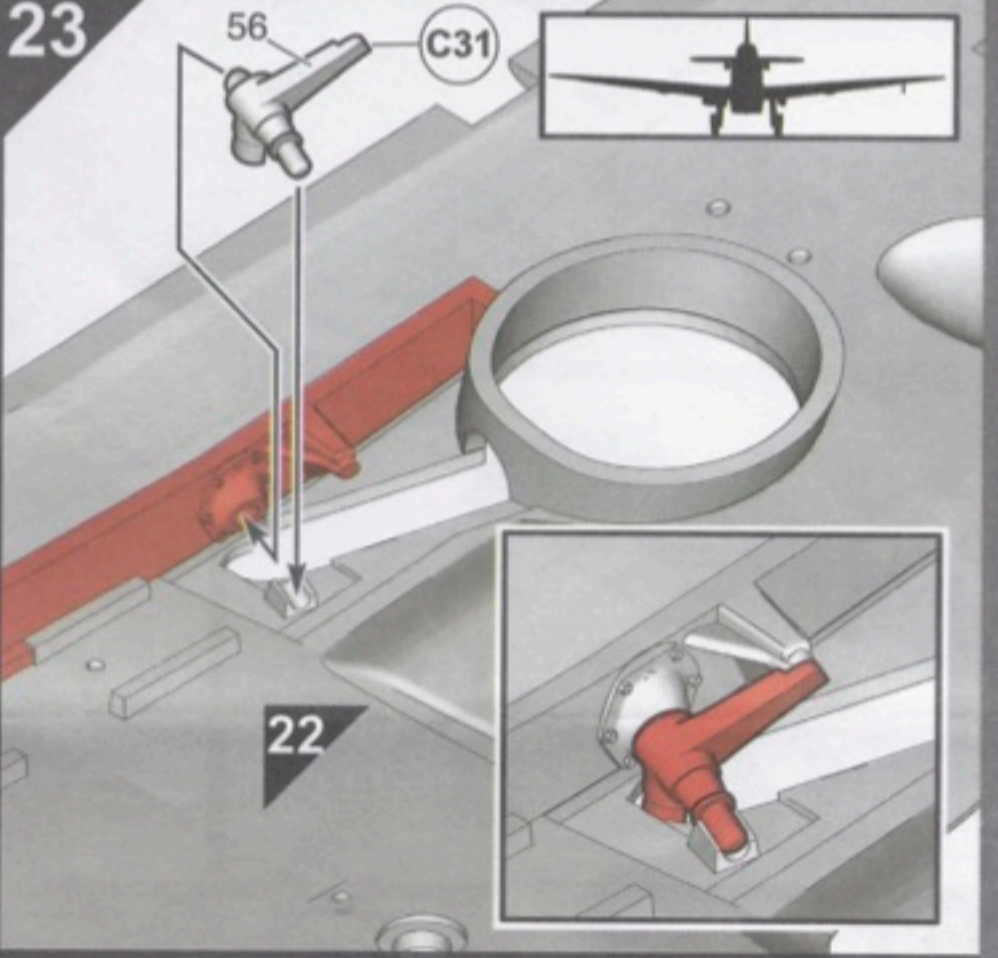

24

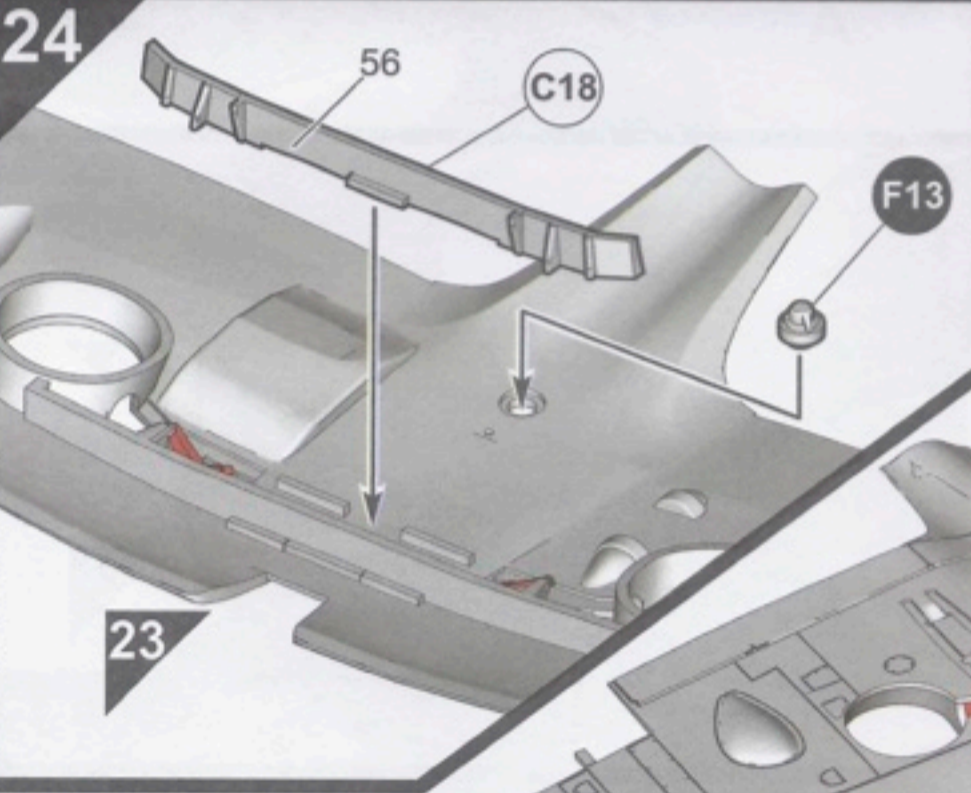

25

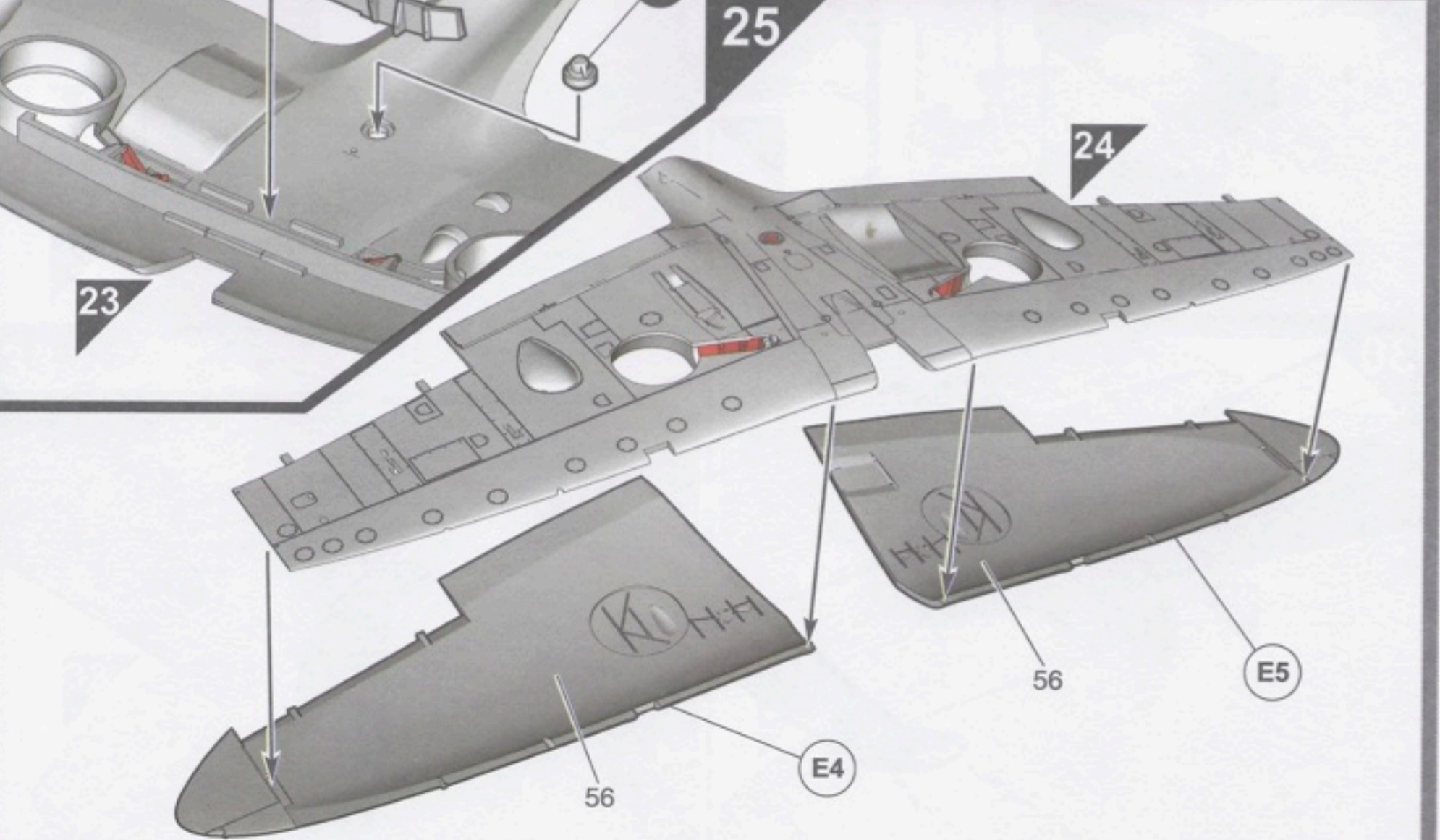

26

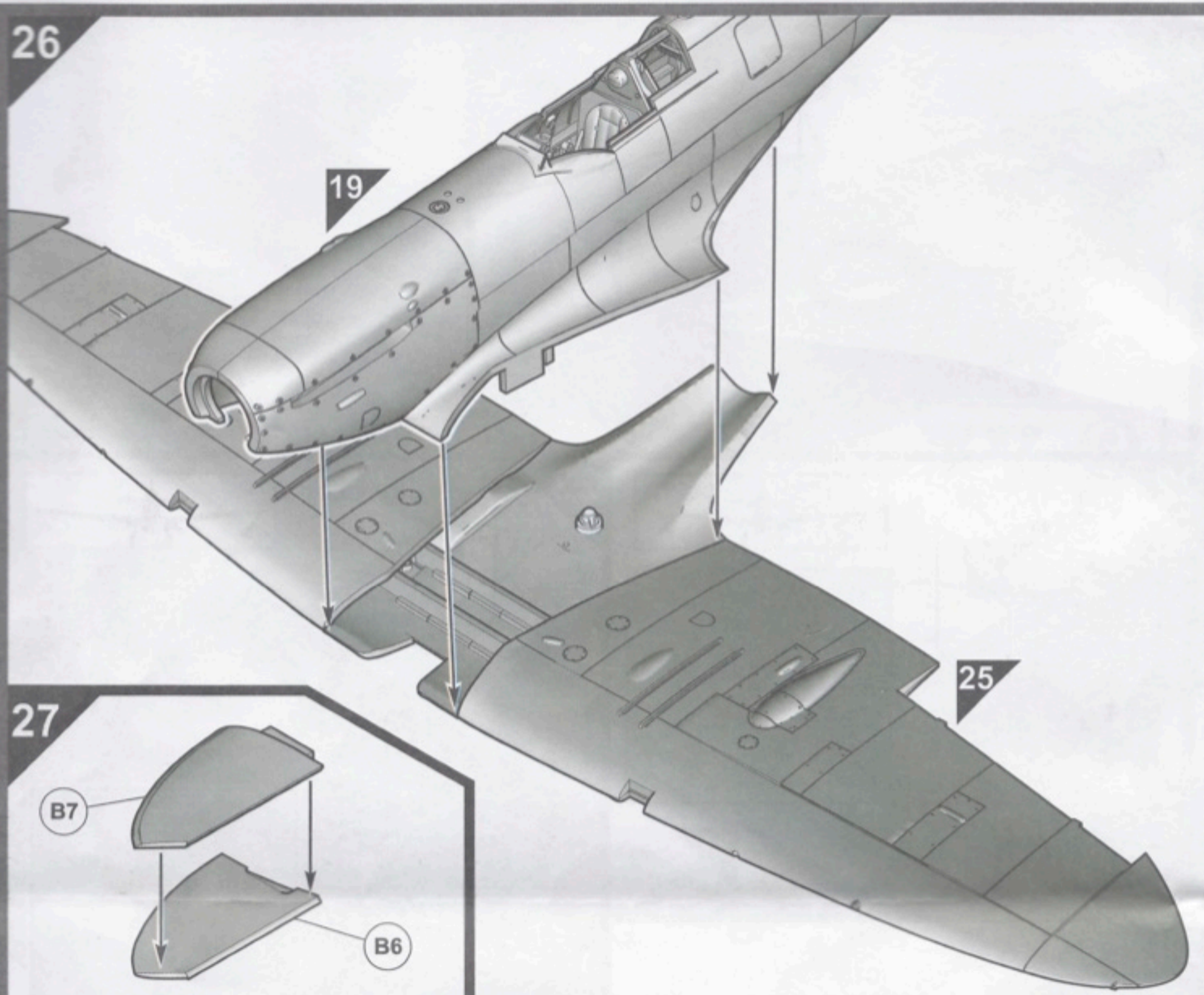

27

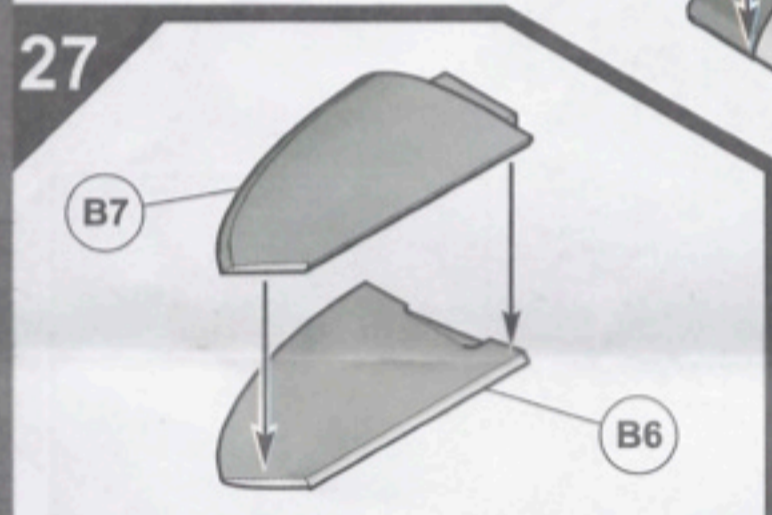

28

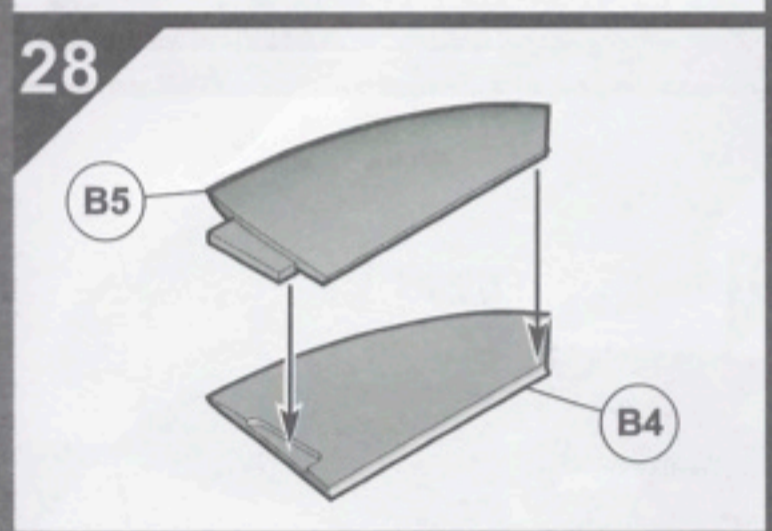

29

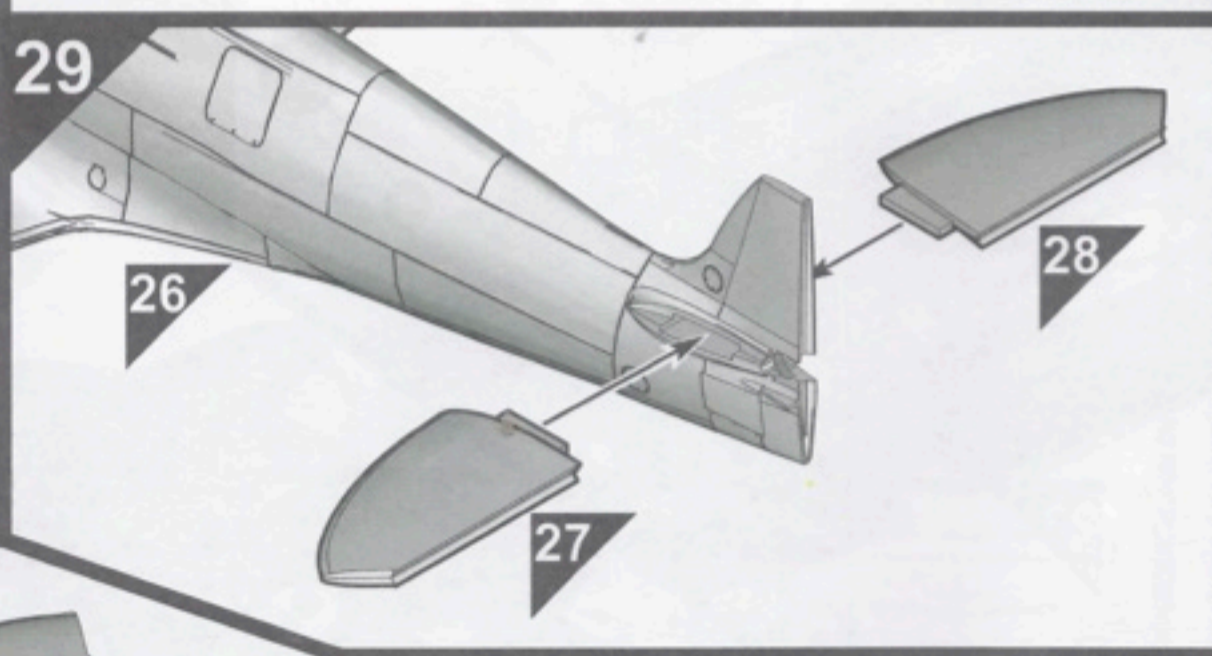

30

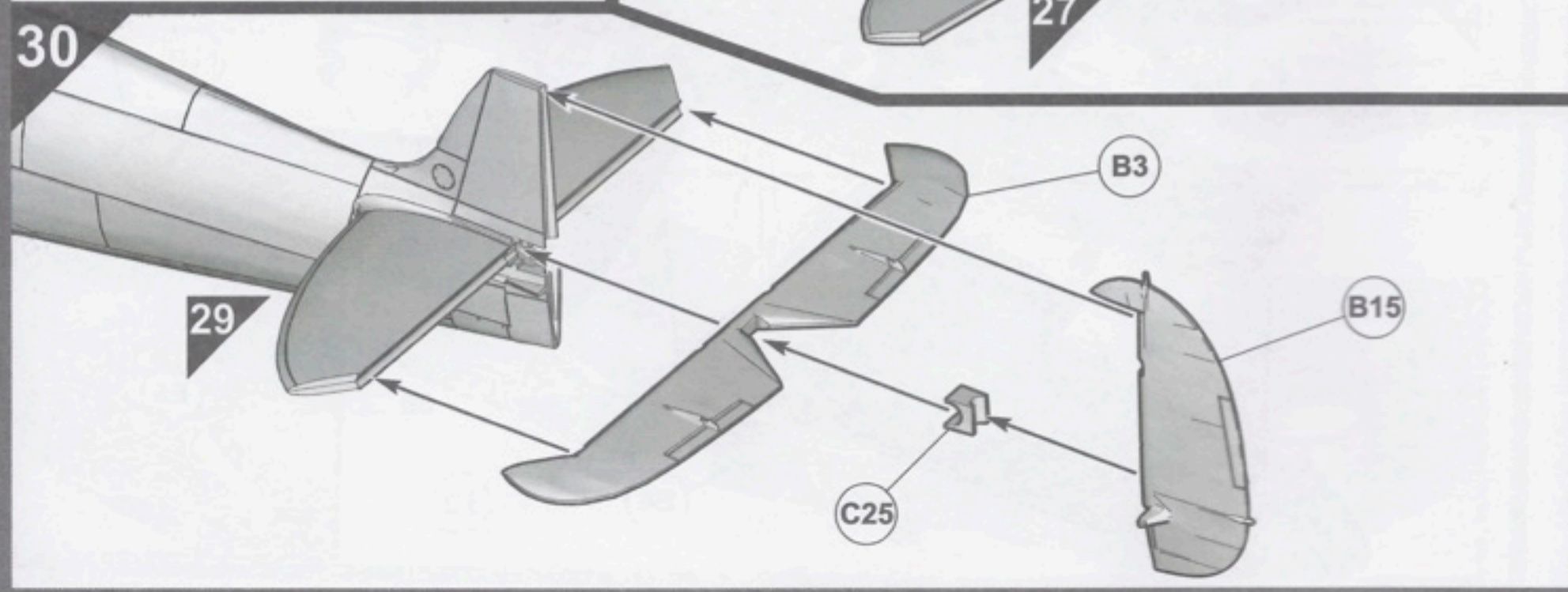



31

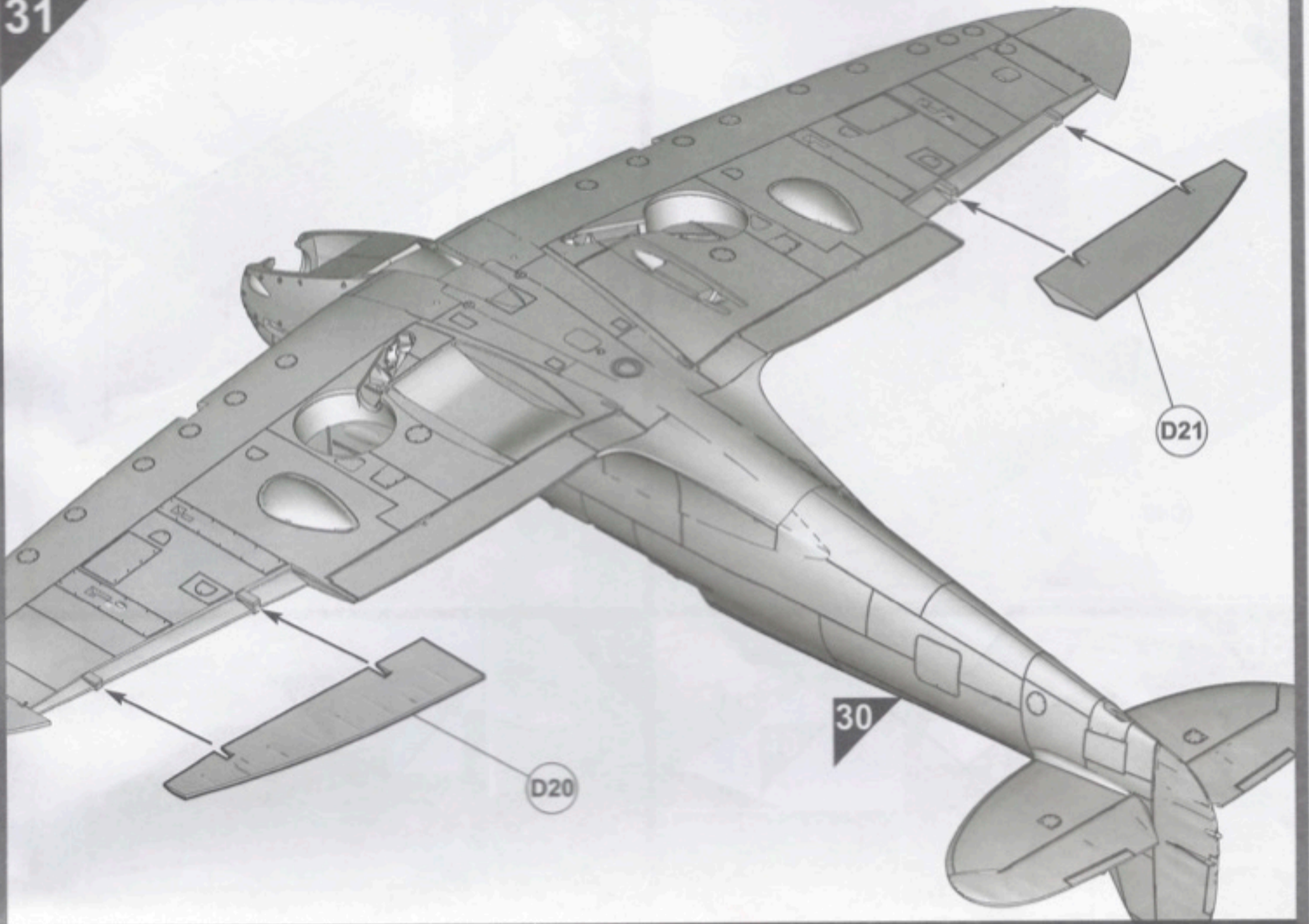

32

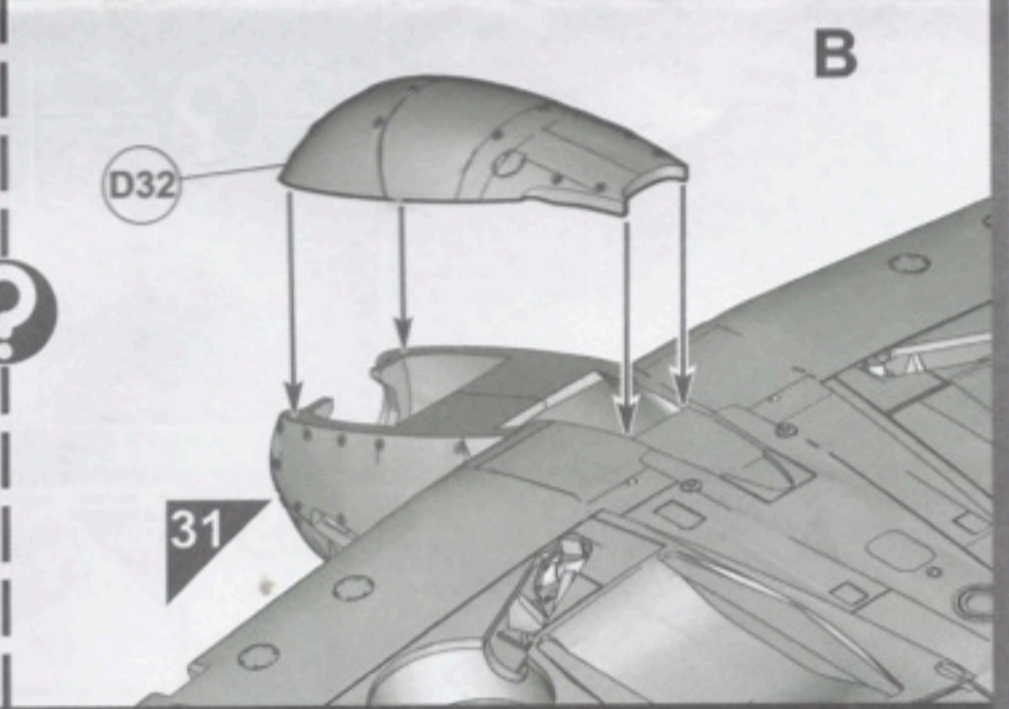
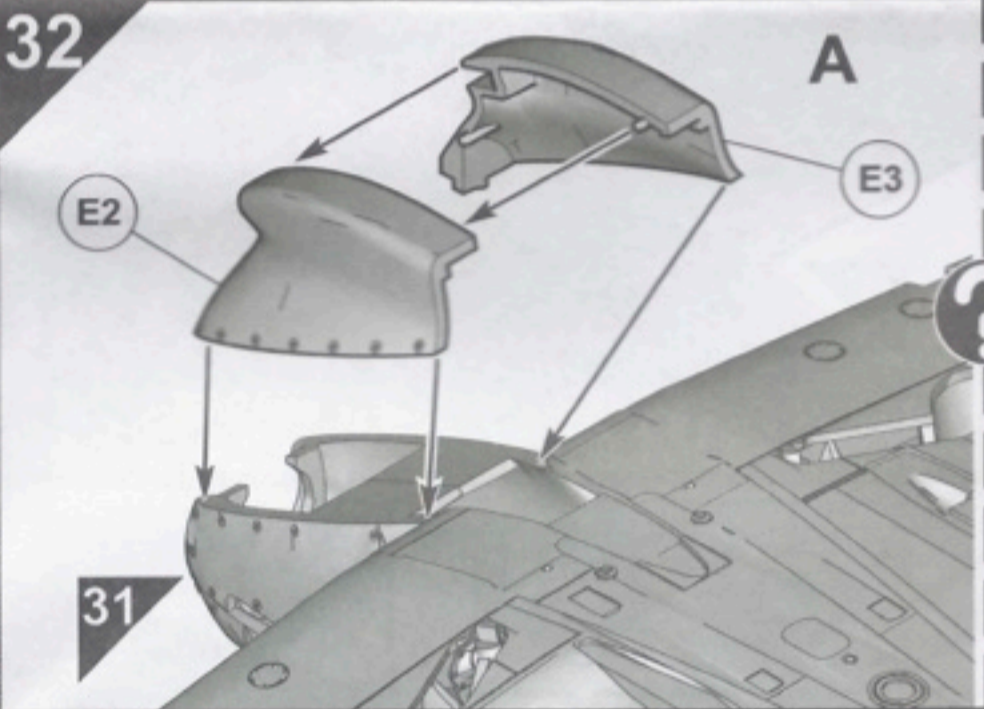

33

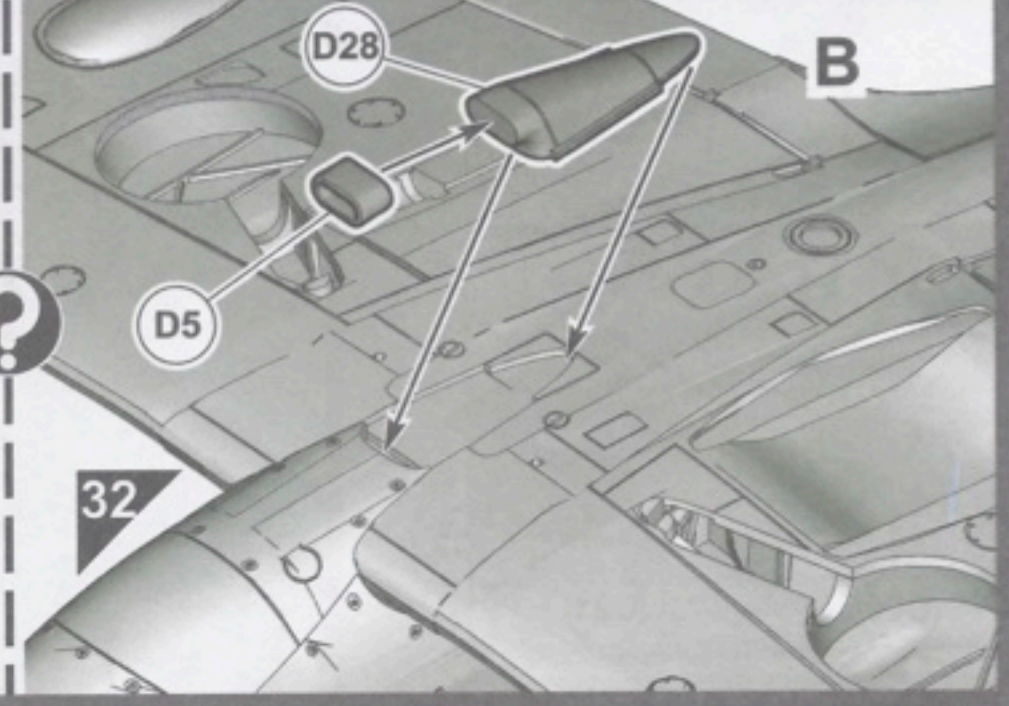
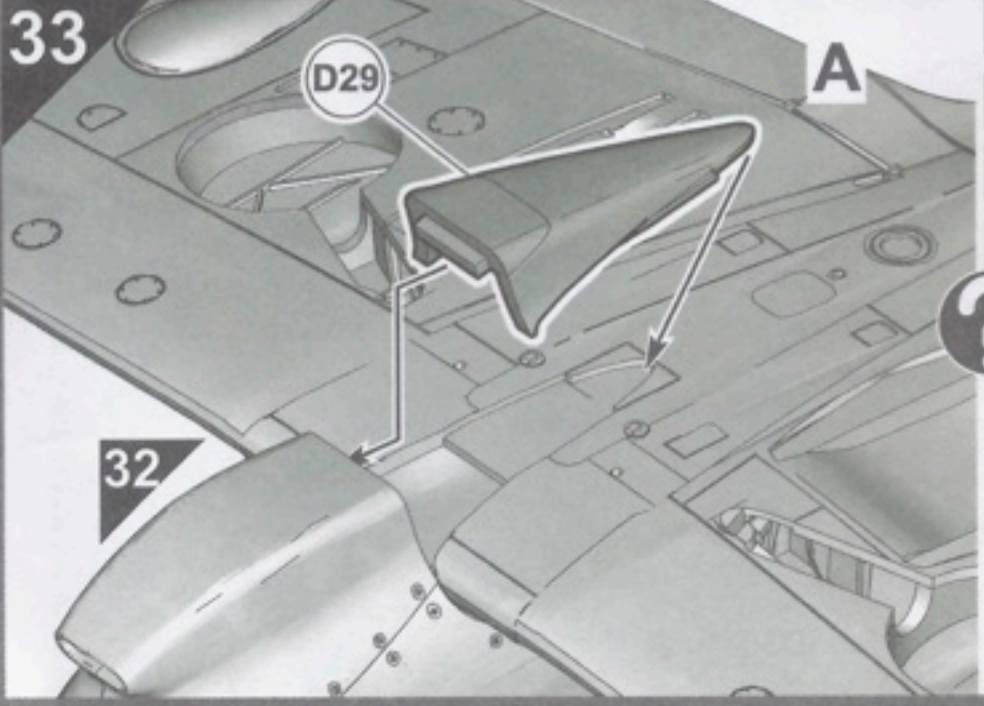

34

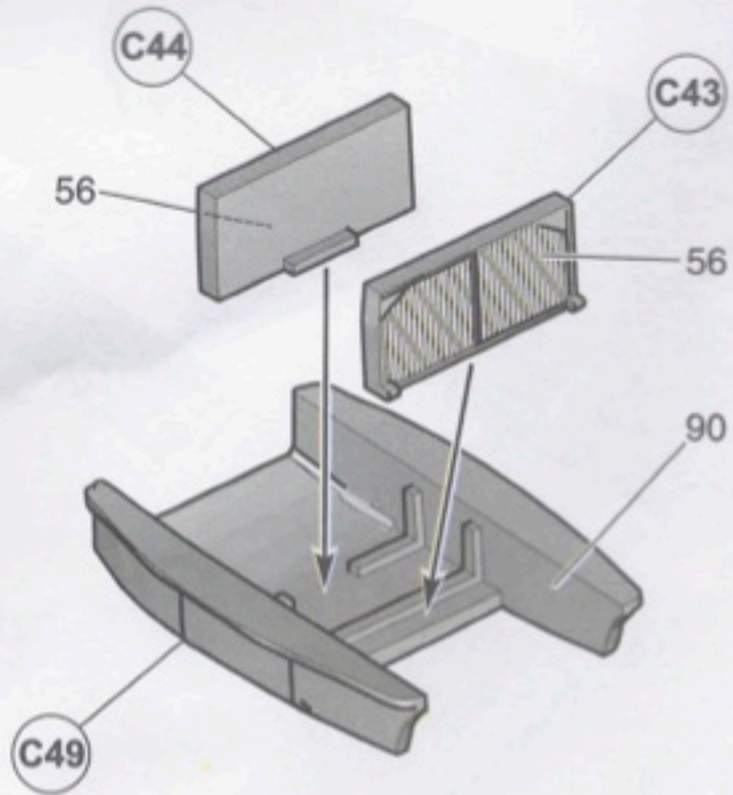

35

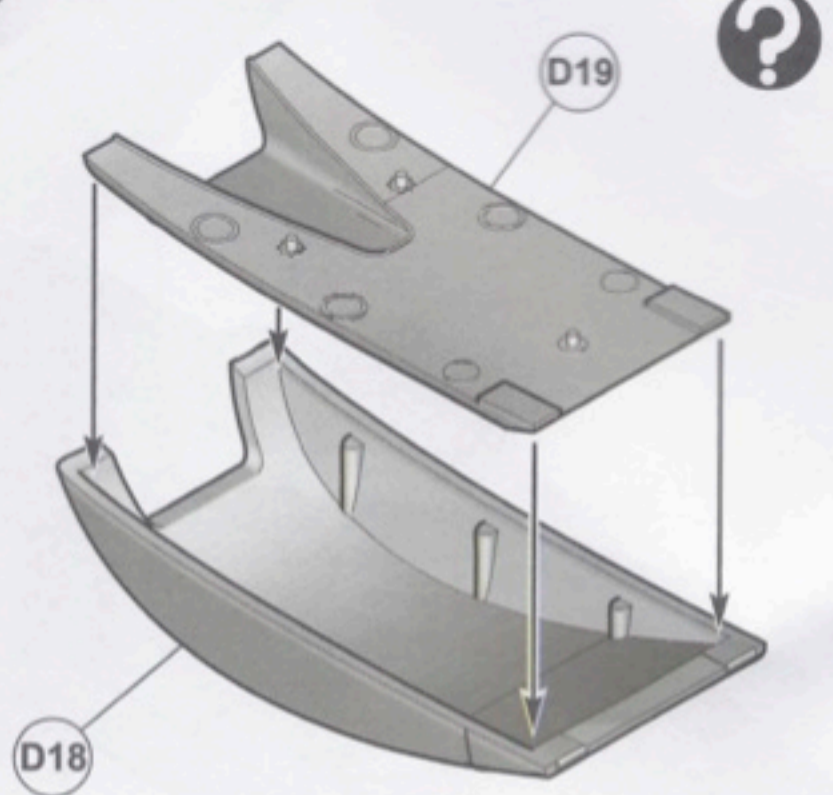

36

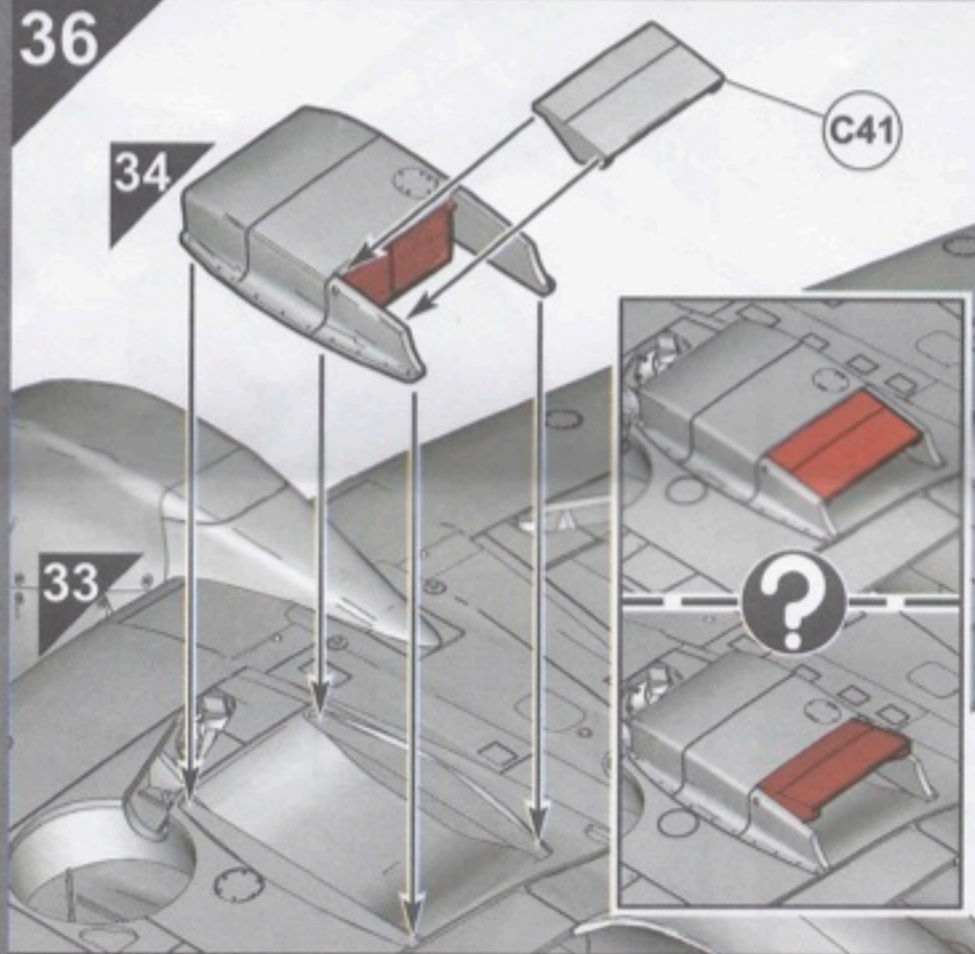

37

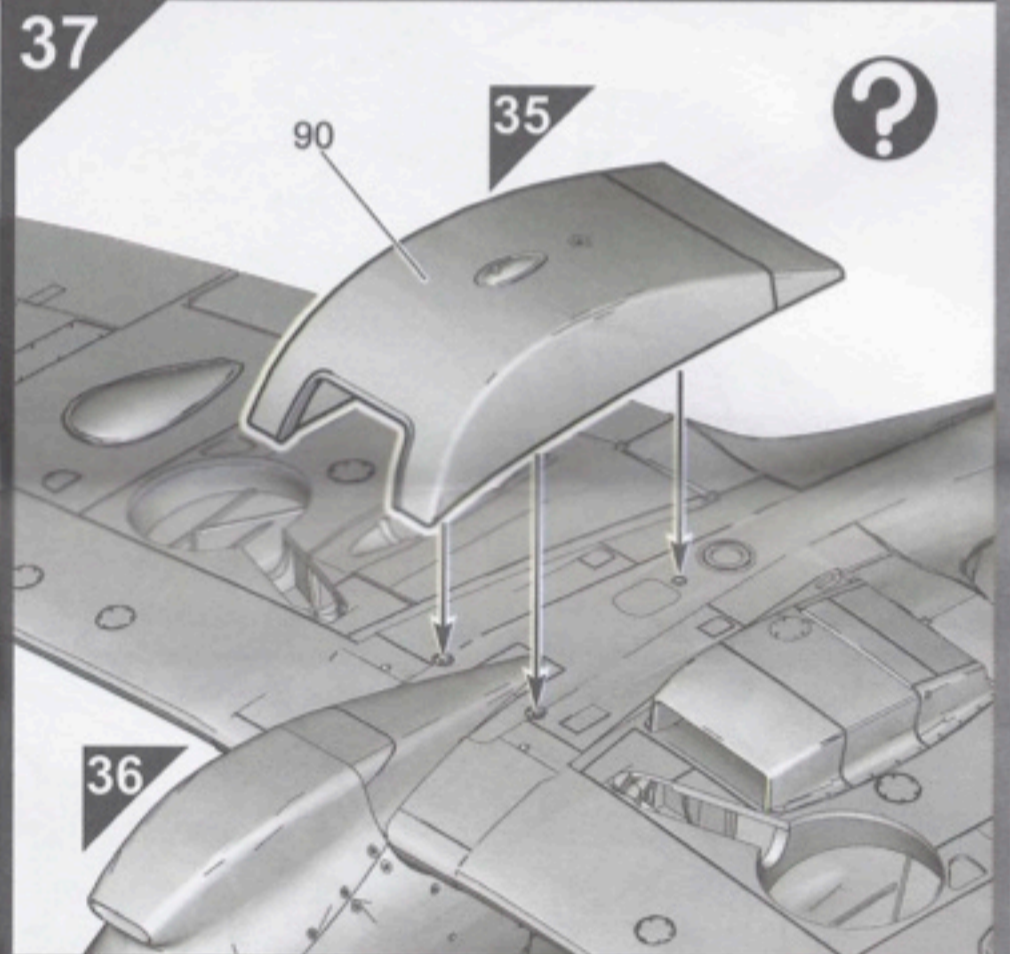

38a

A

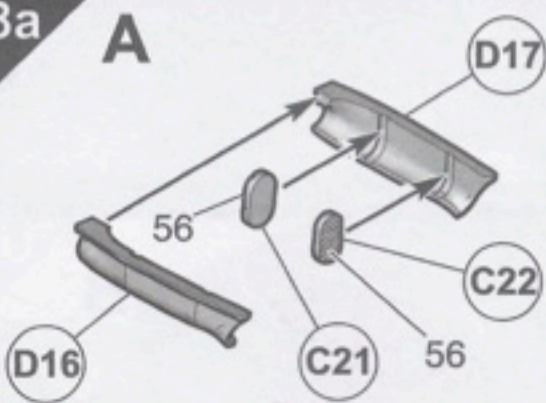

38b

B

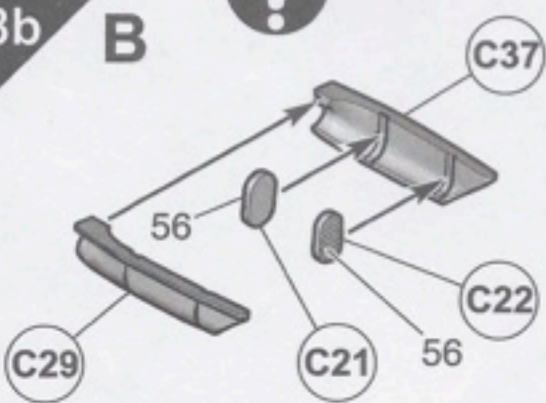

39

38a

A

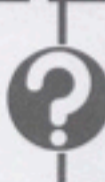

38b

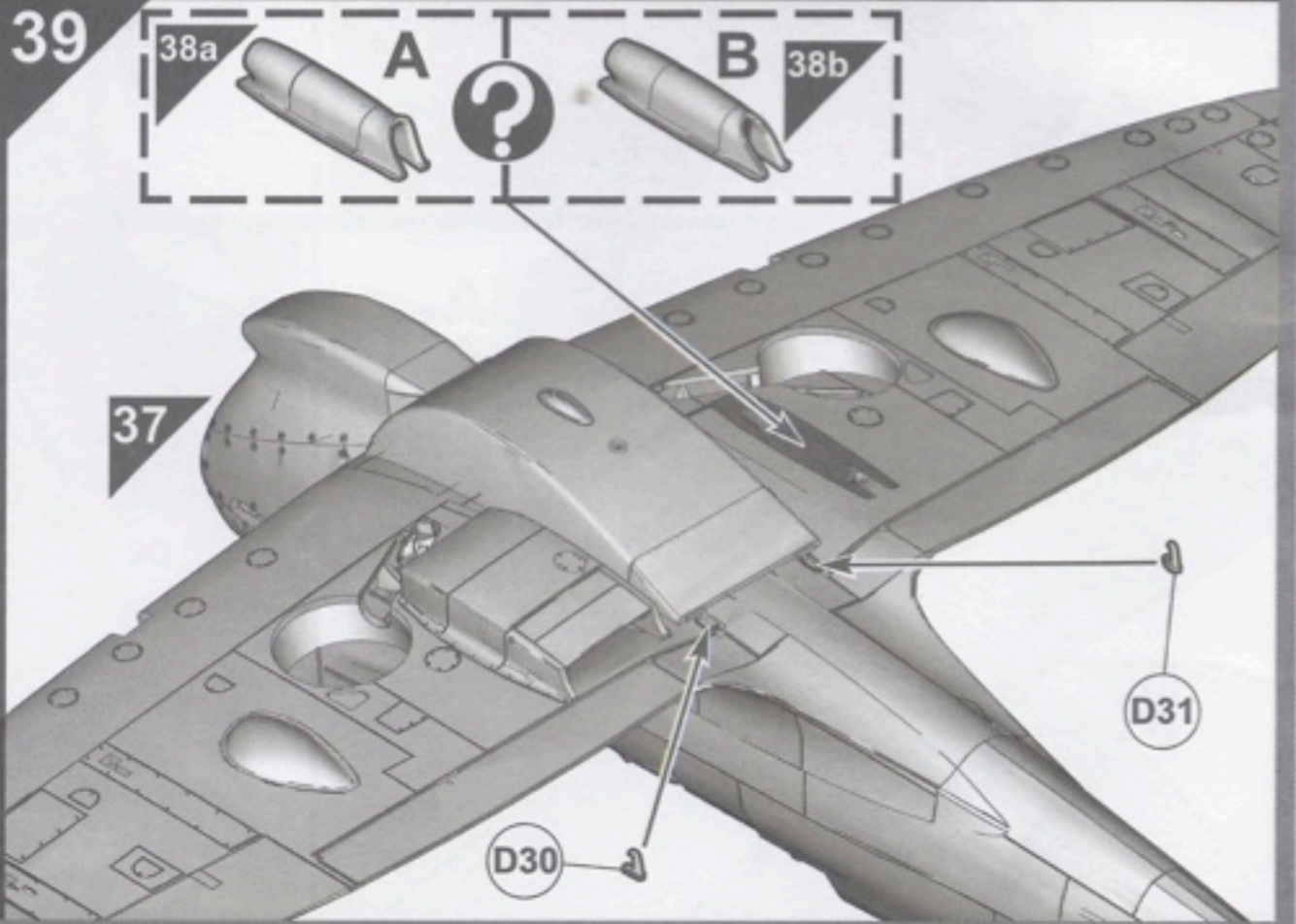

40

B17

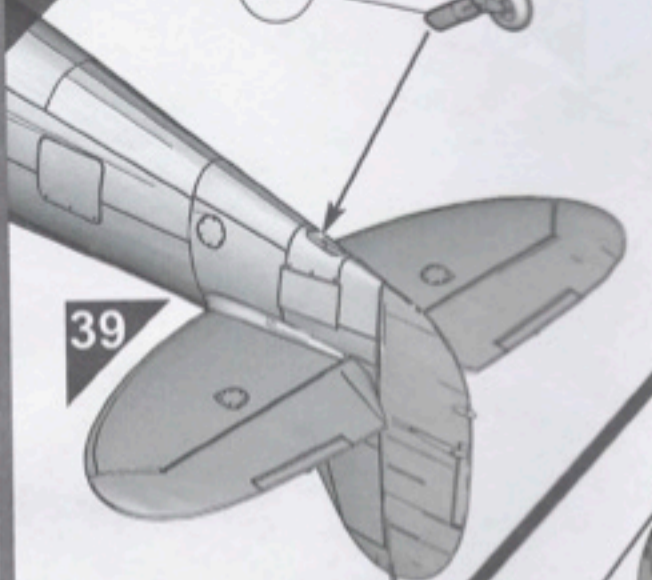

39

41

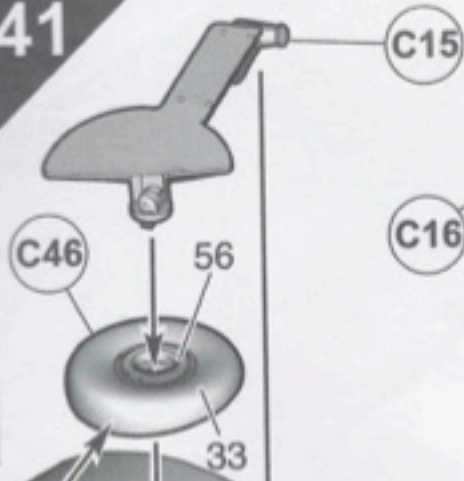

C15

C46

56

33

C16

33

56

C45

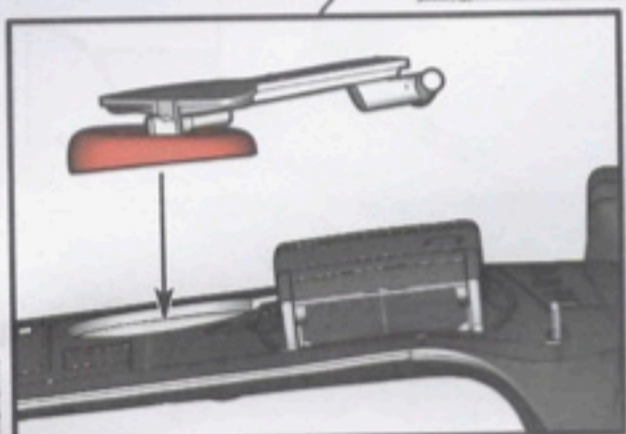

40

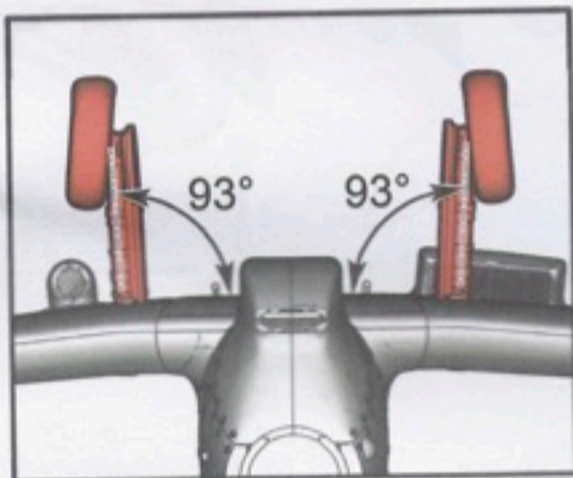
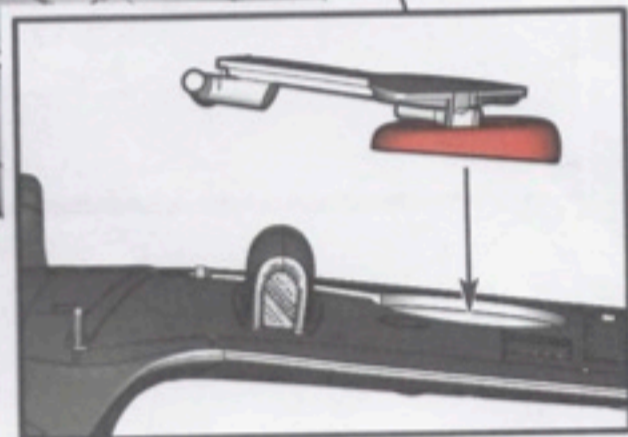

93°

93°

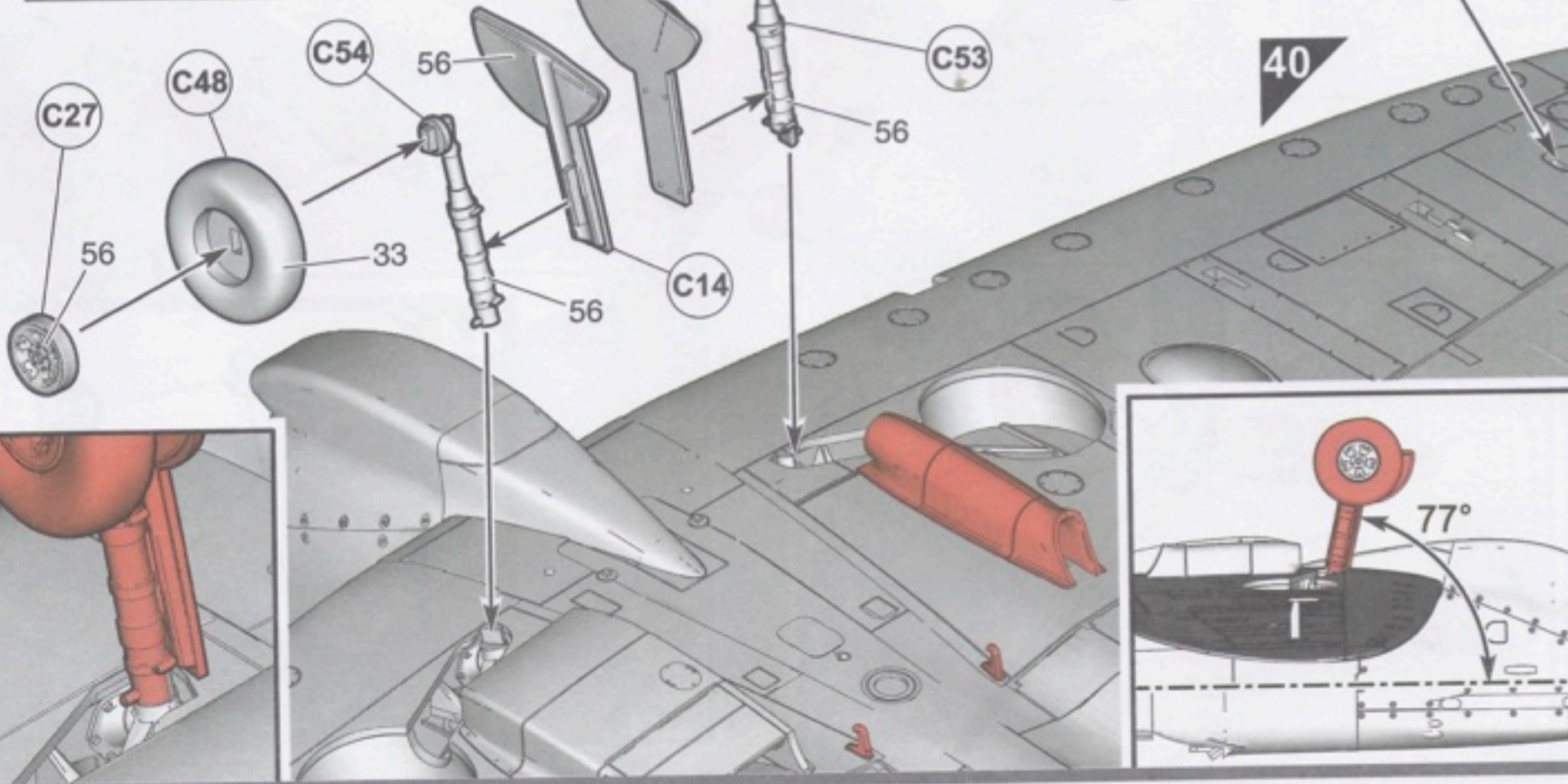

C12

56

33

56

C26

C36

C47

C53

56

40

C27

C48

C54

56

33

C14

56

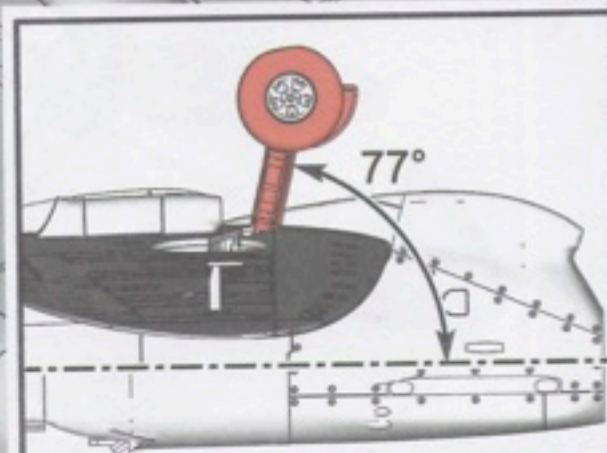
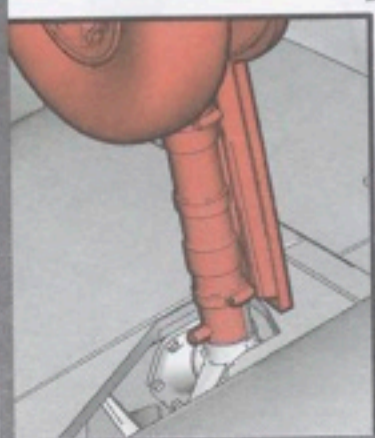

77°

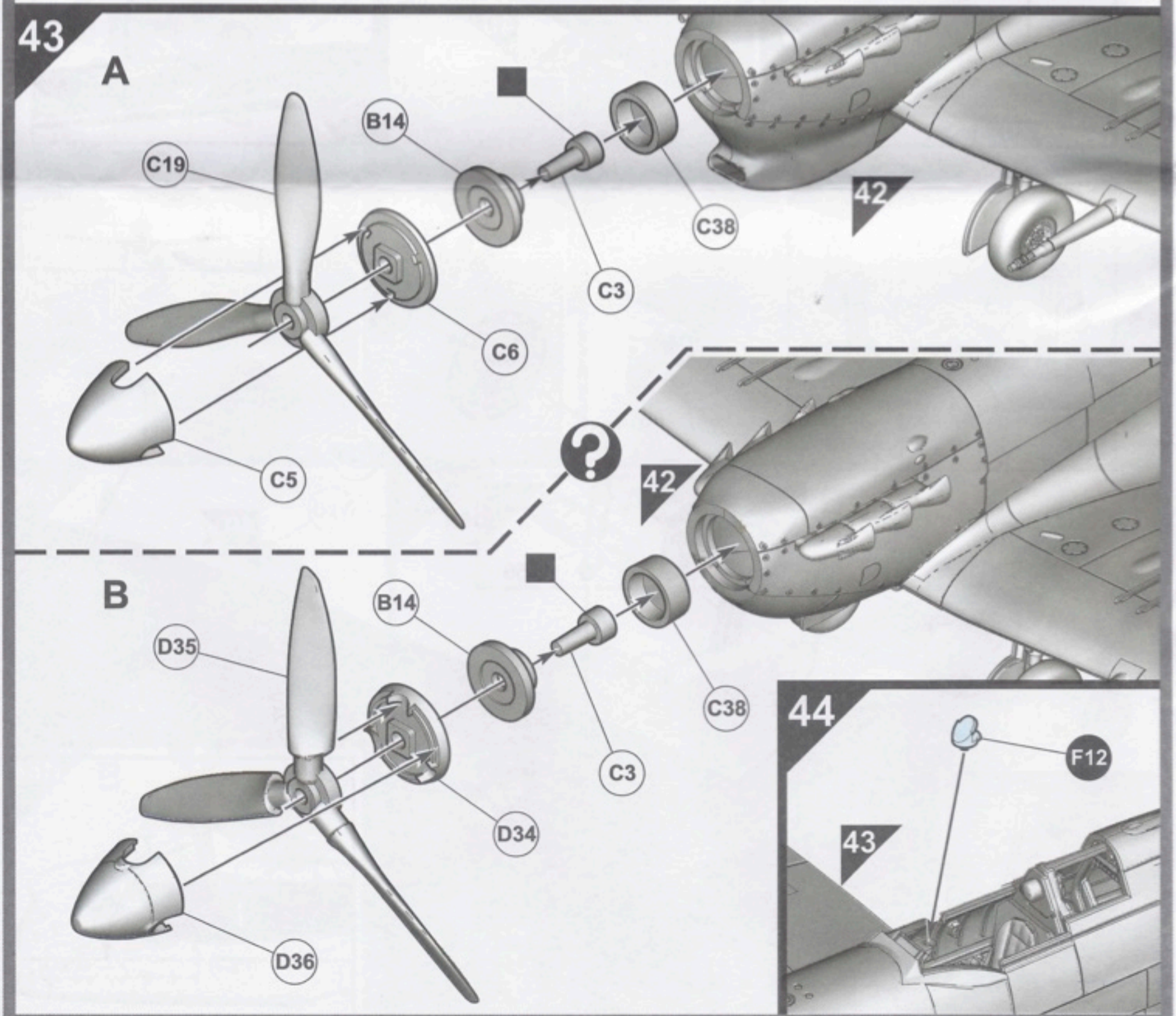
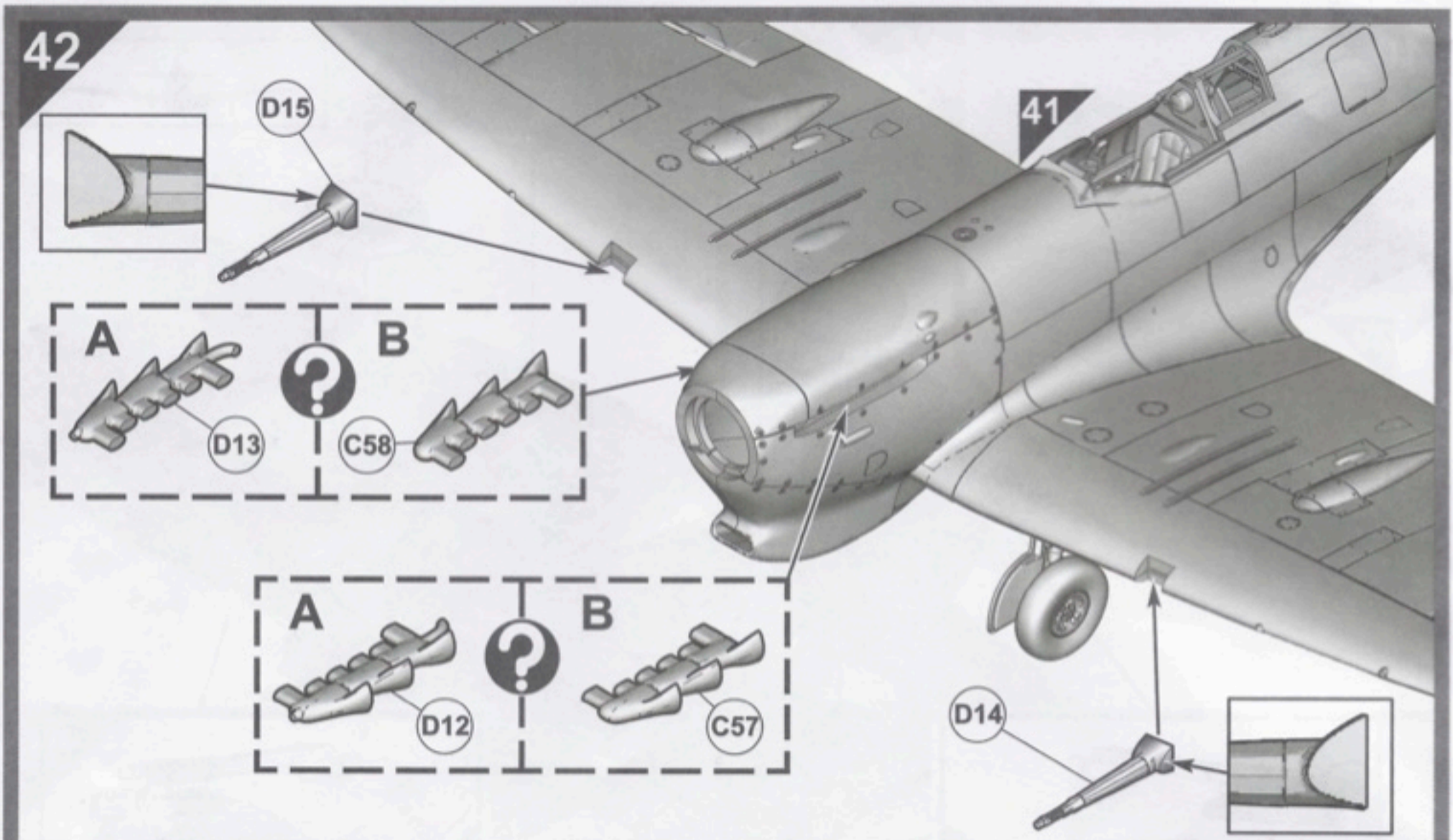

45

A

B

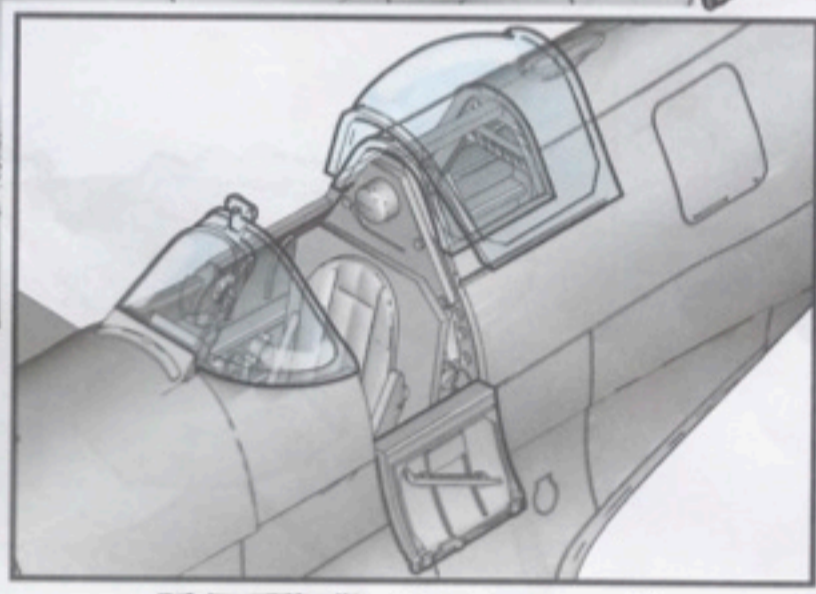
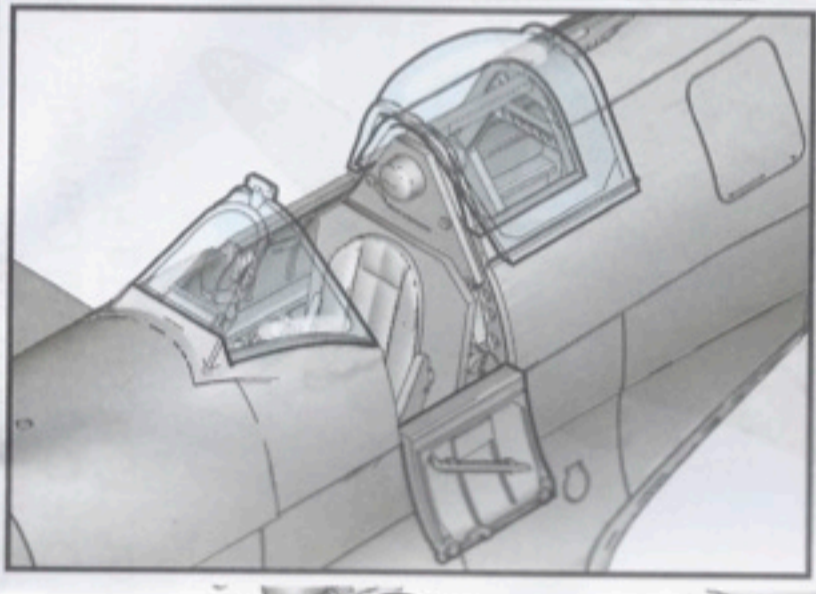
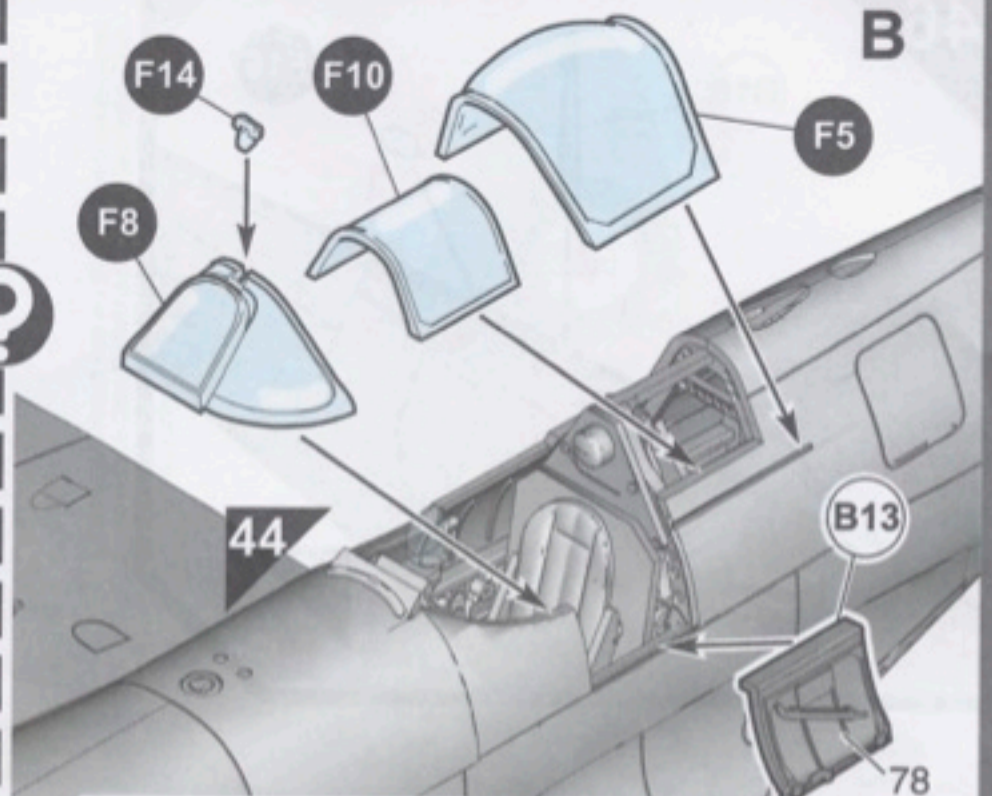
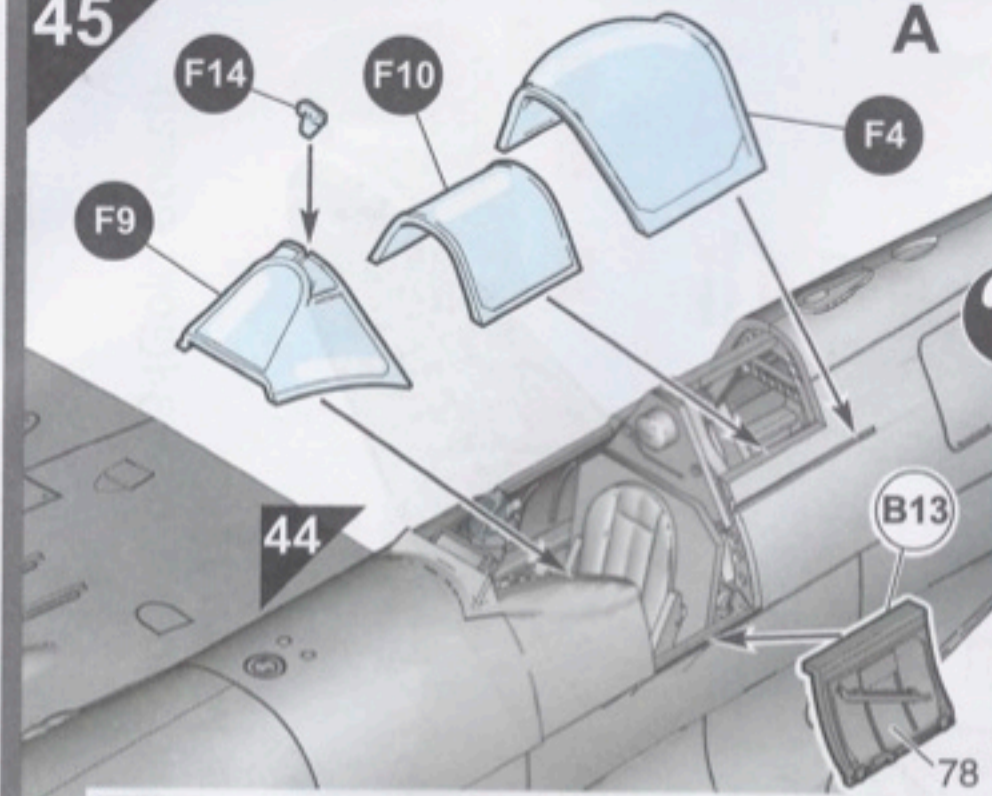

A

B

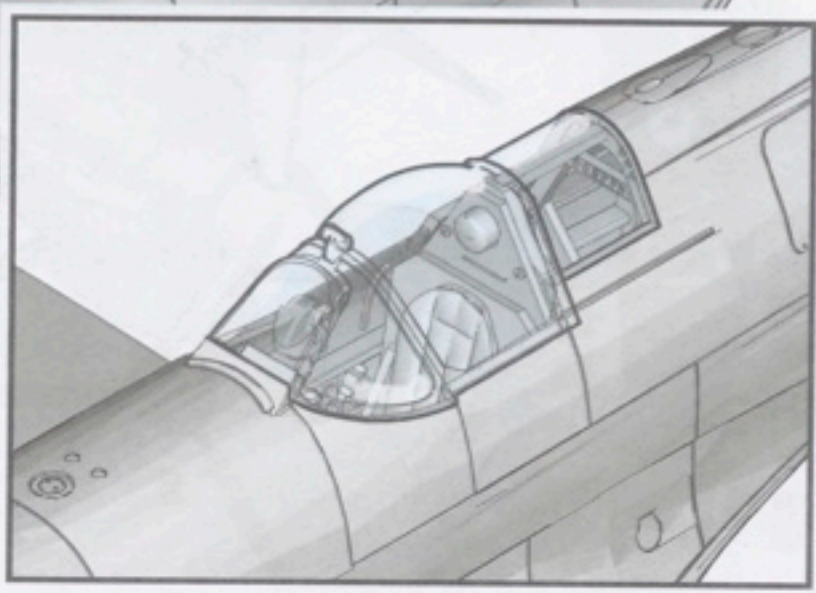
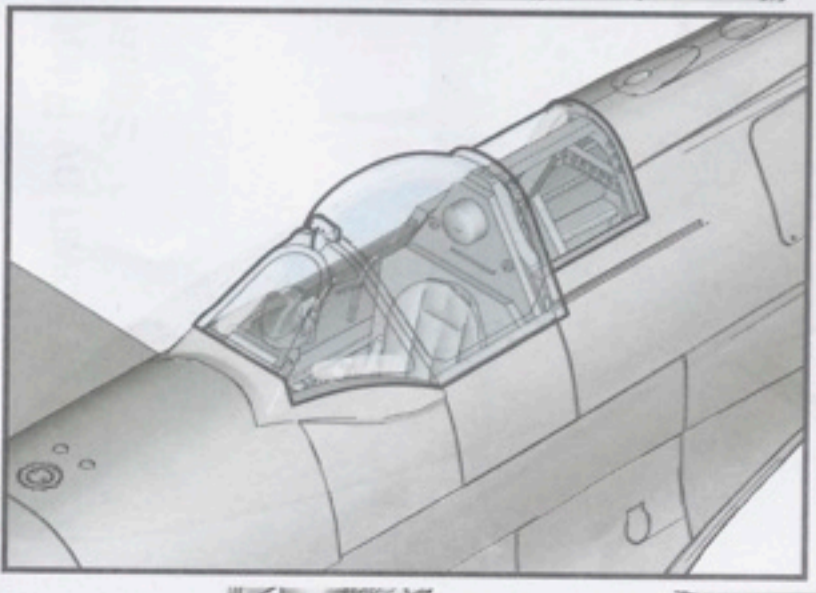
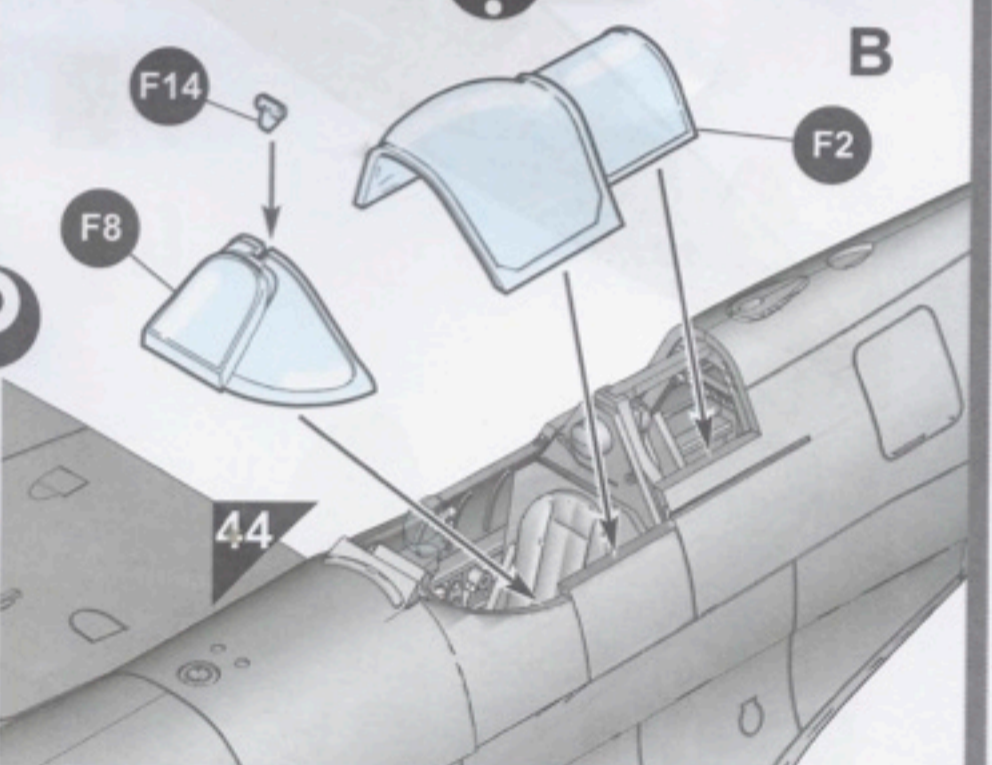
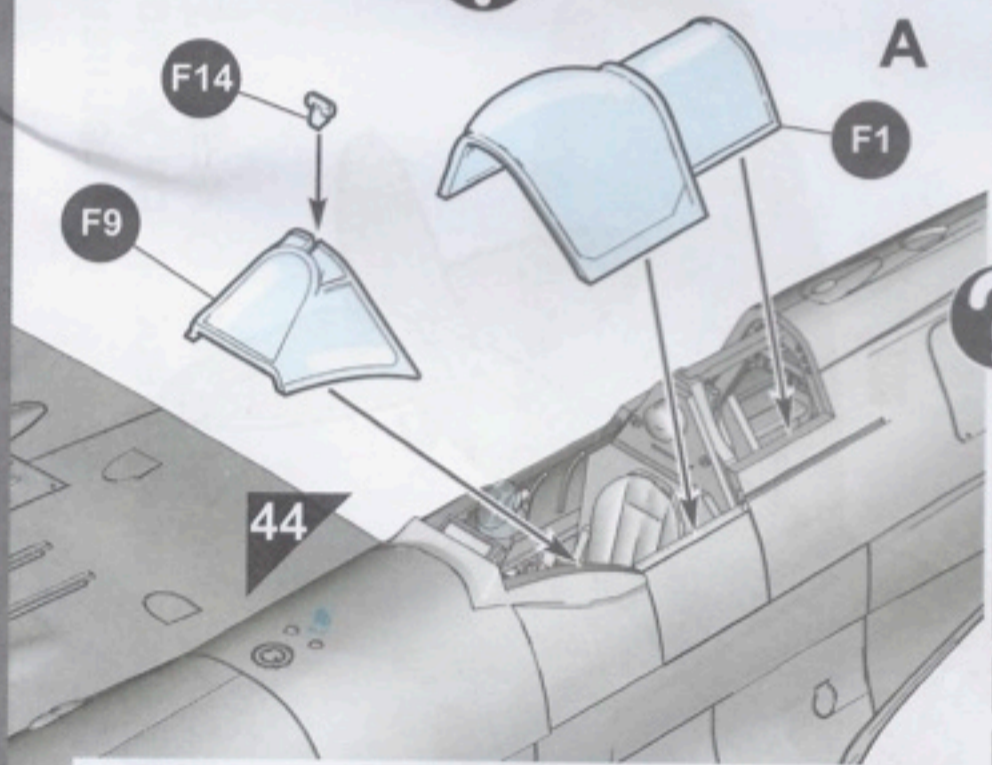

46

B18

F15

45

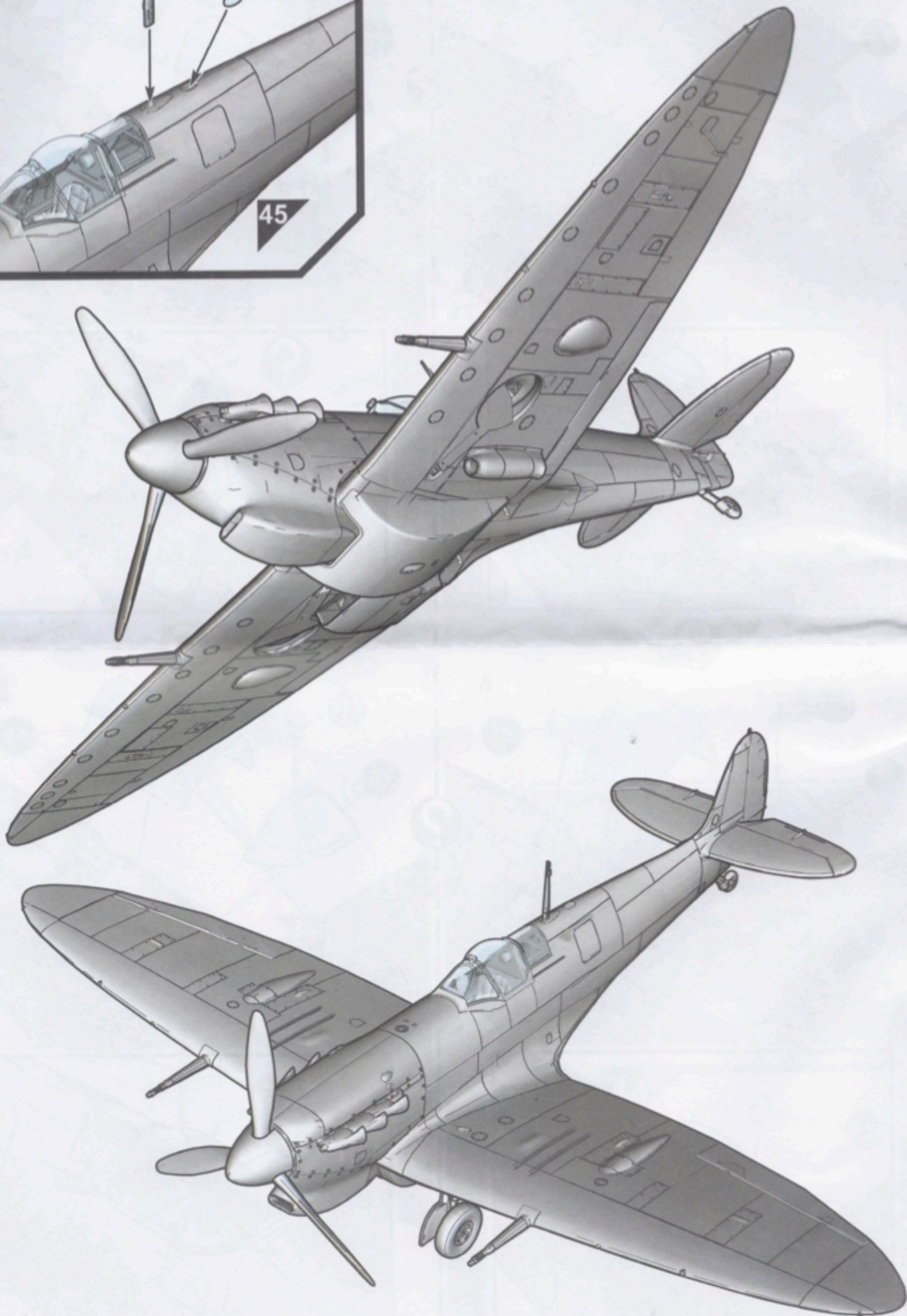

### A Supermarine Spitfire Mk. Vb

Aircraft flown by Pilot Officer Robert Wendell "Buck" McNair D.F.C. (Royal Canadian Air Force), No.249 (Gold Coast) Squadron, Royal Air Force, Operation 'Spotter', Ta' Qali (Ta Kali), Malta, March 1942.

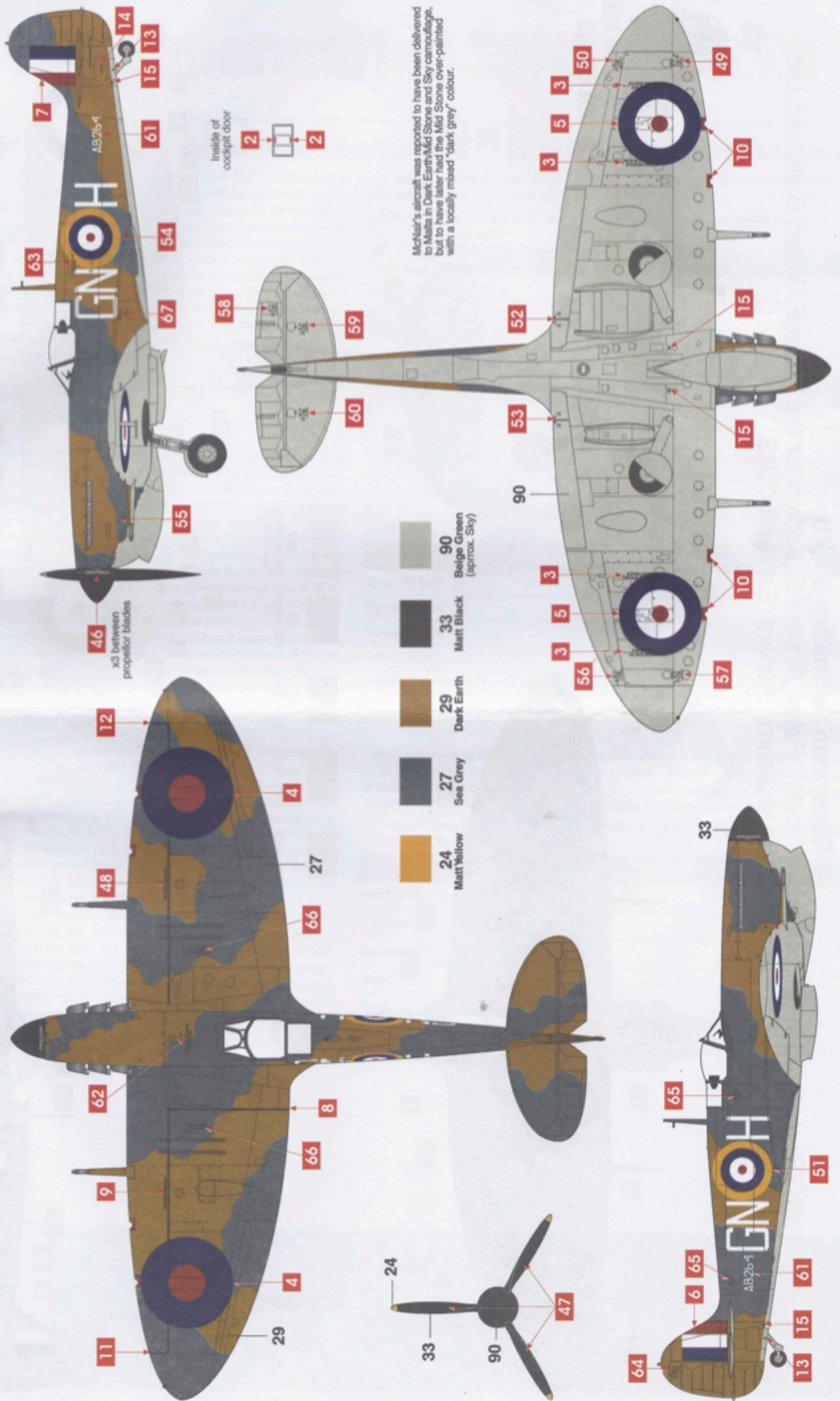

**B Supermarine Spitfire Mk.Vb**

BM597 (G-MKVB) restored in the colours of No.317 Polish Fighter Squadron for the Historic Aircraft Collection Ltd, Imperial War Museum, Duxford, England, 2013.

