



LOCKHEED HERCULES AC 130H GUNSHIP

10001

The AC-130H Gunship is a heavily armed version of the famous Hercules transport plane which is in service with Air Forces and cargo carriers throughout the world. The Gunship version was designed primarily for use during the Vietnamese conflict and its unusual design had all of its armament protruding from the port side of the fuselage. With the aid of fuselage mounted infra red television cameras it flew around its designated targets concentrating its heavy calibre armament on one spot. The AC-130H, the subject of this kit, is armed with twin 7.62mm and 20mm Gatling guns, a 40mm Bofors gun and a 105mm Howitzer. It is also installed with Chaff dispensers, ECM pods and Black Crow Radar. Powered by 4 Allison turboprops the Hercules has a maximum cruising speed of 602 km/h, a wingspan of 40.41m, length of 29.79m and height of 11.66m.

Le AC-130H Gunship est une version lourdement armée du célèbre avion de transport Hercules utilisé à travers le monde par les forces aériennes et les transports cargo. La version Gunship était à l'origine destinée à servir pendant le conflit Vietnamien et ce sont les armements dépassant du côté gauche du fuselage qui ont rendu sa ligne inhabituelle. À l'aide de caméras de télévision à infra rouge montées sur le fuselage, il tournait autour de ses cibles en concentrant le tir de son armement de lourd calibre sur un point précis. Le AC-130H représenté dans ce kit, est armé de 2 fusils Gatling 7.62mm et 20mm, d'un fusil Bofors 40mm et d'un Howitzer 105mm. Il est aussi équipé de containers ECM et d'un radar Black Crow. Alimenté par 4 turbopropulseurs Allison, le Hercules vole à une vitesse de croisière de 602 km/h, pour une envergure d'air d'ailes de 40,41m, et une hauteur de 11,66m.

Die AC-130H Gunship ist eine stark bewaffnete Ausführung des Herkules Transportflugzeuges, das von der amerikanischen Airforce und von Transportunternehmen in der ganzen Welt eingesetzt wird. Die Gunship-Ausführung wurde hauptsächlich für den Einsatz im Vietnamkonflikt entworfen. Bedingt durch ihr ungewöhnliches Design, ragt die Bewaffnung aus der Backbordseite des Flugzeugrumpfes. Mit Hilfe der Infrarot-Fernsehkameras im Rumpf, flog es um die Bestimmungsziele und konzentrierte ihre hochkalibrige Bewaffnung auf einen Punkt.

Die AC-130H, das daraus entwickelte Flugzeug, ist mit Doppel 7,62mm und 20mm Gatling Geschossen, einem 40mm Bofoer Geschoß und einer 105mm Haubitze ausgerüstet. Ferner besitzt sie Chaff Dispenser, ECM Hülsen und Black Crow Radar.

Angetrieben durch 4 Allison Turbopropellermaschinen, erreicht sie eine maximale Reisegeschwindigkeit von 602 km/h. Sie hat eine Flügelspanne von 40,41m, eine Länge von 29,79m und eine Höhe von 11,66m.

El Gunship AC-130H es una versión de armamento pesado del famoso avión de transporte Hercules que se encuentra en servicio con las Fuerzas Aéreas y los transportadores de carga en todo el mundo. La versión del Gunship fue proyectada principalmente para uso durante el conflicto vietnamita y su diseño común llevaba todo el armamento sobresaliendo del lado de babor del fuselaje. Con la ayuda de cámaras de televisión de rayos infrarrojos montadas en el fuselaje voló alrededor de sus blancos designados concentrando su armamento de calibre pesado en un punto. El AC-130H, suministrado en este kit, está equipado de cañones gemelos Gatling de 7,62mm y 20mm, un cañón Bofors de 40mm y un Howitzer de 105mm. Además, está dotado de lanzadores de cintas metálicas antirradar, compartimientos ECM y radar Black Crow.

Propulsado por 4 turbohélices Allison, el Hercules desarrolla una velocidad de crucero máxima de 602 km/h, tiene una envergadura de 40,41m, 29,79m de longitud y 11,66m de altura.

STUDY DRAWINGS AND PRACTICE ASSEMBLY BEFORE CEMENTING PARTS TOGETHER. CAREFULLY SCRAPE PLATING AND PAINT FROM CEMENTING SURFACES. ALL PARTS ARE NUMBERED. PAINT SMALL PARTS BEFORE ASSEMBLY.

ETUDIEZ ATTENTIVEMENT LES DESSINS ET SIMILEZ L'ASSEMBLAGE AVANT DE COLLER LES PIÈCES. GRATTEZ SOIGNEUSEMENT TOUT REVÊTEMENT OU PEINTURE SUR LES SURFACES À COLLER AVANT COLLAGE. TOUTES LES PIÈCES SONT NUMÉRÔTES. PEIGNEZ LES PETITES PIÈCES AVANT ASSEMBLAGE.

VOR VERWENDUNG DES KLEBERS ZEICHNUNGEN STUDIEREN UND ZUSAMMENBAU ÜBEN. FARBE UND PLATTIERUNG VORSICHTIG VON DEN KLEBEFLÄCHEN ABKRATZEN. ALLE TEILE SIND NUMERIERT. VOR ZUSAMMENBAU KLEINE TEILE ANMALLEN.

STUDIARE I DISEGNI E PRATICARE IL MONTAGGIO PRIMA DI UNIRE INSIEME I PEZZI CON L'ADESIVO. RASCHIARE ATTENTAMENTE LE TRACCE DI SMALTO E CROMATURA DALLE SUPERFICI DA UNIRE CON ADESIVO. TUTTI I PEZZI SONO NUMERATI. COLORARE I PEZZI DI PICCOLE DIMENSIONI PRIMA DI MONTARLI.

AC-130H Gunship är en tungt beväpnad version av det berömda transportplanet Hercules, som används av flygvapen och fraktföretag över hela världen. Gunship versionen konstruerades huvudsakligen för användning under Vietnam kriget. Flygplanet var ovanligt utformat med vapnen framstickande från kroppens babor sida. Med hjälp av kroppmonterade infraröda TV-kameror kunde man flyga runt sina bestämda mål och koncentrera grovkalibervapnen på ett ställe. AC-130H, flygplanet i denna byggsats, har två 7,62mm och 20mm Gatling kulsprutor en 40mm Bofors kulspruta och en 105mm Howitzer. Chaff fördelare, ECM kapslar och Black Crow radar har också installerats. Hercules drivs av 4 Allison turbopropmotorer och har en maximal marschhastighet på 602 km/tim, en vingbredd på 40,41m, längd 29,9m och höjd 11,66m.

De AC-130H Gunship is een zwaar bewapende versie van het beroemde Hercules transportvliegtuig dat dienst doet bij de luchtmacht en de vrachtvliegtuigen die overal ter wereld worden gebruikt.

De Gunship versie werd voornamelijk ontworpen tijdens de Vietnam oorlog ingezet te worden en een bijzonderheid van het ontwerp was de plaats van de bewapening. Deze bevond zich namelijk aan de bakboordzijde van de romp, waar het als een soort uitstulping aan vastzat.

Met behulp van de infra-rode TV camera's, die in de romp waren ingebouwd vloog het vliegtuig rond de voorziene doel witten en concentreerde de zware bewapening op één centraal punt.

De AC-130H (dit bouwpakket) is bewapend met dubbele 7,62mm en 20mm Gatling geweren, een 40mm Bofors geweer en een Howitzer. Buiten andere accessoiren bevat dit pakket ook Black Crow Radar. De Hercules wordt aangedreven door 4 Allison turbopropellers wat een kruissnelheid van 602 km per uur oplevert. De vleugelbreedte is 40,41 meter, de lengte 29,79 meter en de hoogte 11,66 meter.

AC-130H Gunship on raskaasti aseistettu versio kuuluisista Hercules kuljetuskoneesta, joka palvelee ilmavoimia ja rahti-aluksia ympäri maailman. Gunship versin suunniteltiin aluperin Vietnamin konfliktia varten. Sen muotoilu on epätavallinen; koko aseistus pistää esiin rungon vasemmalta puolelta. Apunaan runkoon asennetut infrapunatviseviskamerat se lensi kohteidensa ympärillä keskittäen raskaskaliiperisen aseistuksensa yhteen kohtaan. AC-130H, tämän pienoismallin esikuva, on aseistettu kaksilla 7,62mm: n ja 20mm: n Gatling tykeillä, 40mm: n Bofors-tykillä ja 105mm: n Howitzerilla. Siihen on asennettu myös tutkan häirintälaitte sekä Black Crow tutka.

Energianlähteenä Herculosissa on neljä Allison-potkuriturbiinia. Sen suurin matkanopeus on 602 km/h, siipiväli 40,41m, pituus 29,79m ja korkeus 11,66m.

L'aeromobile AC-130H Gunship è una versione con forte dotazione di armi dell'aereo da trasporto Hercules ed è in servizio presso Forze Aeree militari e vettori di carico in tutto il mondo. Questa versione è stata realizzata principalmente durante il conflitto in Vietnam ed aveva tutte le armi che sporgevano dal lato sinistro della fusoliera. Con l'ausilio delle telecamere a raggi infrarossi montate sulla fusoliera, volava intorno agli obiettivi designati concentrando le sue armi di grosso calibro su un singolo punto. L'AC-130, contenuto nella presente confezione, è dotato di doppi cannoncini Gatling da 7,62mm e 20mm, un cannoncino Bofors da 40mm ed un Howitzer da 105mm. E' anche dotato di distributori di lamine metalliche (chaff), compartimenti ECM e radar Black Crow.

Azionato da 4 turboeliche Allison, l'Hercules può raggiungere una velocità di crociera massima di 602 km/h, ha una apertura alare di 29,79m ed è alto 11,66m.

TUTUSTU PIIRROKSIINN JA HARJOITTELE KOKOAMISTA ENNEN KUIN LIIMAAT OSAT YHTEEN. RAAPUTA MAALI VAROVASTI POIS LIIMATTA-VILTA PINNOILTA. KAIKKI OSAT ON NUMEROITU. MAALAA PIENET OSAT ENNEN KOKOAMISTA.

BESTUDEER DE TEKENINGEN EN PROBEER HET SAMENVOEGEN, VOORDAT JE DE ONDERDELEN AAN ELKAAR VASTPLAKT. SCHUUF VOORZICHTIG HET VERGULSEL EN DE VERF VAN DE VAST TE PLAKKEN VLAKKEN. ALLE ONDERDELEN ZIJN GENUMMERD. VERF DE KLEINE ONDERDELEN AL VORENS SAMEN TE VOEGEN.

STUDERA BILDERNA NOGGRANT OCH SÄTT IHOP DELARNA INNAN DU LIMMAR IHOP DEM. SKRAPA NOGGRANT BORT FÖRKROMNING OCH FÄRG FRÅN LIMMADE DELAR. ALLA DELARNA ÄR NUMRERADE. MALA SMADLARNÄ FÖRE IHOPSÄTTNING.

ESTUDIE LOS DIBUJOS Y PRACTIQUE EL MONTAJE ANTES DE PEGAR LAS PIEZAS. RASPE CUIDADOSAMENTE EL PLATEADO Y LA PINTURA EN LAS SUPERFICIES DE CONTACTO ANTES DE PEGAR LAS PIEZAS. TODAS LAS PIEZAS ESTAN NUMERADAS. ES CONVENIENTE PINTAR LAS PIEZAS PEQUEÑAS ANTES DE SU MONTAJE.

ASSEMBLE IN SEQUENCE
ASSEMBLE A LA SUITE
IN REIHENFOLGE ZUSAMMENSETZEN
MONTARE IN ORDINE DI SEQUENZA
MONTAR EN SECUCNIA
VOEG IN VOLGORDE SAMEN
MONTERA I ORDININGSFÖLJD
KOKOA NUMEROJARJESTYKSESSÄ

CEMENT
COLLEZ
KLEBEN
UNIRE CON ADESIVO
CON PEGAMENTO
VASTPLAKKEN
LIMMA
LIIMAA

CLEAR
CLAIR
KLAR
TRASPARENTE
TRANSPARENT
SCHOON
GENOMSKINLIG
KIRKAS

ALTERNATIVE PART
PIECE EN OPTION
ALTERNATIV-TEIL
PEZZO ALTERNATIVO
PARTE ALTERNATIVA
ANDER ONDERDEEL
ALTERNATIV DEL
VAIHTOEHTOINEN
OSA

DO NOT CEMENT
NE COLLEZ PAS
NICHT VERKLEBEN
NON APPLICARE ADESIVO
SIN PEGAMENTO
NIET VASTPLAKKEN
LIMMA INTE
ÄLÄ LIIMAA

ASSEMBLED SECTION
PARTIE DEJA ASSEMBLEE
ZUSAMMENGEBAUTER TEIL
SEZIONE MONTATA
SECCION MONTADA
SAMENGEVOEGD ONDERDEEL
IHOPSATT
KOOTUT OSAT

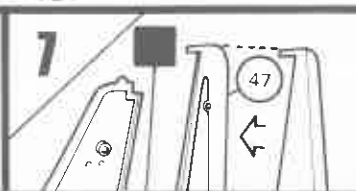
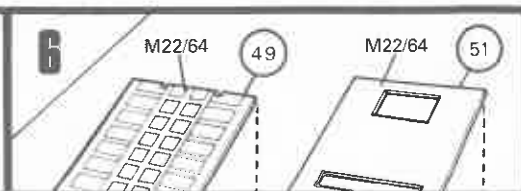
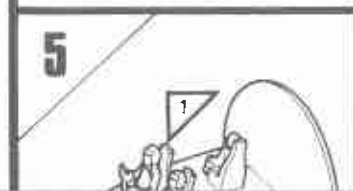
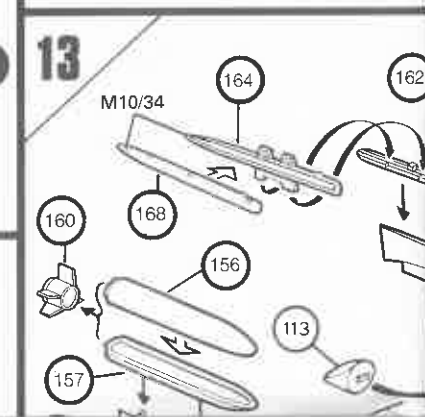
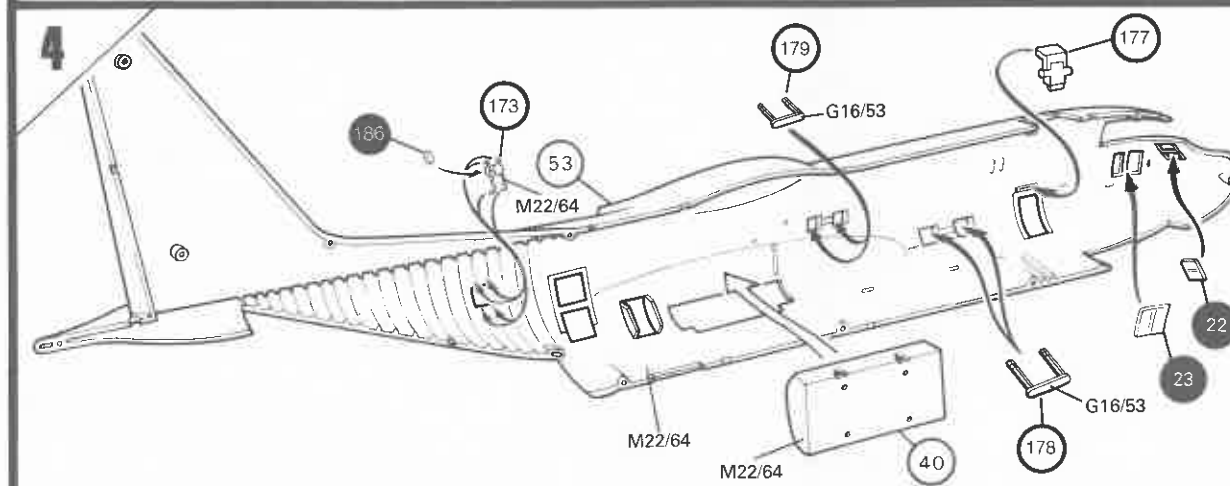
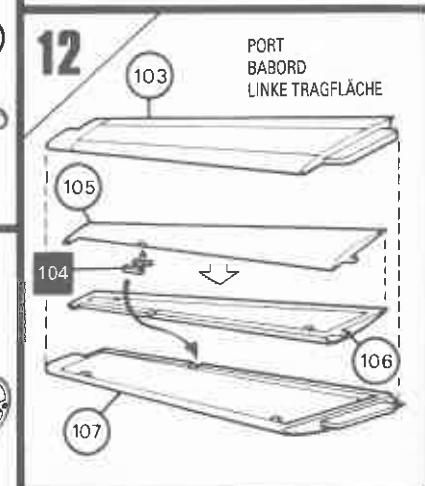
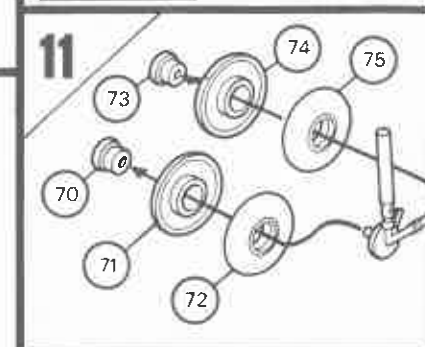
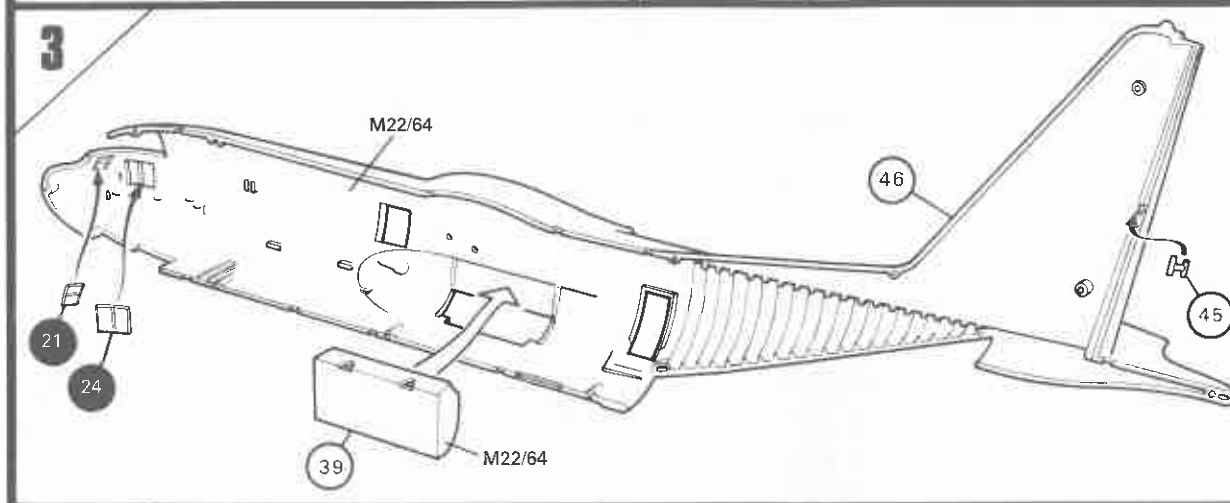
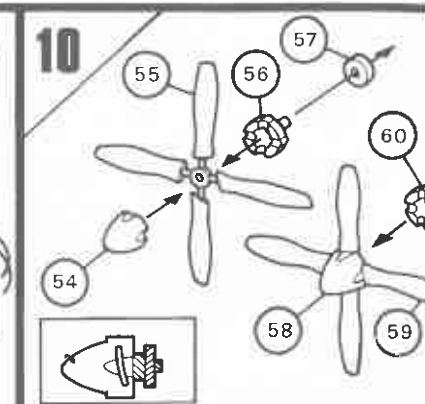
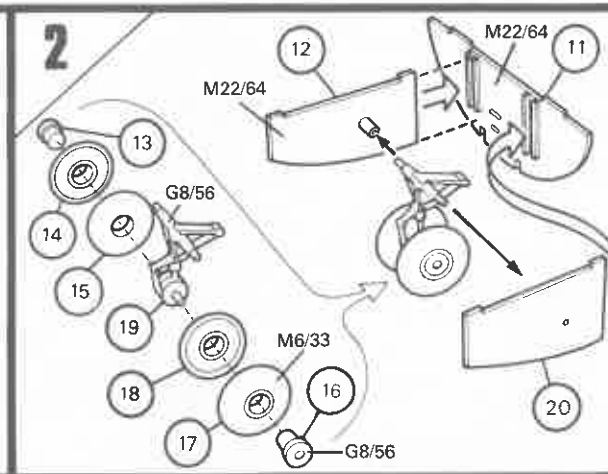
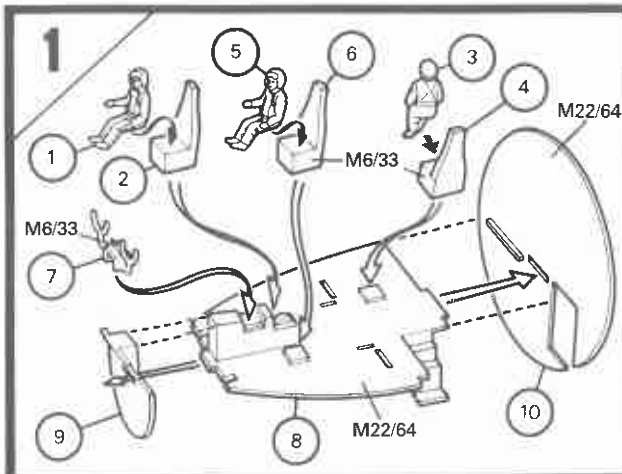

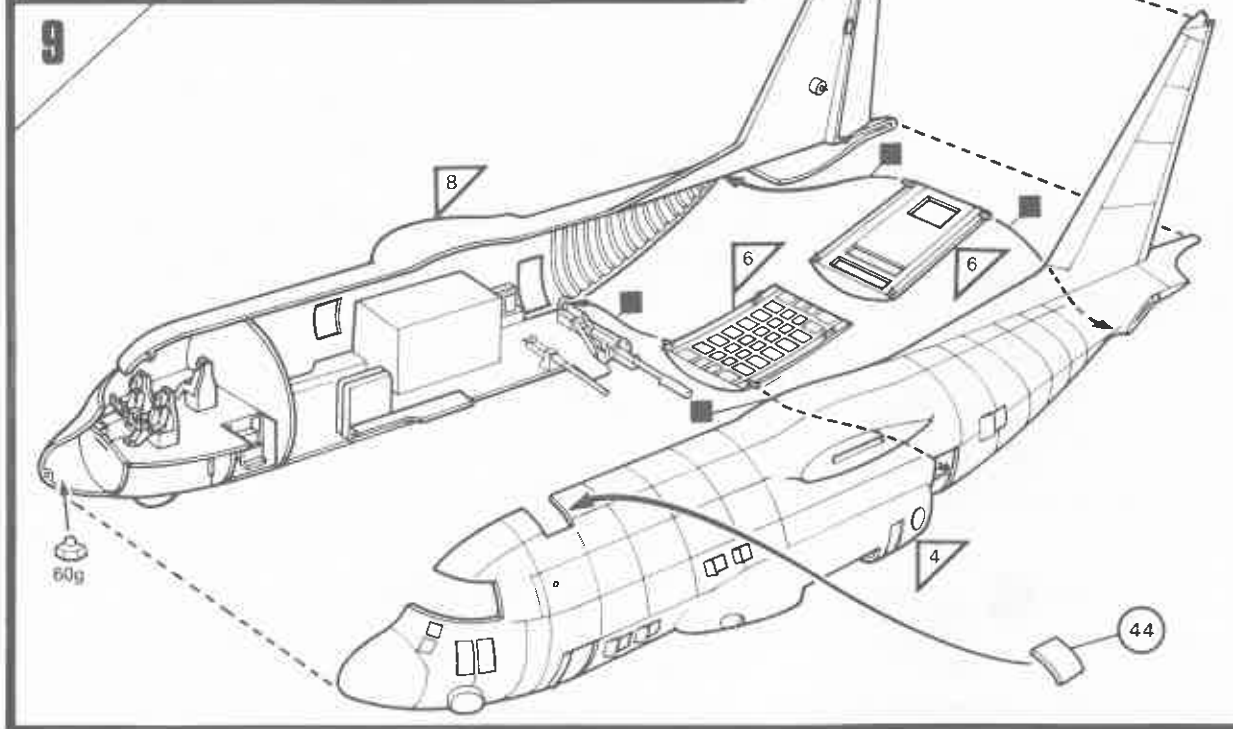
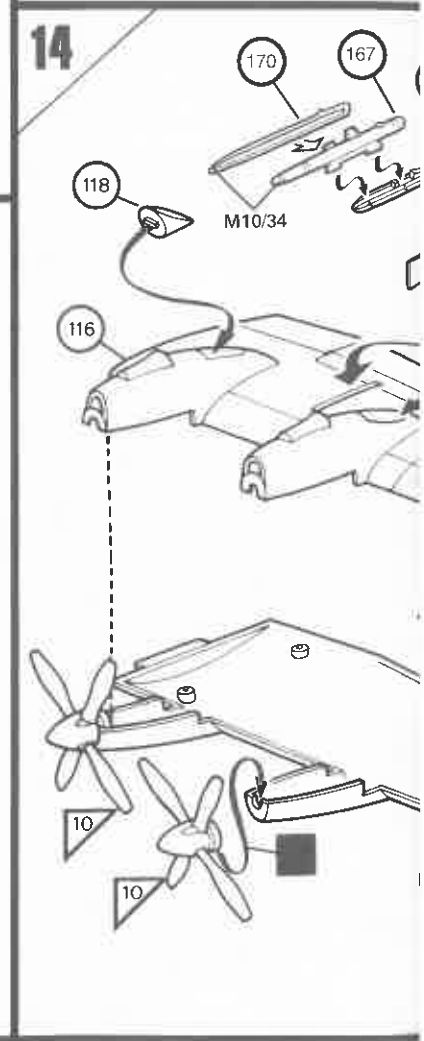
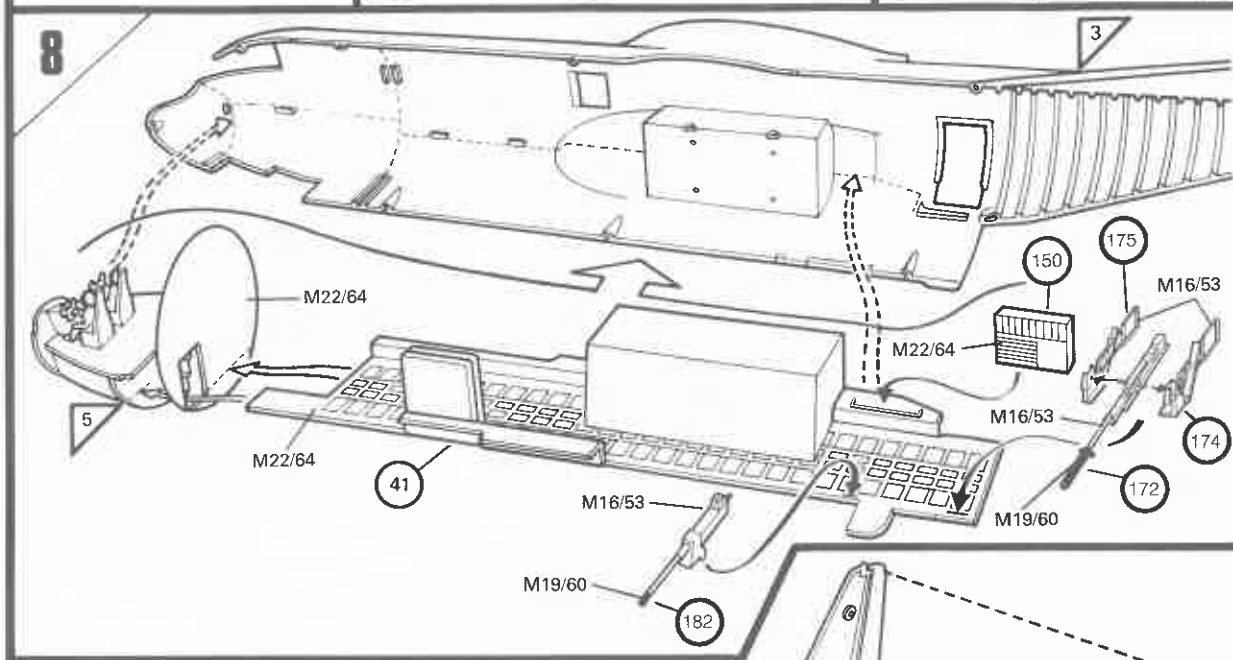
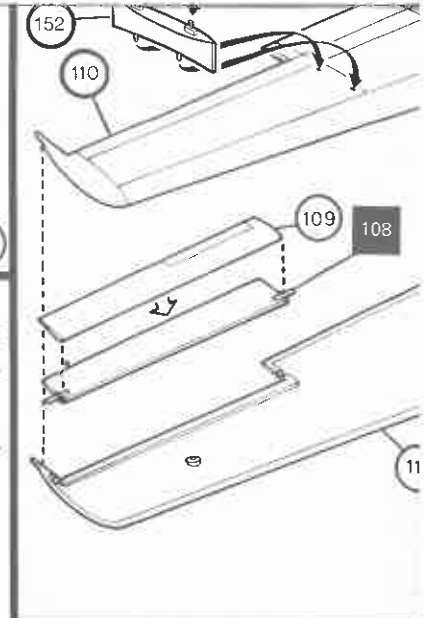
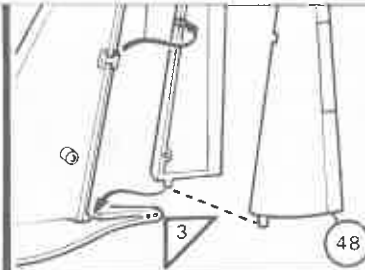
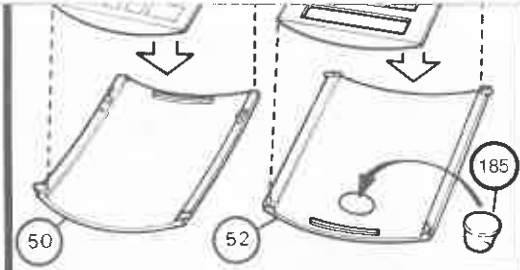
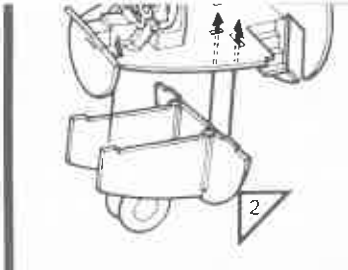

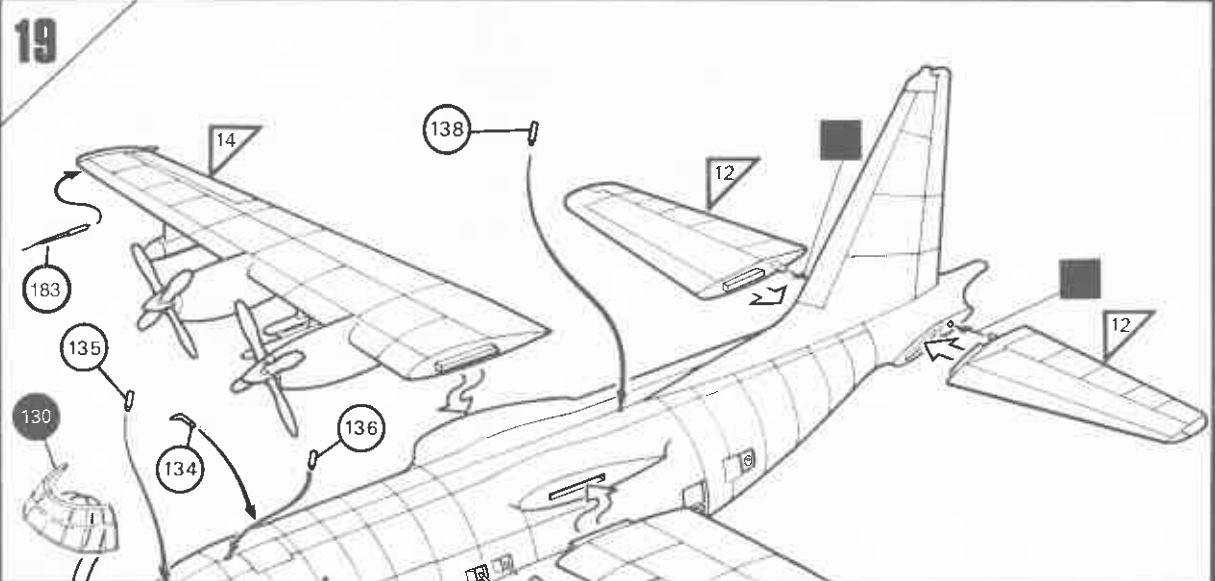
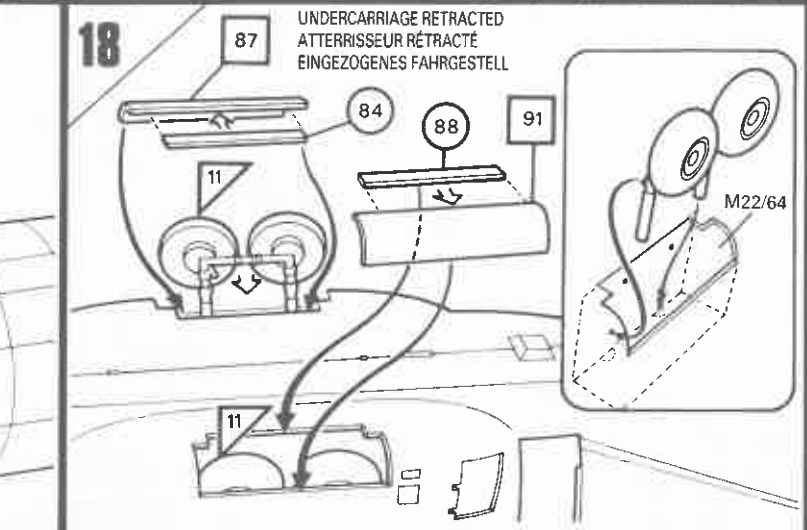
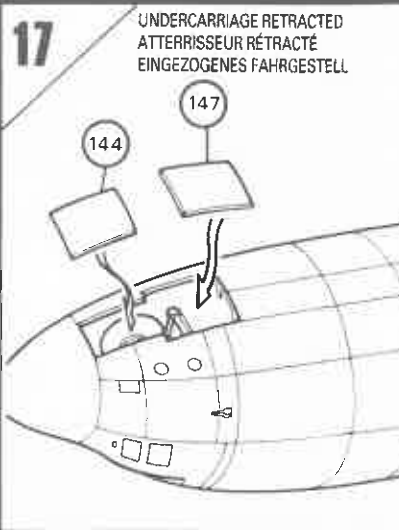
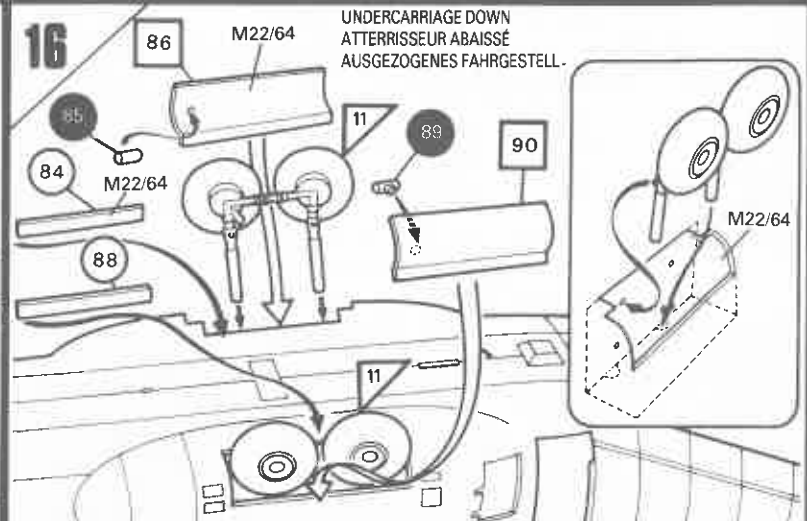
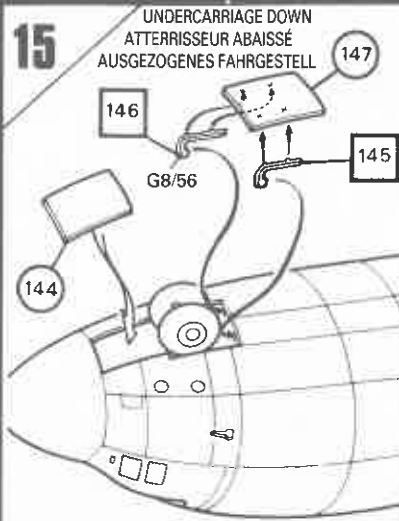
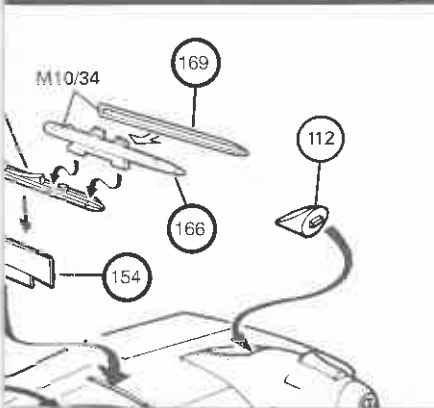
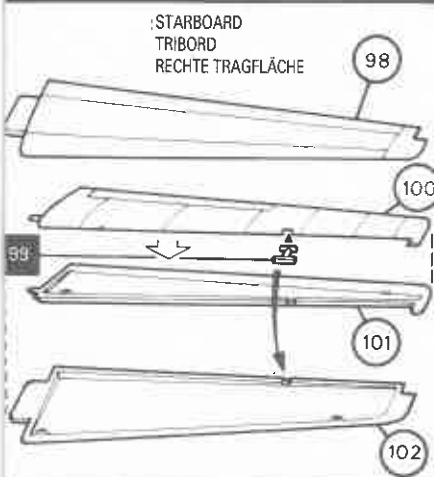
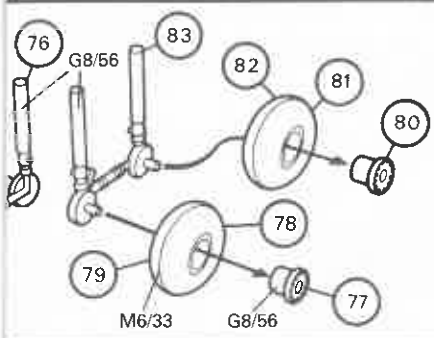
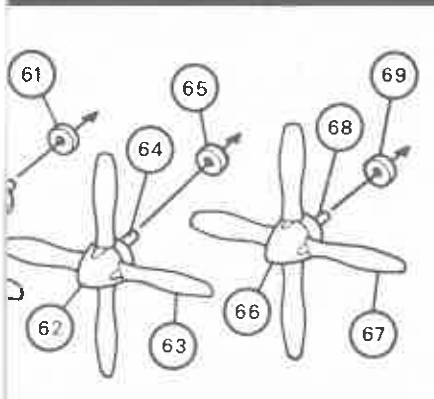

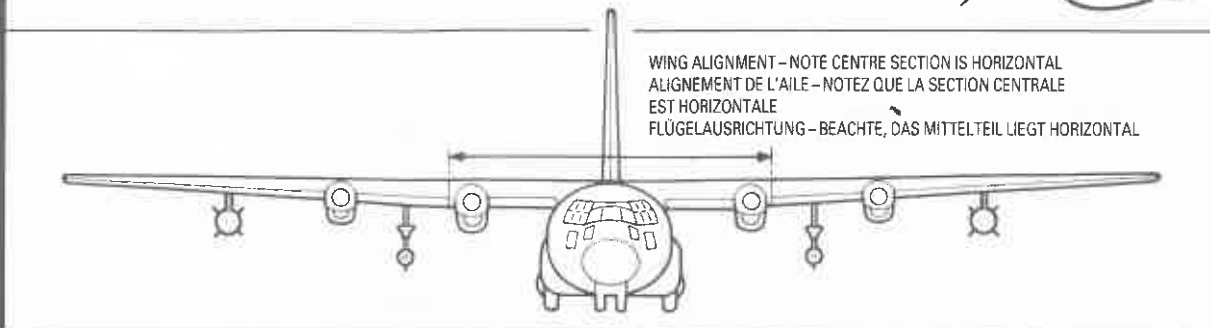
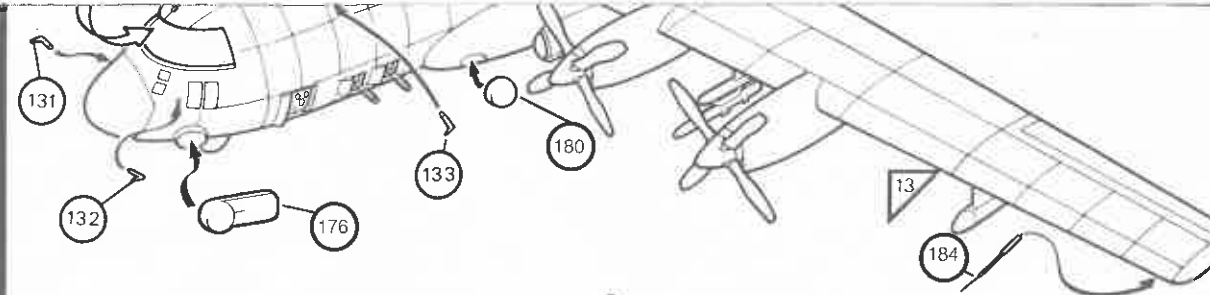
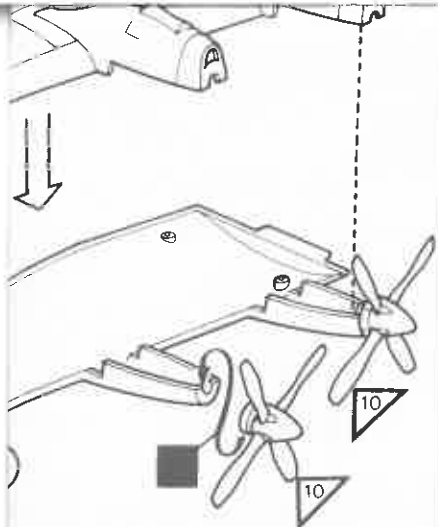

WING ALIGNMENT - NOTE CENTRE SECTION IS HORIZONTAL
 ALIGNEMENT DE L'AILE - NOTEZ QUE LA SECTION CENTRALE
 EST HORIZONTALE
 FLÜGELAUSRICHTUNG - BEACHTE, DAS MITTELTEIL LIEGT HORIZONTAL

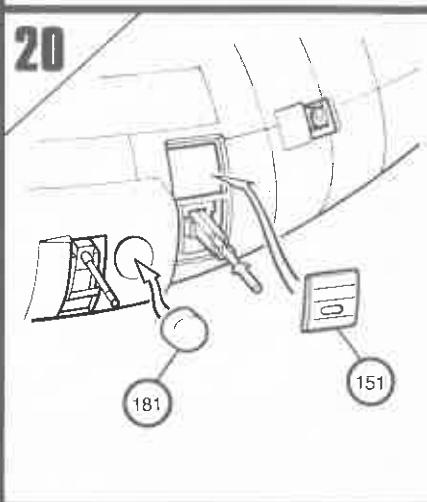
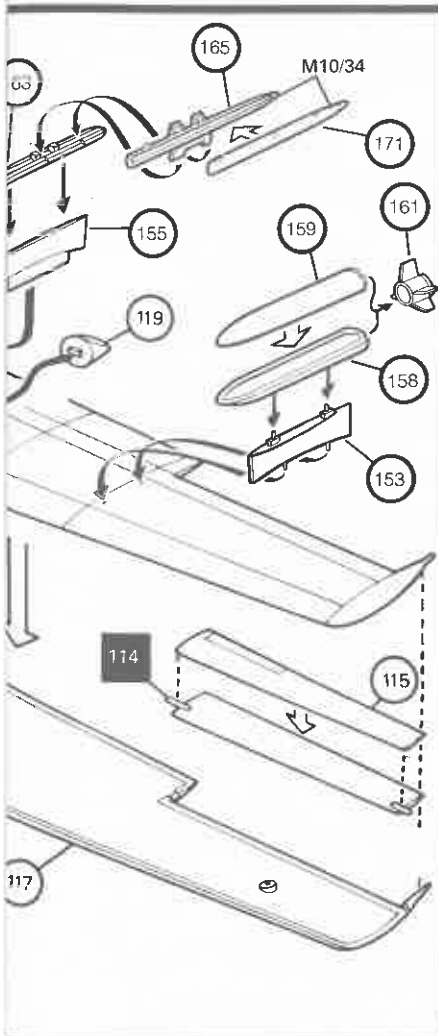

20

ALTERNATIVE PART
 PIECE EN OPTION
 ALTERNATIV-TEIL
 PEZZO ALTERNATIVO
 PARTE ALTERNATIVA
 ANDER ONDERDEEL
 ALTERNATIV DEL
 VAIHTOEHTOINEN OSA

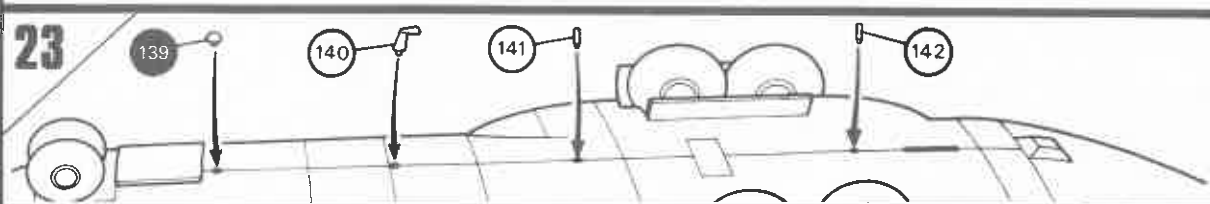
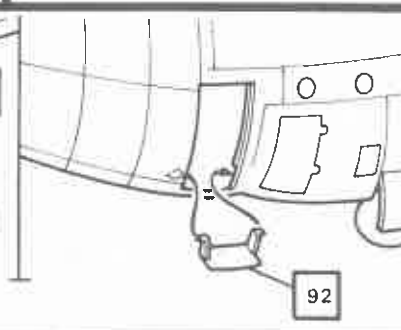
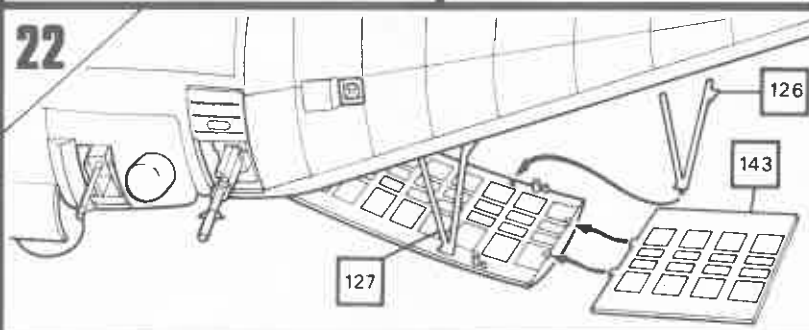
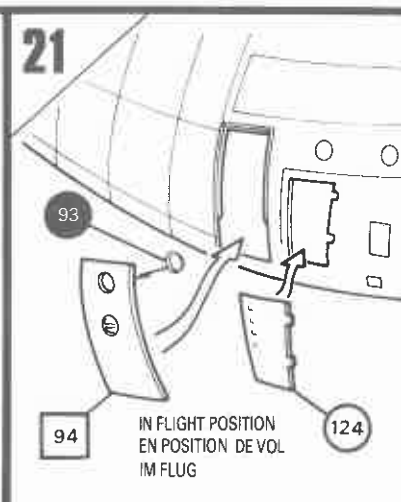

AC-130H, USAF,
 16th Special Operations Sqn.,
 1st Special Operations Wing,
 Hurlburt Field, USA, 1976.

M2/125



GREY

M6/33



BLACK

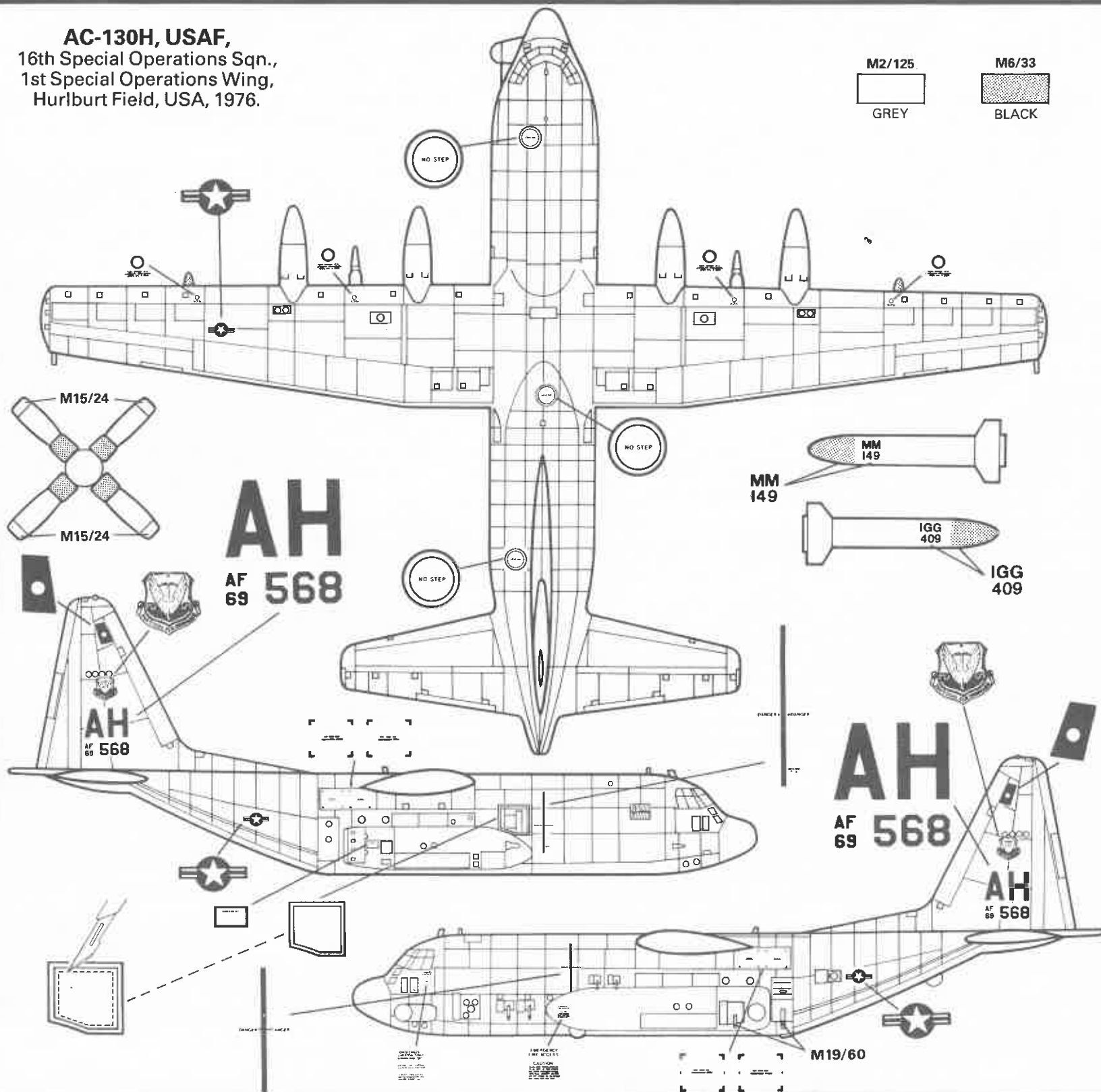

TO APPLY DECALS, CUT SHEET AS REQUIRED, DIP IN WARM WATER FOR A FEW SECONDS, SLIDE OFF BACKING INTO POSITION SHOWN.

USE IN CONJUNCTION WITH BOX ARTWORK.

POUR COLLER LES DECALQUES, DECOUPEZ LE MOTIF PLONGEZ-LE QUELQUES SECONDES DANS L'EAU CHAUDE, PUIS POSEZ LE A L'ENDROIT INDIQUE EN DECOLLANT LE SUPPORT PAPIER.

UTILISER EN MEME TEMPS L'ILLUSTRATION DE LA BOITE.

UM DIE ABZIEHBILDER AUFZUKLEBEN, DIESE AUSSCHNEIDEN, KURZ IN WARMES WASSER TAUCHEN, DANN ABZIEHEN UND WIE ABGEBILDET AUFKLEBEN. IN VERBINDUNG MIT SCHACHTEL-ARTWORK VERWENDEN.

PER APPLICARE LE DECAL COMANIE, TAGLIARE IL FOGLIO SECONDO IL NECESSARIO, IMMERGERE LA DECORAZIONE IN ACQUA CALDA PER ALCUNI SECONDI, QUINDI SFILARLA DALLA CARTA DI SUPPORTO E PALPEGGIARLA NELLA POSIZIONE INDICATA.

USARE IN CONJUNCZIONE CON L'ILLUSTRAZIONE SULLA SCATOLA.

M2/125



GREY

M19/60

M19/60

M6/33



BLACK

PARA APLICAR LAS CALCOMANIAS, SEPARAR LOS TEMAS DESEADOS, SUMERGIR EN AGUA TIBIA DURANTE UNOS SEGUNDOS Y DESLIZAR LA CALCA EN LA POSICION DEBIDA. VER ILLUSTRACIONES DE LA TAPA.

OM DE PLAAT JES OP TE PLAKKEN MOET HET BLAD GEKNIPT WORDEN ZOALS AANGEGEVEN, EEN PAAR SECONDEN IN WARM WATER GEDOMPELD WORDEN EN DE ACHTERKANT ERAF GEHAALD WORDEN ZOALS AFGEBEELD STAAT.

GEBRUIK SAMEN MET AFBEELDING OP DOOS.

FASTSÄTTNING AV DEKALER: KLIPP ARKET, DOPPA I VARMT VATTEN NÅGRA SEKUNDER. LÅT BAKSIDAN GLIDA PÅ PLATS SOM BILDEN VISAR.

ANVÄNDS I SAMBAND MED KARTONGENS HANDLITOGRAFI.

SIIRTOKUVIEN KIINNITTÄMISEKSI LEIKKAA SIIRTOKUVA ARKISTA, UPOTA LÄMPIMÄÄN VETEEN MUUTAMAKSI SEKUNNIKSI, POISTA SIIRTOKUVA TAUSTASTAAN JA SIIRÄ PIIRROKSEN OSOITTAMAAN KOHTAAN.

AC-130H, USAF,
16th S.O.S., 8th Tactical
Reconnaissance Wing,
UBON A.B., THAILAND, 1972.

574

M6/33

BLACK

NO STEP

NO STEP

NO STEP

FT
AF
69 574

FT
AF
69 574

FT
574

M19/60

