

1 МиГ-21СМ из состава 3-ей АЭ 234-го ГвИАП, авиабаза Кубинка, МВО, октябрь 1974 г. 4-я АЭ 234-го ГвИАП обеспечивала показ авиационной техники руководителям СССР и других стран, в то время как 1-я, 2-я и 3-я АЭ были строевыми. В октябре 1974 года в предверии 56-ой годовщины ВЛКСМ на авиазаводе в Горьком в состав 3 АЭ были переданы шесть (по числу орденов ВЛКСМ) МиГ-21СМ с надписями на бортах "Комсомольская Гарантия", так как 234-ый ИАП именовался "Имени Ленинского Комсомола". Самолет неокрашен и имеет цвет натурального алюминия, покрытого прозрачным лаком. Отдельные листы обшивки имеют различные оттенки (листовой эффект). Конус воздухозаборника и радиопрозрачные части киля и фюзеляжа темно-зеленые (Radome Green), обшивка сопла - темный металл с видимой температурной "побежалостью". Элемент деколы № 15 с двух сторон фюзеляжа.

MiG-21SM, belonging to the 3rd Squadron of 234GvIAP, Kubinka AB, Moscow Military District, October 1974. The 4th Sqn. of the 234th GvIAP was used to demonstrate Soviet aircraft to the leaders of the USSR and other countries, while the 1st, 2nd and 3rd Squadrons were combat divisions. In October 1974 the Gorky aviation plant delivered six MiG-21SMs (six planes adorned with six medals of the Komsomol (VLKSM) - soviet young communist's organization) to the 3rd Sqn, 234th GvIAP to celebrate the 56-th anniversary of the Komsomol. The aircraft were adorned with the motto "Konsomol Guaranty" on both sides of fuselage. All aircraft surfaces are natural aluminium colour, coated with clear laquer; some panels appear in various nuanced shades of aluminium. Nose intake cone and radiotransparental parts of fin and ventral fin is Radome Green, exhaust panels - various shades of Burnt Metal.

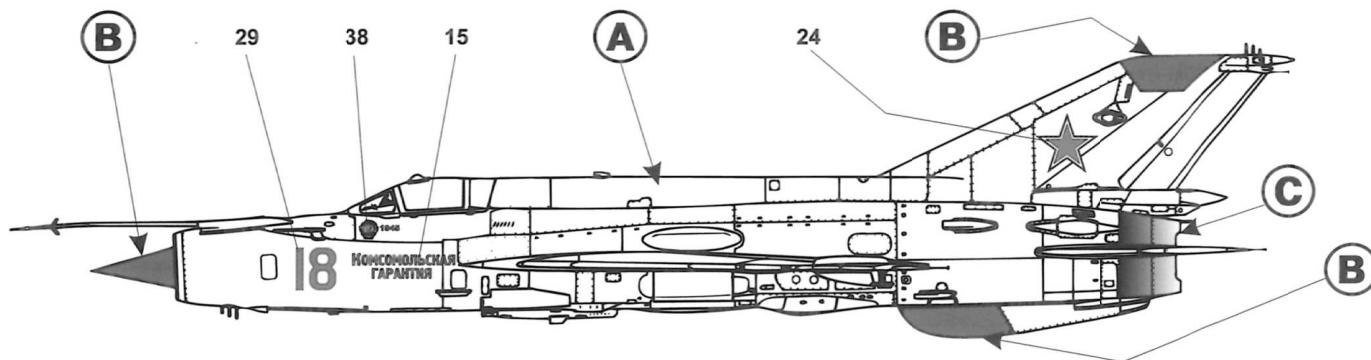

2 МиГ-21МФ из состава 22-го ИАП (22. Stíhací Letecký Pluk ВВС Чехии, авиабаза Каслав (Čáslav), май 2005 года. 21-го мая 2005 года состоялась церемония "последнего полета" МиГ-21 в составе ВВС Чешской республики, данный самолет в числе нескольких других в яркой окраске участвовал в авиашоу. Самолет целиком окрашен в светло-серый (Light Ghost Grey) цвет, пятна в хвостовой части фюзеляжа, на верхних поверхностях стабилизаторов и пилонах на крыле - темно-серые (Gunship Grey), окраска радиопрозрачных элементов и сопла аналогично варианту (1). Правило расположения ОЗ Чехии - синим сектором вперед и красным сектором вниз или по направлению к оси фюзеляжа (на крыльях).

MiG-21MF belonging to the 22nd Fighter Regiment (22. Stíhací Letecký Pluk) Czech Republic Air Force, Čáslav AB, May, 2005. On 21st May, 2005 in Čáslav there was a ceremony to celebrate the "last MiG-21 flight" (now the Czech Air Force operates the SAAB JAS-39 Gripen). This MiG-21, among other brightly painted aircraft, took part in the air show. All surfaces of aircraft are painted in Light Ghost Grey with Gunship Grey pattern in the rear part of fuselage, wings pylons and upper surfaces of tail group. Painting of RWR surfaces and exhaust zones similar to (1). The rules for positioning Czech national insignia are as follows - blue sector always looking forward, red sector always oriented down or on fuselage axis (on wings).

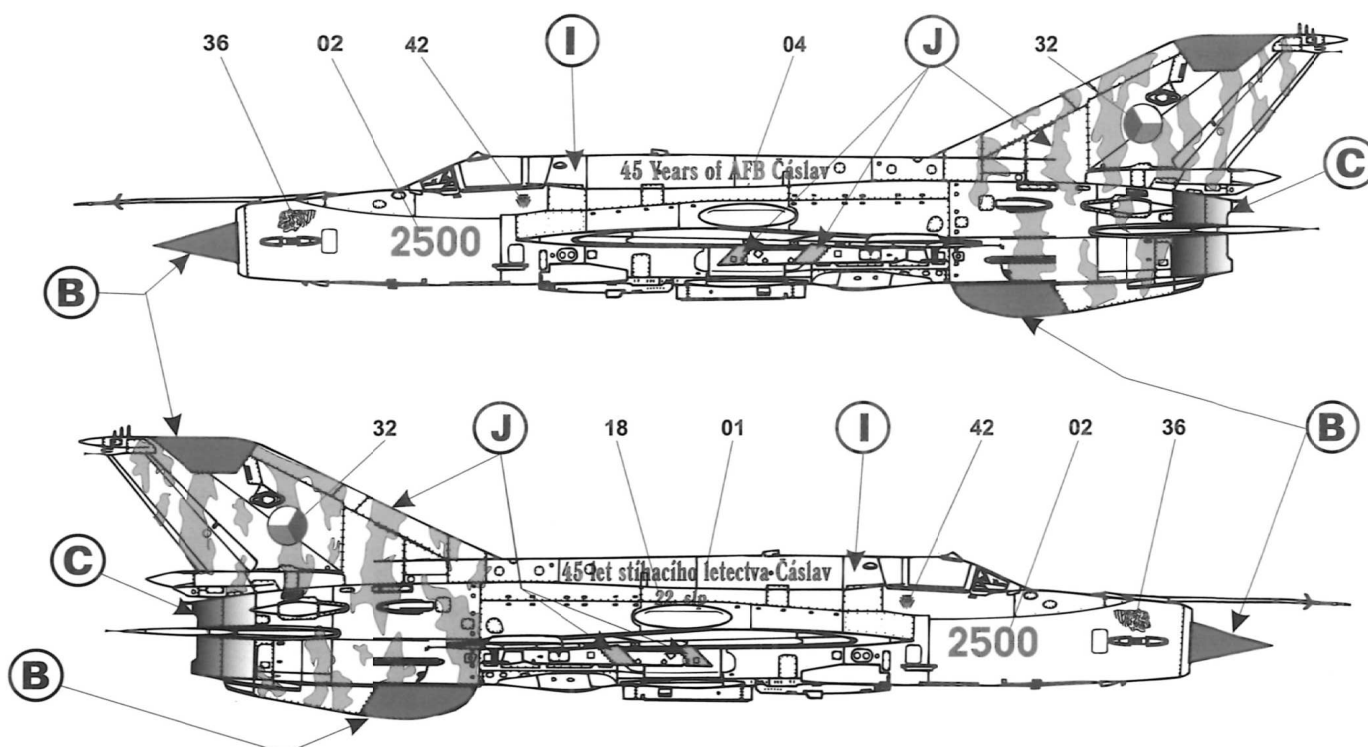
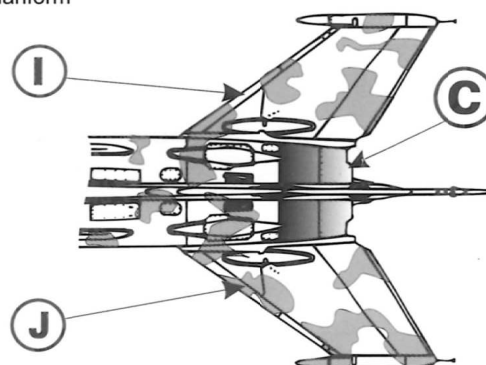
 Вид сверху
Planform

3 МиГ-21СМ из состава 1-ой АЭ 18-го Гвардейского Aviационного Полка Истребителей-Бомбардировщиков (ГВАПИБ), аэродром Галёнки, ДВО, 1984 год. В годы Великой Отечественной Войны в составе 18-го ГВИАП воевала эскадрилья французских летчиков "Нормандия-Неман", самолеты которой отличались изображением белой молнии на борту фюзеляжа. После войны И.В. Сталин подарил самолеты возвращавшимся на родину французским летчикам, с тех пор самолеты 1-ой АЭ несут на своем борту изображение белой молнии. Самолет несет камуфляжные пятна зеленого (Green), темно-зеленого (Dark Khaki), светло-коричневого (Brown) и темно-коричневого (Dark Brown) цветов на верхних и боковых поверхностях. Нижние поверхности окрашены светлым серо-голубым (Light Blue/Grey) цветом, окраска радиопрозрачных элементов и сопла аналогично варианту (1).

MiG-21SM belonging to the 1st Squadron of the 18th Guards Aerial Fighter-Bomber Regiment, Galyonki airfield, Far East Military District, 1984. During the course of the Second World War a number French pilots were incorporated into the 18th GFR, thenceforth called the "Normandy-Nieman". The aircraft of this squadron were distinguished by the white lightning bolt on the fuselage sides. After the end of the war, all 41 Yak-3 aircraft were donated to its pilots by Stalin. Ever since then, aircraft of the 1st Squadron 18 GFR have had white lightning bolts applied to their fuselages. This Aircraft had the camouflage pattern of Green, Dark Khaki, Brown and Dark Brown, bottom surfaces Light Blue/Grey. Painting of RWR parts and exhaust zones similar to (1).

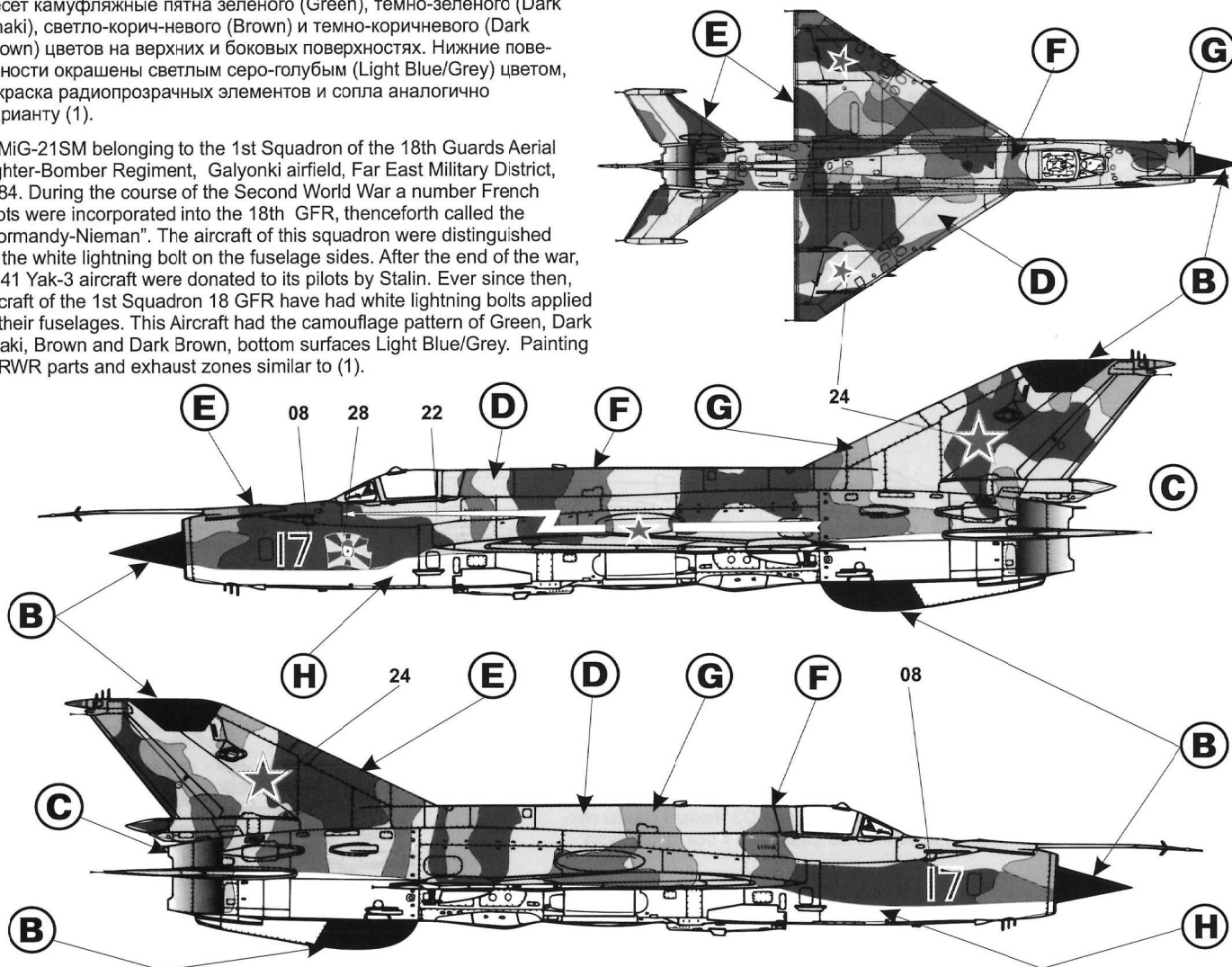

4 МиГ-21Р из состава 352-ой Разведывательной Авиаэскадрильи ВВС Югославии, авиабаза Желява, 1991 год. 30-го октября 1991 года капитан Рудольф Перешин перелетел на этом самолете в Клагенфурт, Австрия, самолет и ныне хранится в одном из музеев Австрии, сам же Перешин стал командиром 1-ой истребительной эскадрильи ВВС Хорватии и погиб 4-го августа 1995-го года (его самолет был сбит ПВО сербов). Самолет окрашен аналогично (1), ниши и створки шасси имеют цвет желто-зеленого грунта. Во время перелета самолет нес только два подвесных ПТБ на подкрыльевых пилонах.

MiG-21R belonging to the 352nd Reconnaissance Aerial Squadron of the Yugoslavian Air Force, Zeljava AB, 1991. On 30.10.1991 Captain R. Peresin fled with this aircraft to the civil airport at Klagenfurt, Austria. While the aircraft was displayed in an Austrian museum, R. Peresin became commander in 1992 of the 1st Fighter Squadron of Croatian Air Force. On 4th August, 1995 his aircraft was shot down by Serbian air defences, Peresin being killed. Paint scheme similar to (1), gear bays and gear doors are in Yellow-Green primer. On 30.10.1991 the aircraft had only two jettisonable fuel tanks in the underwing positions.

Обращает на себя внимание, что оси расположения БН и ОЗ на верхних поверхностях крыльев параллельны проходящей линии 1/3 хорды крыла, а на нижних - параллельны задней кромке крыла.

Axis of board number and national insignia on upper surfaces of wing are parallel to line of 1/3 chord of wing (panel line), on bottom surfaces - parallel back edging of wings.

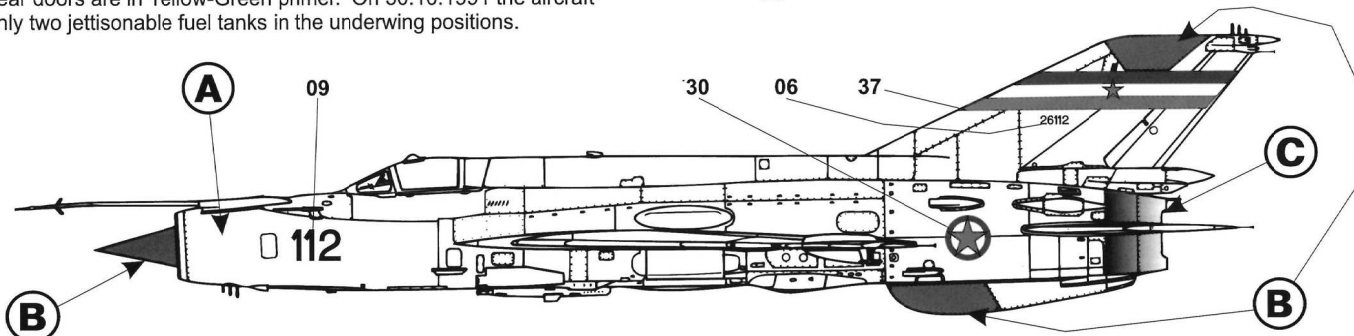
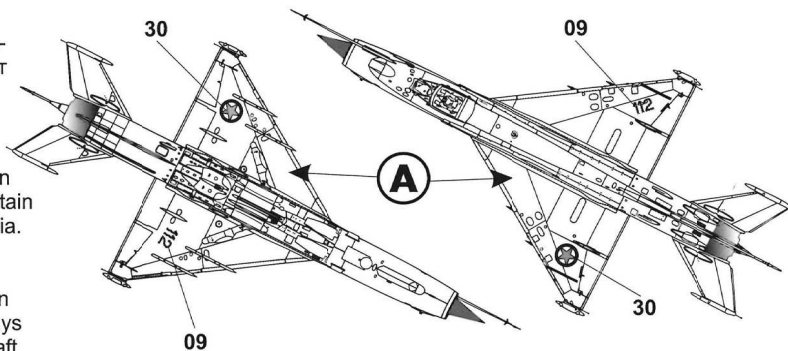

5 МиГ-21Р из состава 263-ей РАЭ 40-ой армии, ОКСВ в Афганистане, авиабаза Баграм 1983 год. Первоначально, при переброске в Афганистан МиГ-21Р были неокрашены, (цвета натурального алюминия с листовым эффектом), но зимой 1982 года был нанесен камуфляж. Самолет окрашен в темный песочный цвет (Sand) с камуфляжными пятнами темно-зеленого (Khaki Green) и красно-коричневого (Leather Brown) цветов, нижние поверхности светло серо-голубые (Light Blue/Grey). Под бортовым номером находится пятно темно-зеленого (Dark Khaki) цвета, возможно самолет ранее имел другой БН. Разведывательный контейнер - неокрашенный алюминий (Aluminium).

MiG-21R belonging to the 263rd Aerial Reconnaissance Squadron, 40th Army, Limited Contingent of Soviet Troops in Afghanistan, Bagram AB, 1983. Initially MiG-21Rs in Afghanistan were unpainted (natural aluminium color), but early in 1983 all MiG-21Rs were painted in Sand with a Khaki Green and Leather Brown camouflage pattern, lower surfaces are Light Blue/Grey. Bort number was overpainted with Dark Khaki spots; previously this aircraft probably had another bort number. Reconnaissance pod is in unpainted Aluminium.

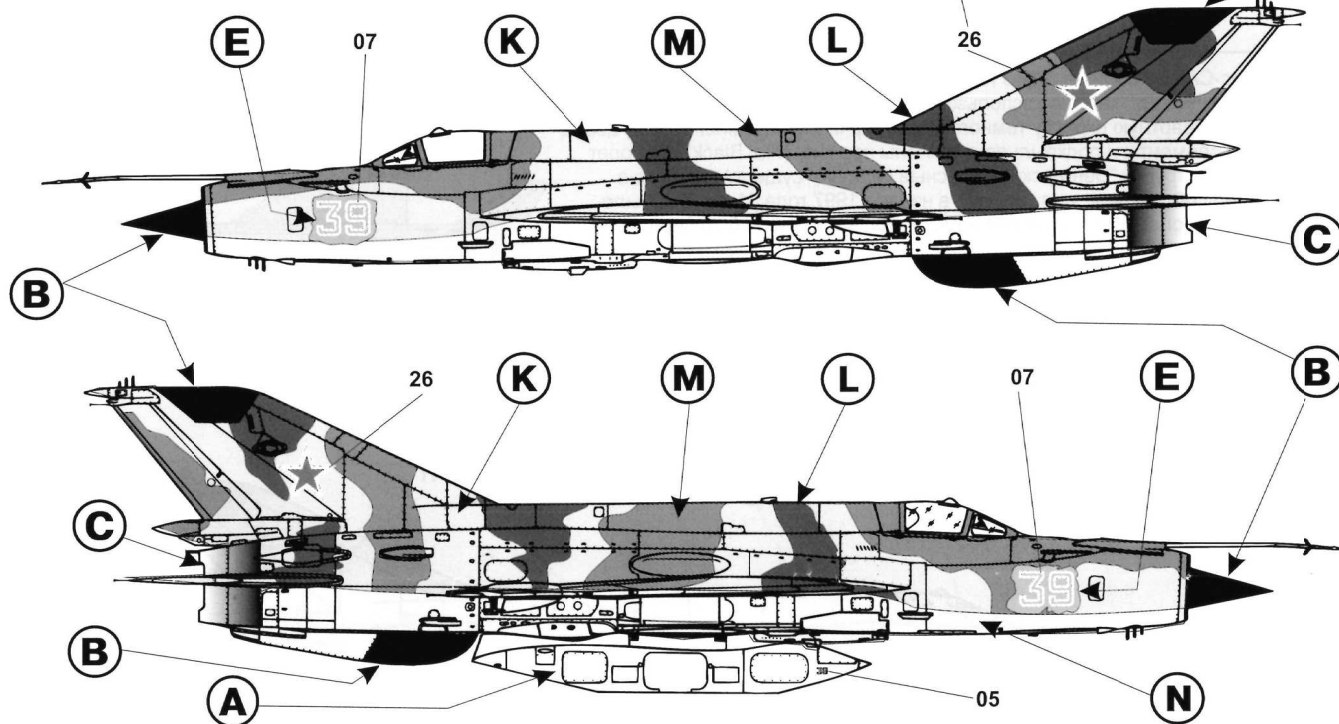
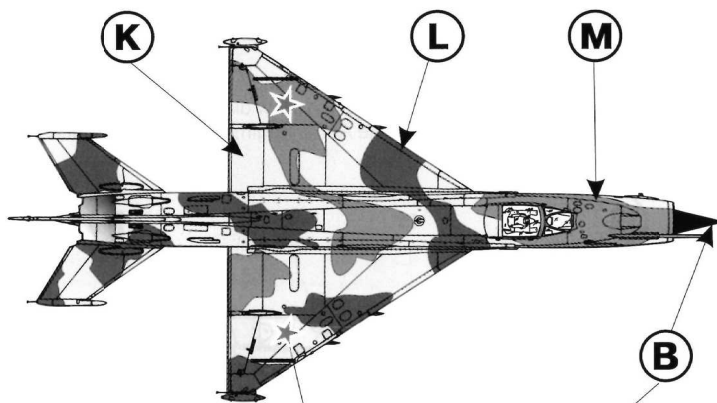

6 МиГ-21бис из состава 1-ой ИЭ ВВС Хорватии, аэродром Плесо, 1993 год. Ранее этот самолет принадлежал 124-ой истребительной эскадрилье ВВС Югославии и имел бортовой номер 17167, но 15-го мая 1992 года был угнан пилотом-перезбежником в Хорватию. 14-го сентября 1993 года самолет был сбит ПЗРК "Стрела-2" над Сербской Краиной, пилот погиб. Самолет целиком окрашен в светло-серый (AS Grey), номера и эмблемы ВВС Югославии закрасены немного более темным оттенком серого с нанесением поверх ОЗ Хорватии. По какой-то причине оставлен старый номер 167 на верхней поверхности правого крыла, тогда как на нижней поверхности левого крыла номер закрасен.

MiG-21bis belonging to the 1st Fighter Sqn., Croatian Air Force, Pleso AB, 1993. Previously this aircraft belonged to the 124th Fighter Sqn. of the Yugoslav Air Force with the bort number 17167, but on 15.05.1992 the aircraft was hijacked by its pilot in Croatia. On 14.09.1993 this aircraft was shot down by a portable SAM over Western Slavonia (Krajina), the pilot being killed. Aircraft overall AS Grey, Yugoslavian insignia and bort number were overpainted with a slightly darker Light Grey and Croatia insignia were applied, but on the upper surface of the right wing the old (Yugoslav) number 167 was safe.

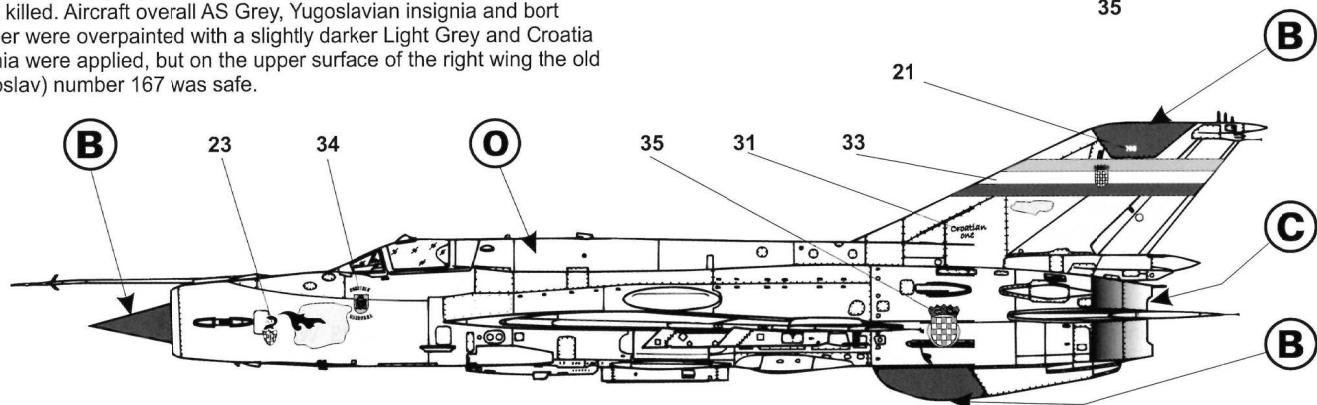
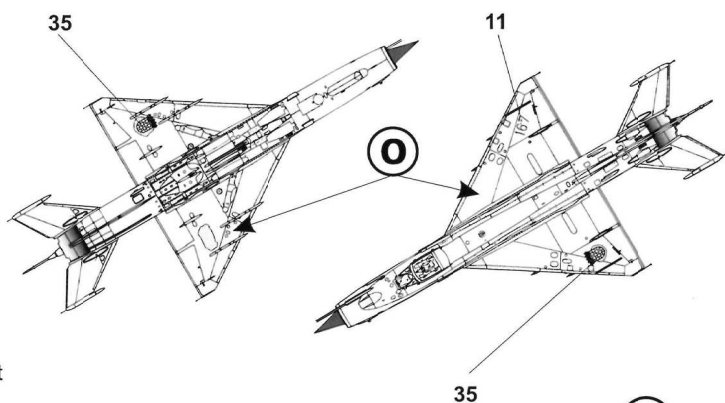

7 МиГ-21бис предположительно из состава 797-го УАВП, Краснодарский край, 1991 год. Самолет имеет нестандартную для ВВС СССР окраску - целиком светло-серый (Light Grey), происхождение желто-черного круга возможно связано с участием самолета в каких-либо испытаниях, возможно это стилизованное изображение глаза для отпугивания птиц. В настоящее время самолет является экспонатом музея на территории одной из частей СКВО.

MiG-21bis probably belonging to the 797th Training Aerial Regiment, Kasnodar region, 1991. The aircraft has a non-standard scheme for the Soviet Air Force - overall Light Grey. Destination of black-yellow disk is not clear, maybe it is for bird scaring, maybe it is matchmarks for some testing. This aircraft is now displayed in the museum of one of the Aerial Regiments of North Caucasian Military District.

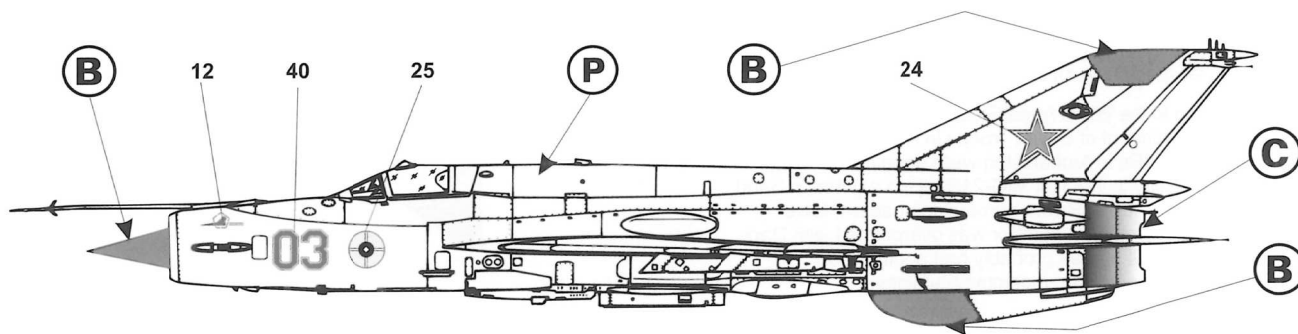

8 МиГ-21бис-САУ из состава 31-го Истребительного Авиакрыла "Kapos" ВВС Венгрии, АБ Taszar, 1993 год. Самолет использовался для показательного пилотажа и имеет нестандартную окраску темного желто-горчичного (Trainer Yellow) цвета, радиопрозрачные элементы и подкрыльевые пилоны черные (Flat Black). Самолет входил в пилотажную группу "Венгерские небесные гусары", существовавшую в начале 90-х и имел собственное имя "Capeti", в начале 1997 года 31-ое ИАК было расформировано, самолет был переведен на АБ Пара, в 2000-м он был передан в музей авиабазы Kecskemet.

MiG-21bis-SAU belonging to the Demonstration Flight of the 31st 'Kapos' Tactical Fighter Wing of the Hungarian Air Force, Taszar AB, 1993. This aircraft was painted in a nonstandard scheme and nicknamed 'Capeti'; overall Trainer Yellow, RWR areas and underwing pylons are Flat Black. 'Capeti' formed part of the 'Hungarian Sky Hussars' four-ship aerobatics team in the early 1990s. The 'Kapos' wing was disbanded in early 1997 and all remaining aircraft were transferred from Taszar AB to Papa AB. Now this aircraft exhibit at Kecskemet AB museum.

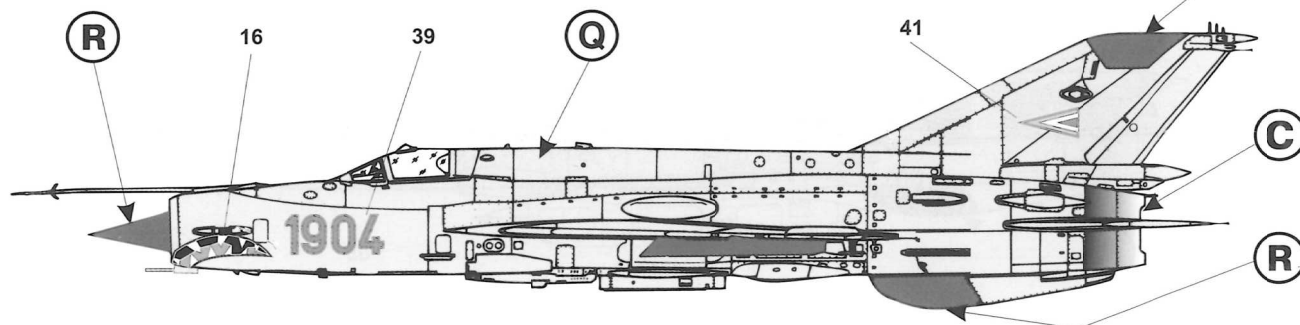
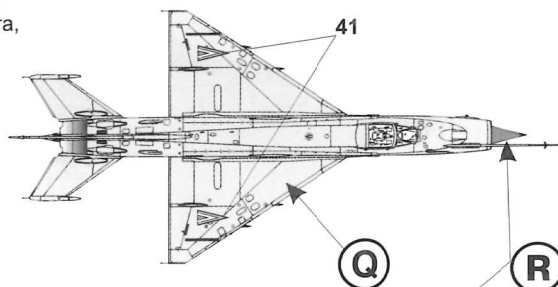

9 МиГ-21бис из состава той же 3-ей АЭ 234-го ГвИАП, что и (1), авиабаза Кубинка, МВО, 1983 год. В 1983 году 3-я АЭ перевооружалась на МиГ-21бис и, в продолжение традиции, к 17-му съезду ВЛКСМ как минимум один самолет получил надпись "Комсомольская гарантия" (элемент 15 декали) на правом борту и "XVII съезд ВЛКСМ" на левом борту. Самолет окрашен аналогично (1).

MiG-21bis belonging to the same 3rd Sqn. of the 234 GFR as (1), Kubinka AB, Moscow Military District, 1983. In 1983 the 3rd Sqn. started operating the MiG-21bis modification and kept up the tradition of at least one (board number 40) aircraft having the inscription "Komsomol Guaranty" (element 15 this decal) on the starboard side and "XVII congress of Komsomol" (element 13 this decal) on the port side. Aircraft painted similar to (1).

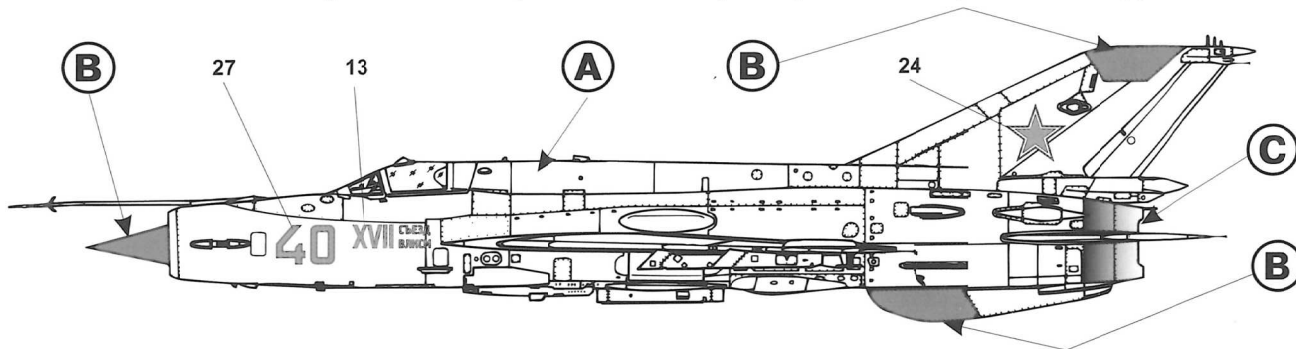

При окраске модели необходимо учитывать, что интерьер МиГ-21, включая приборные панели, окрашивается в "изумрудный" (Bright Blue/Green FS 34223) цвет. Ниши и стойки шасси преимущественно серые (Medium Grey FS 36251), хотя иногда встречаются ниши окрашенные в желто-зеленый цвет грунтовки (FS 34259). Диски колес темно-зеленые (Dark Green FS 34062). Катапультное кресло КМ-1 (КМ-1М) - металлические элементы серые (Dark Ghost Grey), ремни и текстильные покрытия - серо-зеленые.

Some rules for painting inner surfaces of MiG-21: all cockpit surfaces are Bright Blue/Green FS 34223. Wheels bay and landing gears mostly are Medium Grey FS 36251, sometimes yellow with green nuance FS 34259). Wheel disks painting in Dark Green FS 34062. Ejection seat KM-1 (KM-1M): metal part are Dark Ghost Grey, belt and pads are Greenish Grey.

10 МиГ-21УМ из состава 1-ой ИЭ "Черные Рыцари" ВВС Хорватии, посетивший в числе других самолетов эскадрильи авиабазу Авиано (Италия) в июле 1996 года. Самолет окрашен в белый (Flat White) цвет с накрашенными красными (Flat Red) прямоугольными элементами. Радиопрозрачные элементы на киле и форкиле закрашены, перед фонарем нанесен антибликовый элемент черного (Flat Black) цвета.

MiG-21UM belonging 1st Fighter Squadron, "Black Knights" of Croatian Air Force. This aircraft visited Aviano AB (Italy), among other Croatian MiG-21s, in July 1996. Aircraft painting in Flat White with Flat Red rectangle spots on all surfaces. RWR parts on fin and ventral fin are overpainted, Flat Black antiglare coating located ahead of canopy.

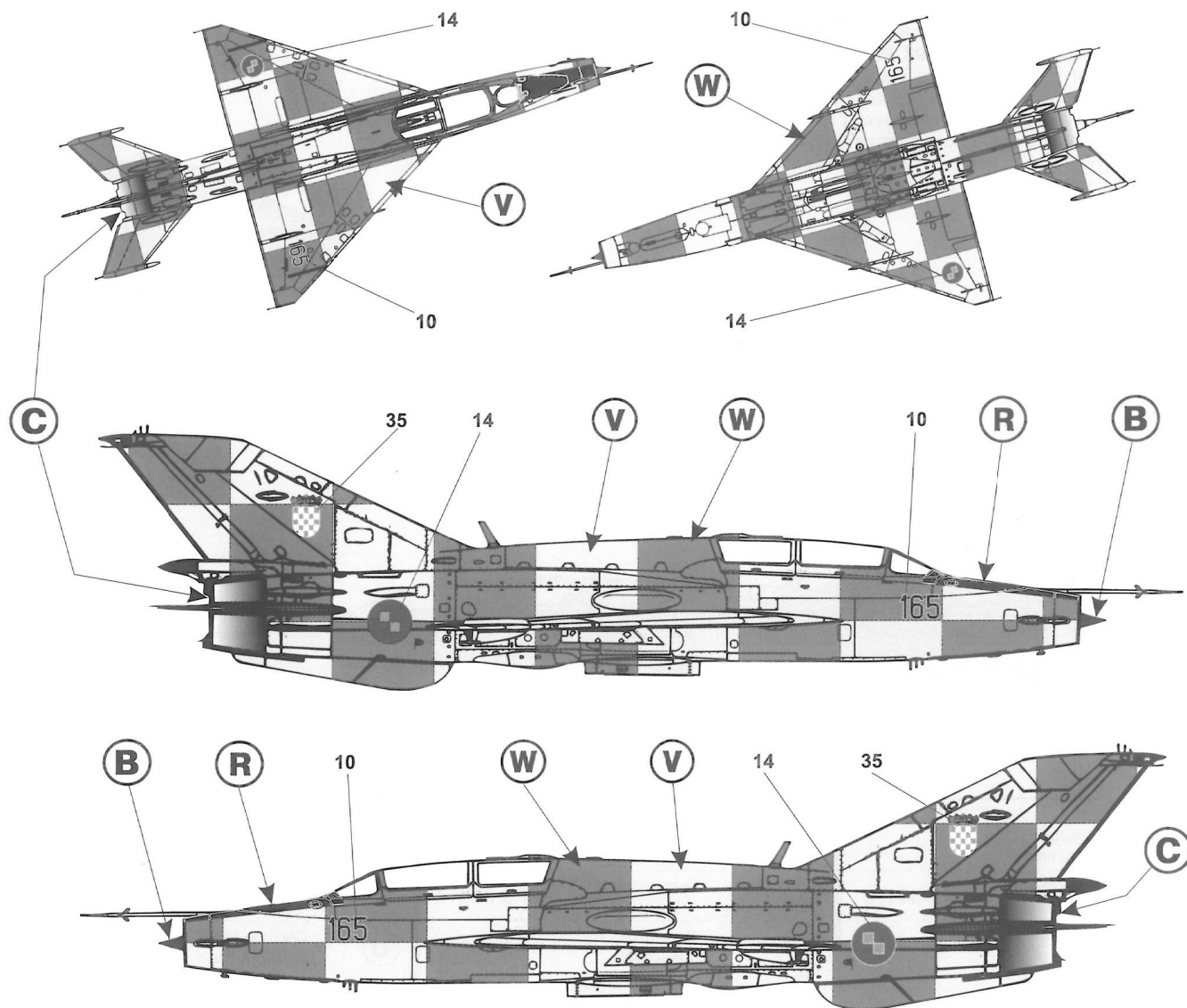

11 МиГ-21УМ из состава 706-го УАП, Качинское авиационное училище, Волгоград, 1986 год. Самолет окрашен в светло-коричневый (Tan) цвет с камуфляжными пятнами красно-коричневого (Dark Earth) и темно-зеленого (Dark Green), с нерегулярными подкрашенными пятнами темно-зеленого (Dark Khaki) цвета, нижние поверхности светлые серо-голубые (Light Blue/Grey). Расположение пятен на всех поверхностях достоверно не установлено, края пятен размытые. В октябре 1986 года во время полета у самолета произошел отрыв лопаток двигателя, приведший к выходу из строя гидросистемы, но самолет благополучно сел на аэродром.

MiG-21UM belonging to the 706th Training Fighter Regiment, Katchinsk pilot school, Volgograd, 1986. Paint scheme is Tan with Dark Green and Dark Earth camouflage spots and non-standard Dark Khaki tincture spots, lower surfaces are Light Blue/Grey. All spots have blurred borders. There is no reliable information on the precise location of spots on all surfaces. In October 1986, turbine blades broke during the flight of the aircraft resulting in a failed hydraulic system. Nevertheless, the aircraft landed successfully.

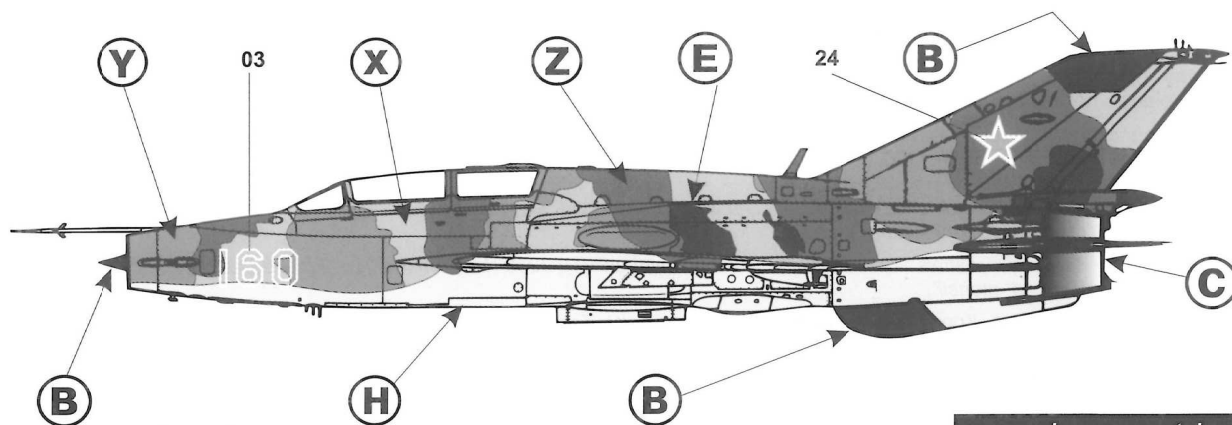

12 МиГ-21УМ из состава 1-ой ИЭ "Черные Рыцари" ВВС Хорватии, аэродром Плесо, Загреб, 1998 год. Самолет окрашен в темный песочный (Sand Yellow) цвет с камуфляжными пятнами темно-зеленого (Dark Green) цвета. Нижние поверхности светло-голубые (Light Blue). ОЗ ВВС Хорватии нового образца на крыльях на левом крыле сверху, на правом крыле снизу. Бортовой номер 116, написанный от руки (элемент декали 19) находится в нише основных стоек шасси. В 1992-93 годах Хорватия закупила до 30 МиГ-21бис и несколько МиГ-21УМ в одной из стран Восточной Европы.

MiG-21UM belonging to the 1st Fighter Squadron "Black Knights" of Croatian Air Force, Pleso AB, Zagreb, 1998. Paint scheme is Sand Yellow with Dark Green camouflage spots, lower surfaces are Light Blue. National Croatian insignia (new style) placed on wing surfaces: on upper surface of left wing and bottom surface of right wing. Bort number 116 (element 19 of decal) placed within main gear bay. In 1992-93 Croatia acquired up to 30 MiG-21bis and several MiG-21UMs from an unnamed Eastern European country.

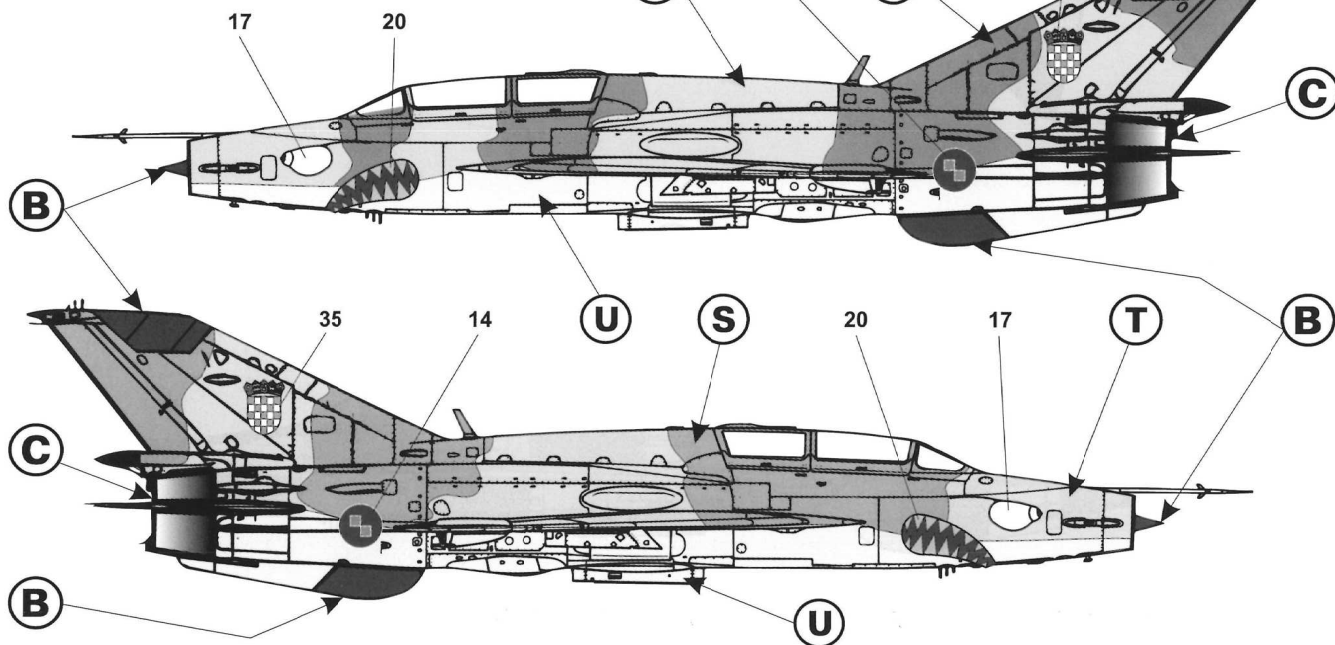

(A)	Алюминий Aluminium		(J)	Темно-серый Gunship Grey	FS 36118	(S)	Темно-зеленый Dark Green	FS 34097
(B)	Темно-зеленый Radome Green	FS 34110	(K)	Песочный Sand	FS 33617	(T)	Темный песочный Sand Yellow	FS 30215
(C)	Темный металл Burn Metal		(L)	Зеленый Khaki Green	FS 34088	(U)	Светло-голубой Light Blue	FS 35252
(D)	Зеленый Green	FS 34127	(M)	Красно-коричневый Leather Brown	FS 30051	(V)	Красный Flat Red	FS 26136
(E)	Темно-зеленый Dark Khaki	FS 34102	(N)	Светлый серо-голубой Light Blue/Grey	FS 35622	(W)	Белый Flat White	FS 27886
(F)	Коричневый Brown	FS 30075	(O)	Светло-серый AS Grey	FS 36315	(X)	Светлый коричневый Tan	FS 33619
(G)	Темно-коричневый Dark Brown	FS 30059	(P)	Светло-серый Light Grey	FS 36373	(Y)	Красно-коричневый Dark Earth	FS 30059
(H)	Светлый серо-голубой Light Blue/Grey	FS 36473	(Q)	Желтый горчичный Trainr Yellow		(Z)	Темно-зеленый Dark Green	FS 34441
(I)	Светло-серый Light Ghost Grey	FS 36375	(R)	Черный Flat Black	FS 27038			

Если вы располагаете информацией, могущей помочь в разработке декалей (интересные варианты, особенности окраски, расположение технических надписей) на самолеты, вертолеты и боевую технику, пожалуйста свяжитесь с нами.

If you have any information, which can help us in our next decal developing (some interesting painting, marking, scheme of stencil and etc from planes, helicopters, tanks or military vehicles) please contact with us.

Если вы заинтересованы в приобретении и распространении наших декалей, пожалуйста свяжитесь с нами.
If you would like buy or distribute BEGEMOT decals please contact with us.

Другие декали БЕГЕМОТ семейства МиГ-21: 7218 "Микоян МиГ-21 "Fishbed" (1); 72219 "Микоян МиГ-21 "Fishbed" (2); 7221 "Микоян МиГ-21 "Fishbed" технические надписи".

Another MiG-21 family BEGEMOT decals: 7218 "Микоян МиГ-21 "Fishbed" (1); 7219 "Микоян МиГ-21 "Fishbed" (2); 7221 "Микоян МиГ-21 "Fishbed" stencil".

Спасибо за помощь в работе: А. Короткову, А. Кочеткову, А. Пиллю, Ю. Тепсуркаеву,
Thanks for help to Igor Petrovic and Svetosar Yakanovich,
especial thanks to Guy Holroyd.