

1
P.11c o nieznanym numerze seryjnym ze 111
Eskadry Myśliwskiej.

2
P.11c, nr 8.110 ze 152 Eskadry Myśliwskiej. We
wrześniu 1939 latał na nim przyszły as PSP Stanisław
Brzeski. 4 września 1939 Stanisław Brzeski wraz z
Janem Bury-Burzymym zaatakowali balon
obserwacyjny wroga. Podczas gdy Bury-Burzymy
strącił balon, Brzeski dostał się w silny ogień p-łot i
musiał lądować przymusowo na poważnie uszkodzonej
8.110.
Numer 64-L domniemany. Szachownice na dolnych
powierzchniach zamalowane.

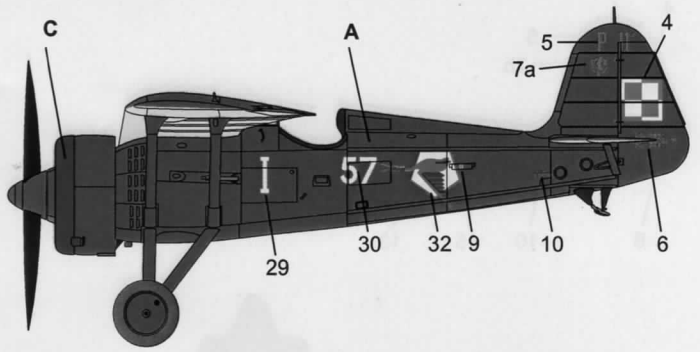
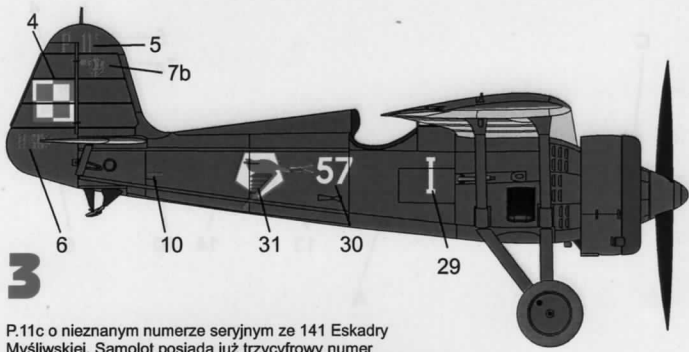

3

P.11c o nieznanym numerze seryjnym ze 141 Eskadry Myśliwskiej. Samolot posiada już trzycyfrowy numer podskrzydłowy wprowadzony wiosną 1939 roku. Na kadłubie nietypowa rzymska jedynka.



Tabela Kolorów:
Colors:

A	Khaki	FS 30118
B	Light Blue	FS 35526
C	Rust	FS 30117
D	Black	FS 37038

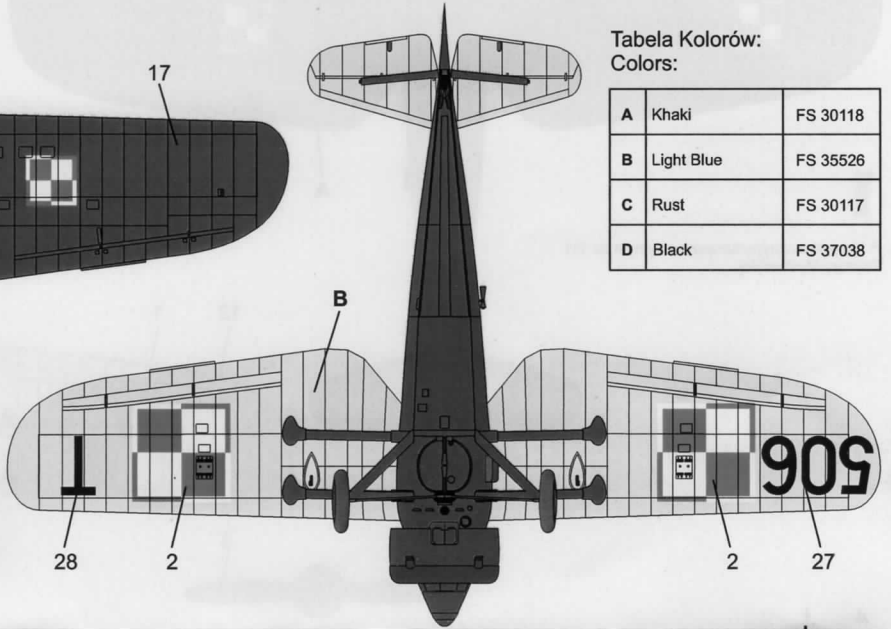
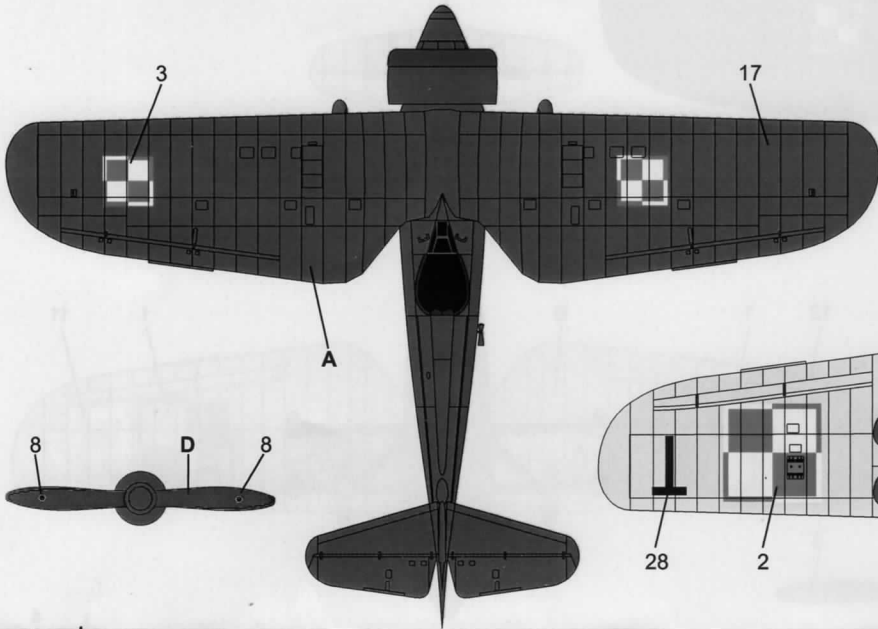
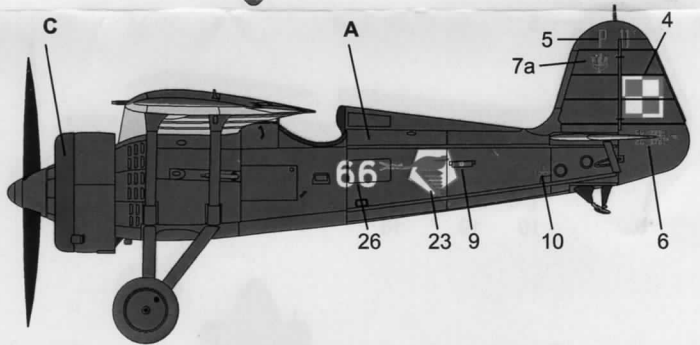
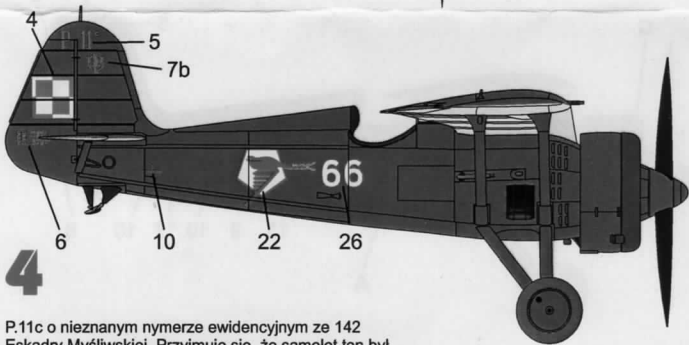

4

P.11c o nieznanym numerze ewidencyjnym ze 142 Eskadry Myśliwskiej. Przyjmuje się, że samolot ten był przydzielony por. Stanisławowi Skalskiemu. Na dolnych powierzchniach skrzydeł widnieje jeszcze dwucyfrowy numer T-66.

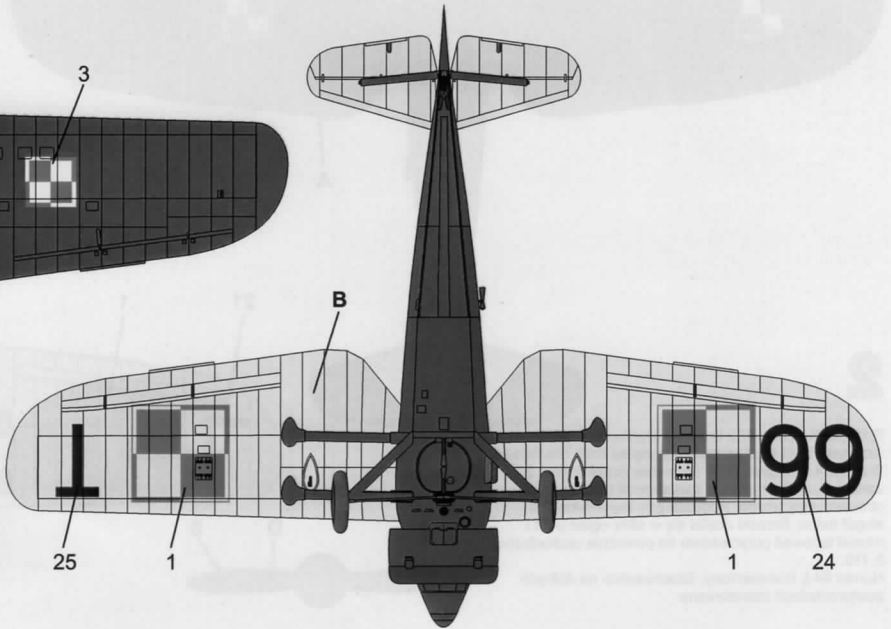
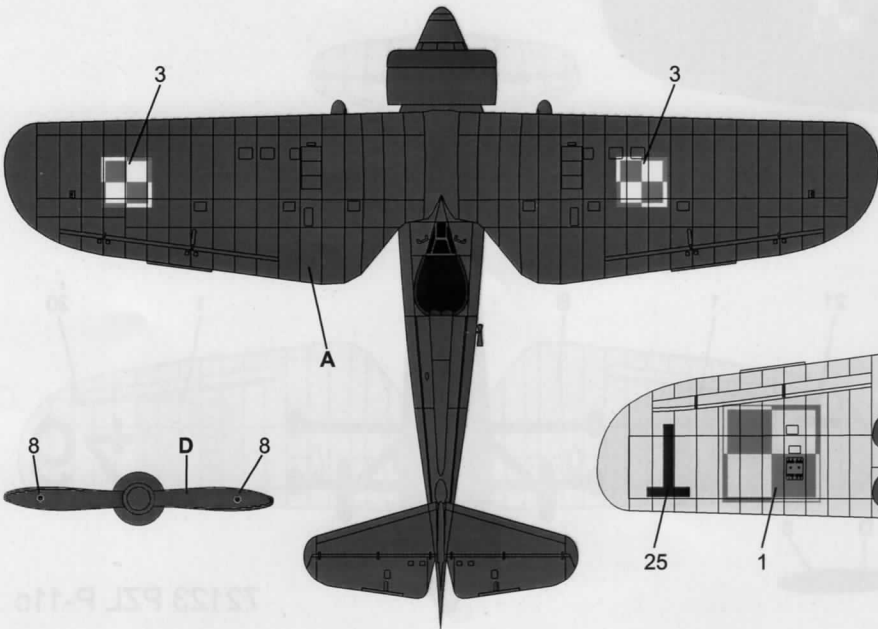

011-9 JS9 6515

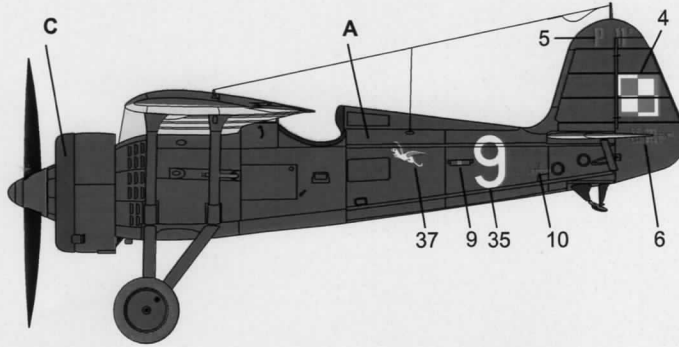

5

P.11c o nieznanym numerze seryjnym ze 161 Eskadry Myśliwskiej. Samolot nosi ślady barwnego oznakowania z okresu służby w Korpusie ochrony pogranicza.



Tabela Kolorów:
Colors:

A	Khaki	FS 30118
B	Light Blue	FS 35526
C	Rust	FS 30117
D	Black	FS 37038
E	White	FS 37875

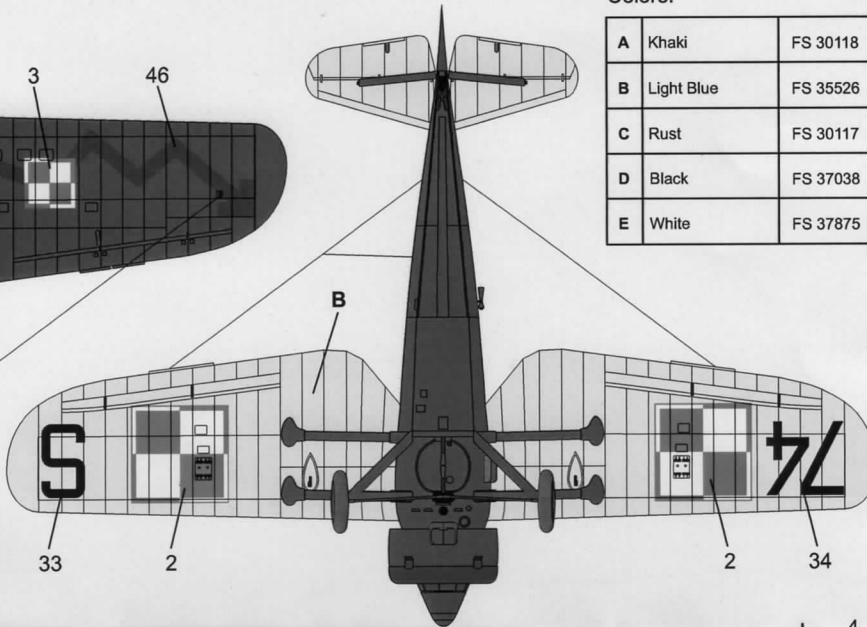
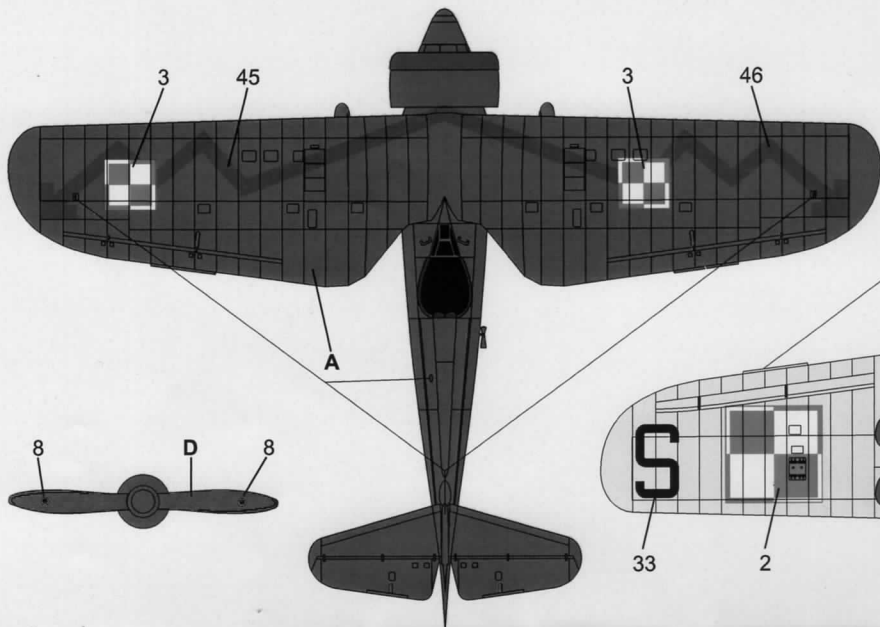
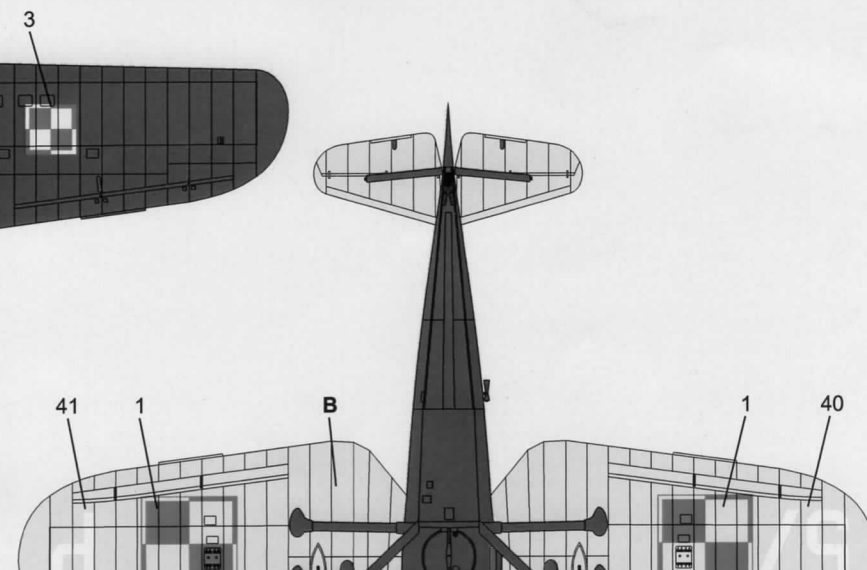
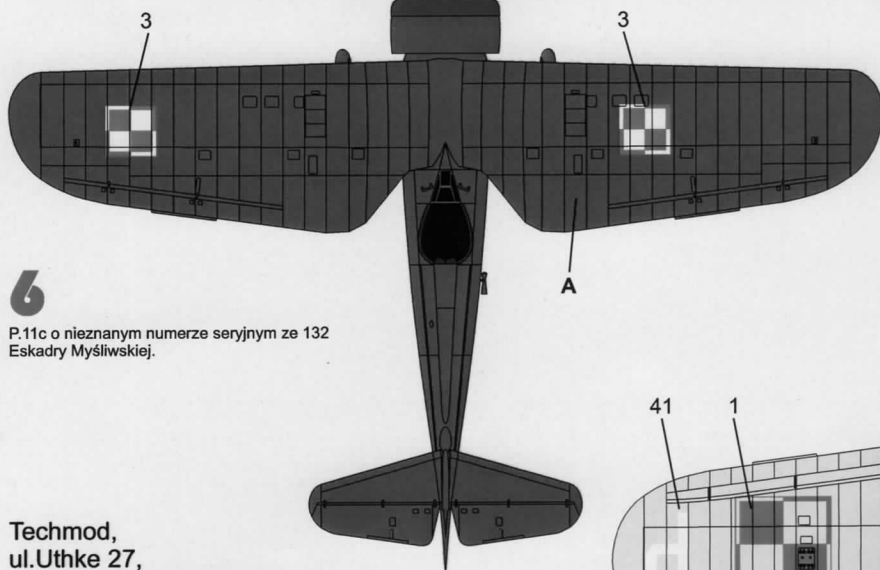
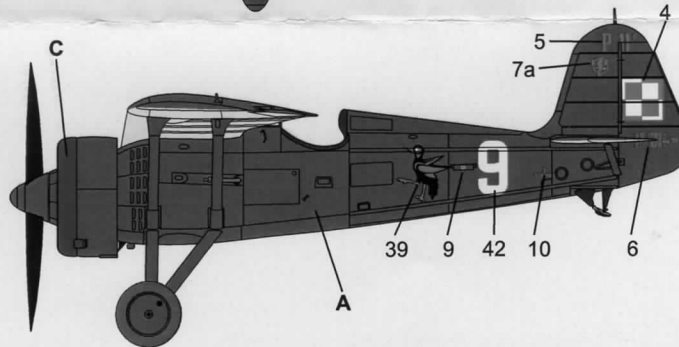
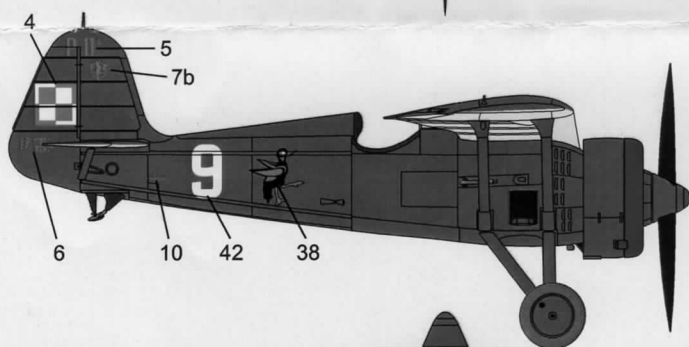

6

P.11c o nieznanym numerze seryjnym ze 132 Eskadry Myśliwskiej.

Techmod,
ul.Uthke 27,
41-300 Dąbrowa Górnicza,
Poland,
tel./fax. +48 32 2643692,
<http://www.techmod.com.pl>,
email: techmod@techmod.com.pl

72123 PZL P-11c