

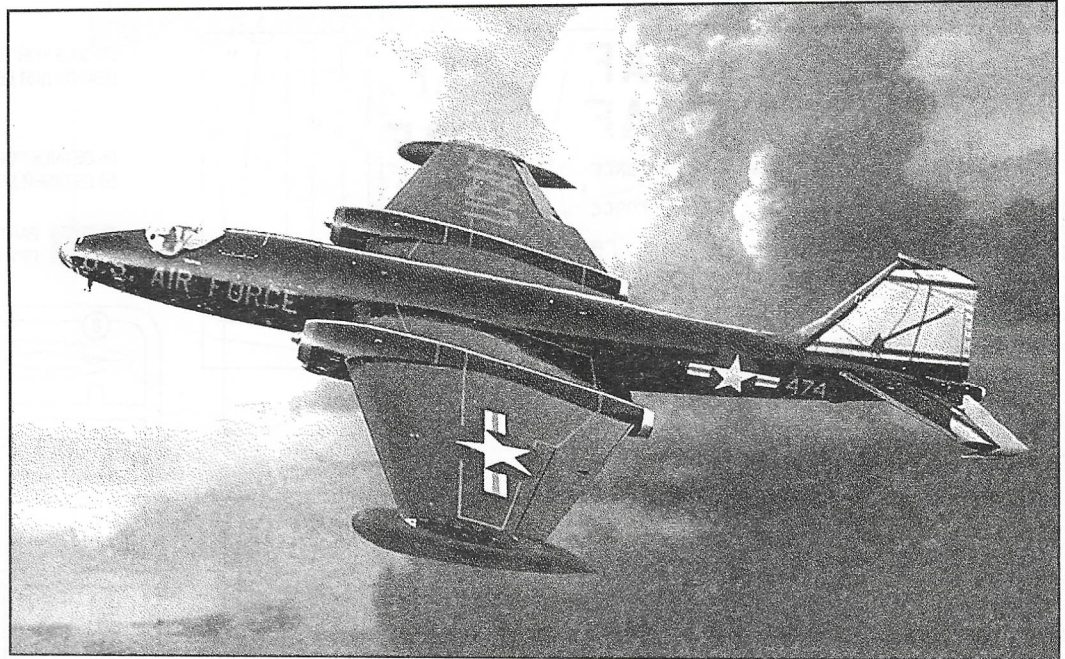

PLASTIC MODEL KITS
LIMITED EDITION
CAT.NO.1431



SPAN : 137 mm
LENGTH : 140 mm
PARTS : 56 pieces
SCALE:1/144

 In April 1951, the Martin Company (USA) contracted the Canberra bomber licensing production agreement. The first serial B-57A (Night Intruder) made its first flight on July 20, 1953. Next version, the B-57B, differed with changed nose section and lethal armament. The bomber was armored with eight 12.7 caliber machine guns. It was possible to hang on the weapon pylons additional external bombs, fuel tanks and free flight rockets. This variant became the most popular modification of American Canberra. Next variant was the B-57C (TB-57C) training aircraft produced in small quantities.

 В апреле 1951 года, фирма Мартин (США) подписала соглашение о лицензионном производстве бомбардировщика Canberra. 20 июля 1953 года первый серийный самолет B-57A (Night Intruder) был поднят в небо. Следующая версия B-57B отличалась измененной носовой частью и мощным вооружением. На самолете было установлено 8 пулеметов калибра 12.7 мм, на пилоны можно было подвешивать дополнительные бомбы, топливные баки и неуправляемые ракеты. Этот вариант стал самой массовой модификацией американской Канберры. Следующим вариантом стал тренировочный самолет B-57C (TB-57C), выпущенный в небольшом количестве.

The model is executed on technology short run and is intended only for experienced modelers
Word-wide distributor for AMODEL kits : IBG, Warszawa, Poland
Fax:(4822)842-56-29 ; E-Mail:ibgsc@ibg.com.pl

Модель выполнена по технологии short run и предназначена только для опытных моделеров
Дистрибьютор моделей AMODEL : IBG, Варшава, Польша
Факс:(4822) 842-56-29 ; E-Mail:ibgsc@ibg.com.pl



USED SYMBOLS / ИСПОЛЬЗУЕМЫЕ СИМВОЛЫ

1 STAGES OF ASSEMBLY
ЭТАПЫ СБОРКИ

1 NUMBER PARTS
НОМЕР ДЕТАЛИ

1 APPLY DECALS
НАНЕСИ
ДЕКАЛЬ
TO MAKE A DETAIL
ИЗГОТОВИТЬ
ДЕТАЛЬ

A TO PAINT
ОКРАСИТЬ

2x GLUE
КЛЕИТЬ
QUANTITY OF OPERATIONS(PARTS)
КОЛИЧЕСТВО ОПЕРАЦИЙ(ДЕТАЛЕЙ)

 DON'T GLUE
НЕ КЛЕИТЬ

? OPTIONAL
НА ВЫБОР

 TO MAKE A DETAIL
ИЗГОТОВИТЬ
ДЕТАЛЬ

 DETACH WITH KNIFE
ОТДЕЛИТЬ НОЖОМ



USED PAINTS / ИСПОЛЬЗУЕМЫЕ КРАСКИ

A 
HUMBROL 21
GLOSS BLACK
ЧЕРНЫЙ

B 
HUMBROL 11
SILVER
СЕРЕБРИСТЫЙ

C 
HUMBROL 33
BLACK
ЧЕРНЫЙ

D 
HUMBROL 53
GUNMETAL
СТАЛЬНОЙ СЕРЫЙ

E 
HUMBROL 145
MEDIUM GREY
СРЕДНЕ-СЕРЫЙ

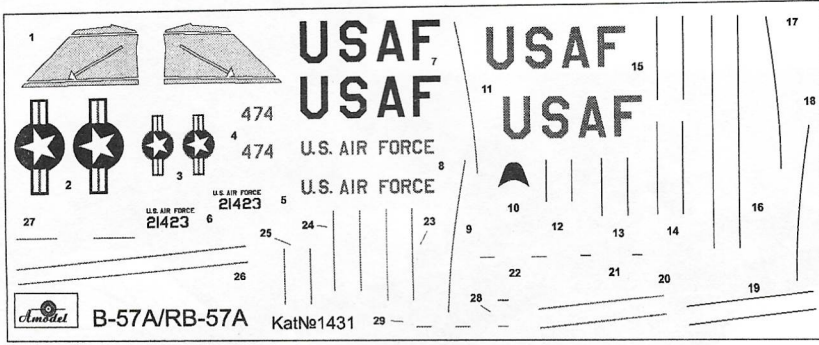

DECALS FOR TWO VERSIONS OF COLOURING
ДЕКАЛЬ ДЛЯ ДВУХ ВАРИАНТОВ ОКРАСКИ

56 DETAILS FOR ASSEMBLY OF ONE MODEL
56 ДЕТАЛЕЙ ДЛЯ СБОРКИ ОДНОЙ МОДЕЛИ

PARTS NOT FOR USE
ПРИ СБОРКЕ НЕ ИСПОЛЗУЮТСЯ

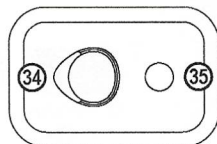
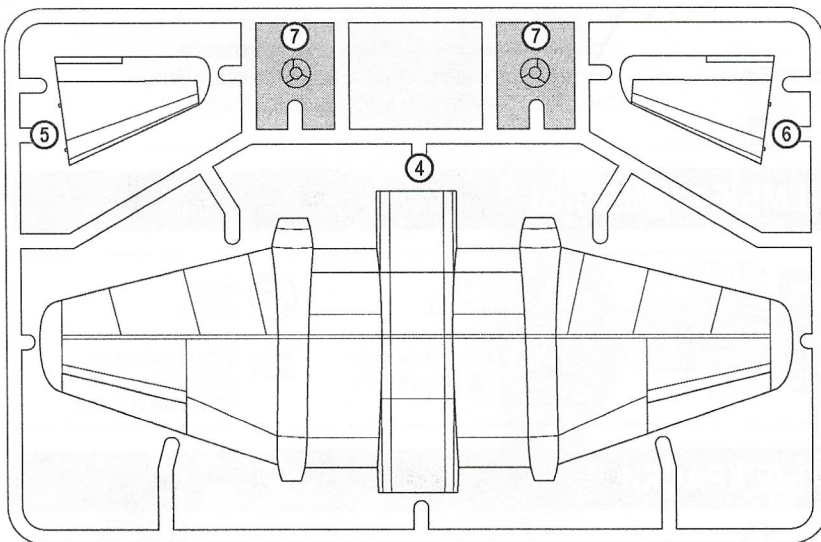
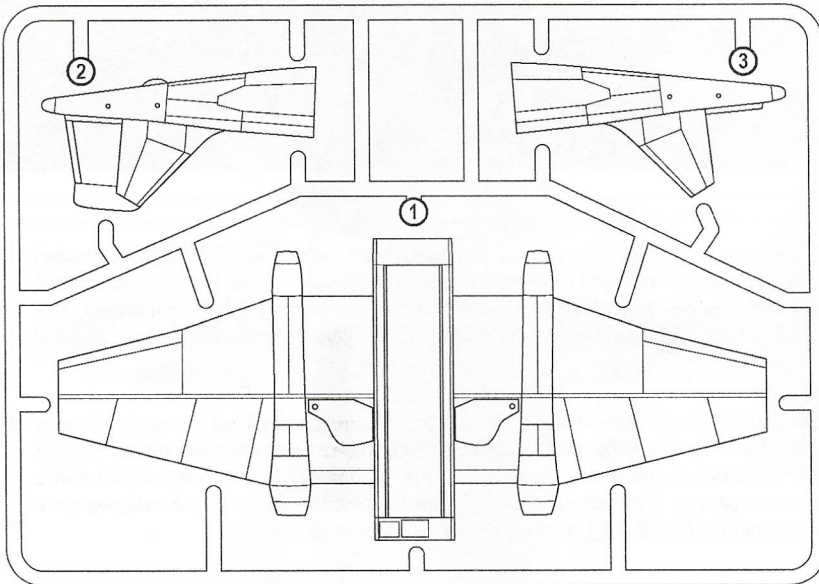
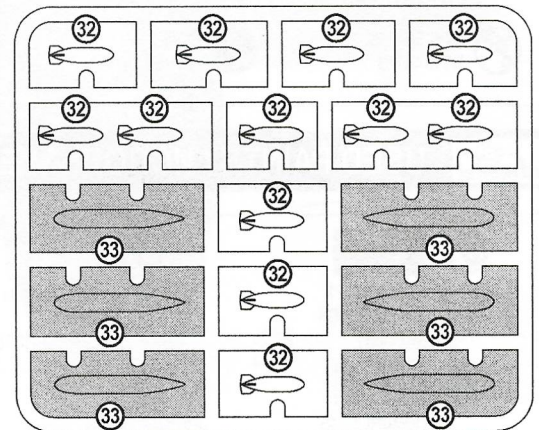
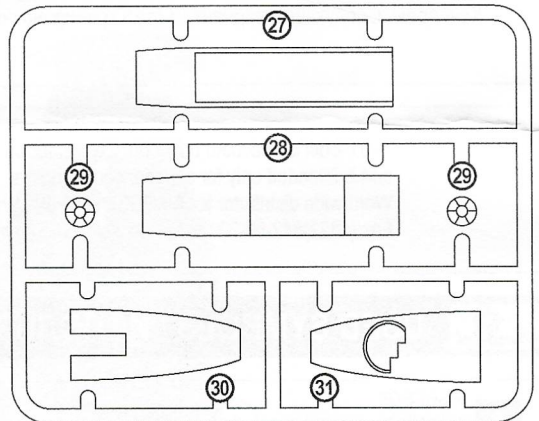
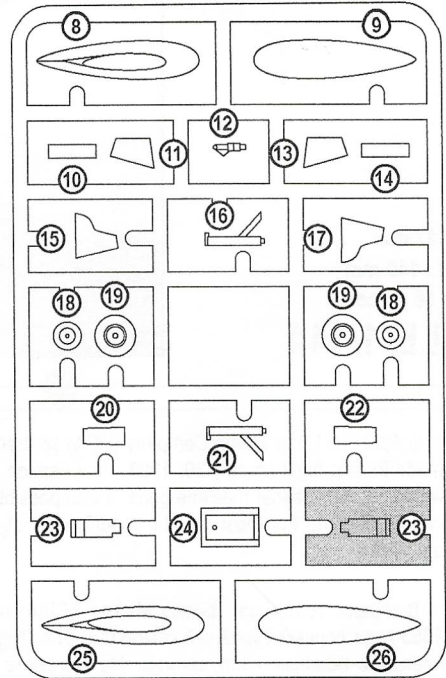

1 (23) (24) (30) (31)

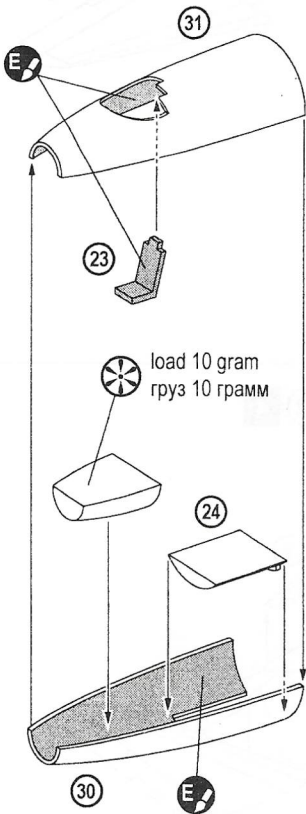

2 (1) (4) (27) (28) 2x (29)

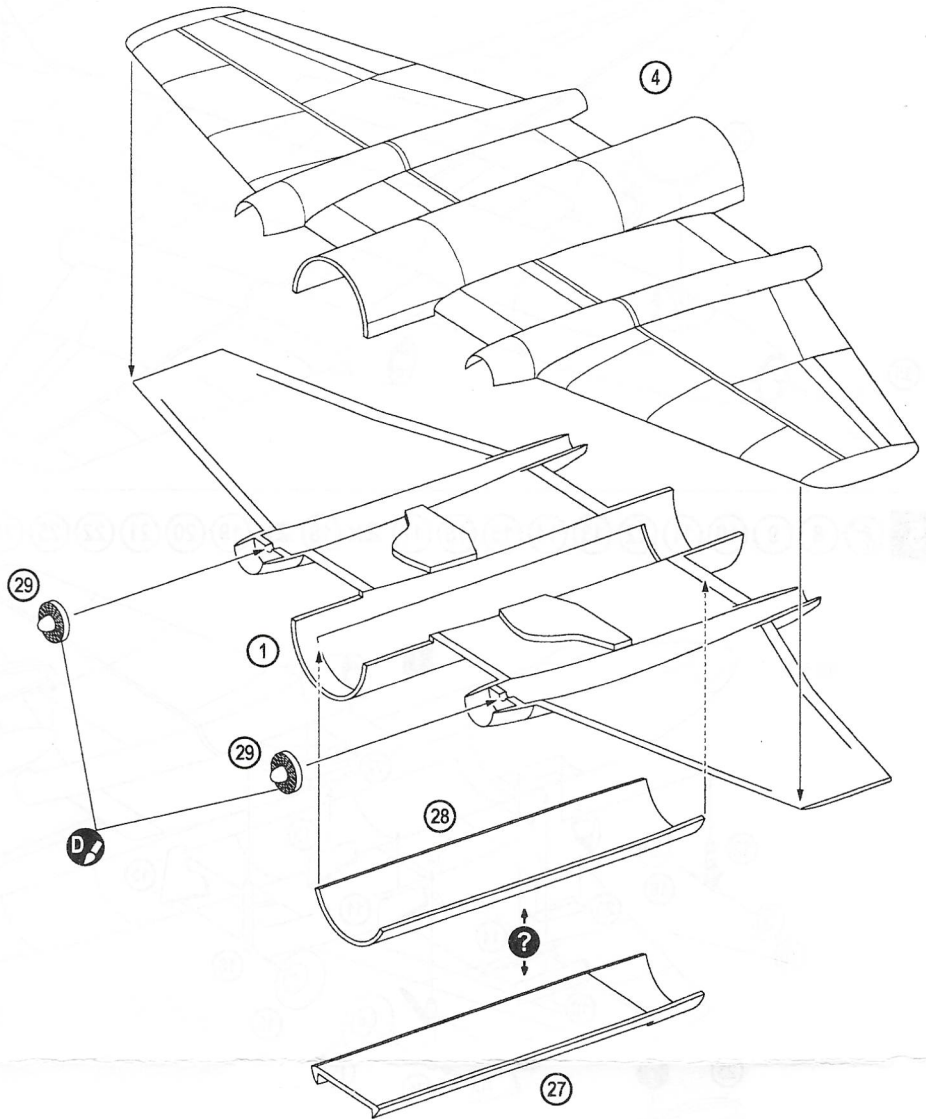

3 (2) (3) (1) (2)

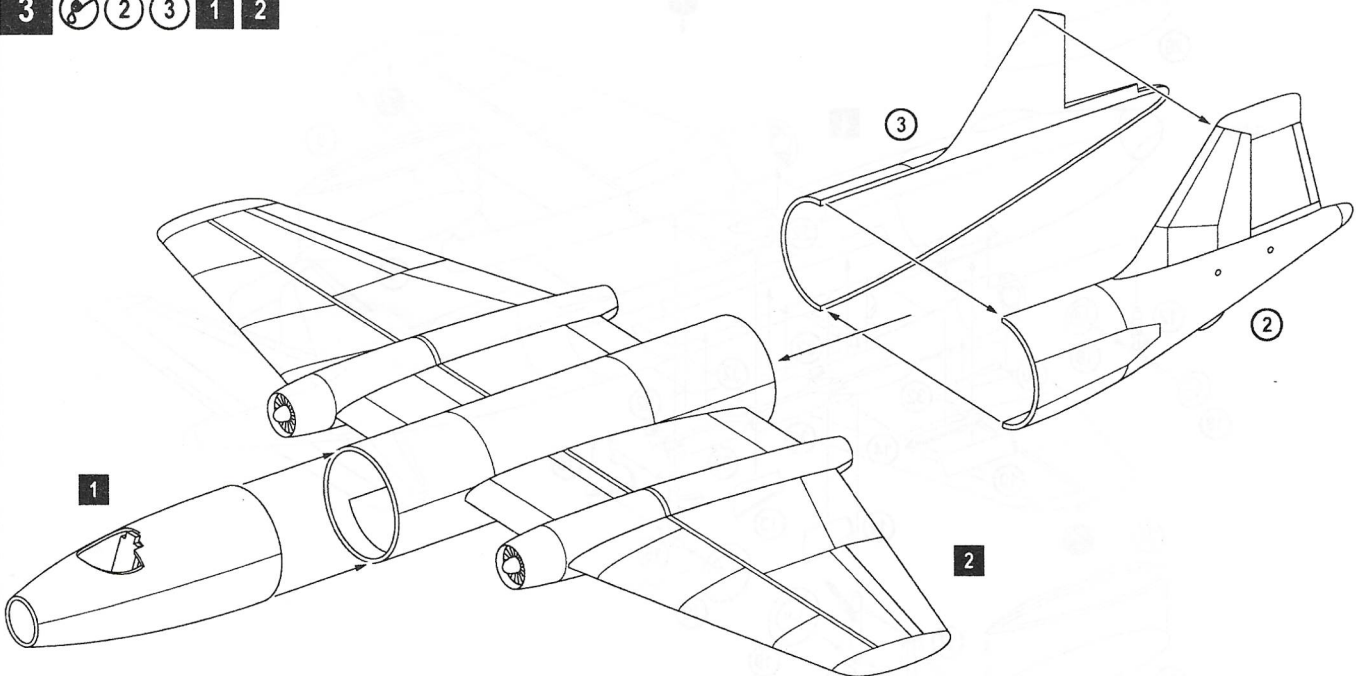

4 5 6 34 35 3

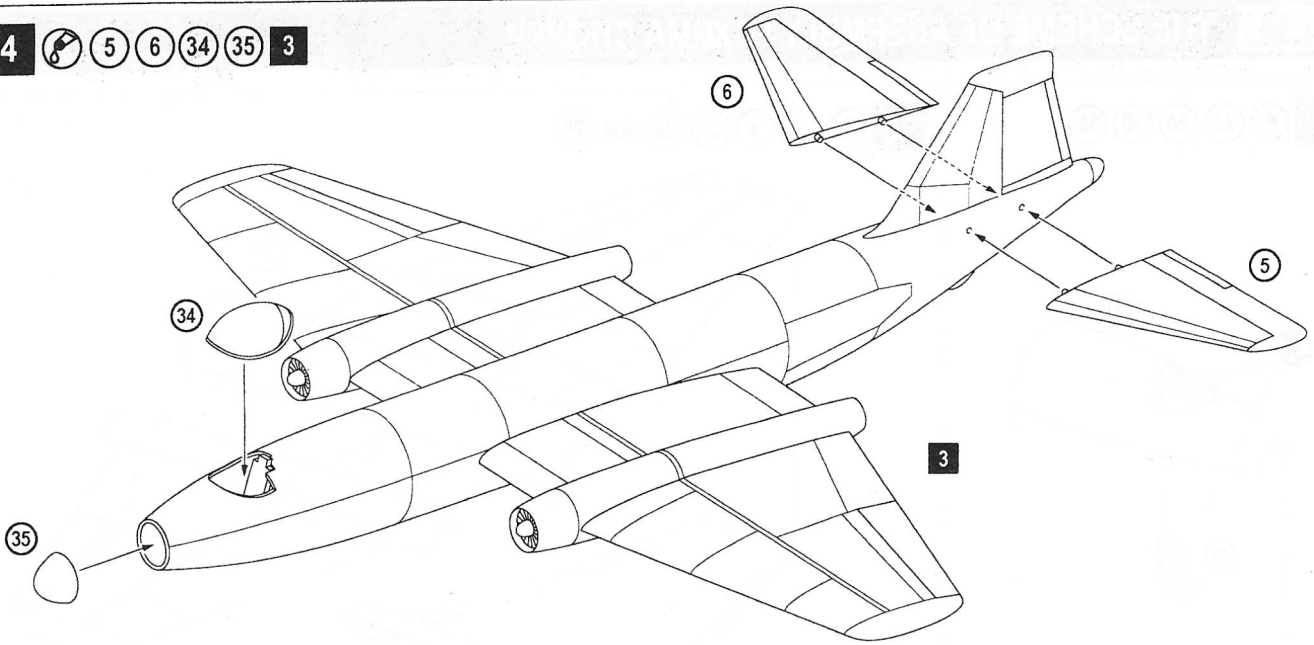

5 8 9 10 11 12 13 14 15 16 17 2x 18 2x 19 20 21 22 25 26 6x 32 4

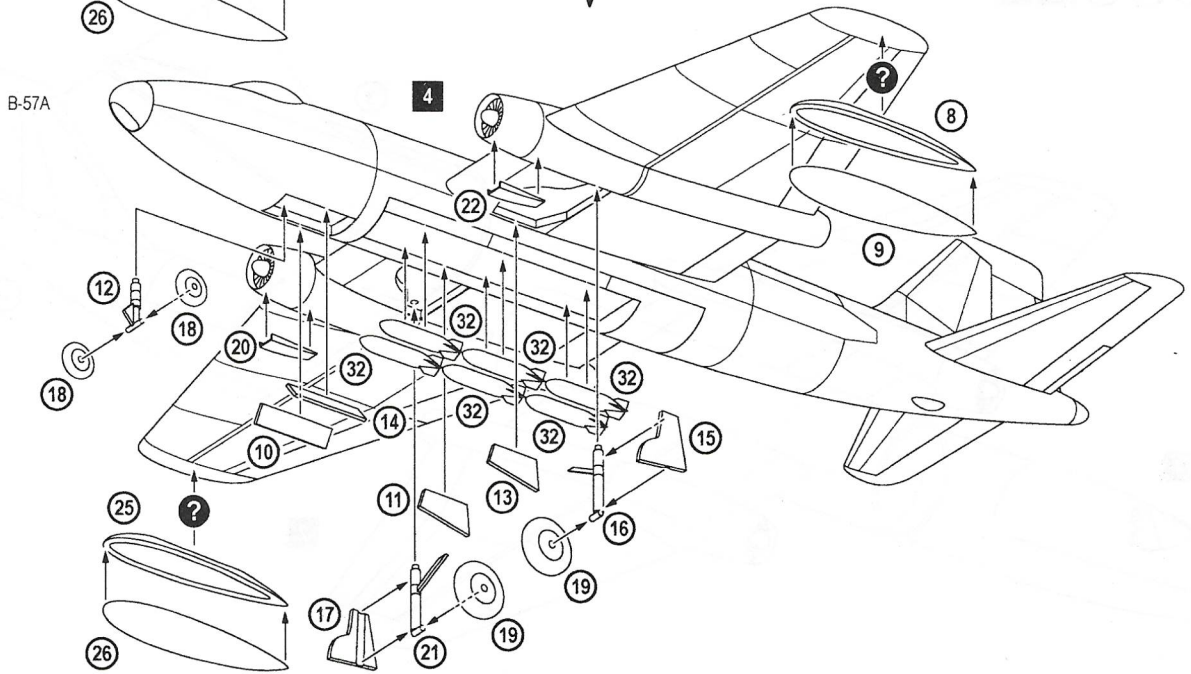
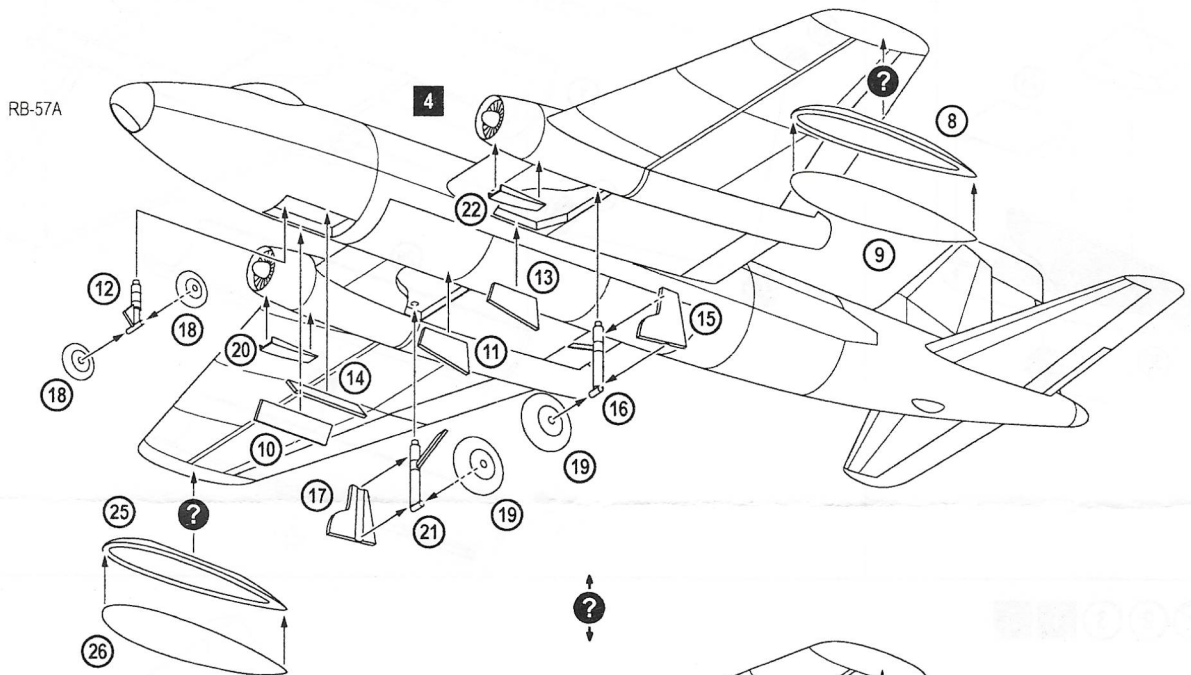

Martin B-57A Canberra, 1953

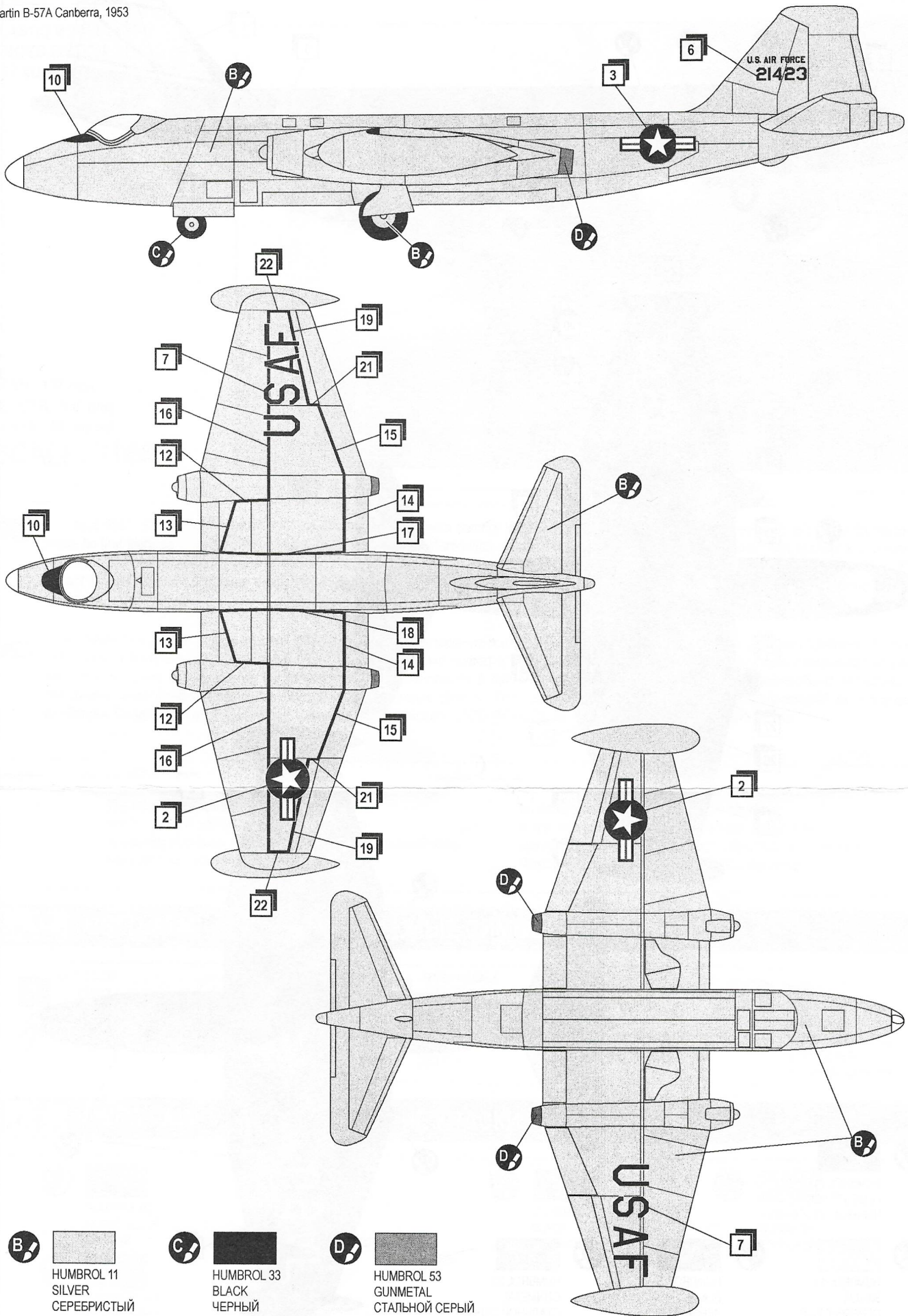

B HUMBROL 11
SILVER
СЕРЕБИСТЫЙ

C HUMBROL 33
BLACK
ЧЕРНЫЙ

D HUMBROL 53
GUNMETAL
СТАЛЬНОЙ СЕРЫЙ

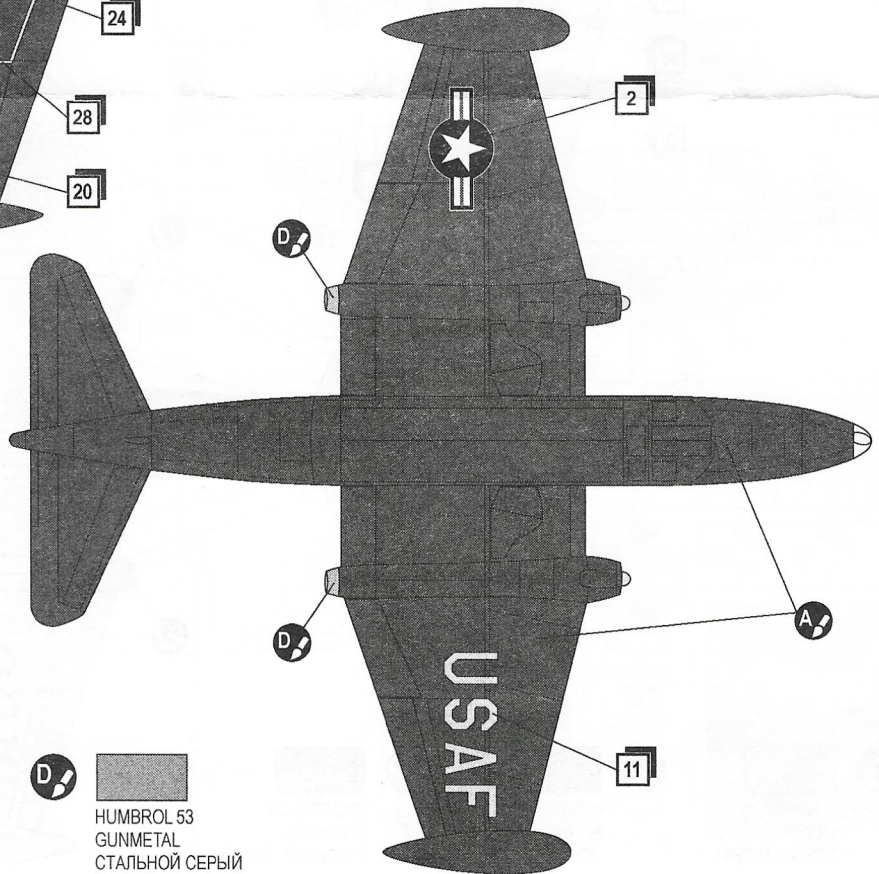
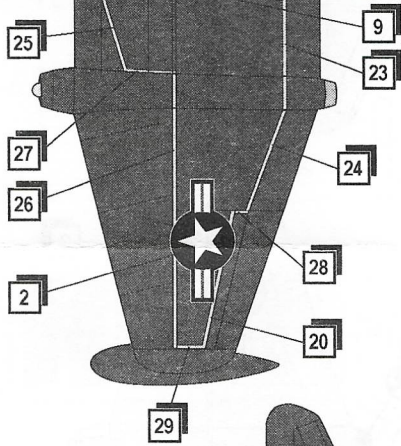
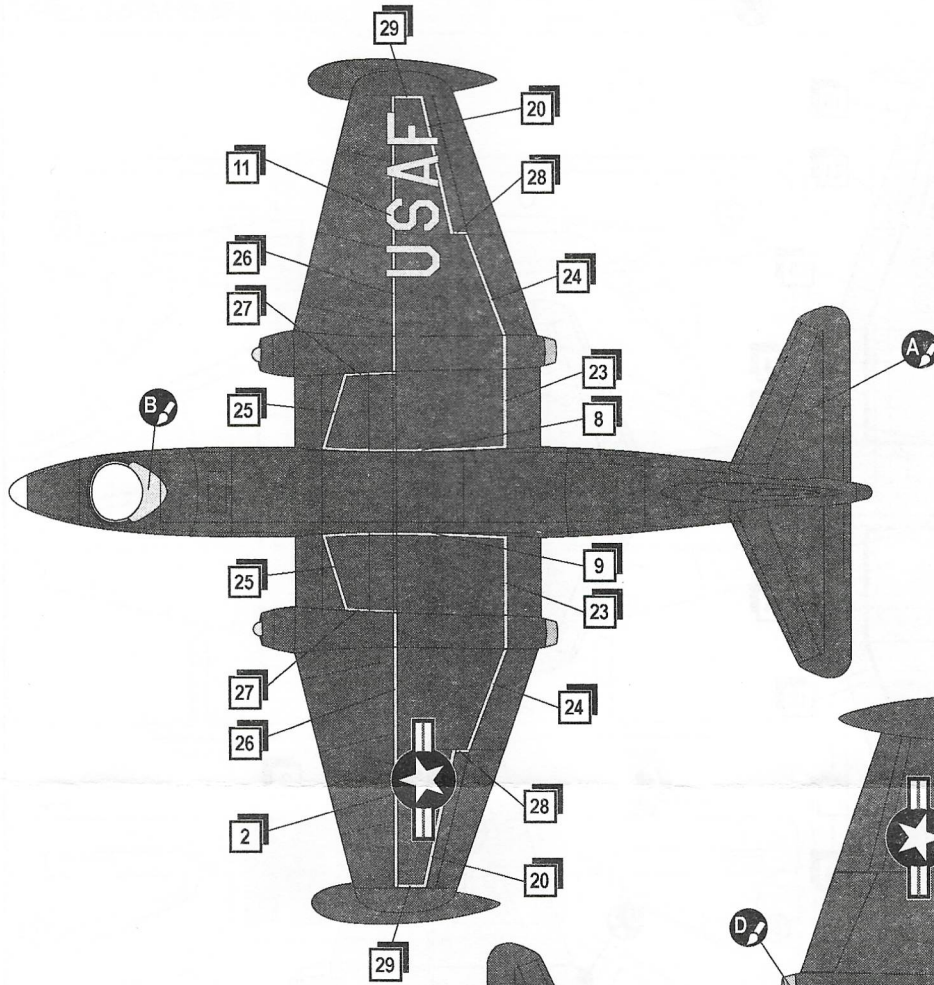
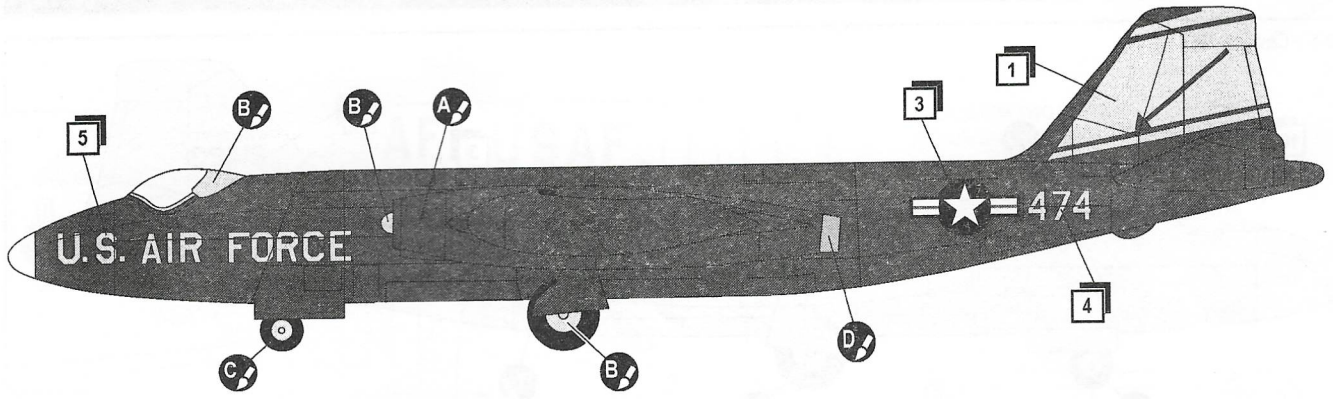

A
 HUMBROL 21
 GLOSS BLACK
 ЧЕРНЫЙ

B
 HUMBROL 11
 SILVER
 СЕРЕБИСТЫЙ

C
 HUMBROL 33
 BLACK
 ЧЕРНЫЙ

D
 HUMBROL 53
 GUNMETAL
 СТАЛЬНОЙ СЕРЫЙ