

**Bell P-63C "Kingcobra"  
ВИНИЩУВАЧ**

У 1941 році на базі літака "P-39" фірма "Bell" почала розробляти новий літак під потужніший двигун та з поліпшеною аеродинамікою. Цей варіант літака мав дещо збільшені розміри та крило з ламінарним профілем. У зв'язку з тим, що новий двигун так і не був доведений до серійного виробництва, перші прототипи виконували польоти з двигуном "Alison" V1710-47. Льотні випробування продовжувались до 1944 року. Влітку 1944 року літак одержав офіційну назву "Kingcobra".

Наприкінці Другої світової війни новими літаками почали озброювати відроджені ВПС Франції (Armee de l'Air). Перші п'ять винищувачів були прийняті на озброєння 26 липня 1945 року.

Частину машин одразу відправили до Індокитаю для їх складання вже на місці. У В'єтнамі P-63C "Kingcobra" мали добру репутацію. Винищувачі P-63C з групи "Auvergne", "Ile de France", "Normandie-Niemen" та "Limousin" діяли як літаки безпосередньої підтримки у боях проти армії В'єт-Міна. "Kingcobra" брали участь у всіх операціях, ані в чому не поступаючись "Spitfires". Кар'єру P-63 у французьких ВПС скоротила відсутність запчастин. Наприкінці 1950 року літаки "Kingcobra" почали замінювати на "Hellcats", а у 1951 - на "Bircats".

Винищувачі "Kingcobra" стояли на озброєнні винищувальних груп (GC) 1/5 "Vendee", 11/5 "Ile de France", 11/6 "Normandie-Niemen", 111/6 "Russillion", 1/9 "Limousin" та 11/9 "Auvergne".

"Kingcobra" могла нести три бомби по 227 кг під крилами та фюзеляжем.

**Bell P-63C "Kingcobra"  
FIGHTER**

In 1941 the society "Bell" has begun to develop on the basis of the plane "P-39" a new plane for more stronger motor and with improved aerodynamics. This plane version had a little greater overall dimensions and the wing with a laminar profile. Due to the fact that the new motor has not been finished the first prototypes made flights with the motor "Alison" V1710-47. The flight tests continued till 1944. In summer 1944 the plane has been denominated "Kingcobra".

At the end of the World War II the new planes begin to enter for the armory of the restored military air forces of France (Armee de l'Air). The first five planes have been adopted to the armament on the 26 of July 1945.

A part of machines has been at once sent to Indo-China to be assembled at place. In Vietnam P-63C "Kingcobra" had a good reputation. The fighters P-63C of the group "Auvergne", "Ile de France", "Normandie-Niemen" and "Limousin" acted as the planes of a direct support in the battles against the army of Viet-Min. "Kingcobra" took part in all the operations without yielding to "Spitfires". The career of P-63 in the french military air forces was shortened by the absence of spare parts. At the end of 1950 "Kingcobra" began to be replaced by "Hellcats" and 1951 by "Bircats".

The planes "Kingcobra" were adopted in the fighters groups (GC) 1/5 "Vendee", 11/5 "Ile de France", 11/6 "Normandie-Niemen", 111/6 "Russillion", 1/9 "Limousin" and 11/9 "Auvergne".

"Kingcobra" could carry three bombs by 227 kg under the wing and fuselage.

**Bell P-63C "Kingcobra"  
JAGDFLUGZEUG**

1941 begann die Firma "Bell" auf der Grundlage des Flugzeuges "P-39" ein neues Flugzeug mit dem leistungsstärkeren Triebwerk und besserer Aerodynamik auszuarbeiten. Diese Variante des Flugzeuges hatte etwas größere Ausmaße und Flügel mit Laminarprofil. Da das neue Triebwerk in die Serienproduktion nicht eingeführt wurde, somachten die ersten Prototype Flüge mit dem Triebwerk "Alison" V1710-47. Die Flugproben dauerten bis 1944. Im Sommer 1944 erhielt das Flugzeug den offiziellen Namen "Kingcobra".

Am Ende des 2. Weltkrieges begann man die neuentstandene Luftwaffe Frankreichs (Armee de l'Air) mit neuen Flugzeugen zu bewaffnen. Die ersten 5 Jagdflugzeuge wurde in die Bewaffnung am 26. July 1945 aufgenommen.

Ein Teil der Flugzeuge wurde sofort nach Indochina für ihre Montage an Ort und Stelle abtransportiert. In Vietnam hatten "Kingcobra" guten Ruf. Die Jagdflugzeuge P-63C der Gruppe "Owern", "Ile de Frans", "Normandija-Neman" und "Limusen" wirkten als Flugzeuge der unmittelbaren Unterstützung in den Kämpfen gegen die Armee Viet-Mins. "Kingcobra" beteiligten sich an allen Operationen, waren nicht schlechter als "Spitfair". Die Abwesenheit der Ersatzteile verkürzte die Laufbahn von P-63 bei der französischen Luftwaffe. Ende 1950 begann man "Kingcobra" mit "Helketti" und 1951 mit "Birketi" auszuwechseln.

Die Jagdflugzeuge "Kingcobra" waren in der Bewaffnung der Jagdgruppen (GC) 1/5 "Wandaja", 11/5 "Il de Frans", 11/6 "Normandija-Neman", 111/6 "Russiljon", 1/9 "Limusen" und 11/9 "Owern".

"Kingcobra" konnten 3 Bomben zu je 227 kg unter Flügeln und Rumpf tragen.

**TTX**

Розмах крила ..... 11.6 м  
Довжина фюзеляжу ..... 9.95 м  
Висота ..... 3.2 м  
Макс. швидкість ..... 657 км/год  
Макс. висота польоту .. 11900 м  
Дальність польоту:  
з баком 380л ..... 870 км  
з баком 800л ..... 1620 км

**Озброєння**

Гармата 37 мм ..... 1 шт.  
Кулемет 12.7 мм ..... 4 шт.  
Бомби до ..... 681 кг

**Tactical & Technical  
Specifications**

Wing span ..... 11.6 m  
Length ..... 9.95 m  
Height ..... 3.2 m  
Maximum speed ..... 657 km/h  
Service ceiling ..... 11900 m  
Range:  
with fuel tank 380L ..... 870 km  
with fuel tank 800L ..... 1620 km

**Armament**

37 mm cannon ..... 1 pcs.  
12.7 mm machine gun ..... 4 pcs.  
Bombs up to ..... 681 kg

**Taktisch-technische  
Charakteristik**

Flügelspannweite ..... 11.6 m  
Rumpflänge ..... 9.95 m  
Höhe ..... 3.2 m  
Max. Geschwindigkeit ..... 657 km/St  
Max. Flugweite ..... 11900 m  
Flugweite:  
mit Tank 380L ..... 870 km  
mit Tank 800L ..... 1620 km

**Bewaffnung**

Kanone 37 mm ..... 1 Stück  
Maschinengewehr 12.7 mm ... 4 Stück  
Bomben bis ..... 681 kg

**Зроблено в Україні / Made in Ukraine**

ЗАТ "Завод експериментальних промислових технологій", 252180, м.Київ, вул. Машинобудівна, 46

## Інструкція

### УВАГА - Прочитати обов'язково!

Перед початком роботи уважно вивчіть інструкцію для складання моделі. Деталі з рамок вирізати за допомогою гострого ножа або гострозубців. Номери деталей позначено цифрами: **1, 2, 3...** Рамки, в яких знаходяться деталі, позначені великою латинською літерою: **A, B, C...** Для деталей, які необхідно фарбувати перед складанням, вказано колір фарби: **A, B, C...** З'єднувати деталі за допомогою клею Plastic CEMENT 3991, 3992, 3999 або FIX 44601, 44602, 44607.

**Вказівка для наклеювання декалей:** вирізати з аркуша потрібні декалі; покласти їх у посуд з чистою водою приблизно на 1/2 хвилини; накласти декалі на модель, а потім зсунути їх з аркуша. Для кращого прилипання притиснути їх чистою тканиною.

### ATTENTION - Useful advice!

Read the instructions carefully prior to assembly. Remove parts from frame with a sharp knife or a pair of scissors and trim away excess plastic. Do not pull off parts. Numbers of parts are marked figures: **1, 2, 3...** Frames, in which the part is situated, are marked by letters: **A, B, C...** For parts, which should be painted before mounting, are given colours of paint: **A, B, C...** Use plastic glue ONLY.

**Directions for applying the decals:** cut out from the sheet the necessary decals; put them into a vessel with pure water for about 1/2 minute; apply the decals on the kit, letting them slide from the paper. For a better sticking, press them by clean finery.

### ACHTUNG - Ein nützlicher Rat!

Von der Montage die Zeichnung aufmerksam studieren. Die einzelnen Montageteile mit einem Messer oder einer Schere vom Spritzling sorgfältig entfernen. Nummern der Einzelteile sind als Ziffer: **1, 2, 3...** Der Rahmen, in welchem sich der Einzelteil befindet, wird als grosser Latienbuchstabe angegeben: **A, B, C...** Für die Einzelteile, die vor der Montage zu färben sind, wird die Farbe des Farbstoffs angegeben: **A, B, C...** Bitte nur Plastikklebstoff verwenden.

**Anweisungen für Abziehbilder-Anbringung:** Die benötigten Abziehbilder vom Blatt abschneiden, in ein Glas reines Wasser für etwa 1/2 Minute eintauchen, auf das Modell legen und dann vom Papierbogen abheben. Um eine bessere Haftung zu erzielen, die Abziehbilder mit einem reinen Tuch andrücken.

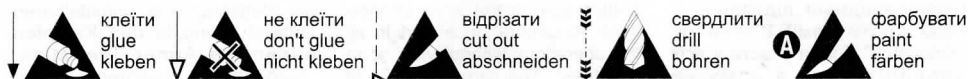

## Порядок складання моделі

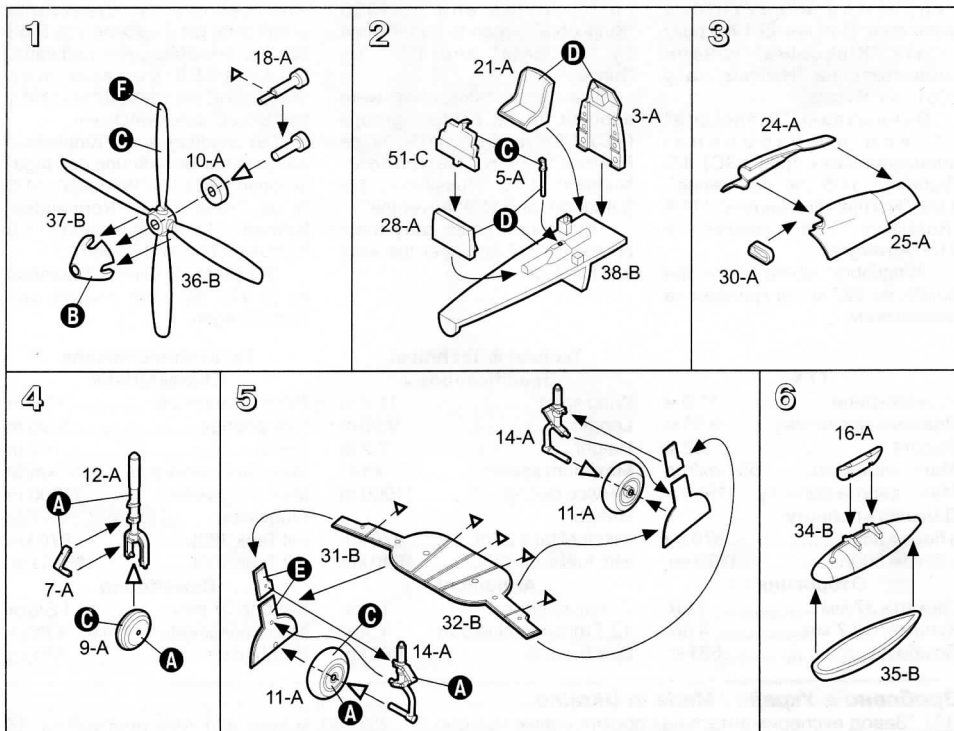

7

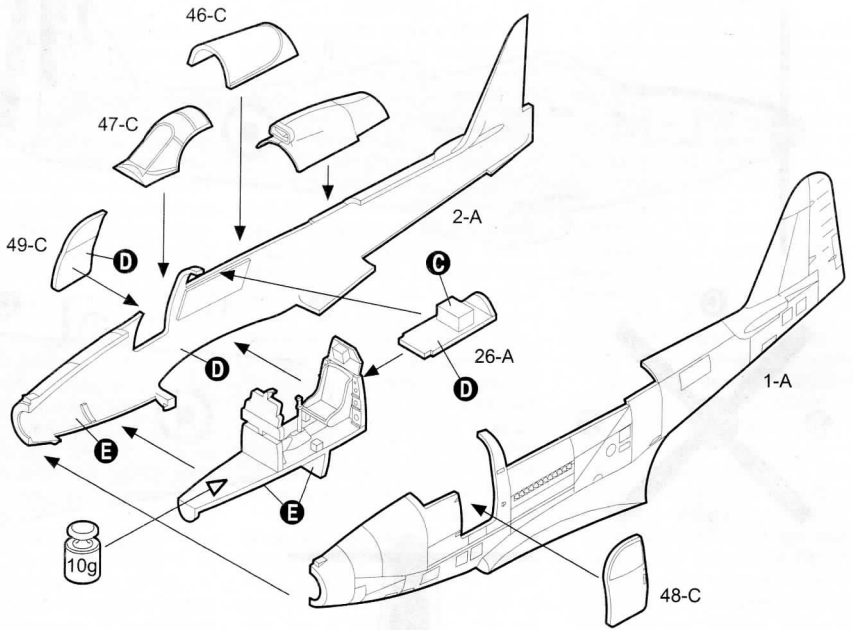

9

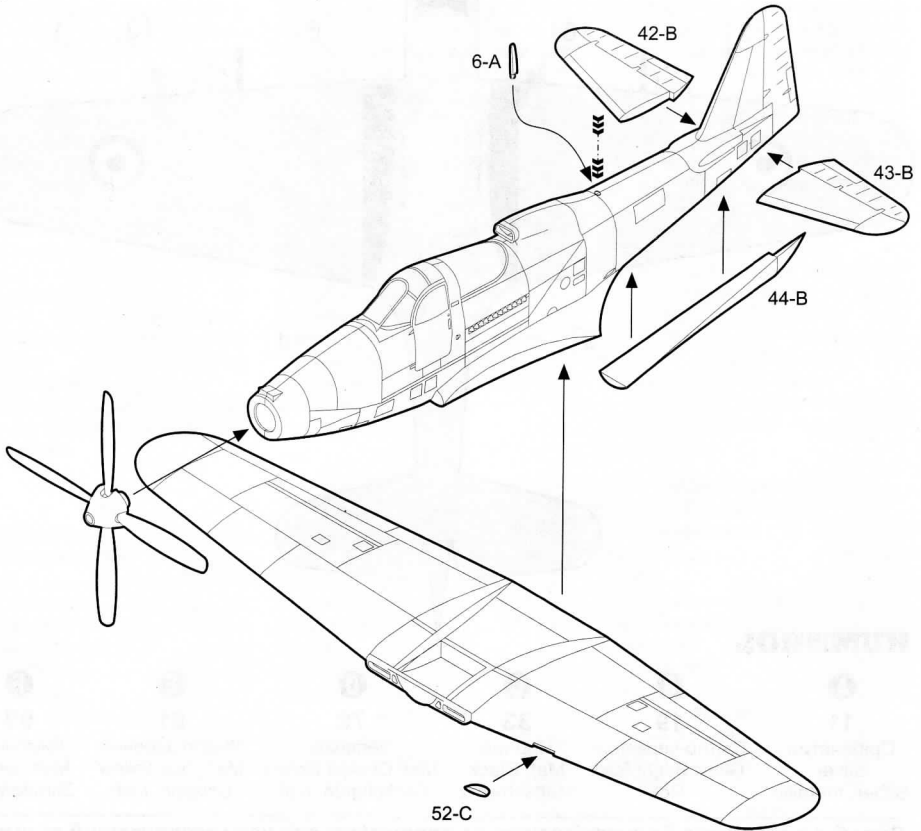

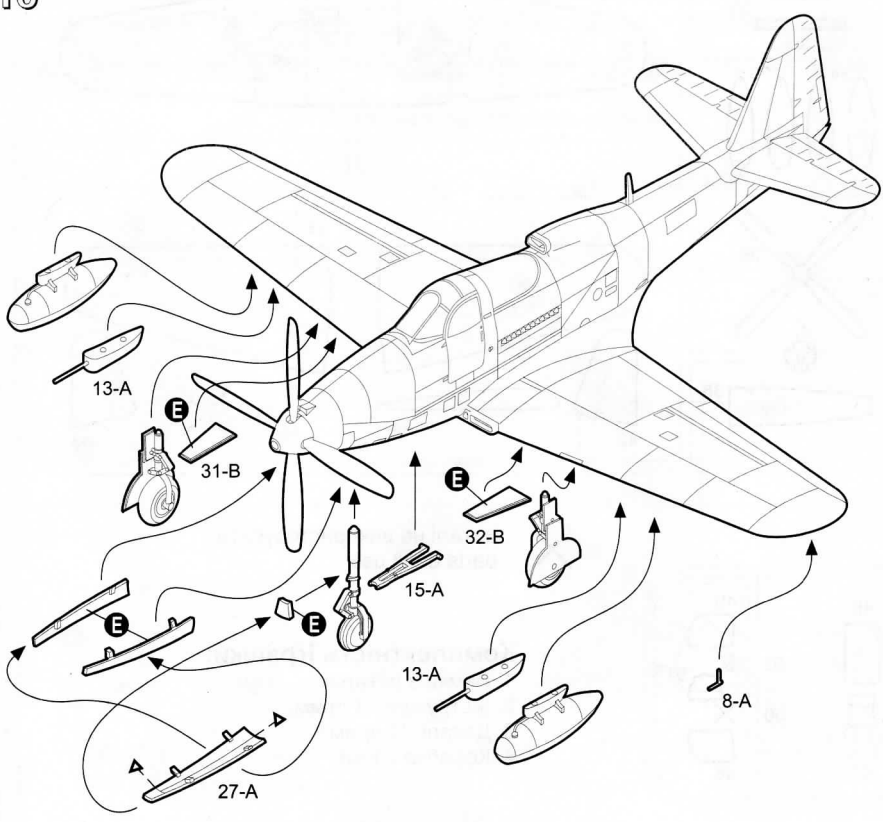
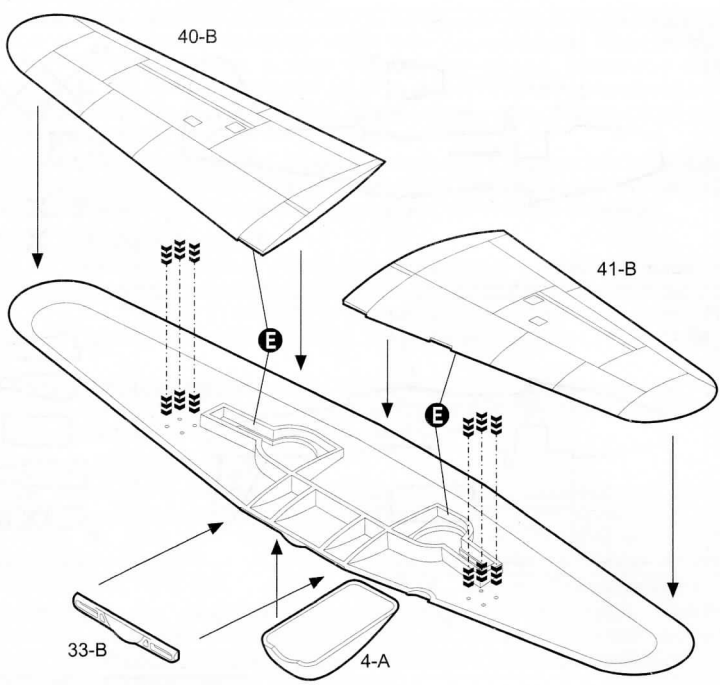

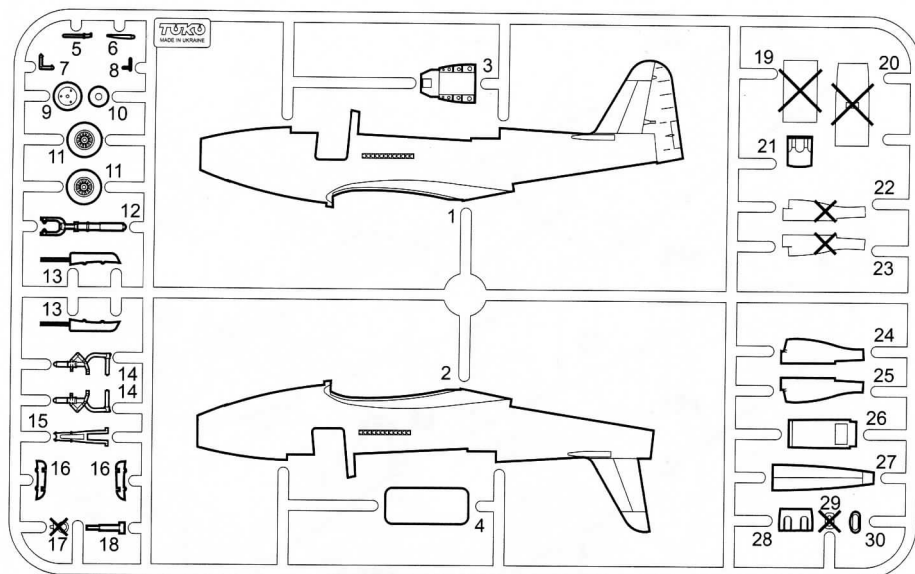
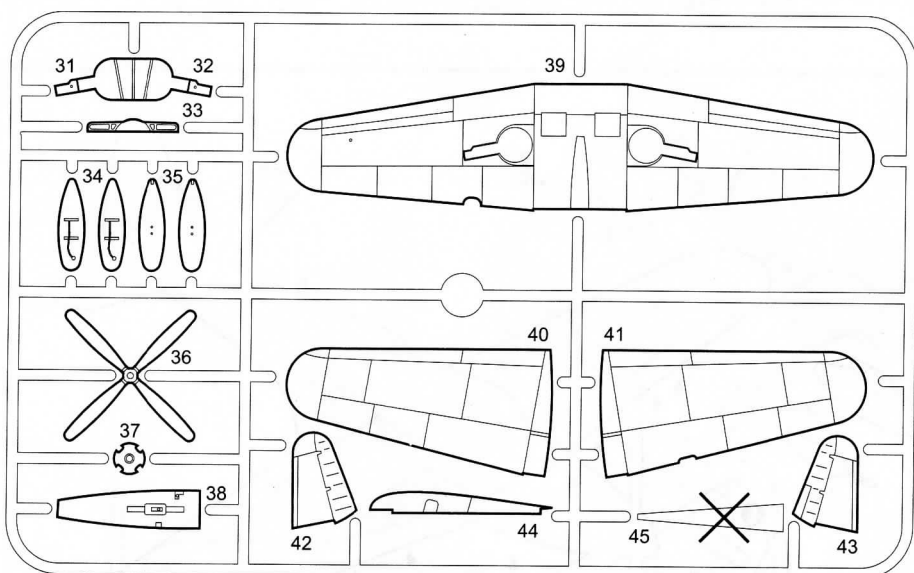
**A****B****C**

✗ деталі не використовувати  
parts don't use

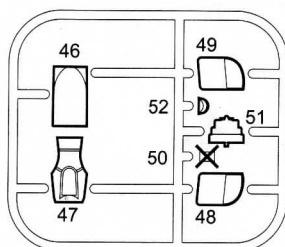
**Комплектність іграшки:**

1. Рамки з деталями - 3 шт.
2. Інструкція - 1 прим.
3. Декалі - 1 прим.
4. Коробка - 1 шт.

## Схема розфарбування моделі і наклеювання декалей

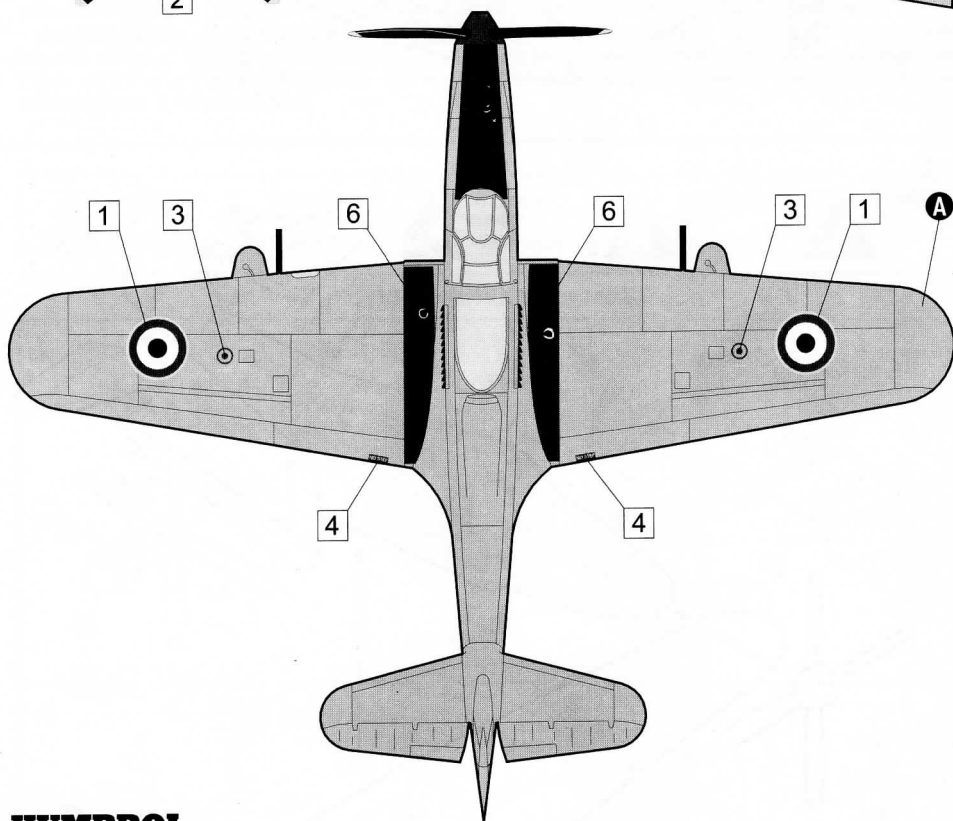
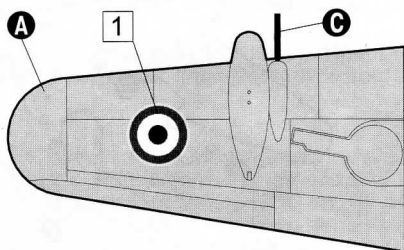
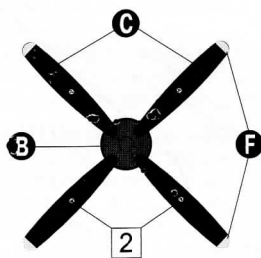
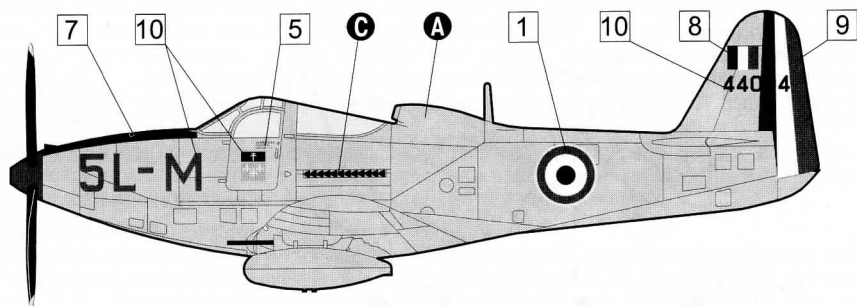

### HUMBROL

<b>A</b>	<b>B</b>	<b>C</b>	<b>D</b>	<b>E</b>	<b>F</b>
<b>11</b>	<b>19</b>	<b>33</b>	<b>78</b>	<b>81</b>	<b>99</b>
Сріблястий Silver Silber, metallic	Світло-червоний Gloss Bright Red Rot	Чорний Matt Black Mattschwarz	Зелений Matt Cockpit Green Cockpitgrün, matt	Жовто-зелений Matt Pale Yellow Olivgelb, matt	Лимонний Matt Lemon Zitronengelb

*Виробник гарантує безпеку іграшки на протязі усього часу експлуатації за умови її правильного використання і зберігання.*