

# LAVOČKIN UTI LA-5FN

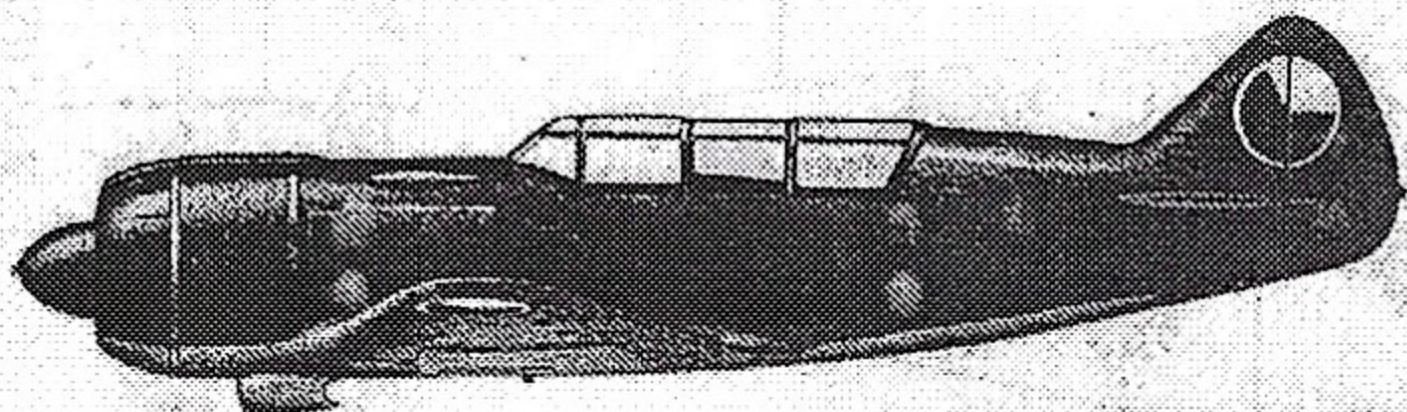

SCALE 1/72      POLYURETANE RESIN CONVERSION KIT FOR KP

Lavochkin La-5F fighter was developed from older LaGG-1 and -3 fighters in 1942. The installation of new radial twin ASh-82 engine was the main difference, which led to LaG-5 fighter, from which slightly modified La-5 was evolved.

The total of 10599 of all La-5 variants has been build during 1942-1944. The much improved La-7 fighters began to replace them from April 1944. UTI La-5F was an exception, so as the production of this version went on.

UTI La-5F has been a two seat training aeroplane, used as a liaison plane, too. It was developed in 1943 and was used in great numbers. Due to armour deleting and armament reduction to a single (left) cannon it was able to reach the same speed etc. as the single seat La-5 fighter versions with the same ASh-82F/FN engine. In addition to service in the soviet VVS the czechoslovak armed forces air force was the only foreign user. Five of them were taken over from the former 1.Czechoslovak Mixed Division in 1945.

PRODUCED BY:  
ROBERT VÉLE  
BÍTOVSKÁ 1210/6  
PRAGUE 4  
CZECH REPUBLIC

# LAVOČKIN UTI LA-5FN

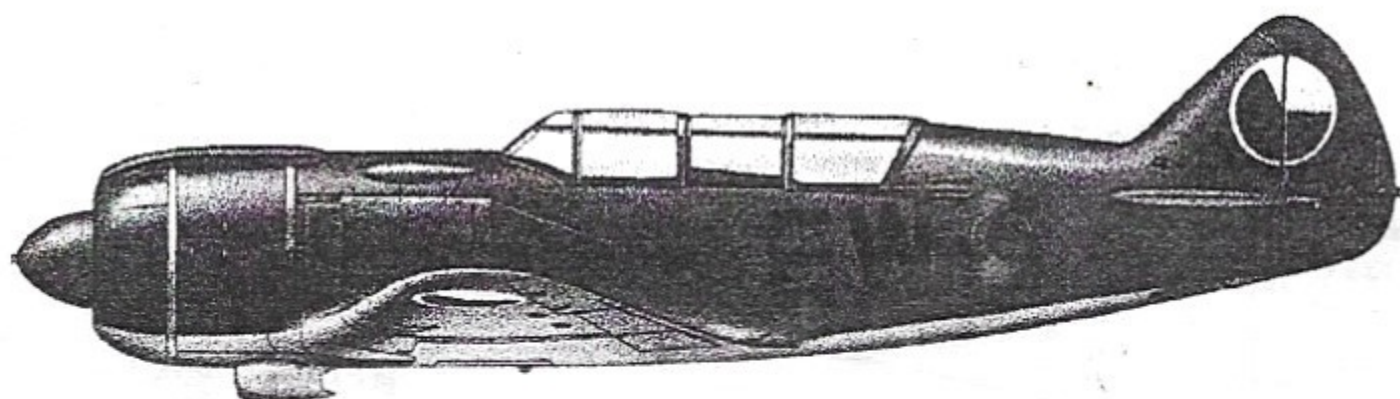

SCALE 1 / 72

POLYURETANE RESIN CONVERSION KIT FOR KP

## HISTORIE

Letoun Lavočkin La-5 vznikl roku 1942 postupnou adaptací typu LaGG-1 a LaGG-3. Šlo především o zástavbu nového dvouhvězdicového motoru AŠ 82. Typ LaGG-5, který takto vznikl, se dalšími dílčími úpravami vyvinul do La-5.

Celkem bylo zhotoveno 10599 letounů La-5 všech verzí, a to v letech 1942 až 1944. Od dubna 1944 začaly La-5 nahrazovat modernější La-7. Neplatí to ovšem pro verzi UTI La-5, která se stavěla ještě souběžně s La-7.

UTI La-5 byl dvoumístný školní a cvičný stroj, užívaný též jako kurýrní. Vznikl roku 1943 a doznal značného rozšíření. Dosahoval stejných výkonů jako jednomístná varianta se stejným motorem tj. AŠ 82 F/FN. Toho bylo dosaženo sejmutím pancéřování, ochrany nádrží a redukováním výzbroje na jeden levý kanón.

Mimo Sovětského letectva sloužily UTI La-5 pouze v poválečném čs. letectvu. Dostaly se tam ve stavu 1. čs. smíšené divize roku 1945 v počtu 5 kusů.

**PRODUCED BY:  
ROBERT VÉLE  
BÍTOVSKÁ 1210/6  
PRAGUE 4  
CZECH REPUBLIC**

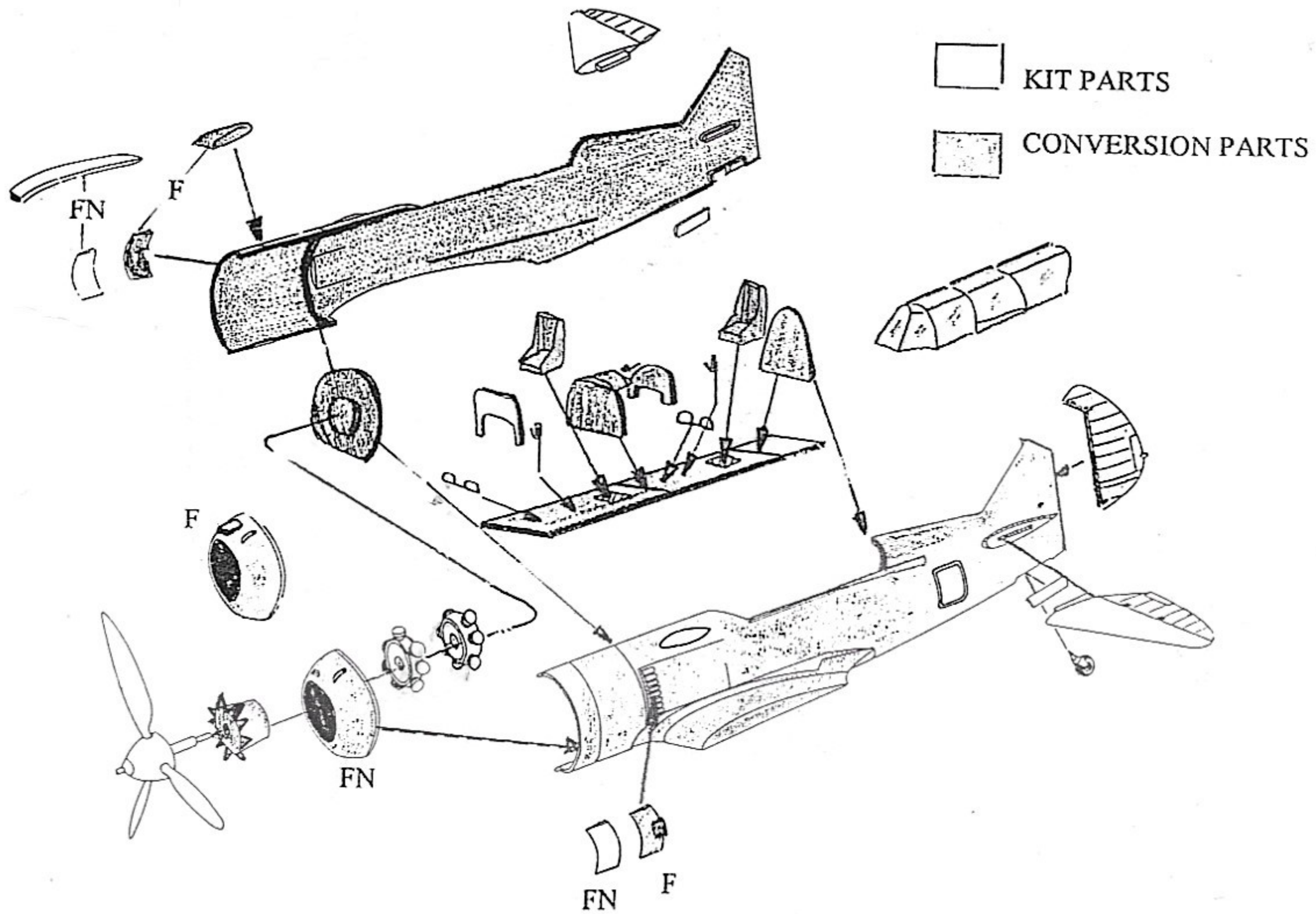

STŘÍBRNÁ  
SILVER

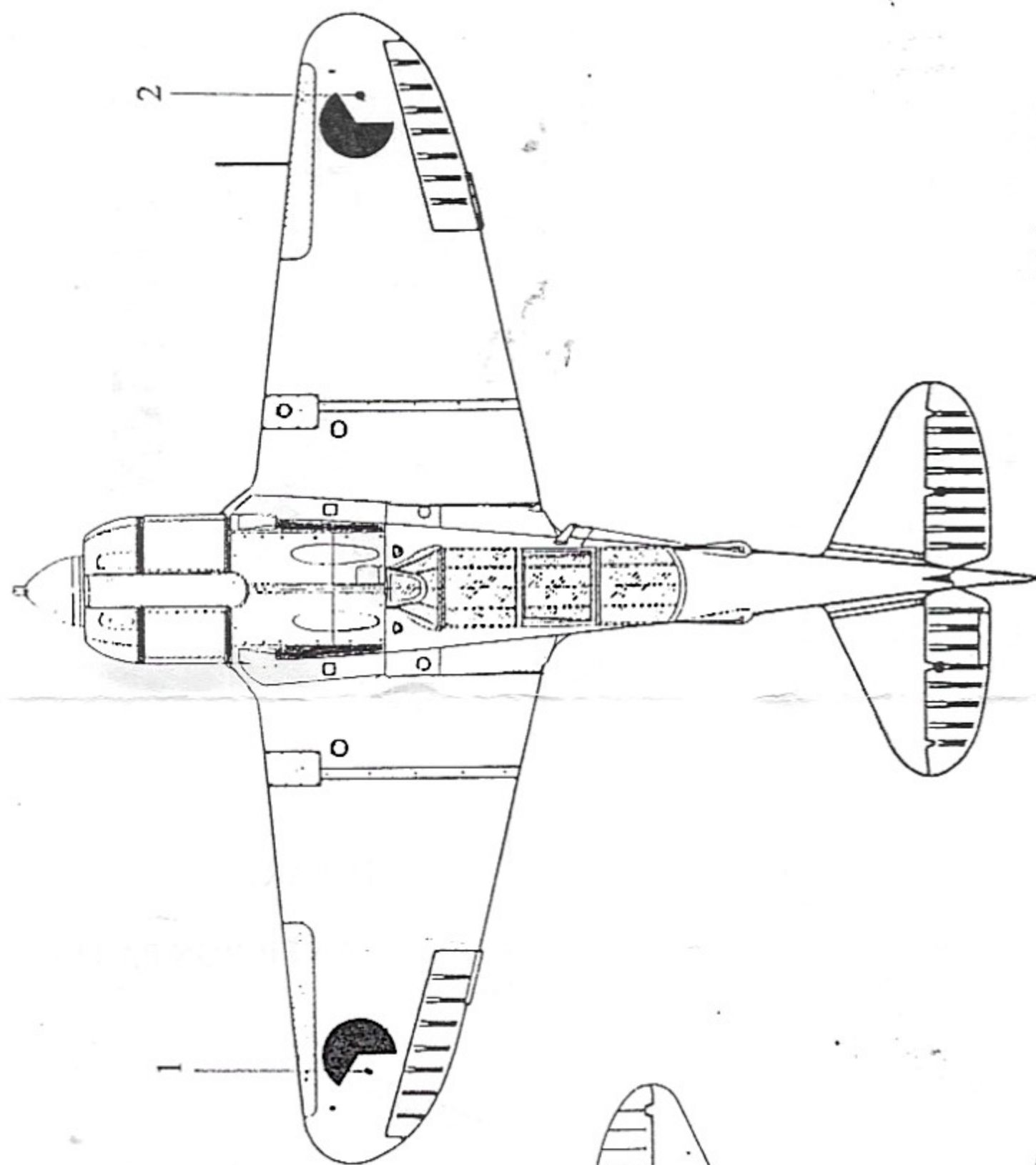
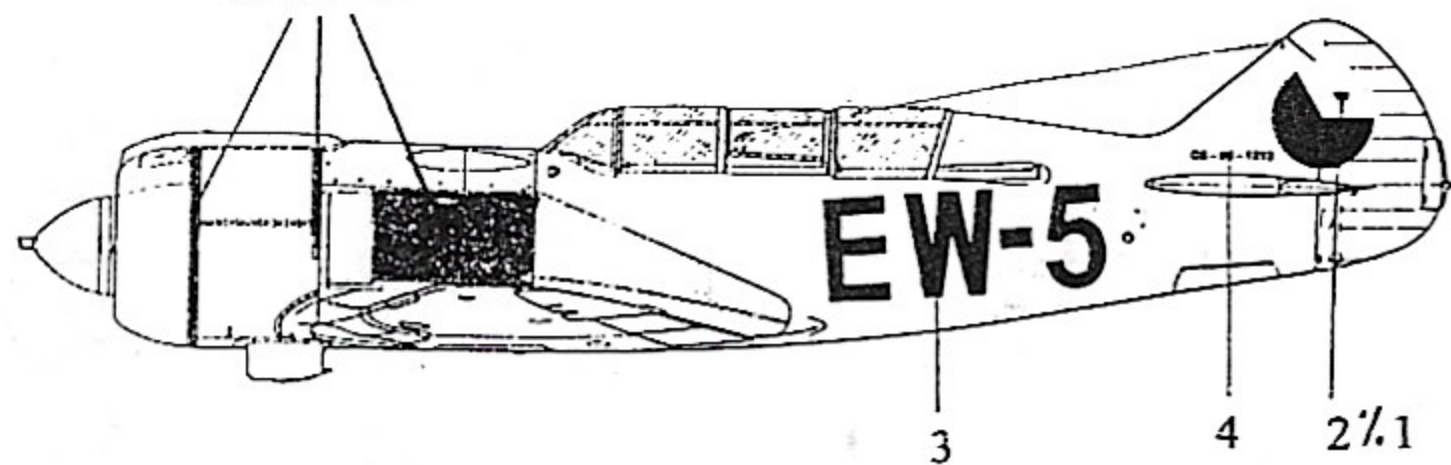

HORNÍ PLOCHY-KHAKI  
UPPERSURFACES-KHAKI

DOLNÍ PLOCHY-SVĚTLÁ MODRÁ  
UNDERSURFACES-LIGHT BLUE

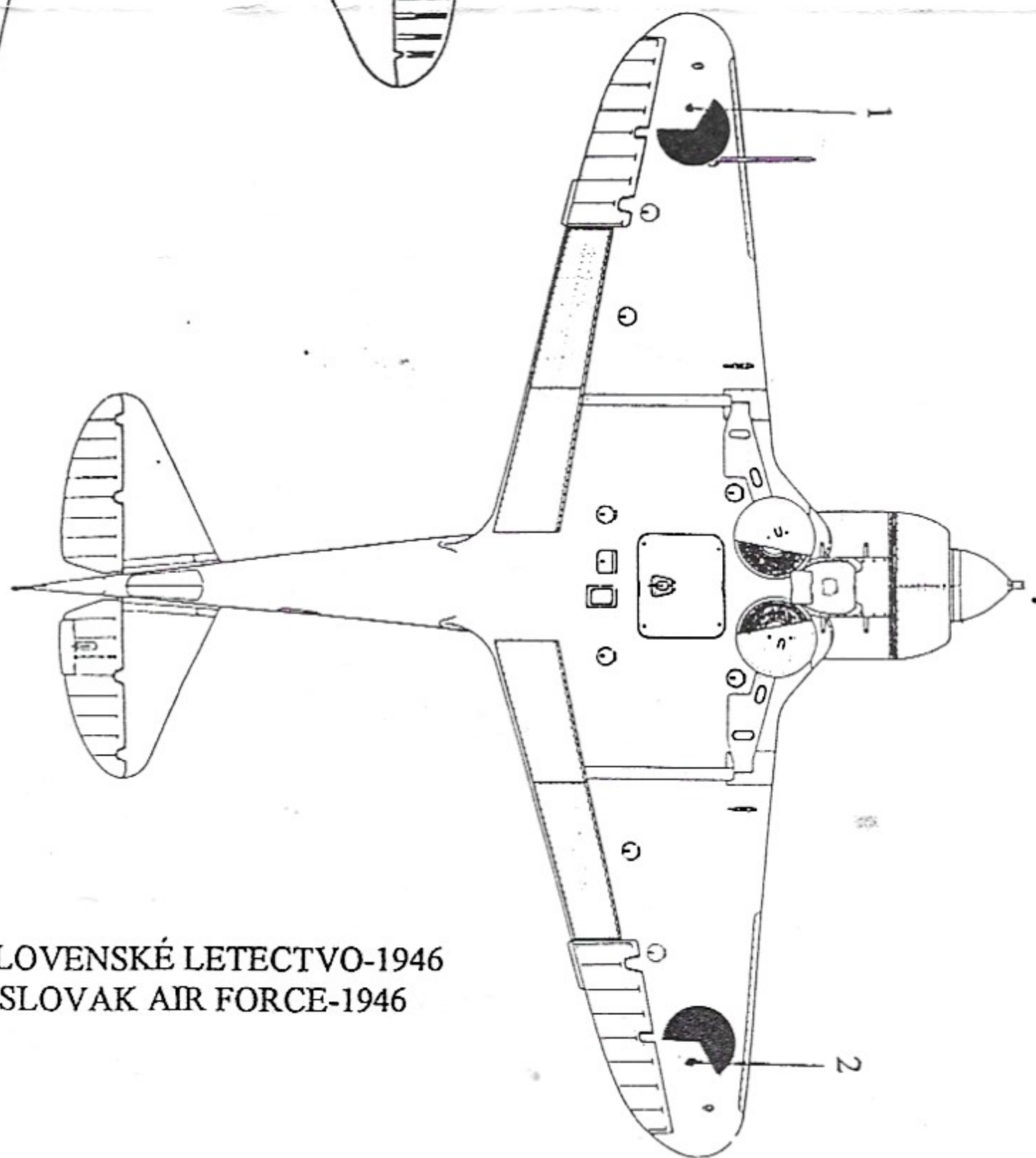

UTI La-5FN EW-5, ČESKOSLOVENSKÉ LETECTVO-1946  
UTI La-5FN EW-5, CZECHOSLOVAK AIR FORCE-1946