

Немецкий пикирующий бомбардировщик Юнкерс JU-87B2

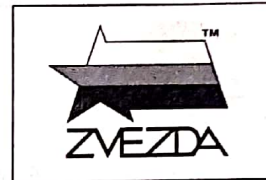

МАСШТАБ 1:72
SCALE

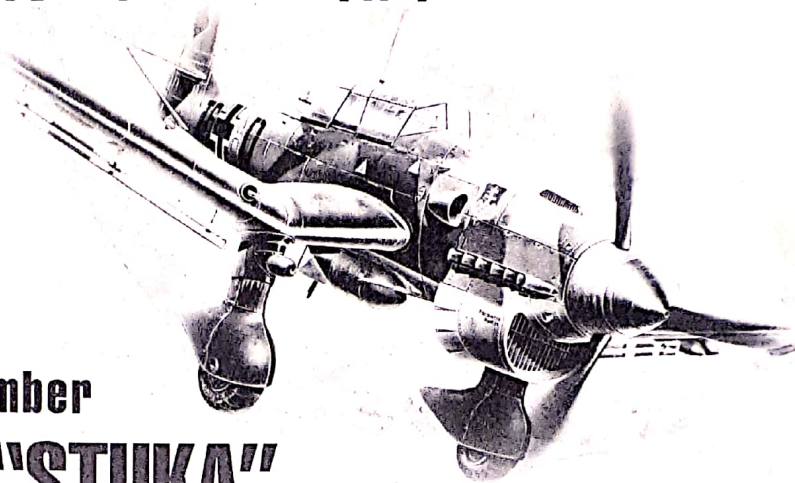

№7306

German dive bomber JU-87B2 "STUKA"

СДЕЛАНО В РОССИИ
MADE IN RUSSIA

Всем известно название «Штука» пикирующий бомбардировщик Ju-87 получил от немецкого обозначения Sturzkampfflugzeug – собственно и переводимого как «пикирующий бомбардировщик». Этот самолёт оказался весьма эффективным средством ведения войны благодаря возможности точно поражать цели в крутом пикировании.

The dive bomber Junkers Ju-87 received its famous nickname "Stuka" from the German "Sturzkampfflugzeug" ("dive bomber"). Despite such nickname, poor aerodynamics and a lack of defensive armament, this aircraft appeared to be very effective during the first stage of war because of its ability to accurately hit a target in a nose dive – most aircraft of WWII didn't have such ability.

Строго следуйте инструкции по сборке • Для сборки клей НЕ требуется • Будьте осторожны с мелкими деталями

СБОРКА МОДЕЛИ

MODEL ASSEMBLY

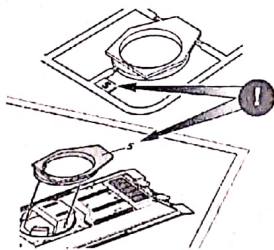

ВАЖНО!
Чтобы не запутаться в нумерации, отрезайте детали от литника только непосредственно перед самой установкой на модель
Cut off parts one by one, remember the part numbers
IMPORTANT!

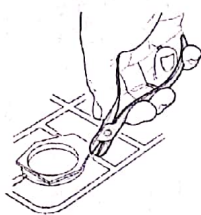

ВАЖНО!
Не «откусывайте» литник вплотную к детали - отступите примерно на 1 мм.
Do not cut off the part too tight. Recede on 1 mm.
IMPORTANT!



ВАЖНО!
Будьте осторожны при работе с острым инструментом
Be careful when using sharp tools
IMPORTANT!

1

Прежде, чем отрезать деталь от литниковой рамки, сверьте её номер с инструкцией.
Compare the number of part with instruction before you cut off the part from the sprue frame.

2

С помощью кусачек отделяйте деталь от рамки.
Separate the parts from frame with the help of nippers.

3

Зачистите оставшийся срез острым ножом
Remove the remaining plastic with sharp knife

Follow strictly the assembling instruction • No need of glue for assembling • Be careful with small parts

1

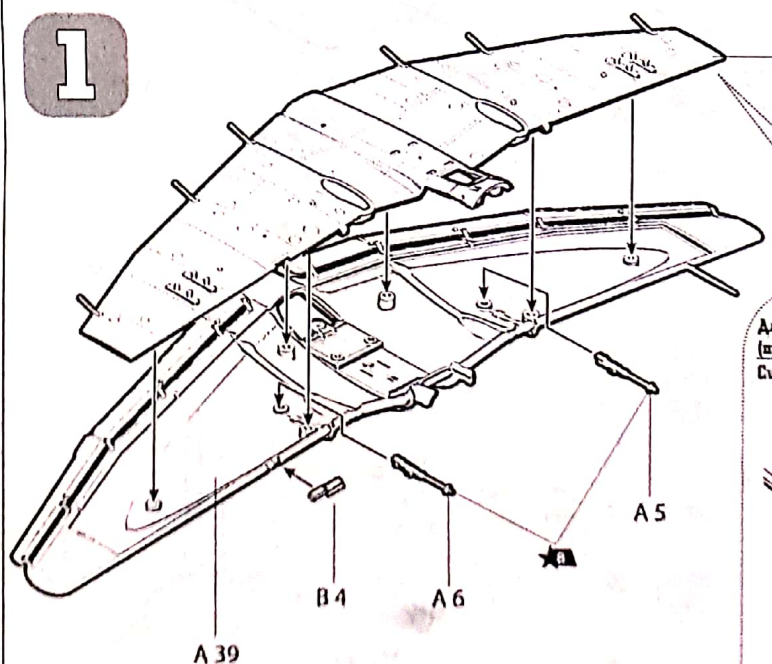

Для варианта сборки при использовании подставки (приобретается дополнительно) прорезать отверстие ножом.
Cut a through hole for the version of assembling with stand (is sold separately).

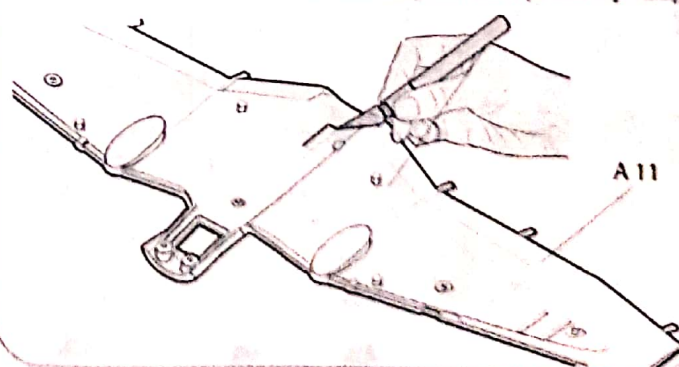

2

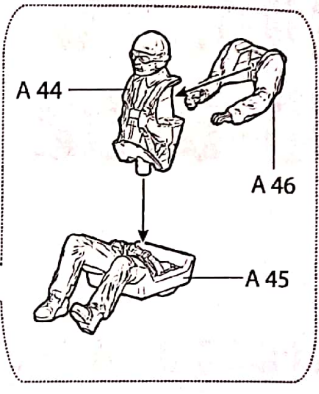
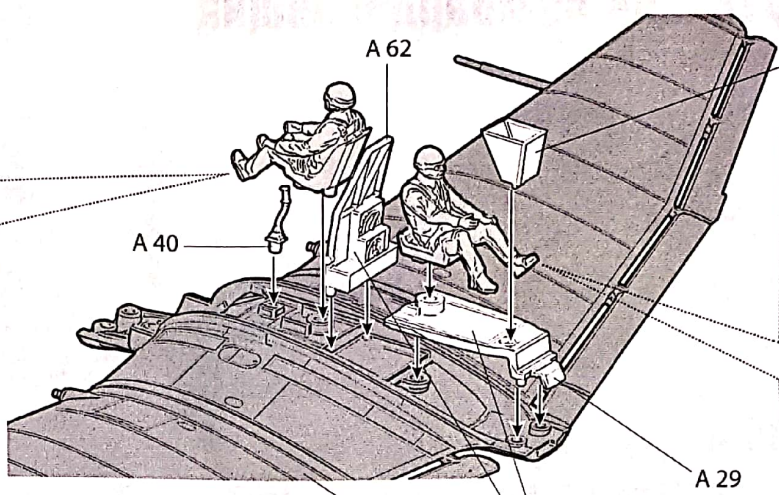
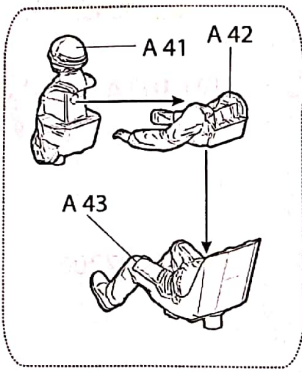

**ВАРИАНТ 2
VERSION 2**

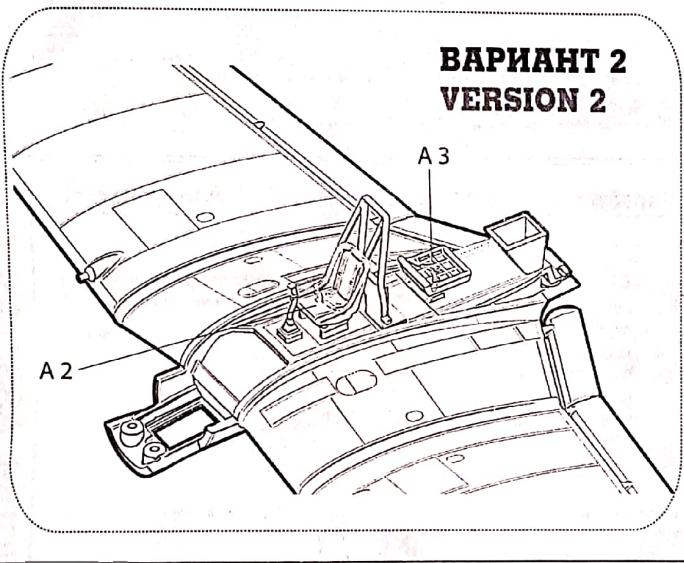

1

3

Деталь A28 устанавливается при помощи специального клея, выпускаемого предприятием «Звезда»
The part A28 is installed by means of the special glue for modelling

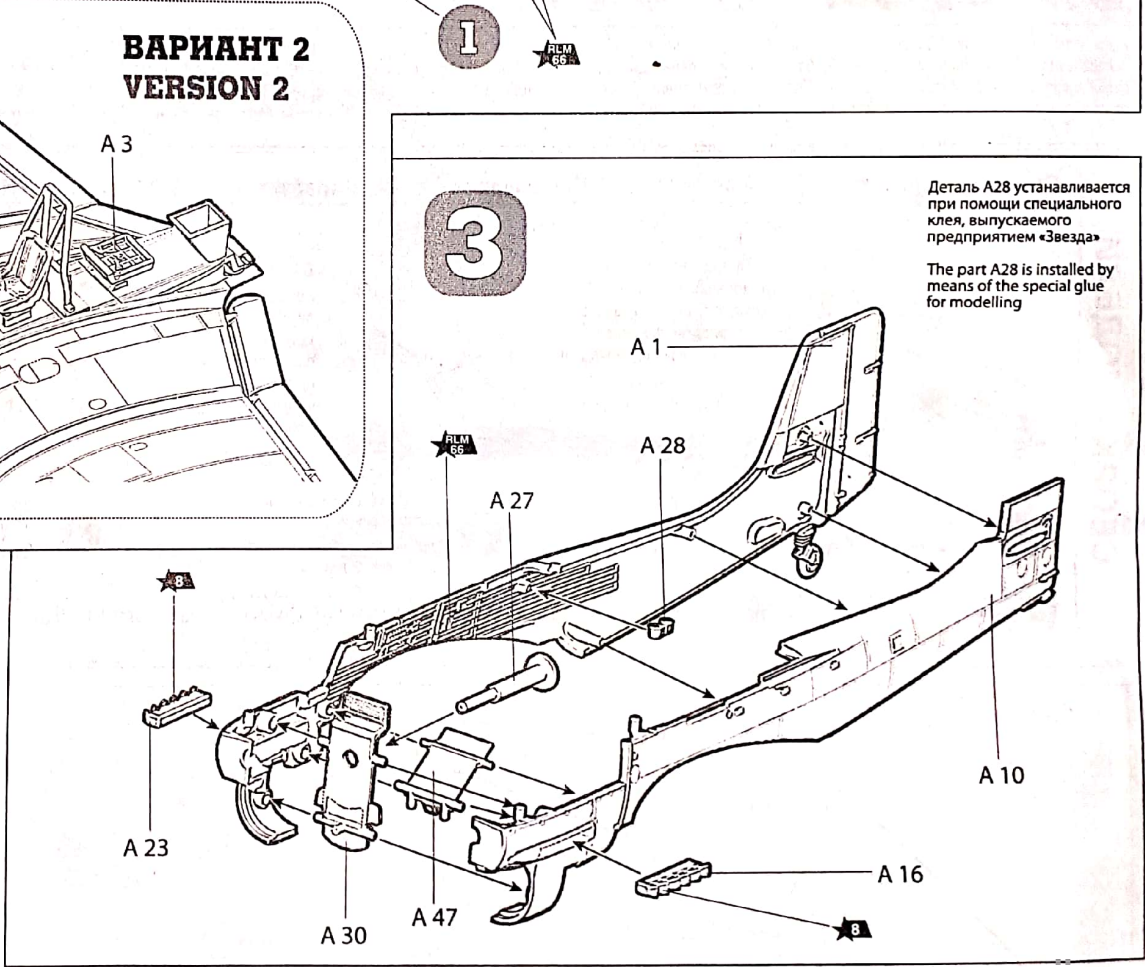

4

3

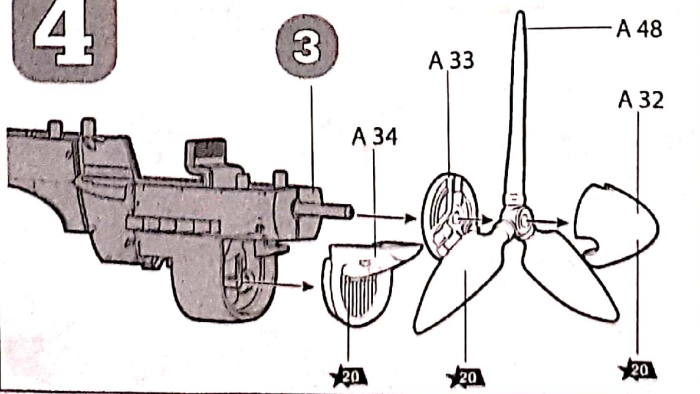

5

4

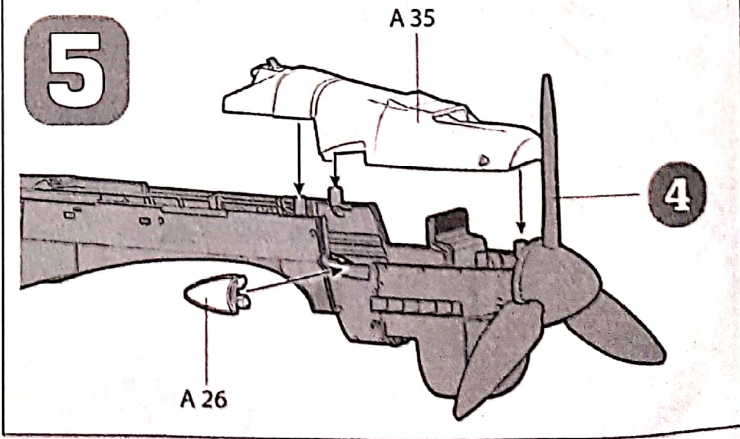

6

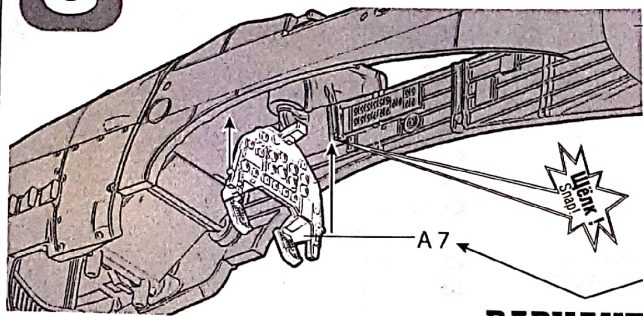

Для установки детали А7 или А8
используйте специальный пинцет,
выпускаемый предприятием «Звезда»

5

For installation of the parts A7 or A8
use special tweezers for modelling

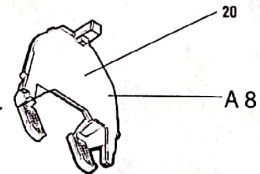

ВАРИАНТ 1/2
VERSION 1/2

Любые модели и красочный каталог
предприятия «ЗВЕЗДА»
вы можете приобрести по почте,
прислав заявку по адресу:

141730,
Московская область,
г. Лобня,
ул. Промышленная, д.2,
ООО «ЗВЕЗДА»

www.zvezda.org.ru

СОХРАНИТЕ ЭТОТ КУПОН
ДЛЯ ВОЗМОЖНЫХ ОБРАЩЕНИЙ

7

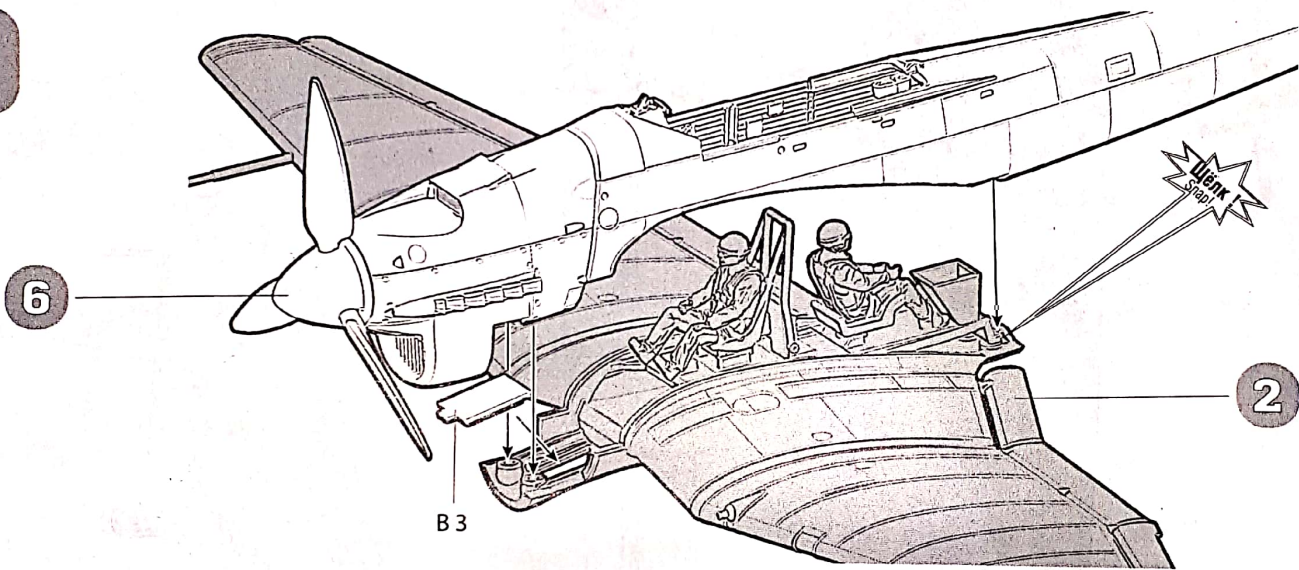

8

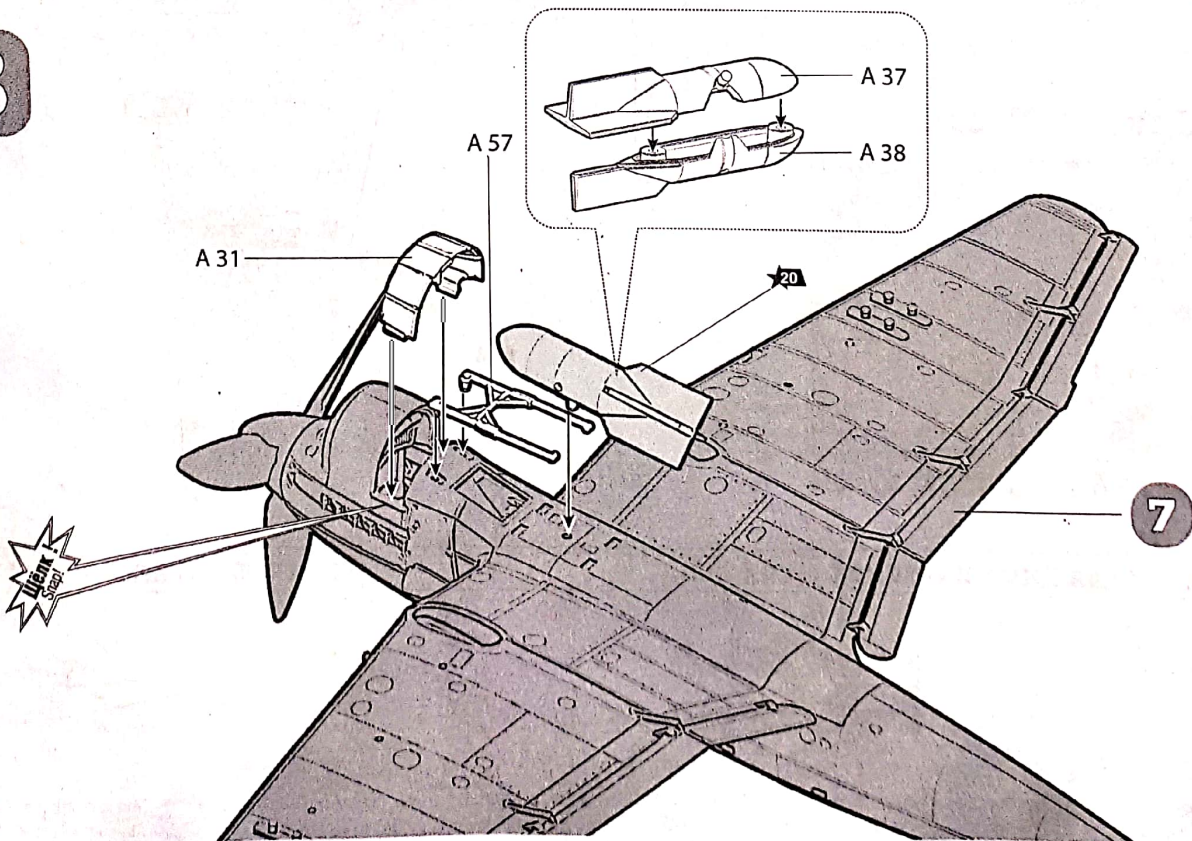

9

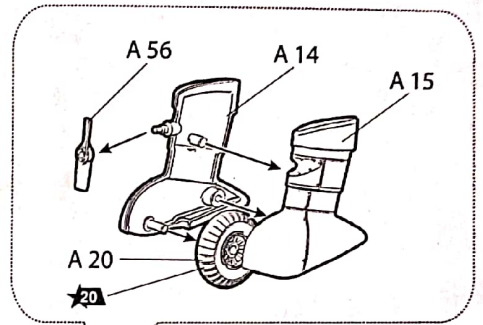
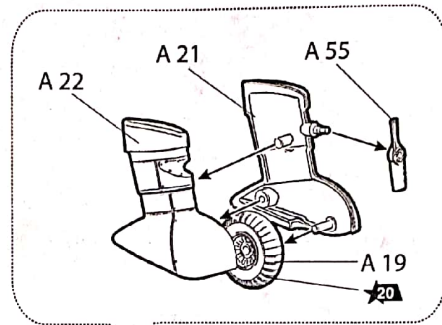

**ВАРИАНТ 1/2
VERSION 1/2**

**ВАРИАНТ 1/2
VERSION 1/2**

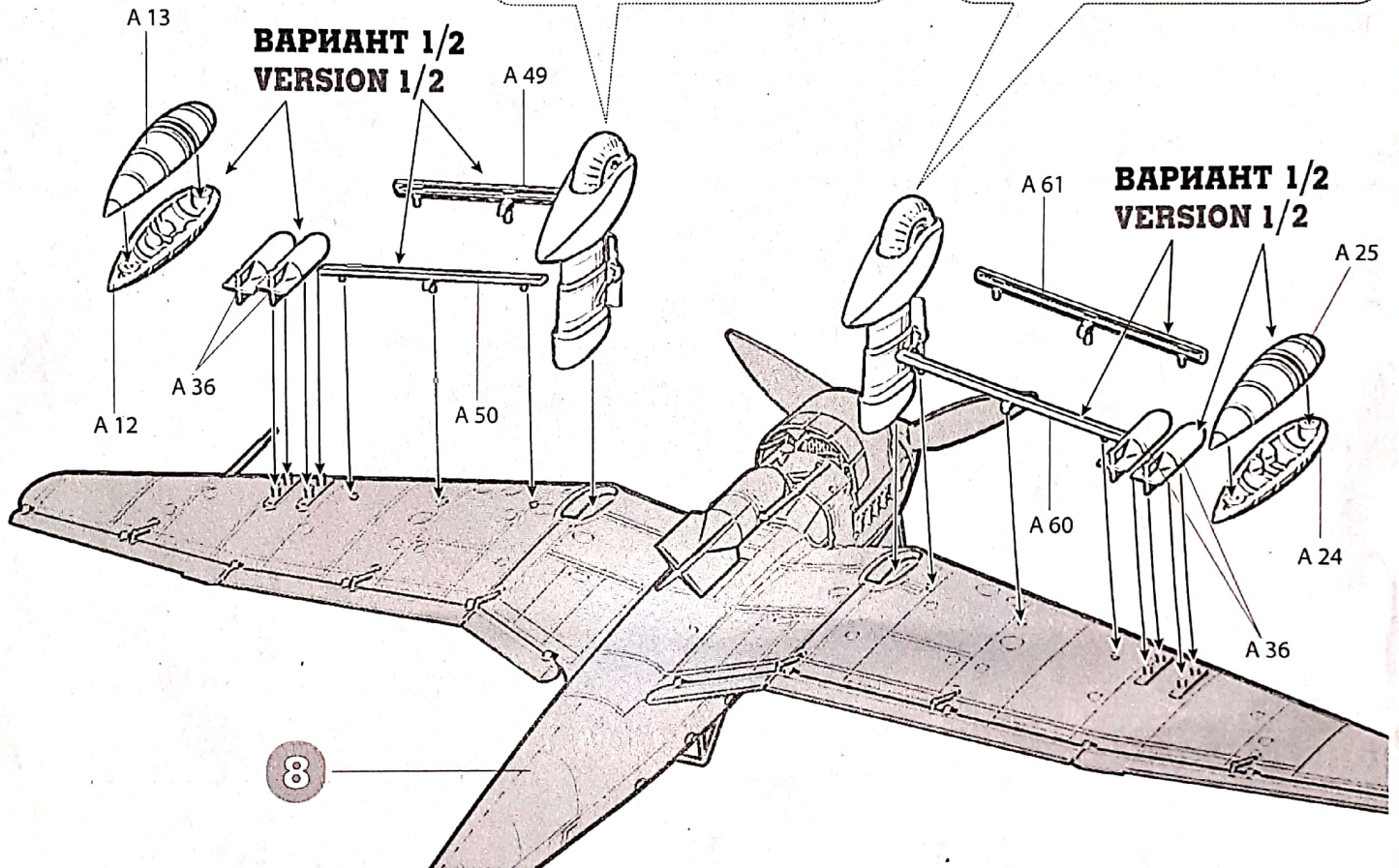

10

Детали A53 и A54
устанавливаются
при помощи специального
клея, выпускаемого
предприятием «Звезда»

The parts A53 and A54
are installed by means
of the special glue
for modelling

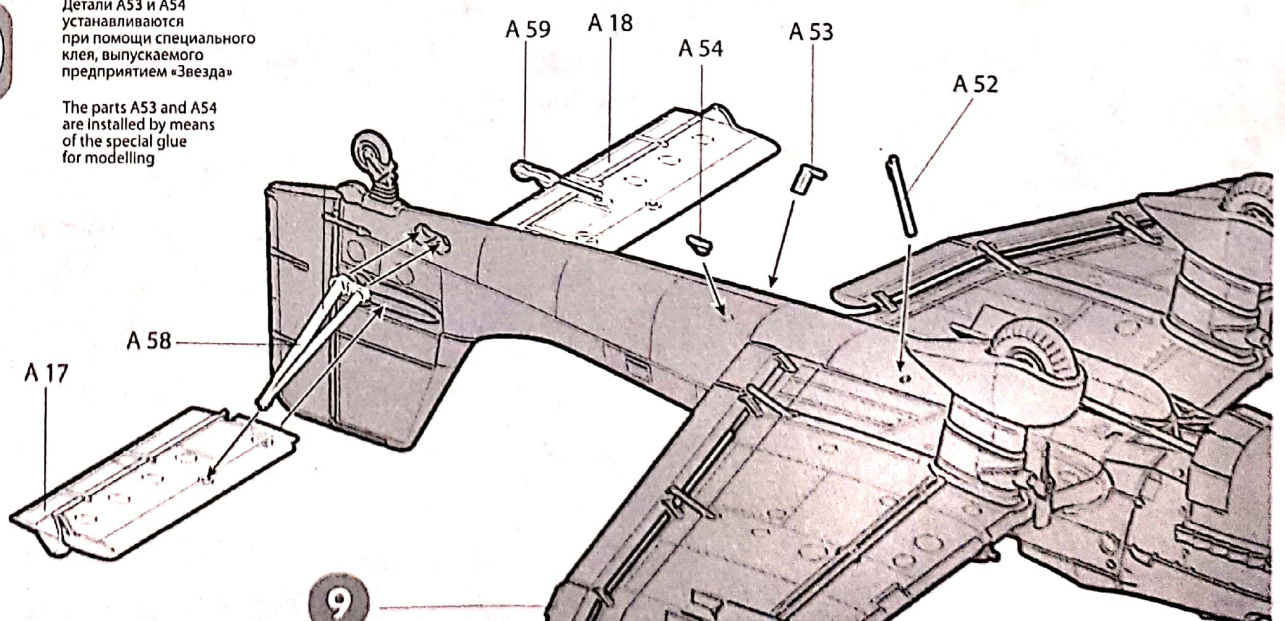

11

Детали A28 и B2 устанавливаются при помощи специального клея, выпускаемого предприятием «Звезда»

The parts A28 and B2 are installed by means of the special glue for modelling

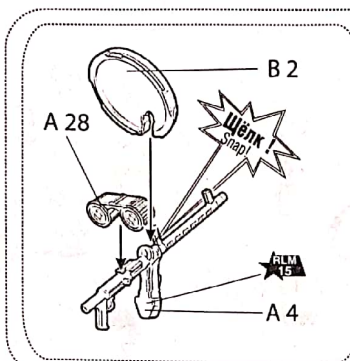

Для установки деталей используйте специальный пинцет, выпускаемый предприятием «Звезда»

For installation of parts use the special tweezers for modelling

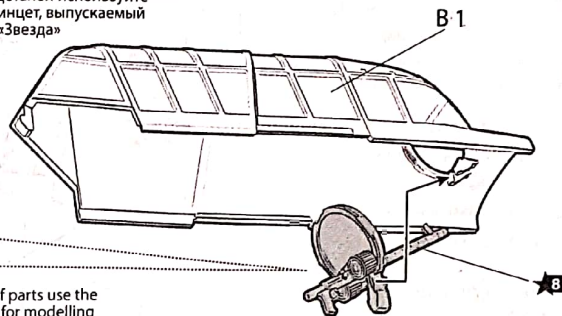

Сборка деталей A4, A28, и B2 устанавливается на деталь B1 при помощи специального клея, выпускаемого предприятием «Звезда»

The assembly of parts A4, A28, and B2 is installed on part B1 by means of the special glue for modelling

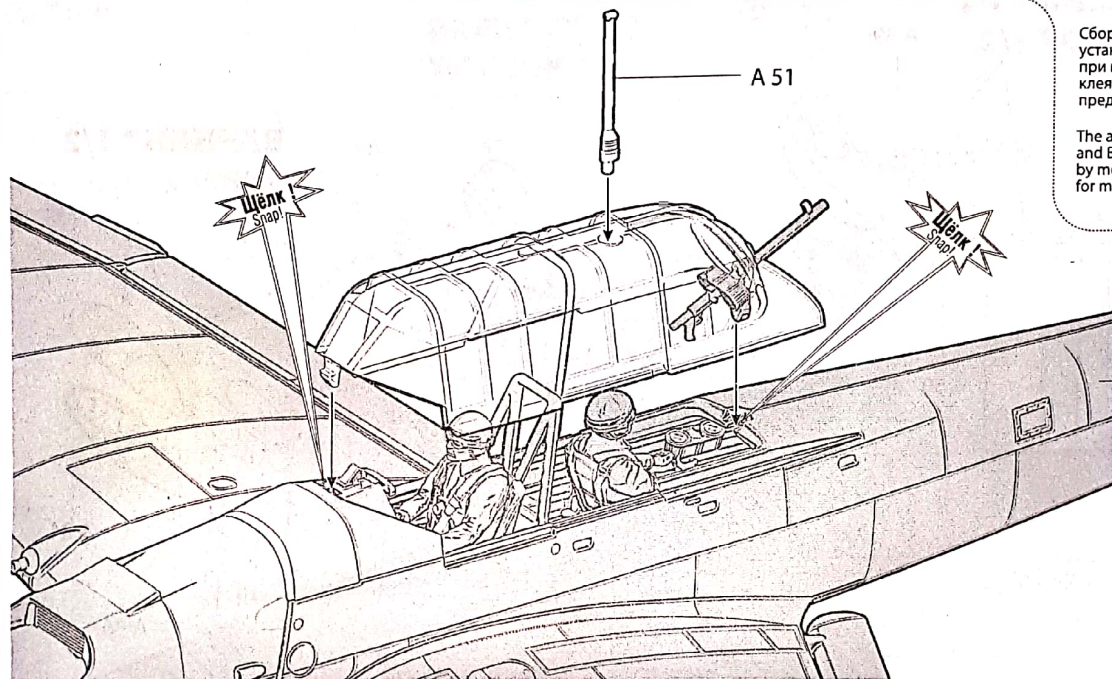

10

ОКРАСКА МОДЕЛИ

PAINTING OF THE MODEL

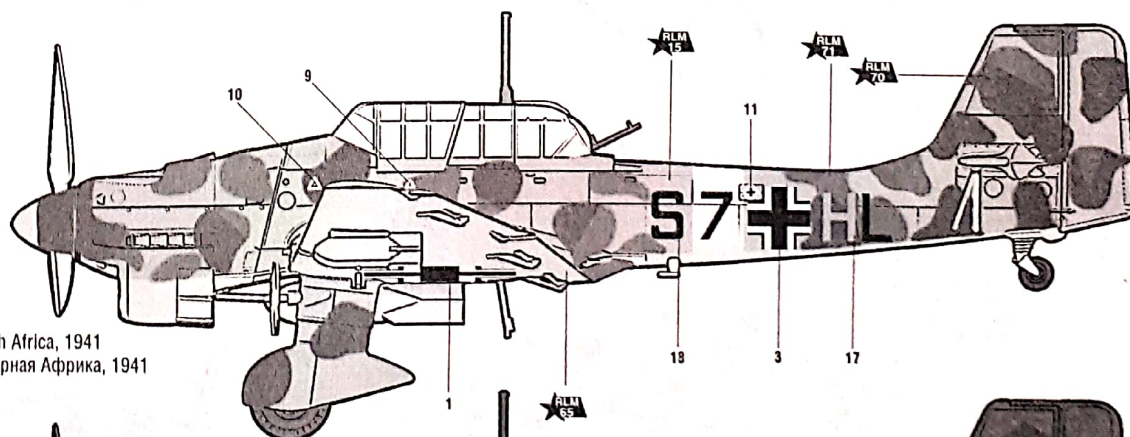

Ju-87B2 3./St. G.3 North Africa, 1941
Ju-87B2 3./St. G.3 Северная Африка, 1941

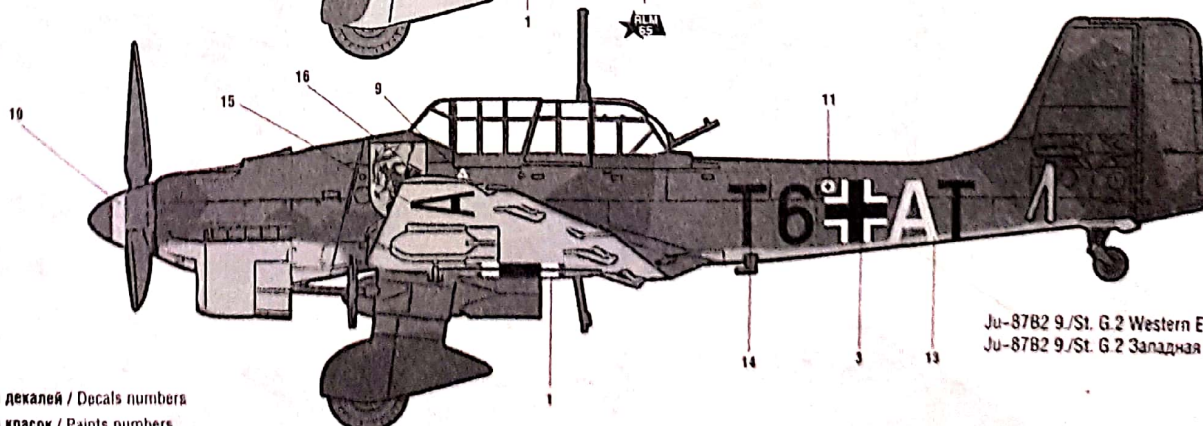

Ju-87B2 9./St. G.2 Western Europe, 1940
Ju-87B2 9./St. G.2 Западная Европа, 1940

22 Номера декалей / Decals numbers
Щенк Номера красок / Paints numbers

7306

8

4

S7 1/72

4

10

11

S7 A

9

9

15

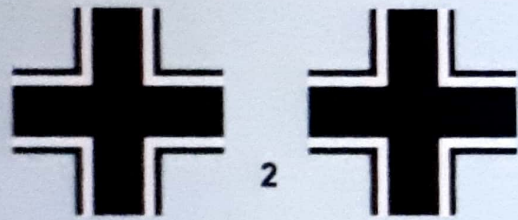
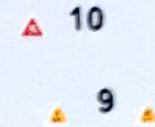
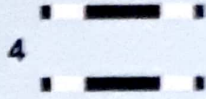
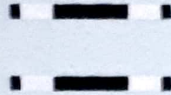
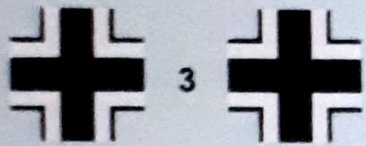

HLIIA

2

16

17

5

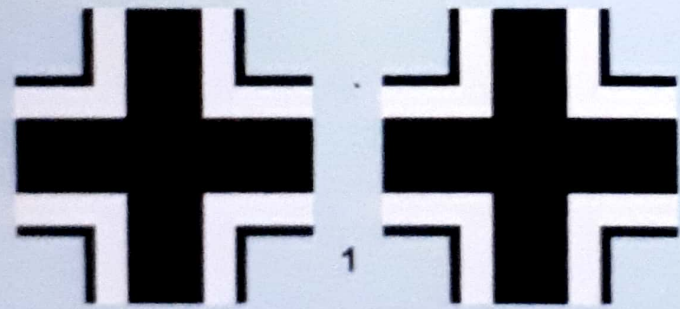

12

AT

HL

14

T6

13

AT



19

T6

Ju-87B2 "STUKA"

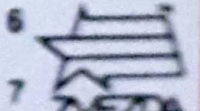
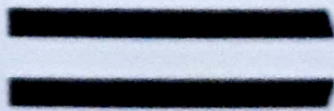

6

7