



World War II Aircraft of the Aces

02082

Hawker Hurricane

Squadron Leader R.R. Stanford Tuck

Squadron Leader R.R. Stanford Tuck DSO, DFC was the second highest scoring British fighter ace in Western Europe during World War 2, with 29 combat victories. This kit represents the Hawker Hurricane Mk 1 flown by Stanford Tuck whilst he was commanding officer of No. 257 Squadron in 1940. Before the end of the war he was promoted to the rank of Wing Commander and was awarded the DSO (Distinguished Service Order) and DFC (Distinguished Flying Cross). The Hurricane was powered by a Rolls Royce Merlin engine, giving the aircraft a top speed of 521 km/h (324 mph) at 5500m (18,000 ft). It was armed with eight .303 in. machine guns. Wing span 12.34 m (40 ft), length 9.55 m (31 ft 4 in).

Le commandant R.R. Stanford Tuck DSO DFC fut le second grand pilote de chasse britannique en Europe occidentale pendant la Deuxième Guerre Mondiale, avec 29 victoires au combat. Ce kit représente le Hawker Hurricane Mk 1 piloté par Stanford Tuck lorsqu'il était officier commandant de l'escadrille No 257 en 1940. Avant la fin de la guerre, il fut promu au rang de lieutenant-colonel et fut décoré du DSO (Distinguished Service Order) et de la DFC (Distinguished Flying Cross). La propulsion du Hurricane était assurée par un moteur Rolls Royce Merlin, donnant à cet avion une vitesse maximale de 521 km/h à 5500 m. Armement: huit mitrailleuses de 0,303 pouces. Envergure 12,34 m. longueur 9,55 m.

Luftwaffenmajor R.R. Stanford Tuck DSO DFC war mit 29 Kampfsiegen das britische Fliegerass mit der zweitgrößten Zahl an Flugzeugabschüssen im Zweiten Weltkrieg in Westeuropa. Dieser Bausatz stellt die Hawker Hurricane Mk 1 dar, die Stanford Tuck während seiner Zeit als befehlshabender Offizier der Schwadron Nr. 257 im Jahr 1940 flog. Vor Kriegsende wurde er zum Oberstleutnant befördert und mit dem DSO (Distinguished Service Order) und dem DFC-Orden (Distinguished Flying Cross) ausgezeichnet. Die Hurricane wurde von einem Rolls-Royce Merlin Motor angetrieben, der dem Flugzeug eine Höchstgeschwindigkeit von 521 km/h bei 5500 m verlieh. Sie war mit acht 0,303 Zoll-Maschinengewehren bewaffnet. Spannweite: 12,34 m. Länge: 9,55 m.

El jefe de escuadrón R.R. Stanford Tuck DSO DFC fue el segundo combatiente británico con más victorias en Europa Occidental durante la segunda Guerra Mundial, con 29 victorias de combate. Este 'kit' representa el Hawker Hurricane Mk 1 dirigido por Stanford Tuck mientras era oficial comandante del escuadrón No 257 en 1940. Antes del final de la guerra, ascendió a comandante de ala y fue condecorado con la DSO (orden de servicio distinguido) y la DFC (cruz de vuelo distinguido). El Hurricane estaba impulsado por un motor Rolls Royce que dotaba el avión de una velocidad máxima de 251 km/h a 5000 m. Estaba armado con ocho ametralladoras de 0,303 pulgadas. Envergadura de 12,34 m y longitud de 9,55 m.

Il Comandante di Squadriglia R.R. Stanford Tuck, DSO, DFC, è stato il secondo asso britannico con il maggior numero di successi nell'Europa occidentale durante la seconda guerra mondiale con 29 vittorie al suo attivo. Questo kit rappresenta il caccia Hawker Hurricane Mk 1 pilotato da Stanford Tuck mentre era ufficiale comandante della Squadriglia n. 257 nel 1940. Prima della fine della guerra fu promosso. Tenente Colonnello e fu decorato con le decorazioni al merito DSO (Medaglia al valore aeronautico) e DFC (Croce di Guerra al valore aeronautico). Il caccia Hurricane era dotato di un motore Rolls Royce Merlin che dava all'aereo una velocità massima di 521 km/h a quota 5500 m. Era armato con otto mitragliatrici da 0,303 polli. Apertura alare 12,34 m. lunghezza 9,55 m

Ne convient pas aux enfants de moins de 36 mois.
Petits éléments détachables pointus susceptibles d'être avalés.
Informations à conserver.

Nicht geeignet für Kinder unter 36 Monaten.
Enthält verschluckbare Kleinteile.
Aufzubewahrende Information.

No suitable for children under 36 months.
Small detachable parts, pointed, which may be swallowed.
Please keep this information.

No conviene a bambini di meno di 36 mesi.
Piccoli elementi staccabili, appuntiti, che possono essere ingeriti.
Informazioni da conservare.

No conviene a niños menores de 36 meses.
Pequeñas piezas, separables y susceptibles de ser ingeridas.
Conservar la información.

Niet geschikt voor kinderen jonger dan 36 maand.
Kleine, losse en puntige onderdelen kunnen ingeslikt worden.
Informatie bewaren.

Eskadercommandant R.R. Stanford Tuck DSO, DFC, was in de tweede wereldoorlog in West-Europa de Briste gevechtsaas met op één na de hoogste score op zijn naam, d.w.z. 29 gevechtszegens. Dit bouw pakket is van de Hawker Hurricane Mk 1 destijds door Stanford Tuck gevlogen toen hij in 1940 commandant van het No. 257 Eskadron was. Nog vóór het einde van de oorlog werd hij bevorderd tot de rang wing-commander (luitenant-kolonel) en werd hij onderscheiden met de DSO (Distinguished Service Order - orden van dienstbetoon) en de DFC (Distinguished Flying Cross). De Hurricane had een Rolls Royce Merlin motor als krachtbron, waarmee het vliegtuig op een hoogte van 5500 m (18.000 ft) een maximale snelheid van 521 km/uur (324 mph) had. De wapenuitrusting bestond uit acht 0,303 in. mitrailleurs. De spanwijdte van de vleugels was 12,34 m (40 ft) de lengte was 9,55 m (31 ft 4 in).

Major R.R. Stanford Tuck DSO, DFC, var det näst bästa brittiska jaktasset i Västeuropa under andra världskriget med 29 stridssegrar. Den här byggsatsen representerar Hawker Hurricane Mk 1, som flögs av Stanford Tuck medan han var befälhavare för division nr. 257 år 1940. Före slutet av kriget befordrades han till överstelöjtnant och belönades med DSO (militärförtjänstorden) och DFC (medalj för tapperhet i flygtjänst). Hurricane drevs av en Rolls Royce Merlin motor, som gav planet en toppfart på 521 km/h vid 5500 m. Planet var utrustat med åtta 0,303 tum kulsprutor. Vingbredd 12,34 m längd 9,55 m.

Majuri R.R. Stanford Tuck DSO, DFC oli toiseksi eniten osumia ampunut brittiläinen mestarihävittäjälentäjä Länsi-Euroopassa toisen maailmansodan aikana. Hänen tillillään oli 29 taisteluvoittoa. Tämä tarvikesarja esittelee Hawker Hurricane Mk 1 -koneen, jolla Stanford Tuck lensi sillä aikaa kun hän oli n:o 257 eskaaderin komentajana vuonna 1940. Ennen sodan loppua hän sai ylennyksen everstiluutnantiksi ja hänelle myönnettiin DSO (urhoollisuuskunniamerkki) sekä DFC (urhoollisuuslentoristi). Hurricane-koneen moottorina oli Rolls Royce Merlin, joka antoi lentokoneelle 521 km/h huippunopeuden 5500 m:ssä. Aseistuksena oli kahdeksan .303 tuuman konekivääriä. Siipien väli 12,34 m, pituus 9,55 m.

O Comandante de Esquadilha R.R. Stanford Tuck condecorado com a Ordem de Serviços Relevantes e a Cruz do Mérito Aeronáutico foi o segundo az britânico na Europa Ocidental durante a Segunda Guerra Mundial, com 29 vitórias em combate. Este conjunto representa o avião Hawker Hurricane Mk 1 que foi pilotado por Stanford Tuck durante o período em que foi oficial chefe do Esquadrao No. 257 em 1940. Antes do término da guerra ele foi promovido a tenente coronel e condecorado com a Medalha da Ordem por Serviços Relevantes (DSO) e a Cruz do Mérito Aeronáutico (DFC). O Hurricane possuía um motor Merlin Rolls Royce que dava à aeronave uma velocidade máxima de 521 km/h (324 mph) a uma altitude de 5.500 m (18.000 pés). Este era um avião equipado com oito metralhadoras 0,303 pol. Envergadura 12,34 m (40 pés), comprimento 9,55 m (31 pés 4 pol.).

Major R.R. Stanford Tuck DSO, DFC, var den næst højst scorende britiske mesterflyver i Vesteuropa under Den anden Verdenskrig, med 29 luftsejre. Dette samlesæt repræsenterer den Hawker Hurricane Mk1, der blev fløjet af Stanford Tuck, medens han var kommanderende officer for eskadrille 257 i 1940. Inden krigen sluttede blev han udnaevnt til oberstløjtnant og blev tildelt DSO (Distinguished Service Order - orden for fremragende service) og DFC (Distinguished Flying Cross - korsorden for fremragende flyvning). Hurricane flyet blev drevet af en Rolls Royce Merlin motor, der gav flyet en tophastighed på 521 km/t i en højde af 5500m. Udrustningen var otte .303 inch maskingevaerer. Vingespaendvidden var 12,34 m, og laengden 9,56 m.



World War II Aircraft of the Aces

02082

Hawker Hurricane

Squadron Leader R.R. Stanford Tuck

STUDY DRAWINGS AND PRACTICE ASSEMBLY BEFORE CEMENTING PARTS TOGETHER. CAREFULLY SCRAPE PLATING AND PAINT FROM CEMENTING SURFACES. ALL PARTS ARE NUMBERED. PAINT SMALL PARTS BEFORE ASSEMBLY.

ETUDIEZ ATTENTIVEMENT LES DESSINS ET SIMULEZ L'ASSEMBLAGE AVANT DE COLLER LES PIÈCES. GRATTEZ SOIGNEUSEMENT TOUT REVÊTEMENT OU PEINTURE SUR LES SURFACES COLLER AVANT COLLAGE. TOUTES LES PIÈCES SONT NUMÉROTÉES. PEIGNEZ LES PETITES PIÈCES AVANT ASSEMBLAGE.

VOR VERWENDUNG DES KLEBERS ZEICHNUNGEN STUDIEREN UND ZUSAMMENBAU ÜBEN. FARBE UND PLATTIERUNG VORSICHTIG VON DEN KLEBEFLÄCHEN ABKRATZEN. ALLE TEILE SIND NUMERIERT. VOR ZUSAMMENBAU KLEINE TEILE ANMALEN.

STUDIARE I DESIGNI E PRATICARE IL MONTAGGIO PRIMA DI UNIRE INSIEME I PEZZI CON L'ADESIVO. RASCHIARE ATTENTAMENTE LE TRACCE DI SMALTO E CROMATURA DALLE SUPERFICI DA UNIRE CON ADESIVO. TUTTI I PEZZI SONO NUMERATI. COLORARE I PEZZI DI PICCOLE DIMENSIONI PRIMA DI MONTARLI.

ESTUDI LOS DIBUJOS Y PRACTIQUE EL MONTAJE ANTES DE PEGAR LAS PIEZAS. RASPE CUIDADOSAMENTE EL PLATEADO Y LA PINTURA EN LAS SUPERFICIES DE CONTACTO ANTES DE PEGAR LAS PIEZAS. TODAS LAS PIEZAS ESTAN NUMERADAS. ES CONVENIENTE PINTAR LAS PIEZAS PEQUEÑAS ANTES DE SU MONTAJE.

BESTUDEER DE TEKENINGEN EN PROEF HET SAMENVOEGEN. VOORDAT JE DE ONDERDELEN AAN ELKAAR VASTPLAKT. SCHUUR VOORZICHTIG HET VERGULSEL EN DE VERF VAN DE VAST TE PLAKKEN VLAKKEN. ALLE ONDERDELEN ZIJN GENUMMERD. VERF DE KLEINE ONDERDELEN AL VORENS SAMEN TE VOEGEN.

STUDERA BILDERNA NOGGRANT OCH SÄTT IHOP DELARNA INNAN DU LIMMAR IHOP DEM. SKRAPA NOGGRANT BORT FÖRKROMNING OCH FÄRG FRÅN LIMMADE DELAR. ALLA DELARNA ÄR NUMMERADE. MALA SMADLARNA FÖRE IHOPSÄTTNING.

TUTUSTU PIIROKSIINN JA HARJOITTELE KOKOAMISTA ENNEN KUIN LIIMAAT OSAT YHTEEN. RAAPUTA MAALI VAROVASTI POIS LIIMATTAVILTA PINNOILTA. KAIKKI OSAT ON NUMEROITU. MAALAA PIENET OSAT ENNEN KOKOAMISTA.

ESTUDE ATENTAMENTE OS DESENHOS. CORTE AS PECAS DAS GRELHAS COM A AJUDA DE UMA LAMINA E LIXE AS ARESTAS DE MODO A SUPRIMIR QUALQUER IRREGULARIDADE. EXPERIMENTE SE AS PECAS ENCAIXAM FÁCILMENTE UMAS NAS OUTRAS ANTES DE COLAR. TODAS AS PECAS ESTAO NUMERADAS. PINTE AS PEQUENAS PECAS ANTES DE COLAR.

TEGNINGERNE BOR STUDERES. OG MAN BOR OVE SIG I MONTERINGEN. FOR DELENE LIMES SAMMEN. PLADESTYKKER OG MALING SKAL OMHYGGELIGT FJERNES FRA KLAEBEOVERFLADERNE. ALLE DELE ER NUMMEREREDE. SMA DELE SKAL MALES FOR MONTERINGEN.

The varying shades of colour shown in the illustration can be obtained by blending the listed paints.

Les diverses nuances figurant sur l'illustration peuvent être obtenues en mélangeant les couleurs indiquées.

Die verschiedenartigen Farbschattierungen, die auf der Abbildung zu sehen sind, erhält man durch mischen der aufgeführten Farben.

I diversi colori mostrati nell'illustrazione possono essere ottenuti mischiando le vernici elencate.

Los distintos matices de color que se muestran en la ilustración pueden obtenerse mezclando las pinturas de la lista.

Voor het verkrijgen van de verschillende afgebeelde kleur nuances de in de lijst genoemde verf mengen.

De pa bilden visade olika färgnyanserna kan erhållas genom blandning av de pa listan uppförda färgerna.

Kuvassa näkyvät eri värisävyt voidaan valmistaa sekoittamalla luettelossa olevia maaleja.

As várias tonalidades de cores apresentadas na ilustração podem ser obtidas mesclando as tintas que figuram na lista.

De i illustrationen viste forskjellige farvenuancer kan fås ved at blande de pa listen anførte farver.



CEMENT COLLEZ KLEBEN UNIRE CON ADESIVO CON PEGAMENTO VASTPLAKKEN LIMMA LIMAA COLAR KLAEBEMIDDEL



CLEAR CLAIR KLAR TRANSPARENTE TRANSPARENT SCHOON GENOMSKINLIG KIRKAS TRANSPARENTE KLAR



ALTERNATIVE PART PIECE EN OPTION ALTERNATIVTEN PEZZO ALTERNATIVO PARTE ALTERNATIVA ANDER ONDERDEEL ALTERNATIV DEL VAIHTOHTOINEN OSA PECAS ALTERNATIVAS ALTERNATIV DEL



DO NOT CEMENT NE COLLEZ PAS NIET VERKLEBEN NON APPLICARE ADESIVO SIN PEGAMENTO NIET VASTPLAKKEN LIMMA INTE ALA LIMAA NAO COLAR MATKKE KLAEBES



ASSEMBLED SECTION PARTIE DEJA ASSEMBLEE ZUSAMMENGEBAUTER TEIL SEZIONE MONTATA SECCION MONTADA SAMENGE VOEGD ONDERDEEL IHOPSATT KOOTUT OSAT SECCAO MONTADA MONTERET SEKTION

TO APPLY DECALS, CUT SHEET AS REQUIRED, DIP IN WARM WATER FOR A FEW SECONDS, SLIDE OFF BACKING INTO POSITION SHOWN. USE IN CONJUNCTION WITH BOX ARTWORK.

POUR COLLER LES DECALQUES, DECOUPEZ LE MOTIF PLONGEZ-LE QUELQUES SECONDES DANS L'EAU CHAUDE PUIS POSEZ LE A L'ENDROIT INDIQUE EN DECOLLANT LE SUPPORT PAPIER. UTILISER EN MEME TEMPS L'ILLUSTRATION DE LA BOITE.

UM DIE ABZIEHBILDER AUFZUKLEBEN, DIESE AUSSCHNEIDEN, KURZ IN WARMES WASSER TAUCHEN, DANN ABZIEHEN UND WIE ABGEBILDET AUFKLEBEN IN VERBINDUNG MIT SCHACHTEL-ARTWORK VERWENDEN.

PARA APLICAR LAS CALCOMANIAS, SEPARAR LOS TEMAS DESEADOS, SUMERGIR EN AGUA TIBIA DURANTE UNOS SEGUNDOS Y DESLIZAR LA CALCA EN LA POSICION DEBIDA. VER ILLUSTRACIONES DE LA TAPA.

PER APPLICARE LE DECAL COMANIE, TAGLIARE IL FOGLIO SECONDO IL NECESSARIO, IMMERGERE LA DECORAZIONE IN ACQUE CALDA PER ALCUNI SECONDI, QUINDI SFILARLA DALLA CARTA DI SUPPORTO E PALPEGGIARLA NELLA POSIZIONE INDICATA. USARE IN CONJUNZIONE CON L'ILLUSTRAZIONE SULLA SCATOLA.

OVERFORING AV DEKALER KLIPP ARKET SLIK DU ONSKER. DYPP DET I VARMT VANN NOEN SEKUNDER, OG LA DET GLI FRA BAKGRUNNSARKET DIREKTE PA Plass som vist brukes sammen med kartongens litografi.

FASTSÄTTNING AV DEKALER, KLIPP ARKET, DOPPA I VARMT VATTEN NAGRA SEKUNDER. LAT BAKSIDAN GLIDA PA PLATS SOM BILDEN VISAR. ANVANDS I SAMBAND MED KARTONGENS HANDLITOGRAFI.

OM DE PLAAT JES OP TE PLAKKEN MOET HET BLAD GEKNIPT WORDEN ZOALS AANGEGEVEN, EEN PAAR SECONDEN IN WARM WATER GEDOMPELD WORDEN EN DE ACHTERKANT ERAF GEHAALD WORDEN ZOALS AFGEBEELD STAAT GEBRUIK SAMEN MET AFBEELDING OP DOOS.

PARA APLICAR AS DECALCOMANIAS, CORTAR AS FOLHAS A MEDIDA DO SIMBOLO PRETENDIDO E MERGULHA-LO EM AGUA MORNA POR ALGUNS SEGUNDOS DEPOIS, COM A AJUDA DE UMA PINÇA, DESLIZA-LO APLICANDO NO RESPECTIVO LUGAR.

OVERFORINGSBILLEDERNE ANVENDES VED AT TILKLIPPE ARKET EFTER BEHOV, OG DYPP DET I VARMT VAND I NOGLE FA SEKUNDER. UNDERLAGET GLIDES AF OG ANBRINGES I DEN VISTE POSITION. PAFORES IFOLGE BRUGSANVISNINGERNE PA AESKEN.

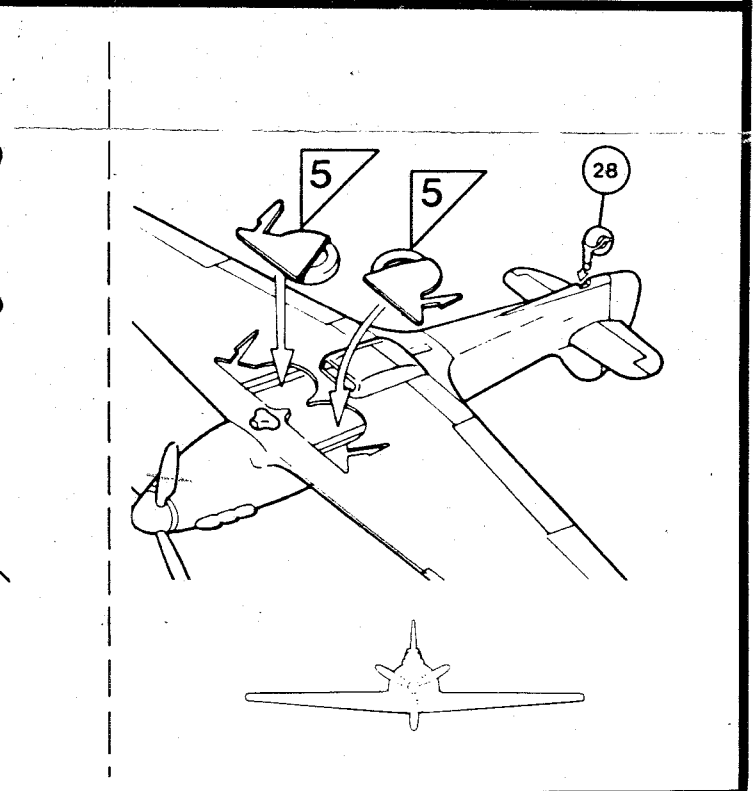
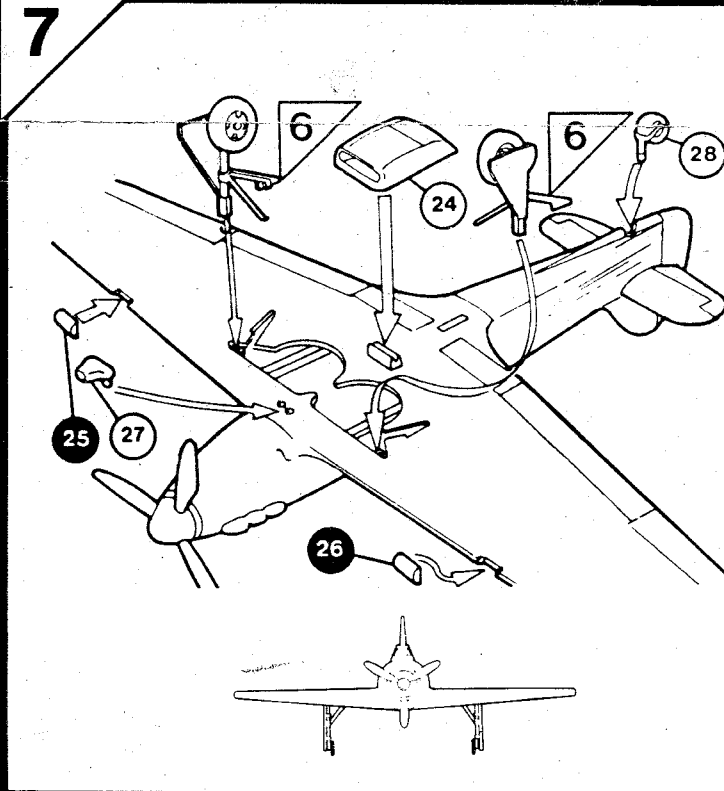
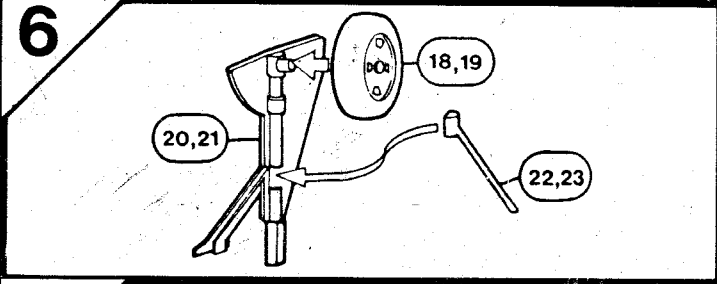
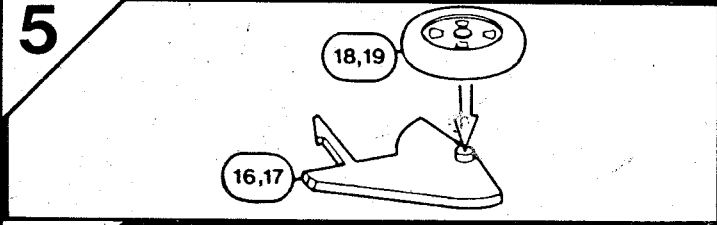
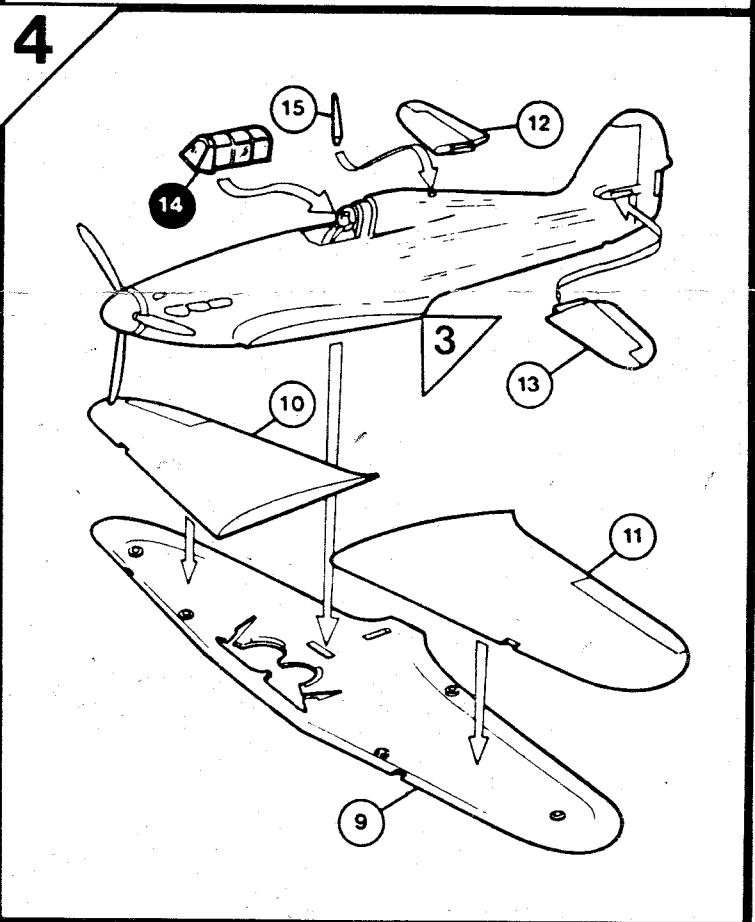
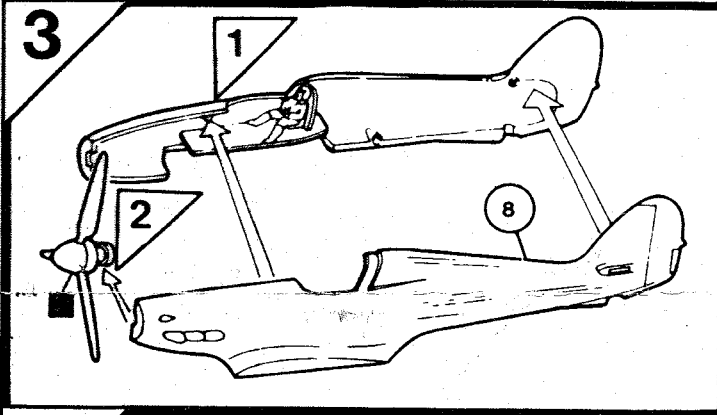
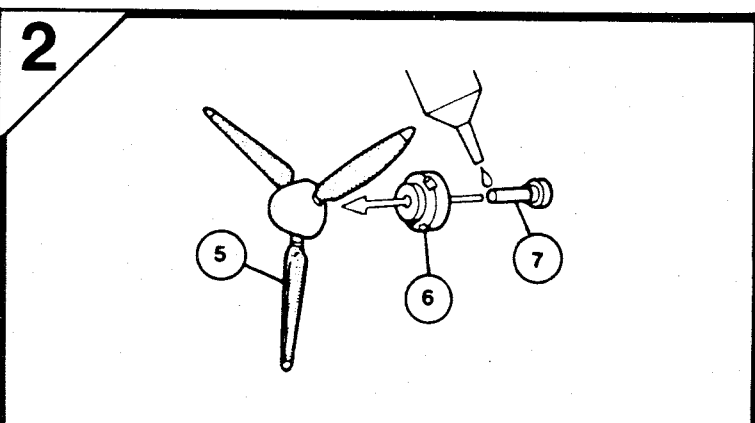
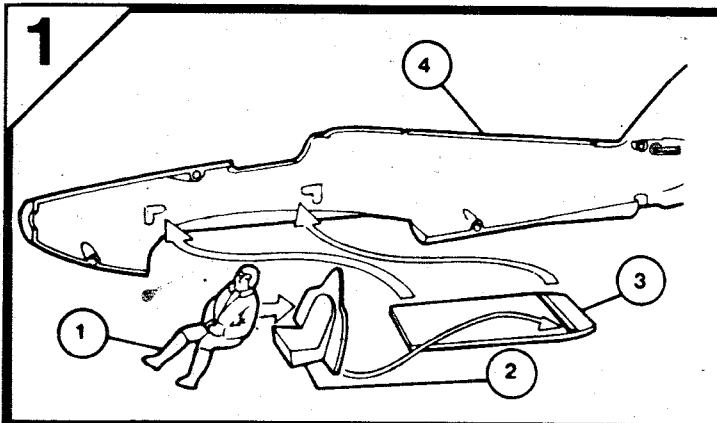

HAWKER HURRICANE MK. 1

Squadron Leader R.R. Stanford Tuck, 257 Squadron, R.A.F., 1940

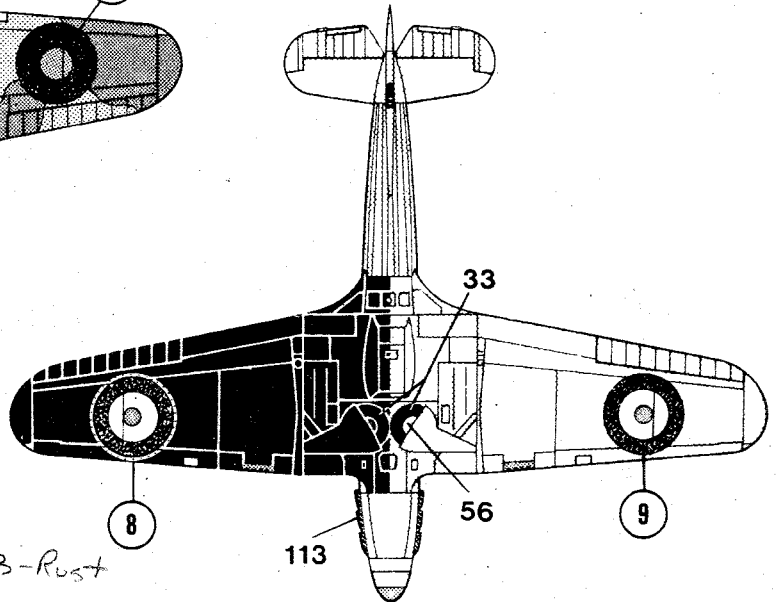
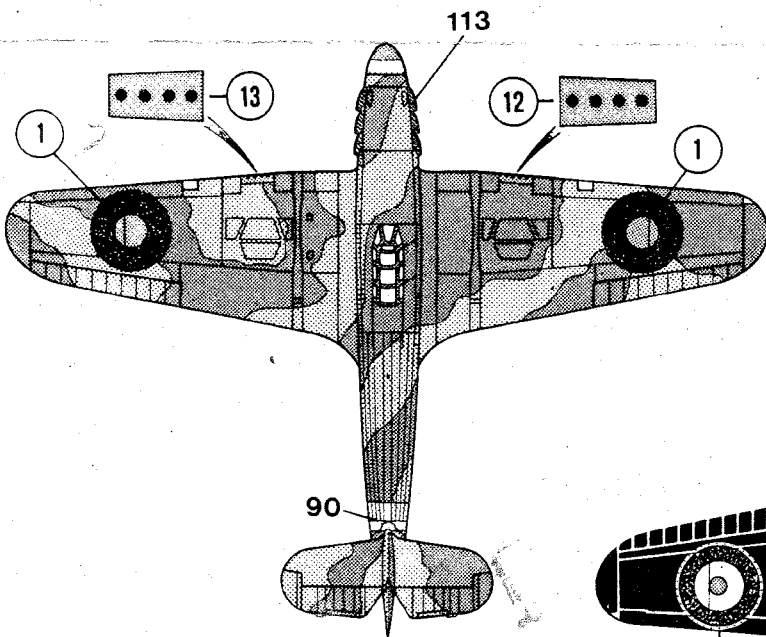
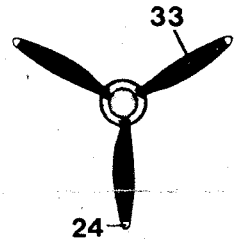
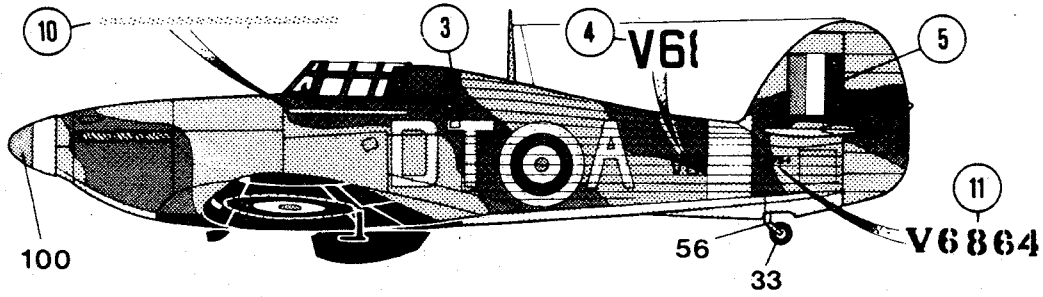

24 - Trans Yellow
 29 - Dark Earth
 30 - Dark Green

33 - Black
 56 - Aluminium
 90 - Beige Green
 100 - Red Brown
 113 - Rust



HUMBROL PAINT Nos. 24 29 30 33 56 90 100 113

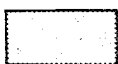
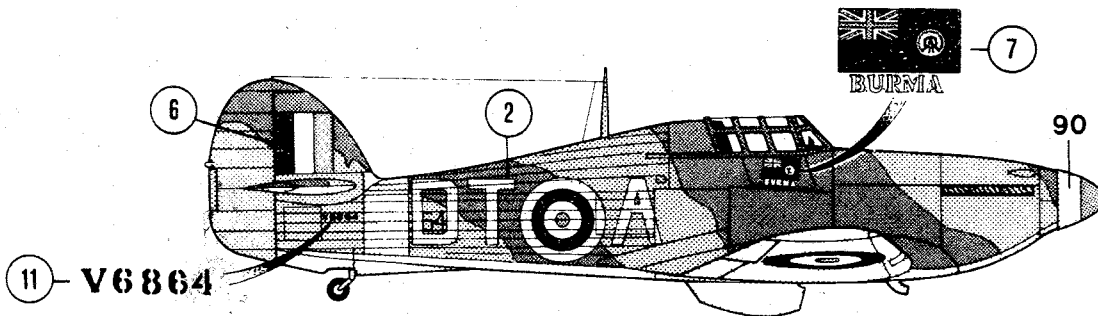

29



30



33



90