

MACCHI M.C.202 FOLGORE

Hasegawa
Hobby kits

AP2 1:72 マッキ M.C.202 フォルゴレ

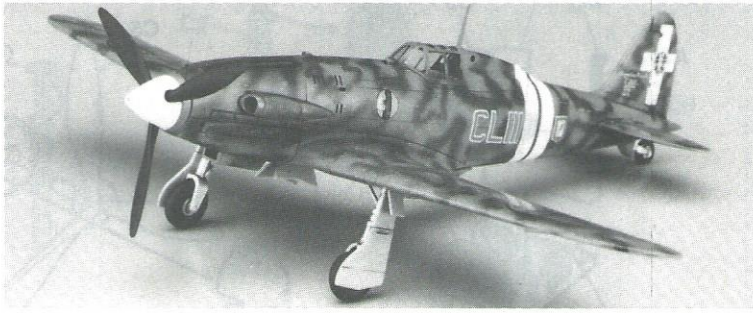

マッキMC202フォルゴレは、第2次大戦中のイタリア空軍戦闘機です。MC202は空冷エンジンを搭載していたMC200サエッタの機体とドイツ製のエンジンDB601を組み合わせた機体です。MC200の優れた運動性と高出力なエンジンとの組み合わせでイタリア空軍中の傑作戦闘機になりました。MC202

The Macchi MC202 "Folgore" was an Italian Air Force Fighter used during World War II. It was developed by mating the German Daimler Benz DB601, inline engine to the airframe of the radial engine powered Macchi MC200 "Saetta" fighter. This produced a first class fighter aircraft for the Italian military that was highly maneuverable and effective. It began operations

Die Macchi MC202 "Folgore" war ein Kampfflugzeug der italienischen Luftwaffe, das im 2. Weltkrieg verwendet wurde. Es stellte eine Kombination des Reihenmotors der deutschen Daimler Benz DB601 mit dem Flugzeugkörper des mit einem Radialmotors angetriebenen Macchi MC202 "Saetta" Kampfflugzeugs dar. Auf diese Weise entstand eine hervorragende Kampfmaschine für das italienische Militär, das äußerst wendig und effektiv war.

Le Macchi MC202 "Folgore" était un avion de combat de l'armée de l'air italienne pendant la Seconde guerre mondiale. Il a été développé en alliant le moteur allemand DB601 de Daimler Benz au châssis de l'avion de combat Macchi MC202 "Saetta" à moteur étoile. Cette combinaison a créé un avion de combat de première classe très manœuvrable et efficace pour l'armée italienne. Il commença à

Il Macchi MC202 "Folgore" è un caccia dell'aeronautica militare italiana impiegato nella seconda guerra mondiale. È il prodotto dell'unione del motore del Daimler Benz DB601 tedesco alla carrozzeria del caccia Macchi MC202 "Saetta" a motore radiale. Il risultato fu un caccia di prima classe per il corpo militare italiano che poté disporre di un mezzo altamente maneggevole ed efficace. Iniziò ad essere usato in

El Macchi MC202 "Folgore" fue un caza de las Fuerzas Aéreas Italianas empleado durante la Segunda Guerra Mundial. Fue desarrollado para sobrepasar el Daimler Benz DB601 alemán, motor en línea con el fuselaje del motor radial que empleó el caza Macchi MC202 "Saetta". Este avión fue un caza de primera clase para las fuerzas italianas, muy maniobrable y efectivo. Comenzó a operar

麥金MC202“福考利”是義大利空軍在第二次世界大戰中使用的戰鬥機。它是為了用於配合德國戴姆勒朋馳DB601而被開發的，把直排引擎裝到作為麥金MC202“賽塔”戰鬥機動力的星型引擎的機架上。這是作為義大利軍隊最高級的戰鬥機而製造的，機動性好，作戰能力強。它於1941年在義大利和北非開始啟用，是作為戰

は1941年から部隊配備が開始され主に、イタリア本土や北アフリカで活躍しました。

〈データ〉乗員1名、全長8.9m、全幅10.6m、全高3.0m、エンジン：アルファロメオRA1000RC41、出力1,175馬力、最大速度595km/h/5,000m、固定武装12.7mm機銃×2、7.7mm機銃×2

in Italy and North Africa during 1941 and remained a front line fighter for the remainder of the war.

(DATA) Crew: 1; Length: 8.9m; Wing Span: 10.6m; Height: 3m; Engine: Alfa Romeo RA1000RC41 (License built DB601); Horsepower: 1175; Maximum speed: 595km/h @ 5000m; Fixed weapons: 12.7mm Machine cannon × 2; 7.7mm Machine gun × 2.

Der Einsatz begann in Italien und Nordafrika im Jahre 1941, und die Maschine blieb bis zum Kriegsende im Fronteinsatz.

(DATEN) Besatzung: 1, Länge: 8,9m, Spannweite: 10,6m, Höhe: 3m, Motor: Alfa Romeo RA1000RC41 (Lizenzbau des DB601); Leistung: 1.175 PS, Höchstgeschwindigkeit: 595 km/h in 5.000m Höhe, feste Bewaffnung: 12,7mm Maschinengewehr × 2, 7,7mm Maschinengewehr × 2.

voler en Italie et en Afrique du Nord en 1941 et conserva son rôle de combattant au front jusqu'à la fin de la guerre. (DONNEES) Equipage: 1; Longueur: 8,9m; Envergure: 10,6m; Hauteur: 3m; Moteur: Alfa Romeo RA1000RC41 (licence de construction DB601); Chevaux: 1175; Vitesse maximum: 595km/h 5000m; Armes fixes: Canons 12,7mm × 2; Mitrailleses 7,7mm × 2

Italia e nell'Africa del nord nel 1941 e continuò ad occupare un ruolo di primo piano per la restante durata della guerra.

(DATI) Equipaggio: 1, Lunghezza: 8,9m, Apertura alare: 10,6m, Altezza: 3m, Motore: Alfa Romeo RA1000RC41 (Licenza DB601), Potenza cavalli: 1175, Velocità massima: 595 km/h 5000m, Armi installate: 2 cannoni da 12,7 mm; 2 mitragliatrici da 7,7mm.

en Italia y África del Norte durante 1941, y permaneció como caza de primera línea durante el resto de la guerra.

(DATOS) Tripulación: 1; Esloza: 8,9m; Embergadura: 10,6m; Altura: 3m; Motor: Alfa Romeo RA1000RC41 (Licencia de construcción DB601); Potencia: 1175 CV; Velocidad máxima: 595km/h a 5000m; Armamento fijo: 2 cañones de 12,7mm; 2 ametralladoras de 7,7mm.

爭遺物所保留下來的一種前線戰鬥機。(諸元)乘員：1名；長度：8.9公尺；翼展：10.6公尺；高度：3公尺；引擎：阿爾發羅曼奧RA1000RC41(批准製造DB601)；功率：1,175馬力；最大速度：595公里/小時(500公尺高空)；固定武器裝備：12.7毫米機關炮×2門；7.7毫米火炮×2門。

1

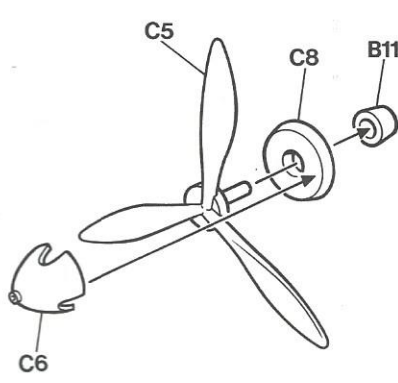
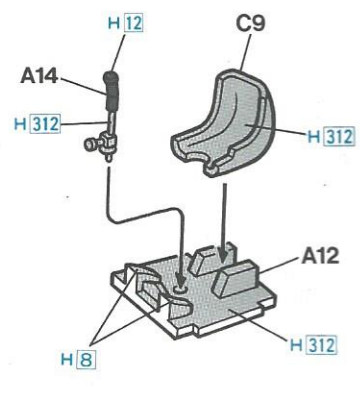

3

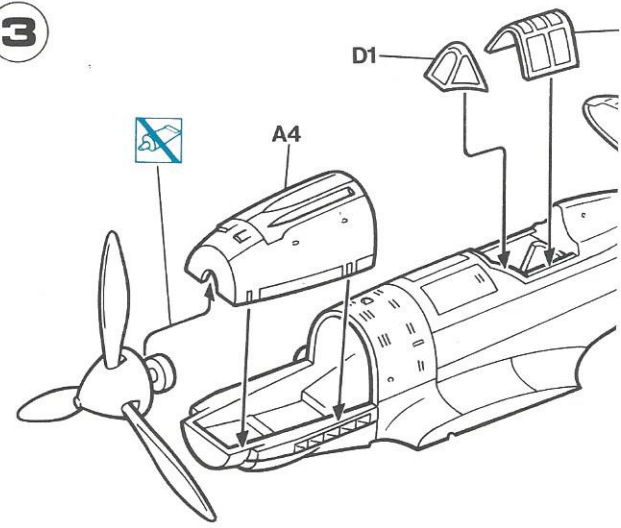

2

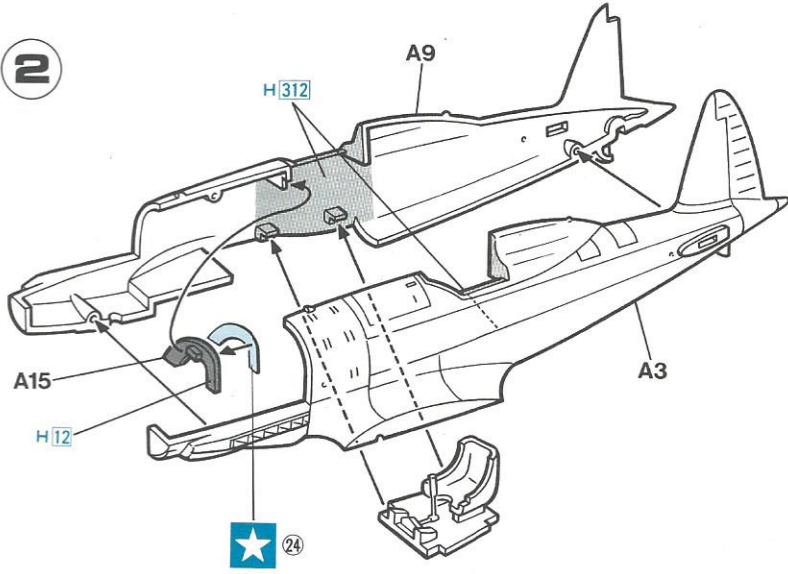

4

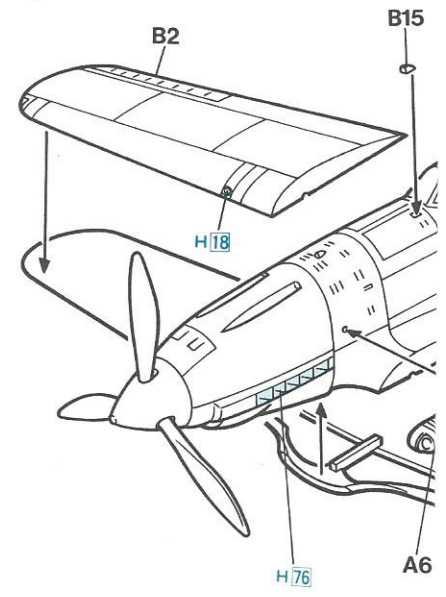

DO NOT CEMENT
NIGHT KLEBEN
NE PAS COLLER
NON INCOLLARE
NO PEGAR
不用粘合

APPLY DECAL
HIER ABZIEHBILD
APPLIQUER DECALCOMANIE
APPLICARE DECALCOMANIE
PONER CALCOMANIA
貼上水印紙

指定のHはグンゼ産業・水性ホビーカラー、■はMr.カラーの番号です。
キットには接着剤は入っていませんので別にお求めください。

In painting indication is the number of the Gunze Sangyo Aqueous Hobby Color, while ■ is the number of Mr. Color. Glue is not included in this kit.
Bei Bemalungshinweisen ist die Nummer der Gunze Sangyo Aqueous-Hobby-Color von Gunze Sangyo, und ■ den Ton der Farbserie Mr. Color. Im Bausatz ist kein Klebstoff enthalten.
Le guide de peinture, H correspond au numéro de couleur GUNZE SANGYO AQUEOUS HOBBY COLOR, alors que ■ correspond à Mr. Color. La colle n'est pas fournie dans ce kit.

H nella indicazione della pittura è il numero della Gunze Sangyo del colore ad acqua per Hobby, mentre ■ è quello di Mr. Color. La colla non è inclusa nella scatola di montaggio.
H en indicaciones de pintado. Este es el número de Gunze Sangyo Aqueous Hobby Color, mientras que ■ es el de Mr. Color. El pegamento no está incluido en el kit.
H 這個著色指示是代表都是出品水性模型漆的編號，而■則代表都是出品的樹脂系模型漆的編號，這份套件並沒有包括膠水。

H1	1	ホワイト	WHITE	WEISS	BLANC	BIANCO
H3	3	レッド	RED	ROT	ROUGE	ROSSO
H8	8	シルバー	SILVER	SILBER	ARGENT	ARGENTO
H12	33	つや消しブラック	FLAT BLACK	MATTSCHWARZ	NOIR MAT	NERO OPACO
H18	28	黒鉄色	STEEL	STAHL	ACIER	ACCIAIO
H66	19	RLMサンディブラウン79	RLM SANDY BROWN 79	RLM SAND GELB 79	RLM BRUN SABLE 79	SABBIA RLM 79
H67	20	RLMライトブルー65	RLM LIGHT BLUE 65	RLM HELLBLAU 65	RLM BLEU CLAIR 65	BLU CHIARO RLM 65
H73	23	ダークグリーン	DARK GREEN	DUNKELGRÜN	VERT FONCÉ	VERDE SCURO
H76	61	焼鉄色	BURNT IRON	GEBER, EISEN	FER BRULÉ	FERRO BRUCIATO
H77		タイヤブラック	TIRE BLACK	REIFENSCHWARZ	NOIR DE PNEU	NERO PNEUMATICO

Marking & Painting

Markierungen und Bemalung
 Decoration et Peinture
 Marchio & Pittura

Decoracion y Pintura
 Decoration et Peinture
 標貼及着色指示

マーキング及び塗装図

1 イタリア空軍 第153° グルッポ 司令官機 COMMANDER 153°GRUPPO, ITALIAN AIR FORCE

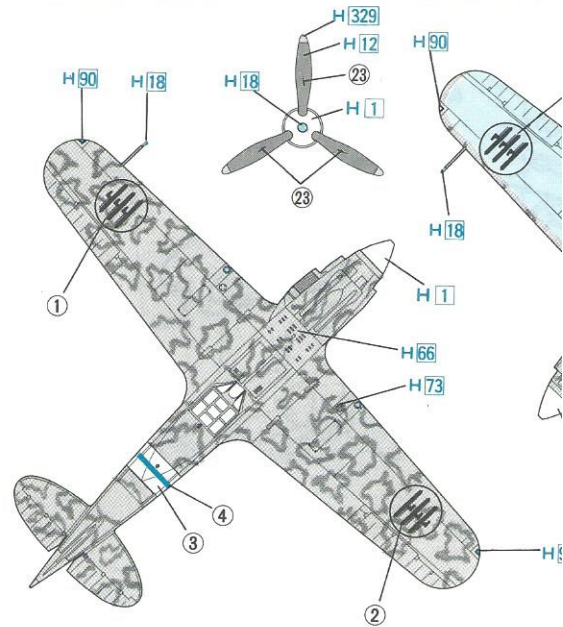
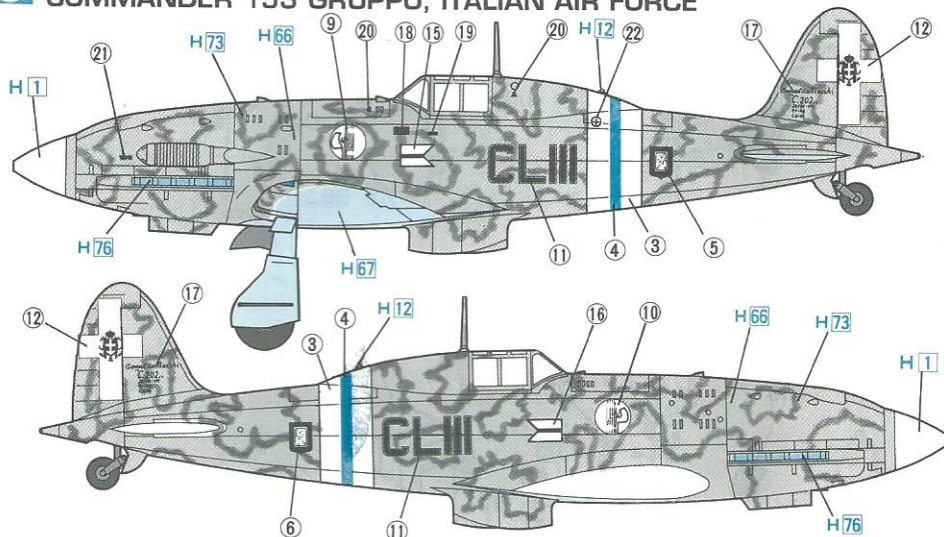

2 イタリア空軍 第52° ストルモ 第22° グルッポ 第369° スクアドリリア 52° STORMO, 22° GRUPPO, 369° SQUADRIGLIA, ITALIAN AIR FORCE

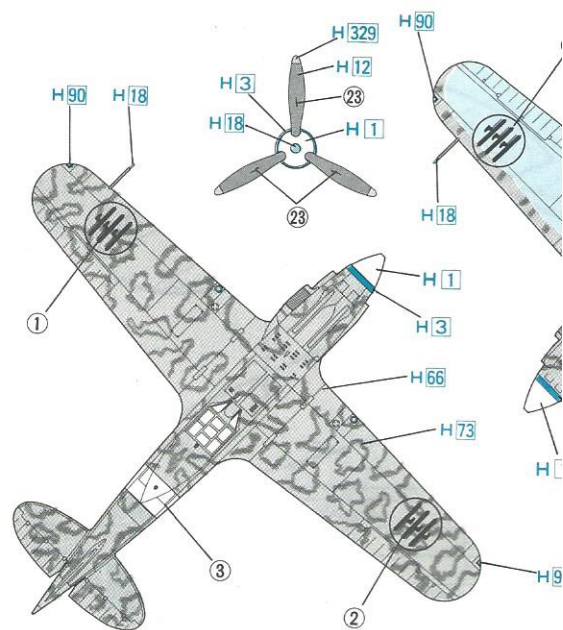
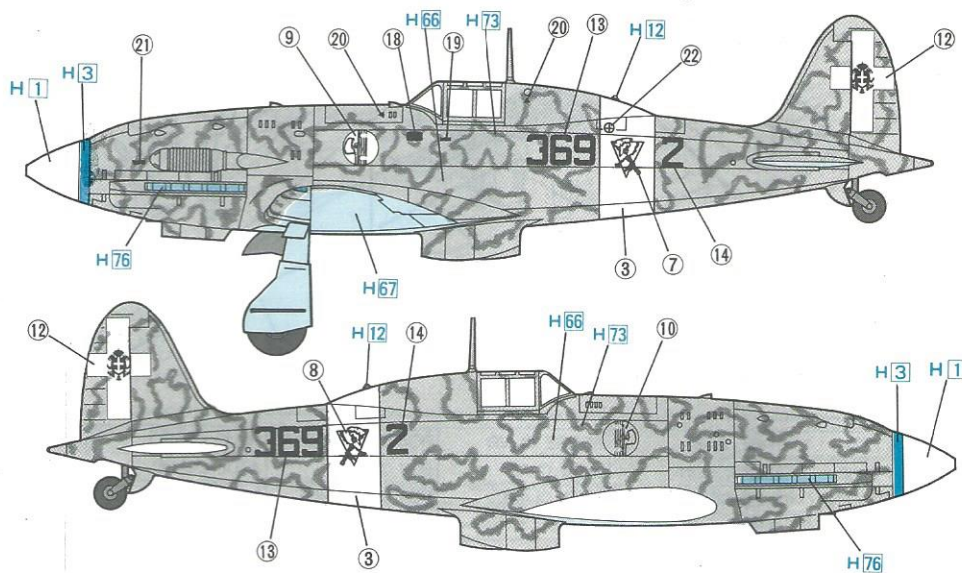

CAUTION: NOT SUITABLE CHILDREN UNDER 3 YEARS.
 CONTAINS SMALL PARTS.

NICHT FÜR KINDER UNTER 36 MONATEN
 ENTHÄLT KLEINE TEILE.

ATTENTIE: NIET GESCHIKT VOOR KINDEREN TOT 4 JAAR.
 BEBAT KLEINE ONDERDELEN.

ATENCIÓN: NO ES CONVENIENTE PARA NIÑOS MENORES
 AÑOS. CONTIENE PIEZAS PEQUEÑAS.

ATTENTION: CE PRODUIT NE CONVIENT PAS A UN ENFANT DE
 MOINS DE 36 MOIS. EN RAISON DES PIÈCES DE PETITE
 DIMENSION CONTENUES.

ATTENZIONE: PRODOTTO NON ADATTO AI BAMBINI DI ETÀ
 INFERIORE AI 36 MESI. CONTIENE PICCOLE PARTI.

ATENÇÃO: IMPRÓPRIO PARA CRIANÇAS COM MENOS DE 3 ANOS.
 CONTÉM PEÇAS PEQUENAS.

FORSIGTIG! IKKE EGNET TIL EGNET TIL BØRN SOM ER
 INDEHOLDER SMÅ DELE.

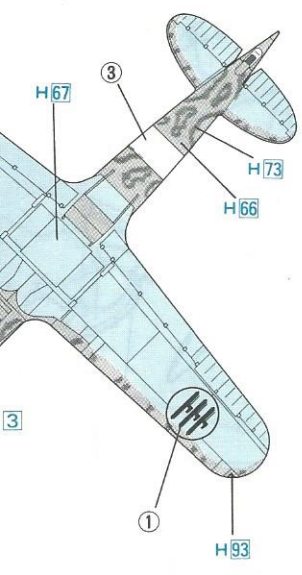
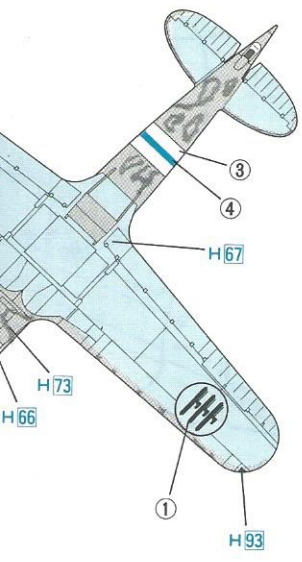

《A》

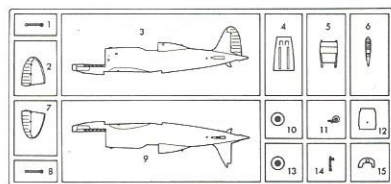

《B》

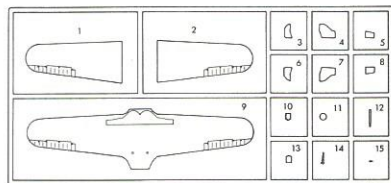

《C》

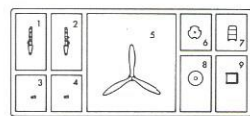

《D》



For Japanese use only.
 ■部品請求をなさる方は、あなたの氏名、住所、郵便番号、電話番号を1字づつはっきり書いて、下のカードと共にお申し込みください。

✂

— 部品請求カード —

AP2 1/72 マッキ M.C.202 フォルゴレ

部品を紛失したり、破損なされた方は、このカードの必要部品を○でかみ代金を現金書留または郵便小為替で当社サービス係までお申し込ください。(1,000円以下の部品請求には、切手で代用もできます。)

A 部品	450円	D 部品	200円
B 部品	450円	マーク	250円
C 部品	350円		

9201 A R T No. AP 2

上記の価格は予告なく変更する場合がありますのでご了承ください。

(株)長谷川製作所 静岡県焼津市八楠1193-2 〒425

TEL 054-628-8241

HASEGAWA SEISAKUSYO CO., LTD.

1193-2 Yagusu, Yaizu, Sizuoka, 425 Japan

©PRINTED IN JAPAN. 1992.1(N)

ΠΡΟΣΟΧΗ: ΚΑΤΑΛΗΘΑ ΓΙΑ ΠΑΙΔΙΑ ΑΝΩ ΤΩΝ ΤΡΙΩΝ ΕΤΩΝ ΠΕΡΙΕΧΕΙ ΜΙΚΡΑ ΤΕΜΑΧΙΑ

END 3 ÅR.