

Hasegawa
Hobby kits

HURRICANE Mk.IIC 'NIGHT HURRICANE'

JT164 1:48 ハリケーン Mk.IIC 'ナイトハリケーン'

ホーカー社の主任設計技師シドニー・カムは1934年英空軍から内示された次期戦闘機の設計仕様に基づきロールスロイスPV-12エンジンを装備した機体を設計しました。この設計が英空軍に採用され、原型1号機(K5083)が1935年11月6日に初飛行し、時速504km/hという良好な結果を得ました。1936年6月、マーリンIIエンジンを搭載した量産型ハリケーンMk.I、600機が発注され、1937年末には第111中隊に引き渡しが開始されました。前期型の2翅の固定ピッチプロペラ、羽布張りの主翼が、1939年からの後期型では、金属製の主翼、3翅の可変ピッチプロペラに変わりエンジンもマーリンIIIに変更され、性能もよくなりましたが、鋼管羽布張りという胴体の構造は残されました。ハリケーンMk.IIC

The MkIIC Hurricane came about when the British Air Ministry requested a single seat day and night fighter armed with four 20mm cannon. Hawker proposed fitting cannons to their Hurricane: however the government did not feel that the airframe could take the abuse of the 4 cannons, so they gave the contract to the Westland corporation for their twin engined Whirlwind. There were very few 20mm cannons around in those days and England had approached Hispano Suiza for a license to build their cannons in England. Hispano Suiza refused: however, they set up a production plant in the UK to provide cannons for the Whirlwind. Hawker did a feasibility study using a Mk I Hurricane with four Swiss 20mm Oerlikon cannons in fairings mounted under each wing. They then adapted a pair of battle damaged wings to accept internally mounted Hispano cannons using the drum feed mechanics. Except for a slight loss in top speed, the cannon

は主翼に20mm機関砲を装備した武装強化型で、戦闘爆撃、偵察、地上支援などの任務に使用され、ハリケーン各タイプの中で最も多い、4,711機が生産されました。夜間戦闘機隊のひとつである第87中隊は1941年6月から1944年3月までハリケーンMk.IICを使用しました。

《データ》(MkIIC) 乗員：1名、全幅：12.192m、全長：9.817m、全高：3.987m、全備重量：3,455.4kg、エンジン：マーリンXX(出力1,260馬力)、最大速度：529.39km/h、最大航続距離：740km、武装：20mm機関砲×4、初飛行：1939年5月24日

armament proved itself, and there followed regular shipments of Hispano Suiza cannons for the new Mk II Hurricanes. The speed loss was overcome with the installation of the new Rolls Royce XX 1,260hp engine, and the MkIIC Hurricane went on to become the most produced version during the war with 4,711 built.

The 87th Squadron was active as a Night fighter squadron for long time in the Royal Air Force. Mk.IIC was used from June, 1941 until March, 1944.

DATA MkIIC Crew: 1; Wingspan: 12.192m; Length: 9.817m; Height: 3.987m; Empty Weight: 2602.7kg; Gross weight 3455.4kg; Engine: Rolls Royce Merlin XX rated 1,260 hp; Max speed: 529.39 km/h; Max range 740km; Weapons:20mm cannons x4; First flown: 24 May 1939



デカールをはってください。
APPLY DECAL
HIEAR ABZIEHBILD
APPLIQUER DECALCOMANIE
APPLICARE DECALCOMANIE
PONER CALCOMANIA
貼上水印紙



穴をあけてください。
OPEN HOLE
ÖFFNEN
FAIRE UN TROU
FORO APERTO
HACER AQUJERO
鑽孔



切り取ってください。
REMOVE
ENTFERNEN
RETIRER
SEPARARE
CORTAR
切去



注意してください。
BE CAREFUL
HIER VORSICHT
FAIRE ATTENTION
USARE ATTENZIONE
TENER CUIDADO
小心留意



塗装図の番号です。
PAINTING SCHEME NUMBER
LACKIERSCHEMANUMBER



NUMEROS DE LA LISTE DE PEINTURES
NUMERO DELLO SCHEMA DI VERNICIATURA
PINTAR ESQUEMA NUMERO
這是塗裝圖的號碼

1 コックピットの組み立て Cockpit Assembly

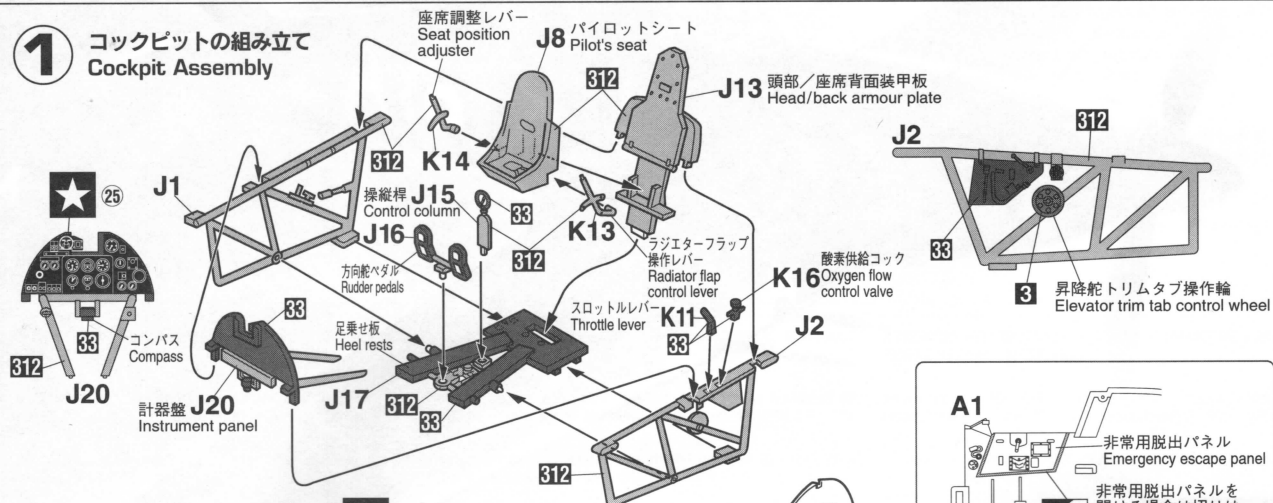

2 胴体の組み立て Fuselage Assembly

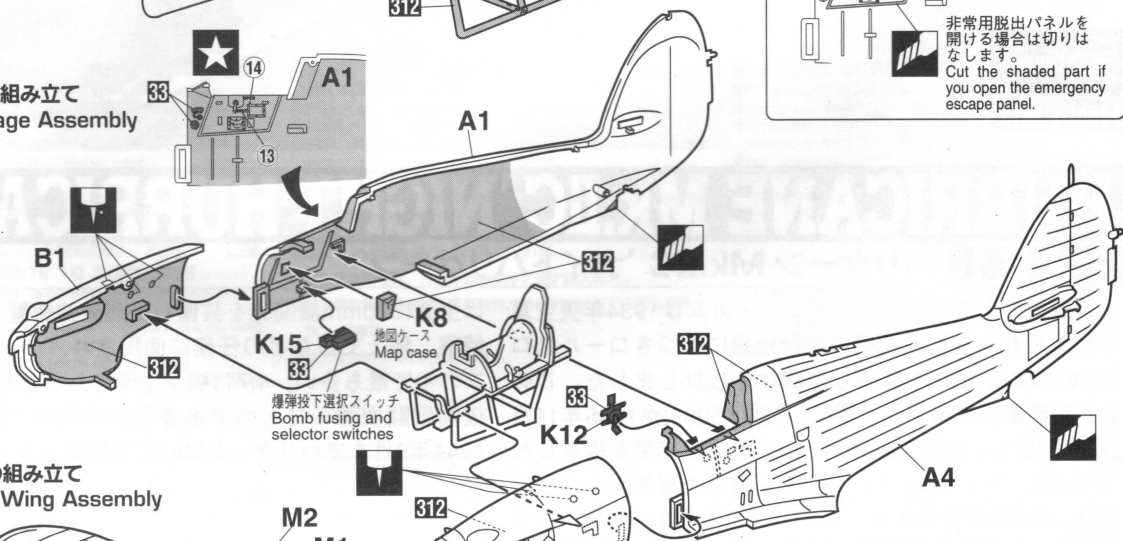

3 主翼の組み立て Main Wing Assembly

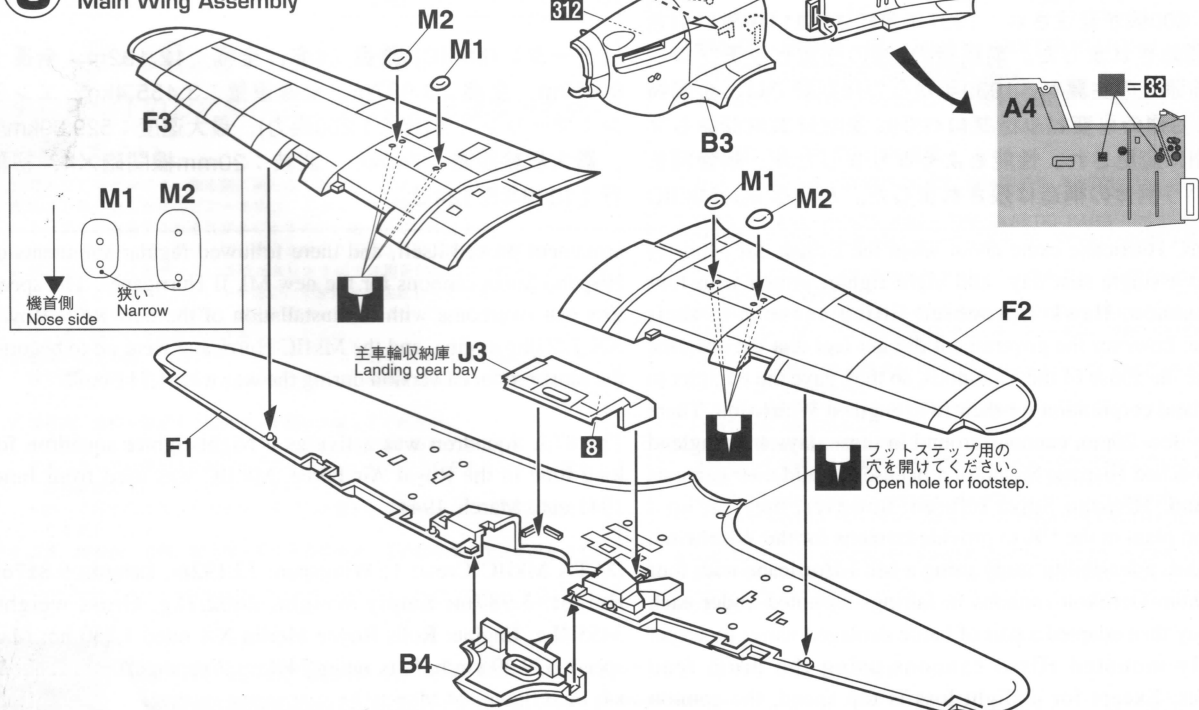

4 主翼の取り付け
Main Wing Installation

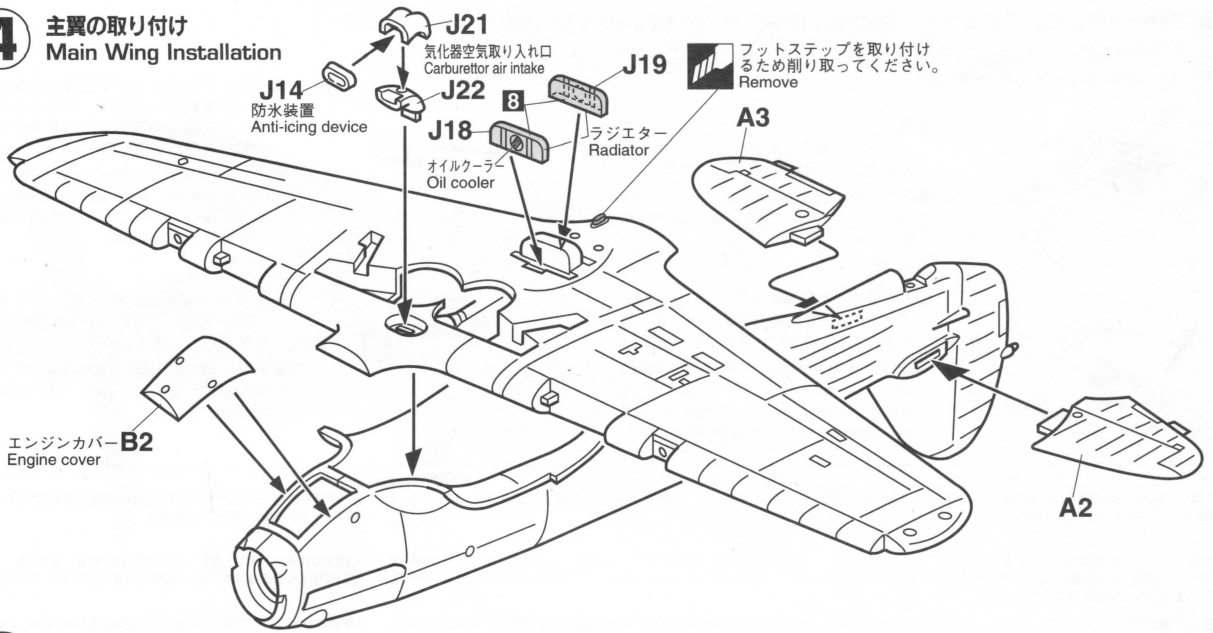

5 主脚の組み立て
Main Gear Assembly

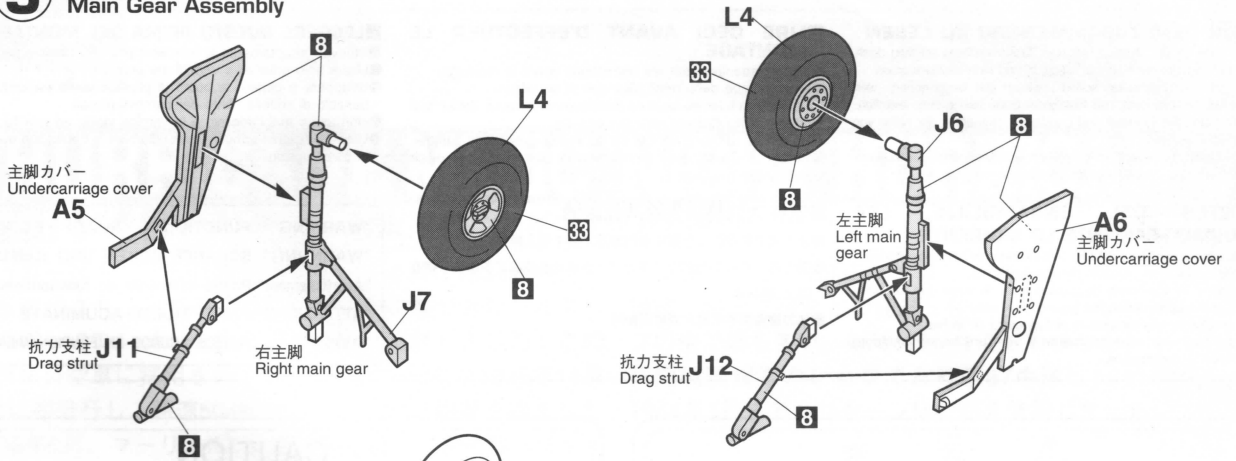

6 主脚の取り付け
Main Gear Installation

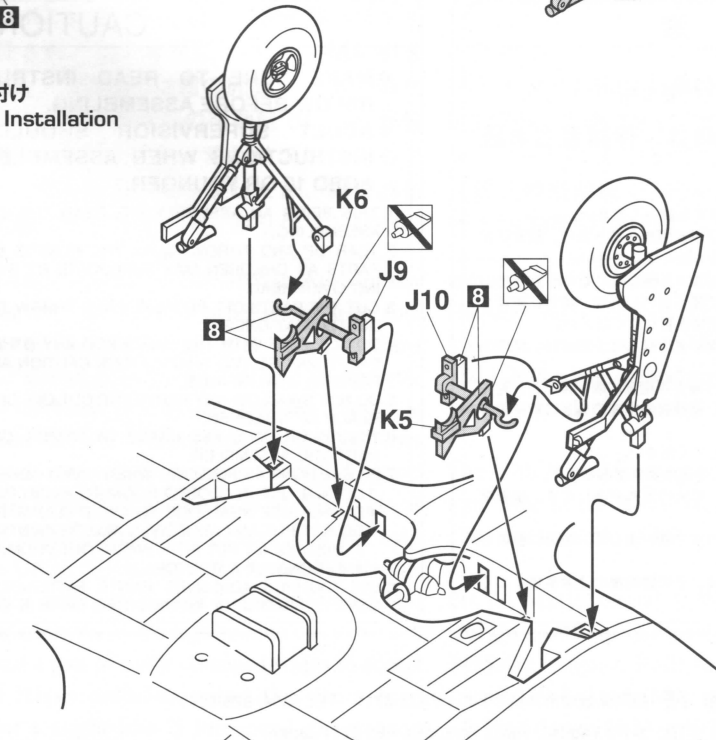

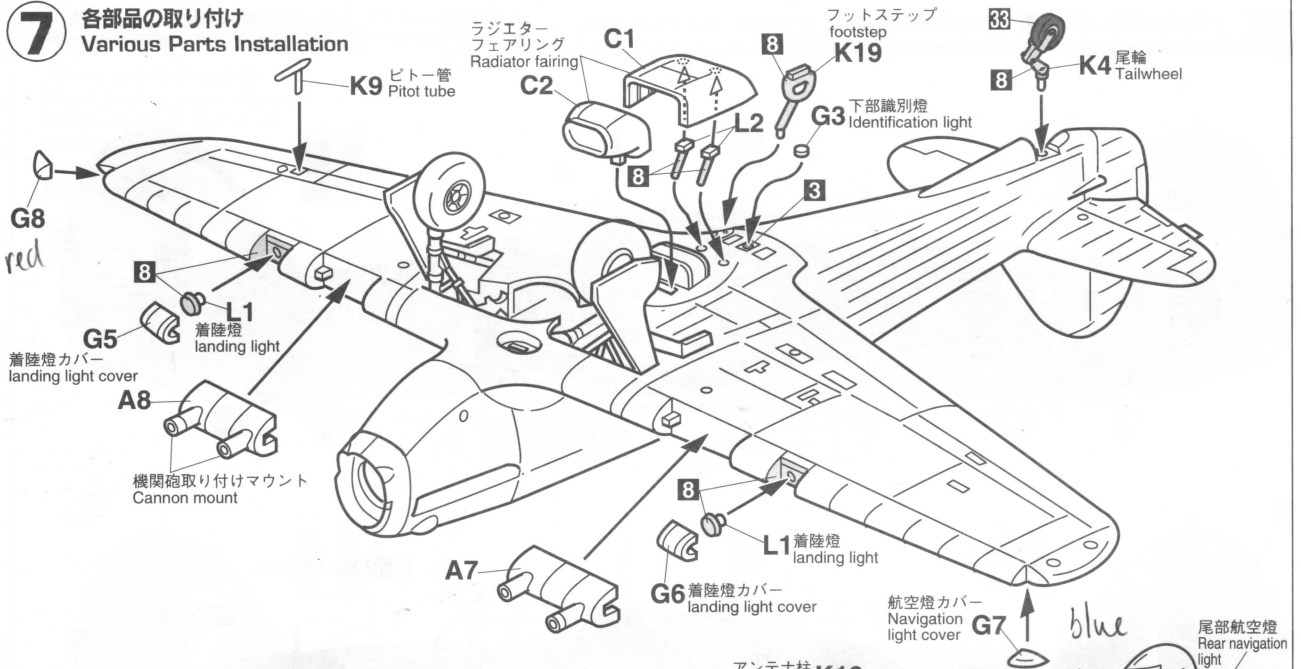

 接着しないでください。
 DO NOT CEMENT
 NICHT KLEBEN
 NE PAS COLLER
 NON INCOLLARE
 NO PEGAR
 不用粘合

7 各部品の取り付け Various Parts Installation

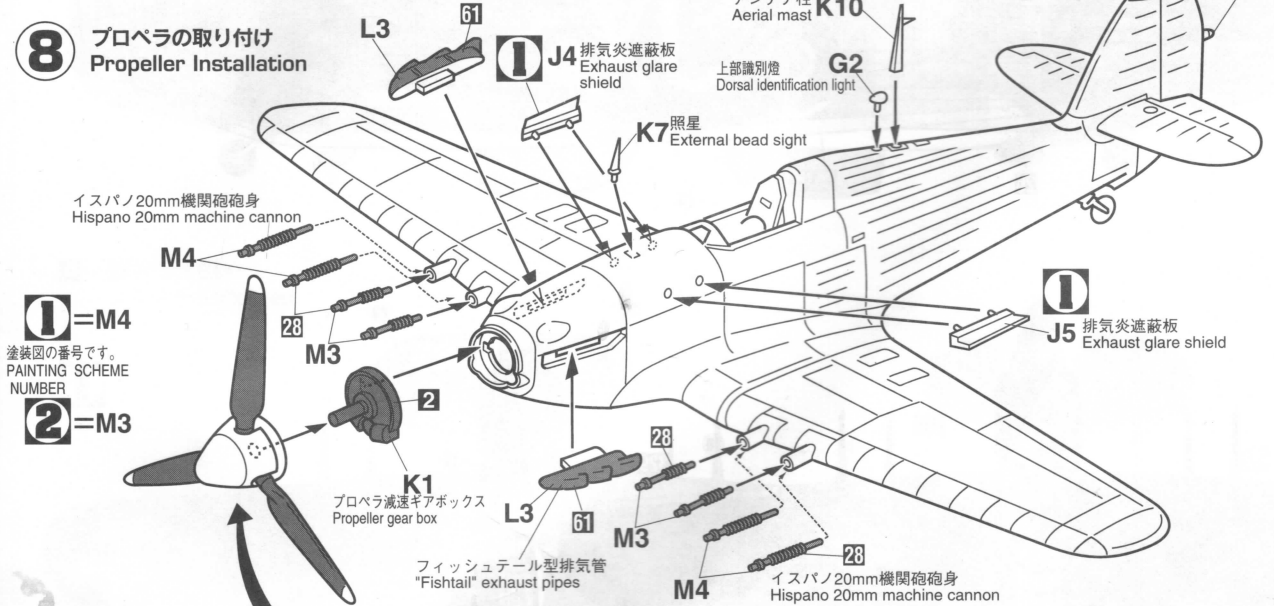

8 プロペラの取り付け Propeller Installation



①=M4
塗装図の番号です。
PAINTING SCHEME
NUMBER

②=M3

プロペラの組み立て Propeller Assembly

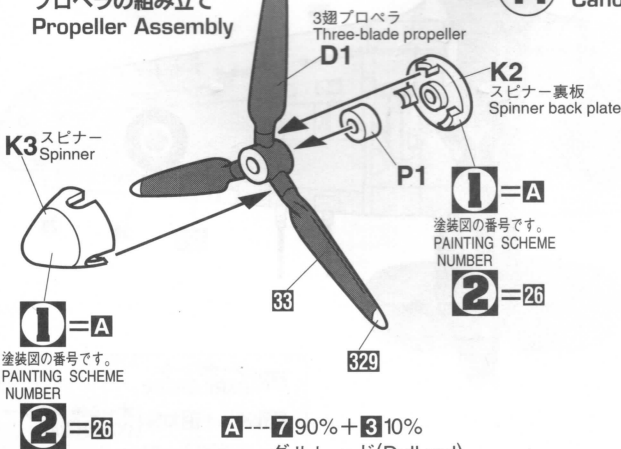

11 風防の取り付け Canopy Installation

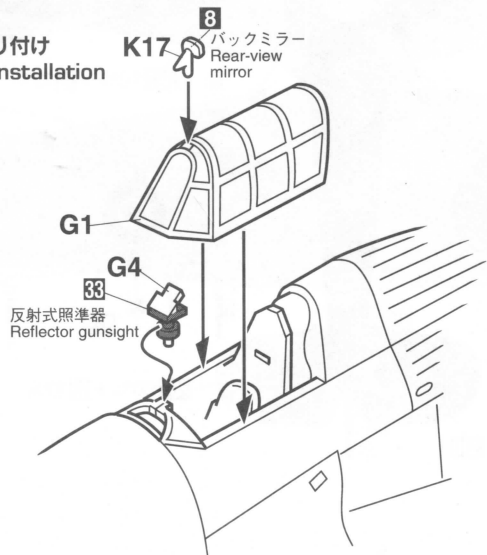

A---7 90% + 3 10%
ダルレッド(Dull red)

(A)

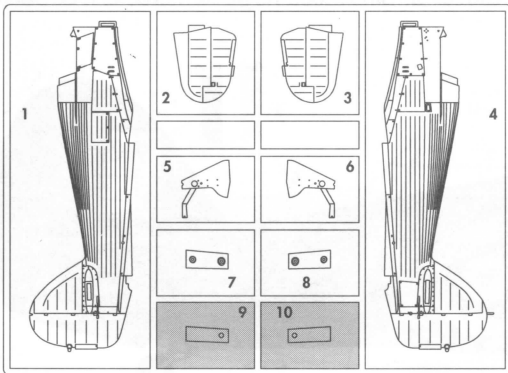

(F)

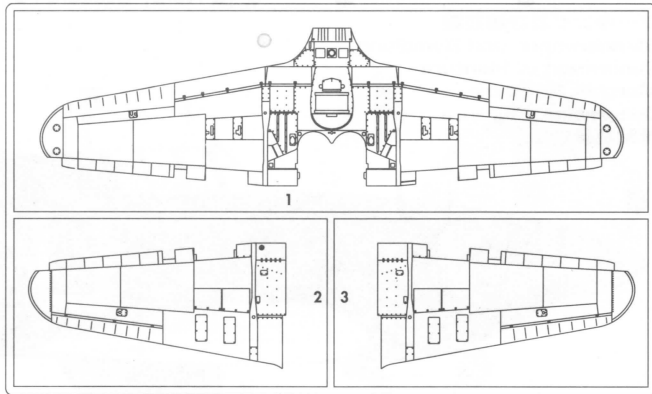

(B)

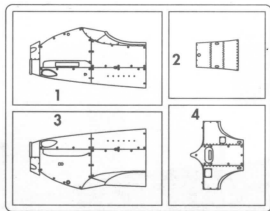

(C)

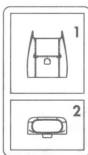

(J)

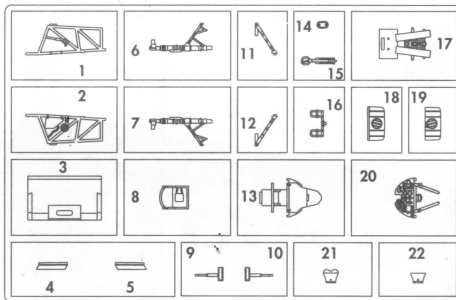

(M)x2

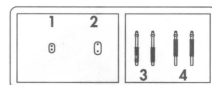

(L)x2

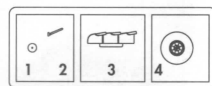

(G)

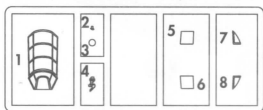

(D)

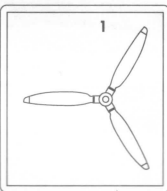

(K)

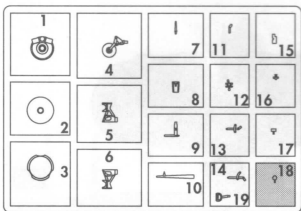

(P)



この部品は使用しません。
Parts not for use.
Deeljes worden niet verwendet.
Pièces à ne pas utiliser.
Parti non per uso.
Partes para no usar.
不需要使用的部件

《郵便振替のご利用方法》

郵便局の払い込み用紙の通信欄に、部品請求カードを参考に、ART No. スケール、製品名、部品名、数量を必ずご記入ください。払込人住所氏名欄には電話番号もお書きの上、口座番号00870-5-42287、加入者名(株)長谷川製作所でお申し込みください。

For Japanese use only.

■部品請求をなさる方は、あなたの氏名、住所、郵便番号、電話番号を1字づつはっきり書いて、下のカードと共に申し込みください。



—— 部品請求カード ——

JT164 I:48 ハリケーン Mk.II C 'ナイトハリケーン'

部品の紛失したり、破損された方は、このカードの必要部品を○でかこみ代金を現金書留または郵便小為替で当社サービス係までお申しください。

(1,000円以下の部品請求には、切手で代用もできます。)

A部品……………450円 J部品……………450円
B部品……………400円 K部品……………400円
C部品……………350円 L部品(一枚分)……………350円
D部品……………400円 M部品(一枚分)……………350円
F部品……………500円 P部品(ポリキャップ)……………150円
G部品……………250円 デカール……………700円

9807

ART No. JT164

上記の価格は予告なく変更する場合がありますのでご了承ください。「部品請求カード」1枚につき1キット分のパーツのご請求を受けることができます。

2	H2	ブラック(黒)	BLACK	×	H2
3	H3	レッド(赤)	RED		
7	H7	ブラウン(茶)	BROWN		
8	H8	シルバー(銀)	SILVER		
15	H36	暗緑色(中島系)	DARK GREEN(NAKAJIMA)		
26	H74	ダックエッググリーン	DUCK EGG GREEN		
28	H18	黒鉄色	STEEL		
33	H12	つや消しブラック(黒)	FLAT BLACK		
61	H76	焼鉄色	BURNT IRON		
307	H307	グレー-FS36320	GRAY		
312	H312	グリーン-FS34227	LIGHT GREEN	×	H312
329	H329	イエロー-FS13538	YELLOW		
330	H330	ダークグリーン-BS381C/641	DARK GREEN		

塗料指定の 1 はグンゼ産業・Mr.カラー、H[1] は水性ホビーカラーの番号です。このキットには接着剤は入っていませんので別にお求めください。

H[1] in painting indication is the number of Gunze Sangyo Aqueous Hobby Color, while 1 is that of Mr. Color. Glue is not included in this kit.

H[1] bei Bemalungshinweisen ist die Nummer der Aqueous - Hobby - Color von Gunze Sangyo, während 1 den Ton der Farbserie Mr. Color anzeigt. Im Bausatz ist kein Klebstoff enthalten.

Sur le guide de peinture, H[1] correspond au numéro de couleur GUNZE SANGYO AQUEOUS HOBBY COLOR. alors que 1 correspond à Mr. COLOR. La colle n'est pas fournie dans ce kit.

H[1] nella indicazione della pittura é il numero della Gunze Sangyo del colore ad acqua per Hobby, mentre 1 é quello di Mr. Color. La colla non é inclusa nella scatola di montaggio.

H[1] en indicaciones de pintado. Este es el número de Gunze Sangyo Aqueous Hobby Color, mientras 1 es el de Mr. Color. El pegamento no está incluido en el kit.

H[1] 這個着色指示是代表都是出品水性模型漆的編號，而 1 則代表都是出品的樹脂系模型漆的編號，這份套件並沒有包括膠水。

Marking & Painting

I イギリス空軍 第87中隊 飛行隊長 D. スモールウッド少佐機 c/n BE500
 No.87 Squadron Squadron Leader D. Smallwood Royal Air Force c/n BE500

マーキング及び塗装図
 Markierungen und Bemalung
 Decoration et Peinture
 Marchio & Pittura
 Decoracion y Pintura
 標貼及着色指示

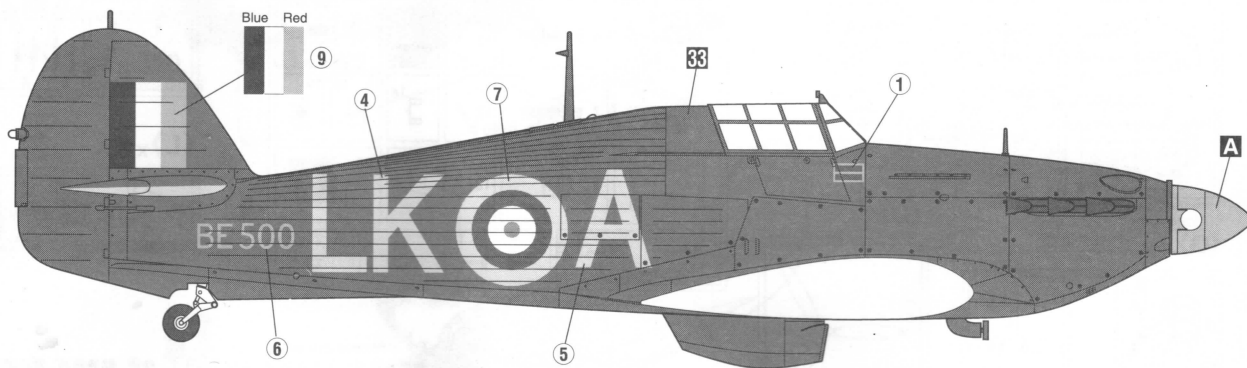
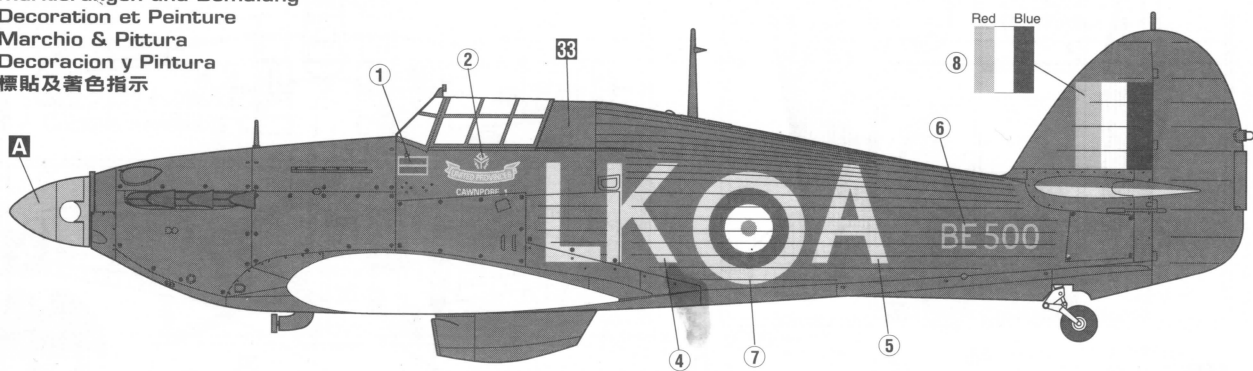

A---**7**90%+**3**10%
 ダルレッド(Dull red)

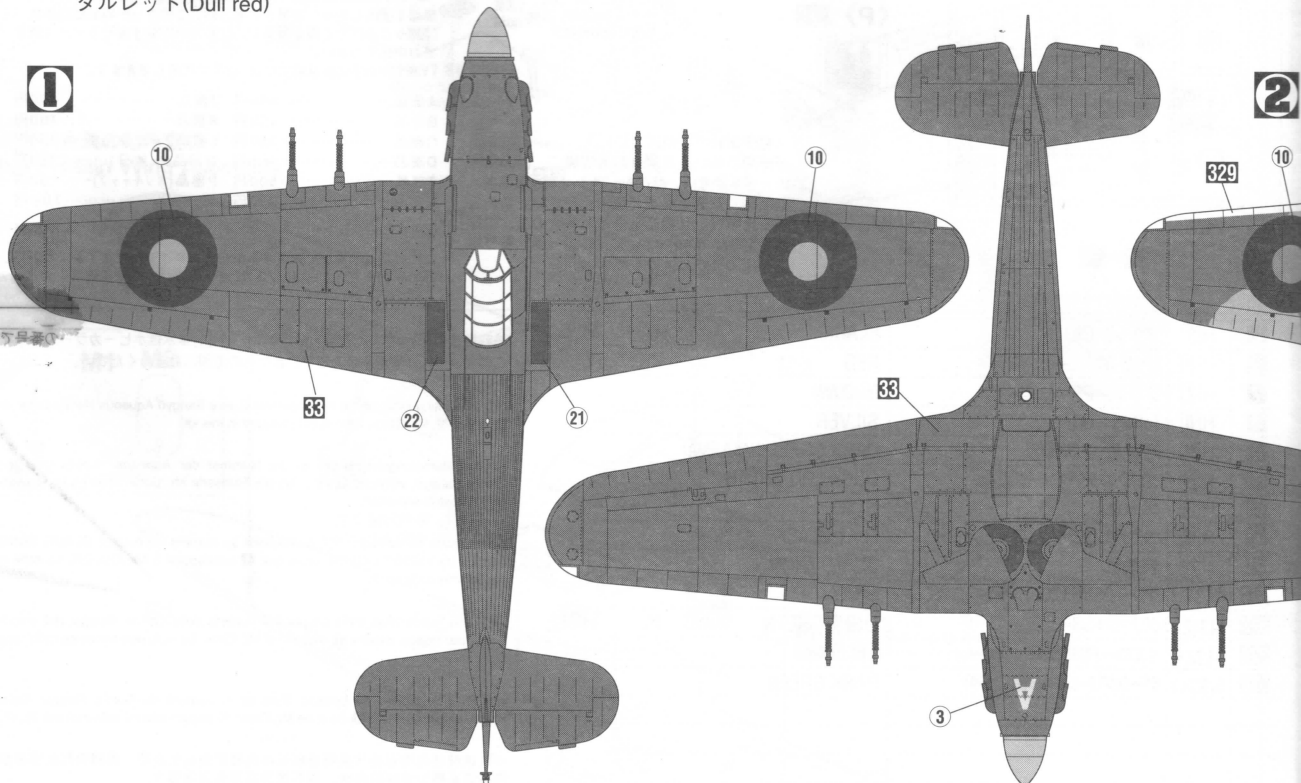

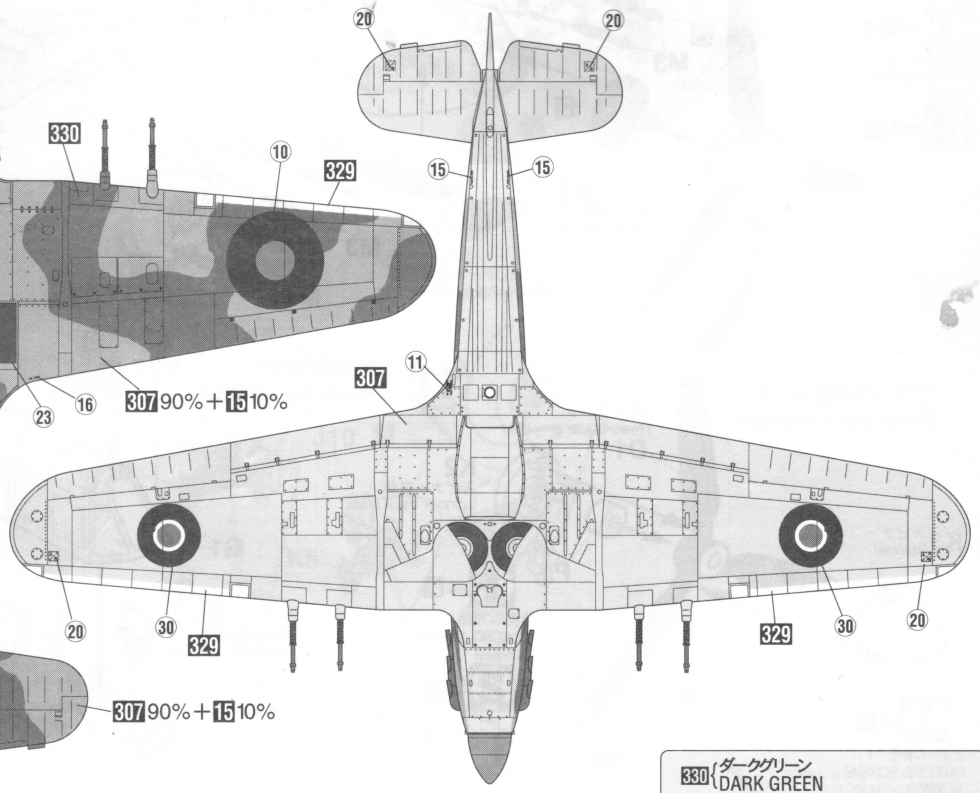
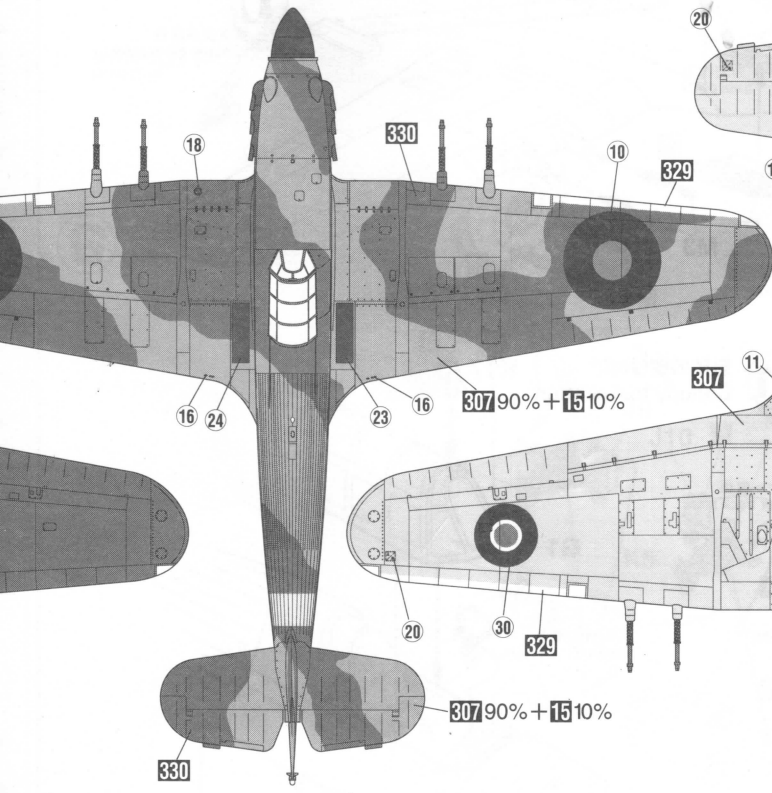
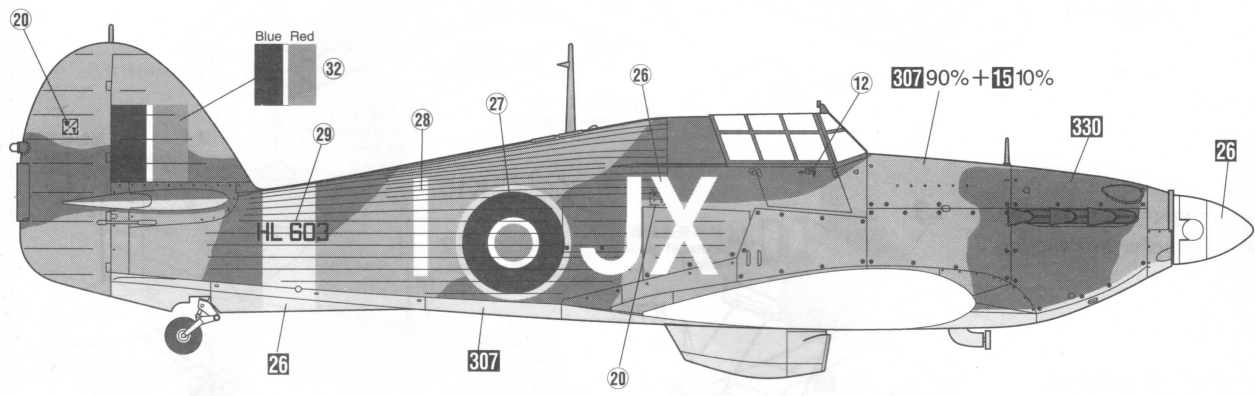
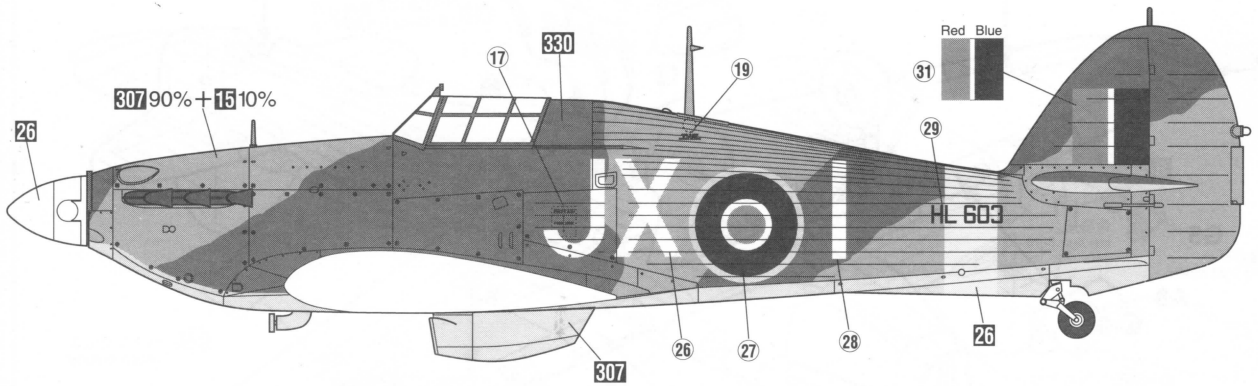

- 330 { ダークグリーン
DARK GREEN
- 307 90% + 15 10% { オーシャングレー
OCEAN GRAY
- 307 { ミディアムシーグレー
MEDIUM SEA GRAY

■デカールのじょうずな貼り方 Correct Method for Applying Decals

- デカールを貼るところのほこりや汚れを、ぬらした布できれいにふきとってください。
- Clean model surface with wet cloth.

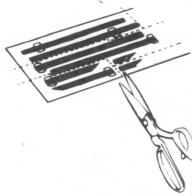

- 貼りたいデカールを台紙ごとハサミで切りとり、1枚づつ水またはぬるま湯に台紙を下にして20秒くらい浮かべます。
- Cut each design out of decal sheet and dip them in warm water for 20 seconds.
- 水から出したらタオルの上のせ、指先でデカールが動かか確かめた後、貼るところにおいて静かに台紙をずらします。
- Check with finger tip if design is loose on base paper. If so, place it on proper position on model and slide off base paper leaving design on model.

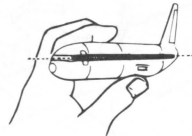
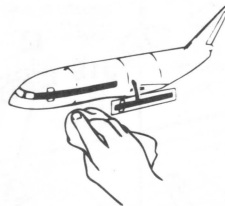

- 指先に少し水をつけて正確な位置にデカールを動かした後で、やわらかく、よく水を吸う布でデカールを押さえて内側の水分や気泡を押し出します。
- Move design to exact position with wet finger tip, and push out excess water and air bubbles under decal with soft cotton cloth.
- デカールが完全に乾いたら少し水をつけた布で、デカールのまわりのノリをふきとります。
- When decals get dry, wipe off with wet cloth excess glue left around decals.

CAUTION: NOT SUITABLE FOR CHILDREN UNDER 3 YEARS. CONTAINS SMALL PARTS.

NICHT FÜR KINDER UNTER 36 MONATEN ENTHÄLT KLEINE TEILE.

ATTENTIE: NIET GESCHIKT VOOR KINDEREN TOT 4 JAAR. BEBAAW KLEINE ONDERDELEN.

ATTENTION: CE PRODUIT NE CONVIENT PAS A UN ENFANT DE MOINS DE 36 MOIS, EN RAISON DES PIECES DE PETITE DIMENSION CONTENUES.

ATTENZIONE: PRODOTTO NON ADATTO AI BAMBINI DI ETA' INFERIORE AI 36 MESI. CONTIENE PICCOLE PARTI.

ATENCIÓN: NO ES CONVENIENTE PARA NIÑOS MENORES DE 3 AÑOS. CONTIENE PIEZAS PEQUEÑAS.

ATENÇÃO: IMPRÓPRIO PARA CRIANÇAS COM MENOS DE 3 ANOS. CONTÉM PEÇAS PEQUENAS.

FORSIGTIG! IKKE EGNET TIL BØRN SOM ER MINDRE END 3 ÅR. INDEHOLDER SMÅ DELE.

ΠΡΟΣΧΗ: ΚΑΤΑΛΛΗΛΟ ΓΙΑ ΠΑΙΔΙΑ ΑΝΩ ΤΩΝ ΤΡΙΩΝ ΕΤΩΝ ΠΕΡΙΕΧΕΙ ΜΙΚΡΑ ΤΕΜΑΧΙΑ

■VOR DEM ZUSAMMENBAU ZU LESEN

- Bitte lesen Sie die Anleitung vor dem Zusammenbauen sorgfältig durch.
- Verwenden Sie nur Kunststoffklebstoff und Kunststofflackfarben.
- Die geleerten Plastiküten sollen zerrissen und weggeworfen werden, um zu verhindern, daß Kleinkinder beim Spielen darin ersticken.
- Handhaben Sie Klebstoff und Lackfarben niemals in der Nähe von offenen Flammen.
- Mit klebemittel sparsam umgehen und während des zusammenbaus für ausreichende ventilation sorgen.

■LIRE CECI AVANT D'EFFECTUER LE MONTAGE

- Etudier attentivement les instructions avant le montage.
- N'utiliser que de l'adhésif plastique et du vernis.
- Déchirer et jeter les sacs en plastique vides pour éviter tout danger d'étouffement pour les enfants.
- Ne jamais utiliser d'adhésif ou du vernis près d'une flamme.
- Utiliser le ciment avec modération et bien ventiler la pièce pendant le montage.

■LEGGERE QUESTO PRIMA DEL MONTAGGIO

- Studiare attentamente le istruzioni prima del montaggio.
- Usare solo adesivo e vernici per plastica.
- Strappare e gettare le buste di plastica vuote per evitare il pericolo di soffocamento per bambini piccoli.
- Non usare mai l'adesivo o la vernice vicino ad una fiamma.
- Utilizzare sufficiente adesivo e ventilare bene la habitación durante la costruzione.

■ANTES DEL ENSAMBLAJE, LEA CUIDADAMENTE LO SIGUIENTE

- Antes del ensamble, estudie cuidadosamente las instrucciones.
- Emplee solamente cemento plástico y pinturas.
- Rompa y tire las bolsas de plástico a fin de evitar que los niños pequeños puedan sofocarse jugando con ellas.
- No emplee nunca cemento ni pintura cerca de llamas.
- Usare l'adesivo moderatamente e ventilare bene l'ambiente durante la costruzione.

■組立之前務請先看清此說明。

- 請先看清說明圖，把握全體的順序之後才進入組件。
- 強力膠和塗料請使用塑膠專用的。商品的空袋為了不讓小孩子帶在頭上，請撕掉。
- 強力膠塗料不可在火的附近使用。

"WARNING" FUNCTIONAL SHARP POINTS
 "WARNUNG" SCHARFE ECKEN UND KANTEN
 "Avertissement" Points essentiels de fonctionnement
 "ATTENZIONE" PARTI MOLTO ACUMINATE
 "AVISO" PUNTOS AGUDOS EN FUNCIONAMIENTO

注意

*組み立てる前に必ずお読みください。
 *12才以下の方が組み立てる時は、保護者もお読みください。

1. 組み立てモデルです。作る前に組み立て説明書をお読みください。
2. 部品を取り出した後のビニール袋は、小さな子供が頭から被ったり、飲み込んだりすると窒息するおそれがありますので、破り捨ててください。
3. 部品はきれいに切り取り、切り取った後のクズはゴミ箱に捨ててください。
4. 部品はやむなくとがっている所がありますので使用目的以外は、絶対に遊ばないでください。特に小さいお子様のいる家庭では注意してください。
5. 小さな部品がありますので、誤って飲み込まないようにしてください。特に小さいお子様のいる家庭では注意してください。
6. 部品の組立の際、ニッパー、ナイフ、ヤスリ等を不用意に取り扱っていると、刃先等で怪我の恐れがあります。12才以下の方は、保護者の指導のもとに取り扱ってください。
7. 接着剤、塗料を使用する場合は、下記に注意してください。
 *締め切った室内では使用しないでください。中毒の恐れがあります。
 *火の近くでの使用は絶対に止めてください。引火の恐れがあります。接着剤、塗料は目や口に入れないでください。
 *誤って目や口に入ったときは、すぐに大量の水で洗い流して、医師に相談してください。
8. 工具、接着剤、塗料、電池等を使用する場合は、その説明書の注意事項をよく読んで正しく使用してください。

CAUTION

* MAKE SURE TO READ INSTRUCTIONS LISTED BELOW BEFORE ASSEMBLING.
 * ADULT SUPERVISOR SHOULD ALSO READ INSTRUCTIONS WHEN ASSEMBLED BY CHILDREN AGED 12 OR YOUNGER.

1. THIS BEING AN ASSEMBLY KIT. READ THE INSTRUCTIONS BEFORE ASSEMBLING.
2. TEAR UP AND THROW AWAY THE PLASTIC BAGS CONTAINING KIT PARTS AS CHILDREN MAY SUFFOCATE BY SWALLOWING OR WEARING OVER HEAD.
3. CUT THE PARTS OFF PROPERLY AND THROW THE WASTE PARTS INTO DUSTBOX AT ONCE.
4. DO NOT PLAY WITH THE PARTS FOR ANY OTHER PURPOSE AS SOME PARTS MAY BE TOO SHARP. MORE CAUTION AND CARE NEEDED FOR FAMILIES WITH INFANTS.
5. DO NOT SWALLOW ANY PARTS AND CUT-OFF CHIPS. KEEP AWAY FROM REACH OF CHILDREN.
6. WRONG OR CARELESS USAGE OF NIPPER, CUTTER, FILE ETC. MAY HURT THE ASSEMBLER.
7. BE CAUTIONS AS FOLLOWS WHEN USING ADHESIVES AND/OR PAINTS:
 * DO NOT USE IN CLOSED ROOM TO AVOID POISONING/TOXIC.
 * DO NOT USE NEAR FIRE TO AVOID FLAMMABILITY.
 * DO NOT PUT ANY ADHESIVES AND/OR PAINTS INTO MOUTH AND EYE IF MISTAKENLY PUT INTO, WASH OUT PROMPTLY WITH FULL WATER AND CONSULT A DOCTOR.
8. USE TOOLINGS, ADHESIVES, PAINTS, BATTERIES ETC. PROPERLY AFTER CAREFUL READING OF INSTRUCTIONS GIVEN IN EACH HANDLING MANUAL.