



Gotha Go 242A

1/48 SCALE MODEL KIT No 48226

Gotha Go 242A, Німецький десантний планер 2 СВ

Десантно-транспортний планер Go 242A1 був розроблений для доставки військових підрозділів у тил противника. Він міг перевозити 21-го повністю екіпірованого солдата, а у якості транспортного – військову вантажівку, наприклад, армійський легковий автомобіль або польову гармату. Вантажний відсік фюзеляжу був виготовлений із сталевих труб, крила були дерев'яні, обшивкою планеру була тканина з водостійким просоченням. Завантаження здійснювалося через люк у хвостовій частині фюзеляжу. Заднє розташування люка було зручне тим, що у разі зіткнення планера з будь-якою перешкодою при посадці та пошкодженням його носової частини люк залишався цілим, що дозволяло швидко здійснити розвантаження в умовах бою. Планери Go 242A1, крім перевезення особового складу, застосовувалися також для постачання військ на Східному фронті та у Північній Африці. Також їх застосовували для постачання та евакуації військ, що потрапили в оточення. Зокрема, вони залучалися для доставки вантажів оточеній німецькій 1-й танковій армії під Корсунь-Шевченківським узимку 1944 року та для забезпечення евакуації німецьких солдатів із Криму.

Тактико-технічні характеристики Gotha Go 242A

Довжина, м	15,8
Розмах крила, м	24,5
Нормальна злітна вага, кгм	6800
Максимальна швидкість, км/год	240
Завантаження	21 десантник або 2400 кг вантажу
Озброєння	3-4x7,92 мм кулемета MG 15

ФАРБИ, ЩО ВИКОРИСТОВУЮТЬСЯ / USED COLORS:

COLOR	ICM	Revell	Tamiya
A Чорний Black	1002	8	XF1
B Алюміній Aluminium	1023	99	XF16
C Жовтий Deep Yellow	1003	-	XF3
D Збройовий метал Gun metal	1027	-	X10
E Небесно-сіра Sky Gray	1033	-	-

Для отримання глянцевого, сатинового чи матового ефекту – використовуйте наші лаки!

For a glossy, satin or matte effect – use our varnishes!



2001
МАТОВИЙ ЛАК
VARNISH MATT



2002
САТИНОВИЙ ЛАК
VARNISH SATIN



2003
ГЛЯНЦЕВИЙ ЛАК
VARNISH GLOSS

01 СТАДІЯ СКЛАДАННЯ
ASSEMBLY STEP

A ФАРБА, ЩО ВИКОРИСТОВУЄТЬСЯ
USED COLOR

x2 ЗРОБИТИ ДВІ ДЕТАЛІ
MAKE 2 PCS

✂ ВІДРІЗАТИ
CUT OFF

03 СКЛАДАЛЬНА ОДИНИЦЯ
ASSEMBLY UNIT

? ДОВІЛЬНИЙ ВИБІР
OPTIONAL

🔪 ЗРОБИТИ ОТВІР
OPEN HOLE

У В А Г А !
Перед складанням уважно прочитати керівництво з монтажу. Кожна деталь пронумерована. Дотримуватися послідовності монтажу. Необхідні робочі інструменти: ніж і напилек для зачистки деталей; гумова стрічка, клейка стрічка і прищипки для білини (для притиснення склеюваних деталей). Деталі з пластику очистити в розчині м'якого миючого засобу і висушити на повітрі для того, щоб фарба і первірні картини краще прилипали. Перед приклеюванням перевірити, чи підходять деталі; клей наносити економно. Хром і фарбу видалити з поверхонь склеювання. Невеликі деталі пофарбувати перед тим, як вони будуть видалені з рамок. Фарбу необхідно добре просушити, тільки після цього продовжувати складання. Кожну відповідну первірну картинку вирізати окремо і приблизно на 20 секунд занурити в теплу воду. На позначеному місці картинку відокремити від паперу і притиснути промокальним папером.

С А У Т І О Н !
Read the instructions thoroughly prior to assembly. Each component is numbered. Adhere to specified sequence of assembly. Tools required: knife and file for removal of components from frame; rubber bond, adhesive tape and clothes pegs for clamping components together after applying adhesive. Clean plastic components in a mild detergent solution and allow to air-dry so that paint and transfers adhere better. Prior to applying adhesive, check to see whether the components fit together; apply adhesive sparingly. Remove chrome and paint from the contact surfaces. Paint small components before removing them from the frame. Allow paint to dry well, and only then continue to assemble. Cut out each transfer individually and immerse in warm water for approx. 20 seconds. Slide transfer off paper and into designated position, then press on with blotting paper.

ТОВ ICM Холдинг
вул. Бориспільська 9, корпус 64,
02099, Київ, Україна
Тел./факс: +38(044) 369 54 12
E-mail: export@icm.com.ua



ICM Holding
9 Boryspilska street, build. 64,
02099 Kyiv, Ukraine
Tel./Fax: +38(044) 369 54 12
E-mail: export@icm.com.ua

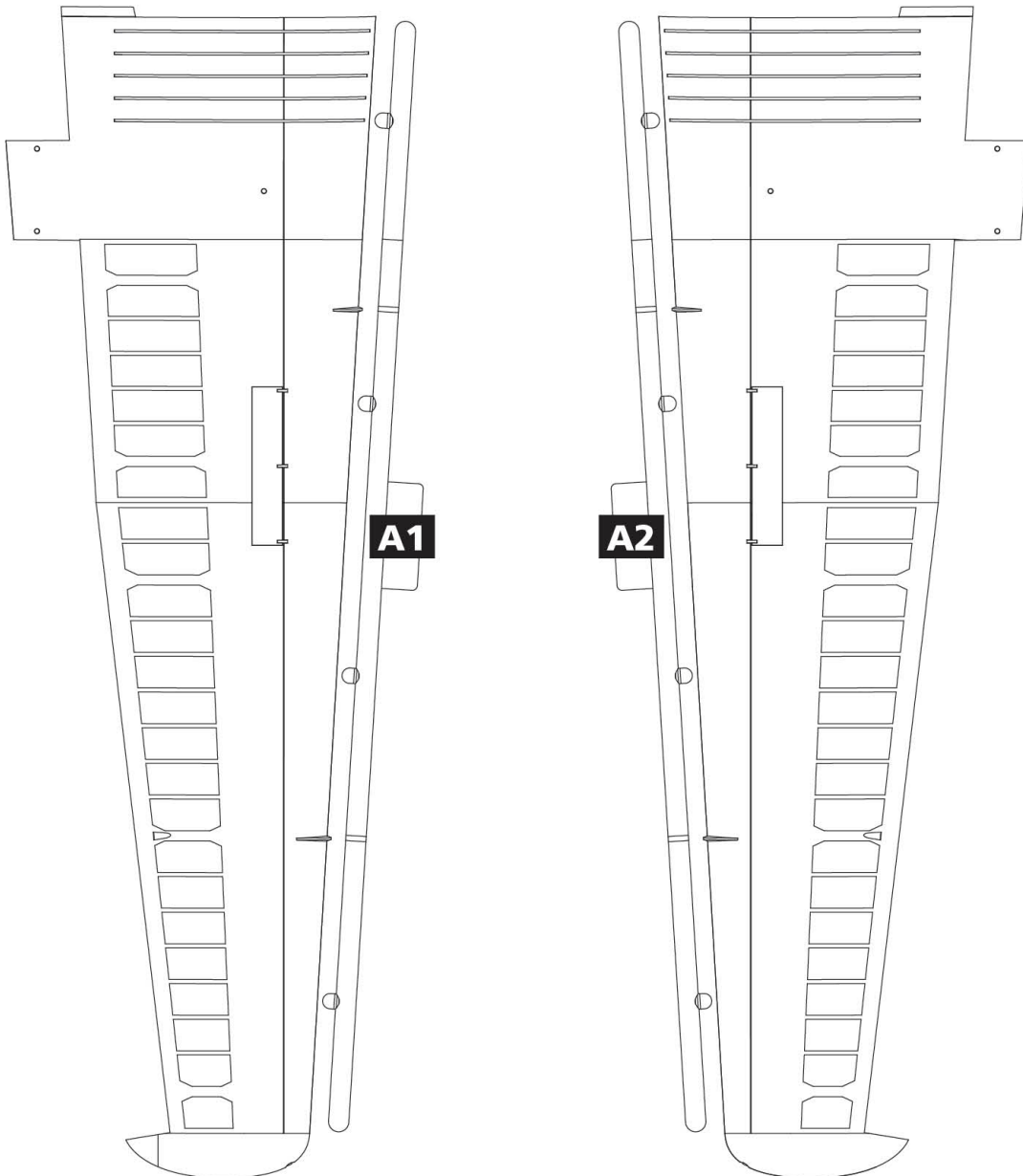
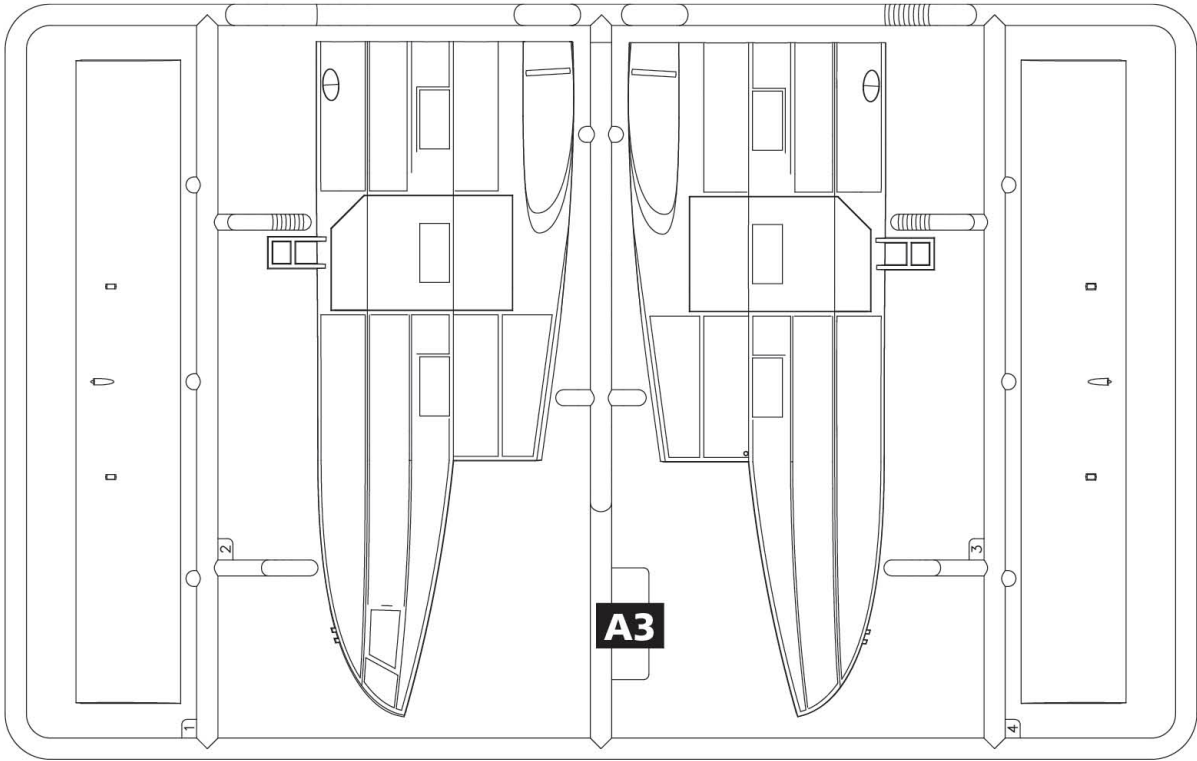

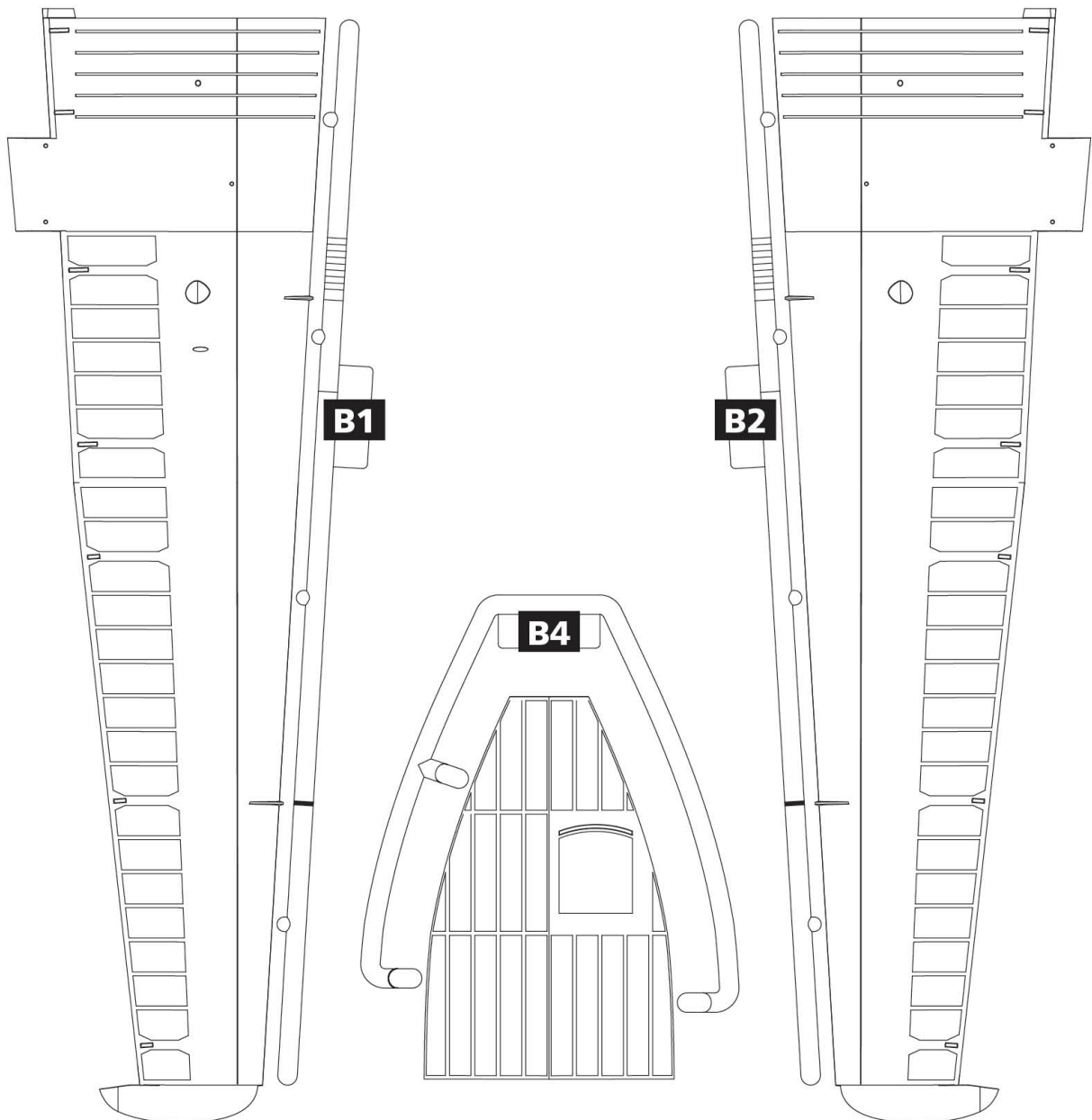
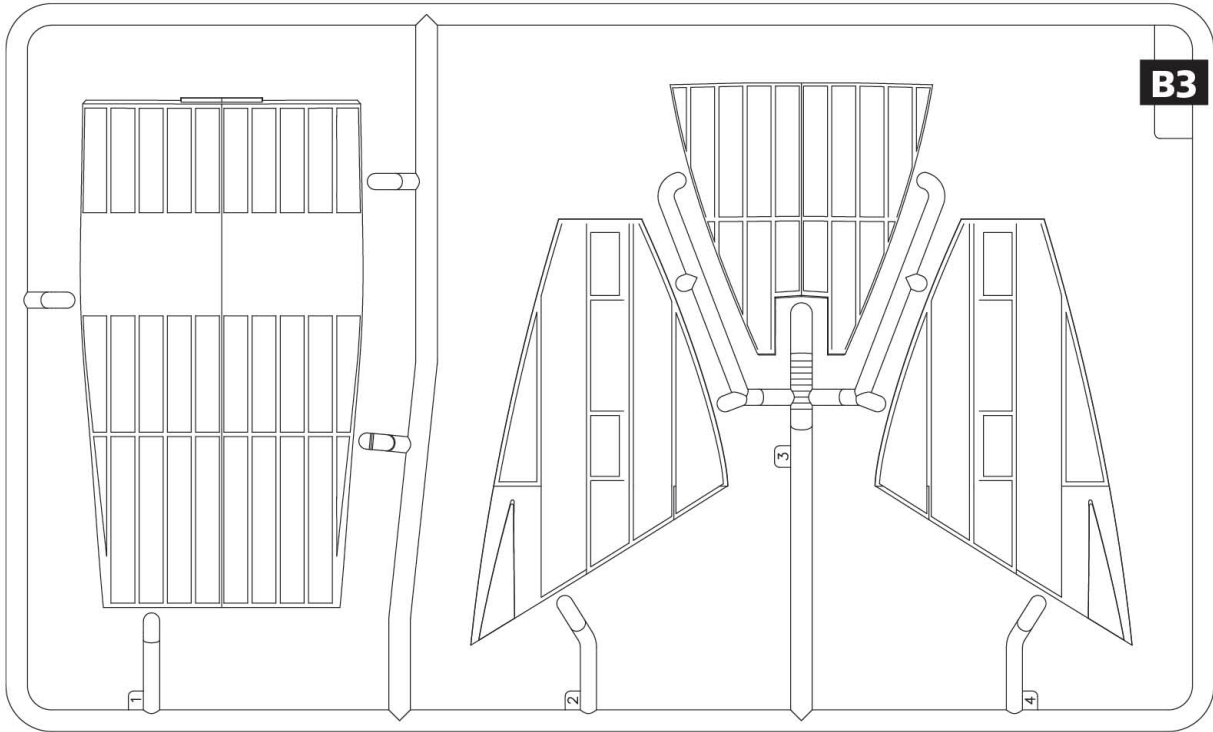

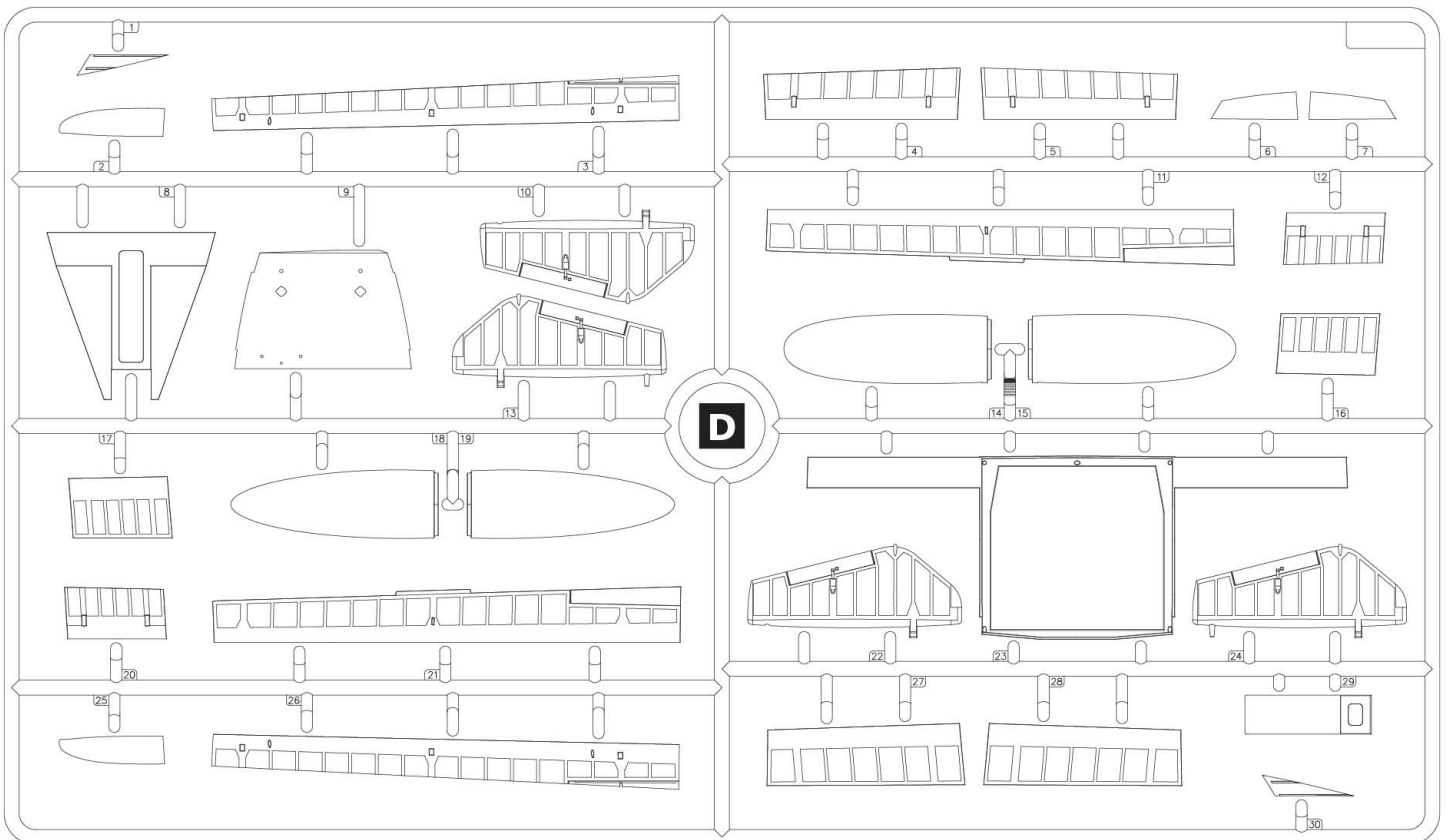
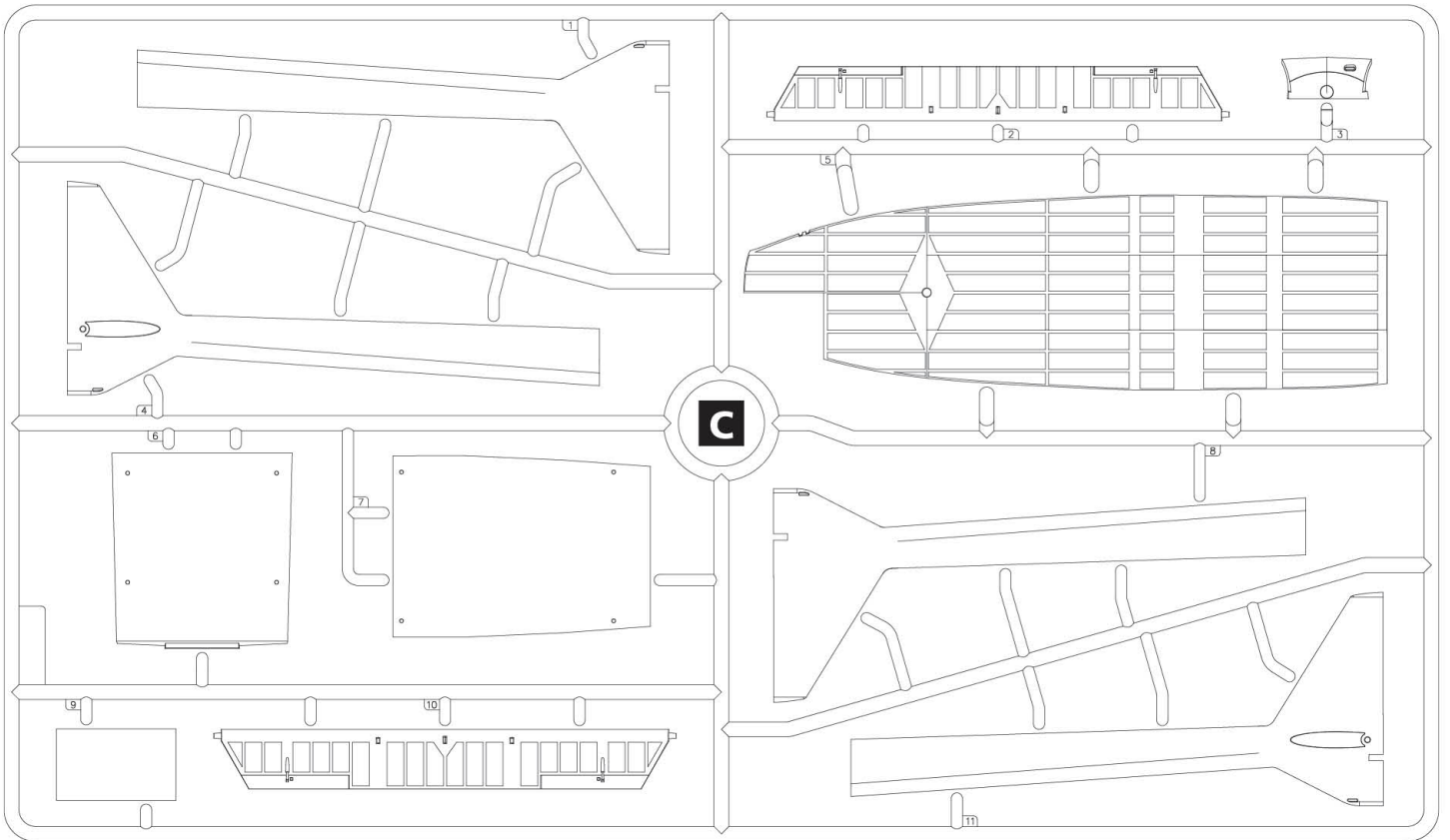

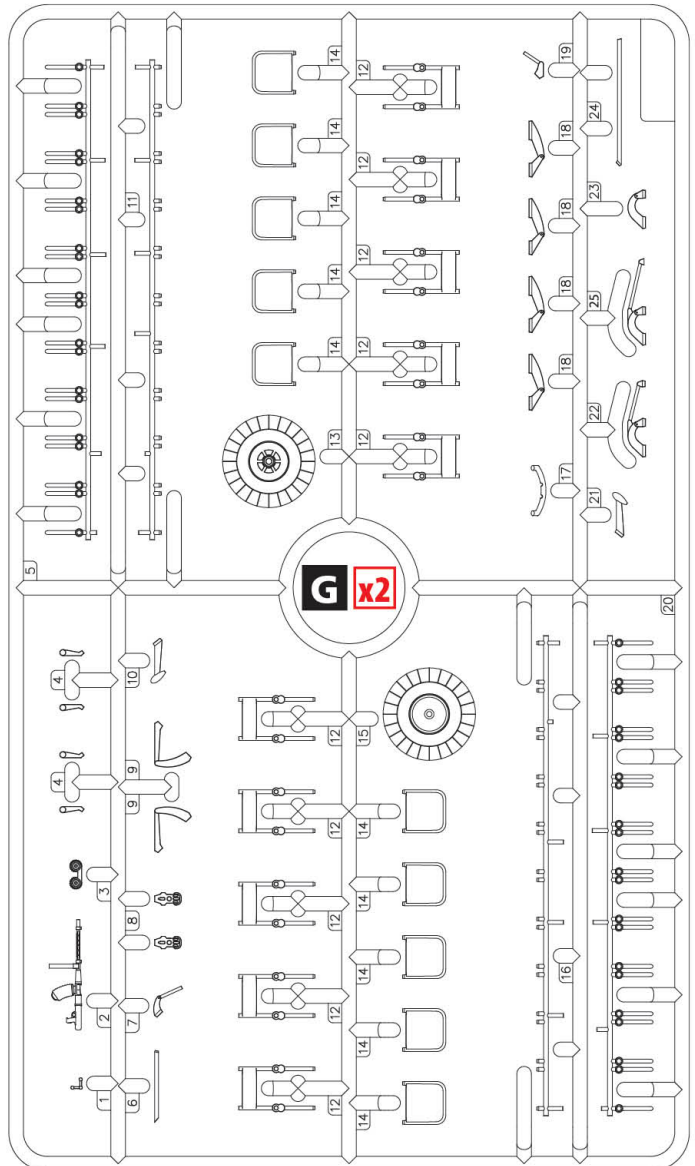
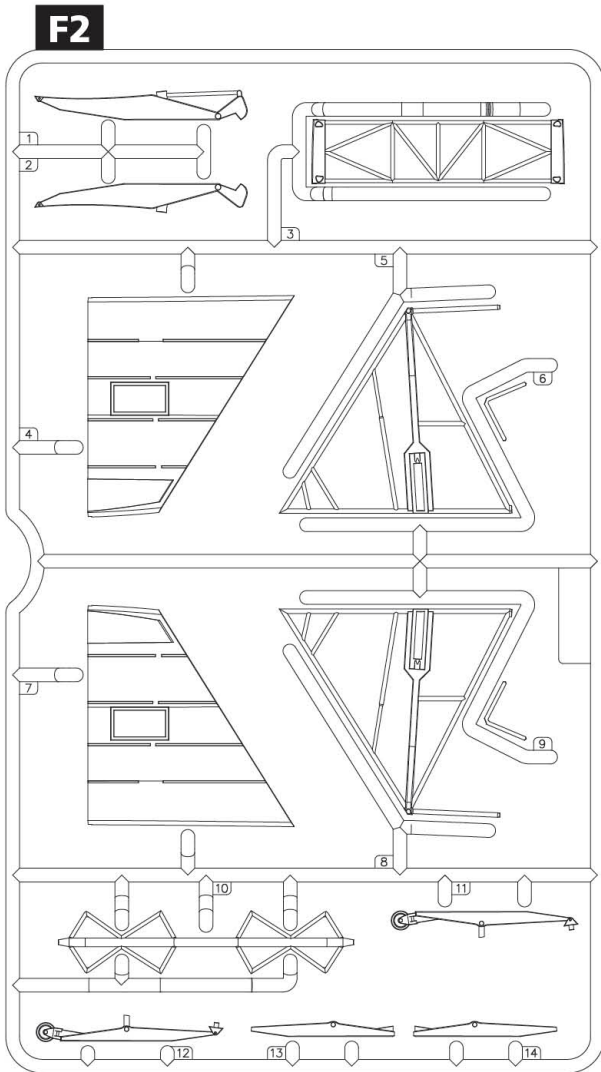
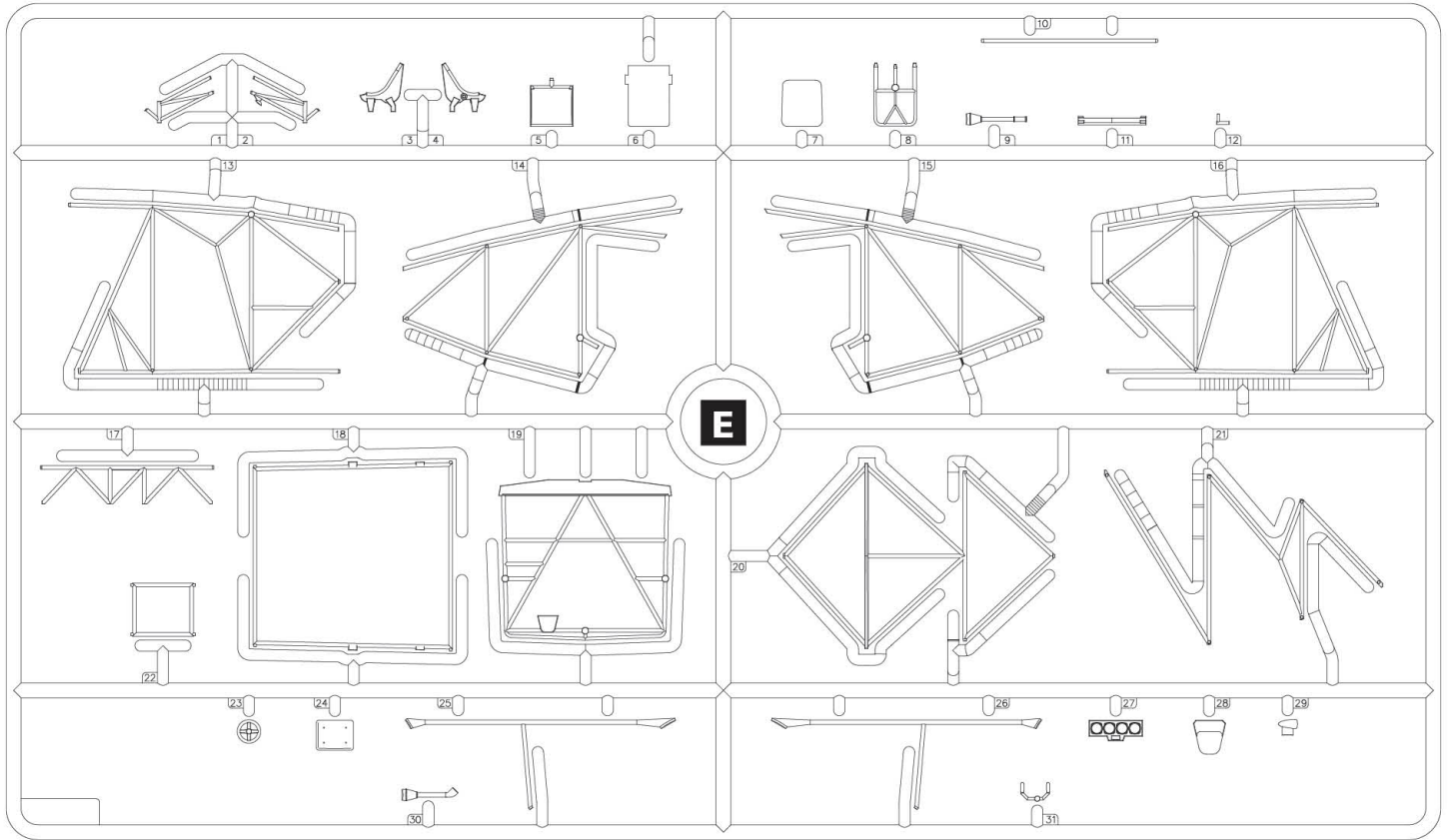

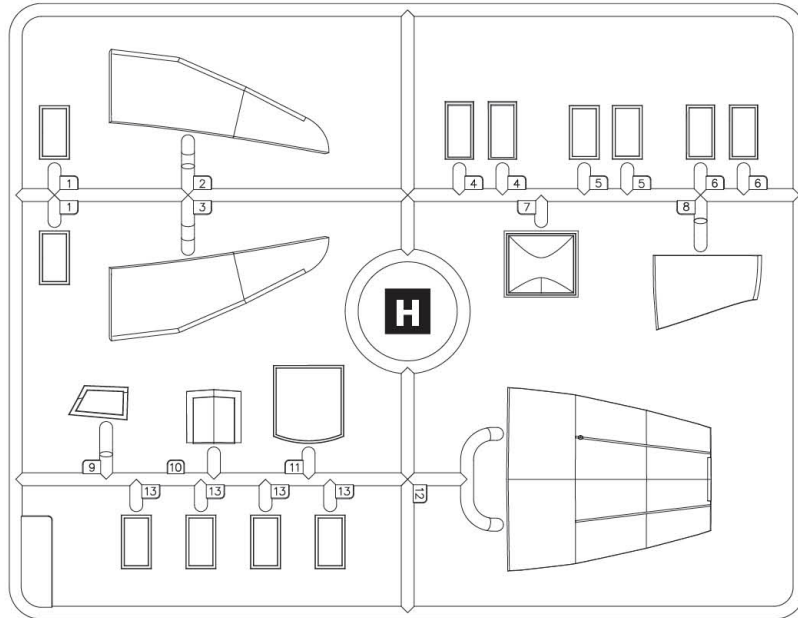

E

УСІ ДЕТАЛІ ІНТЕР'ЄРУ, КРИМ
ЗАЗНАЧЕНИХ ОКРЕМО
ALL INTERIOR PARTS, EXCEPT WHERE
NOTED SEPARATELY

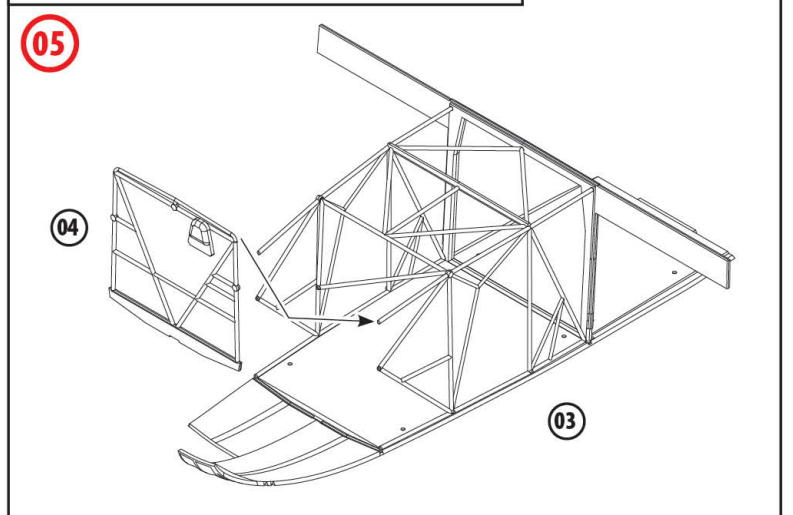
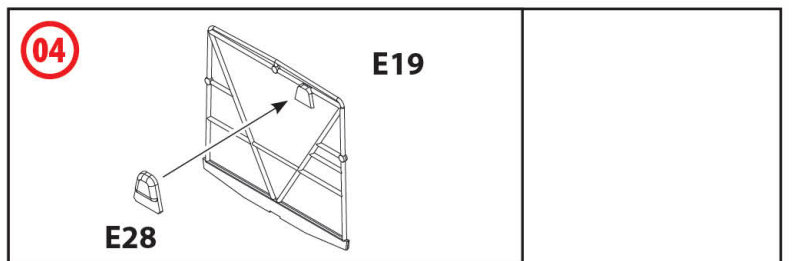
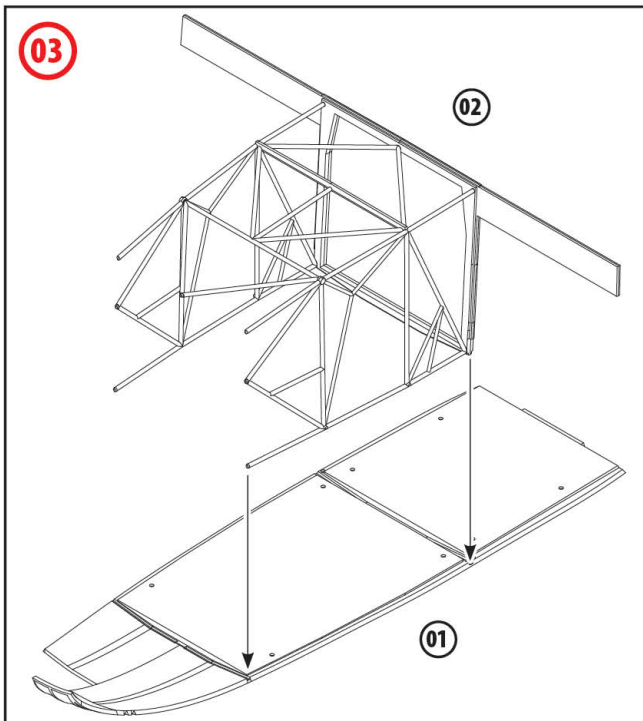
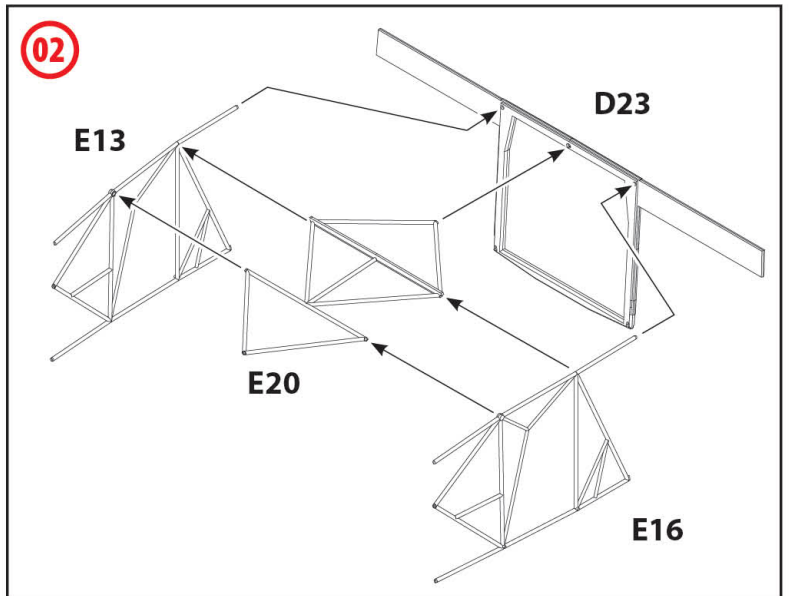
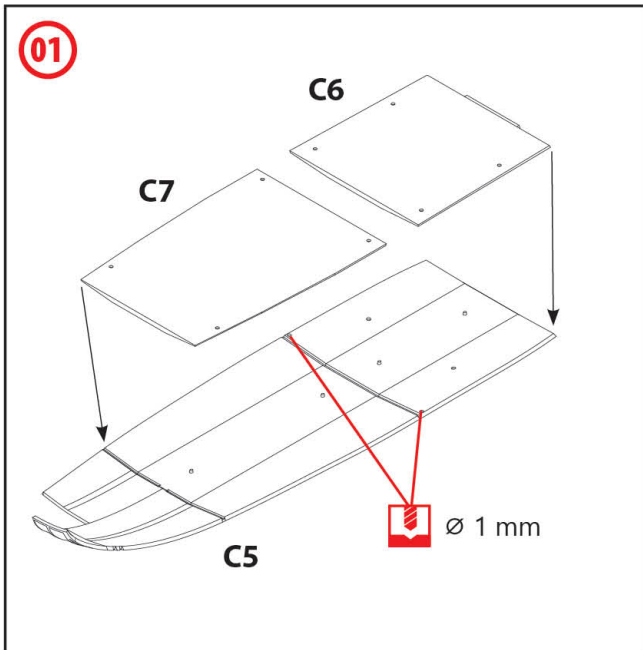

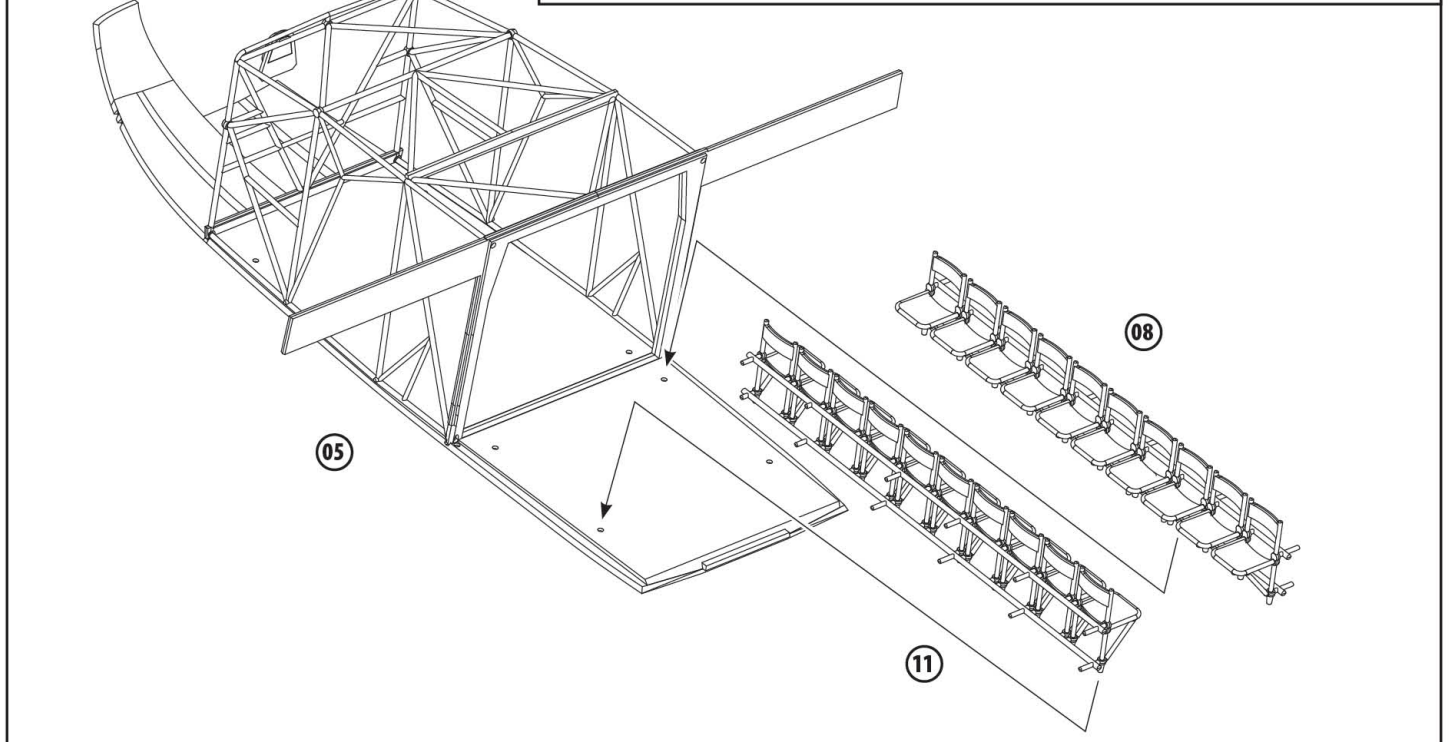
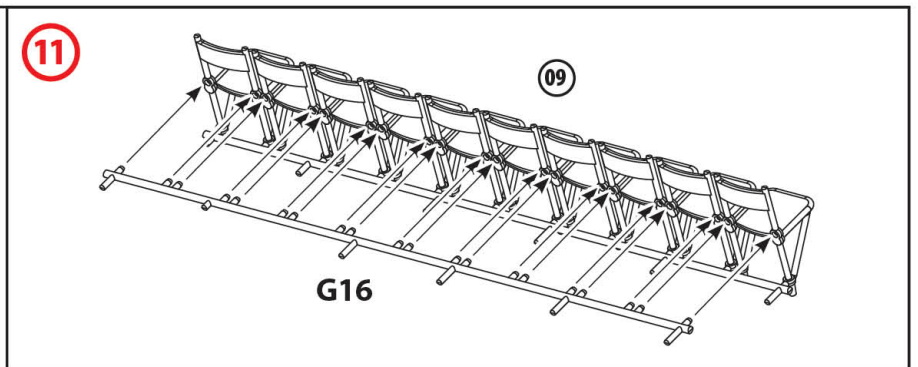
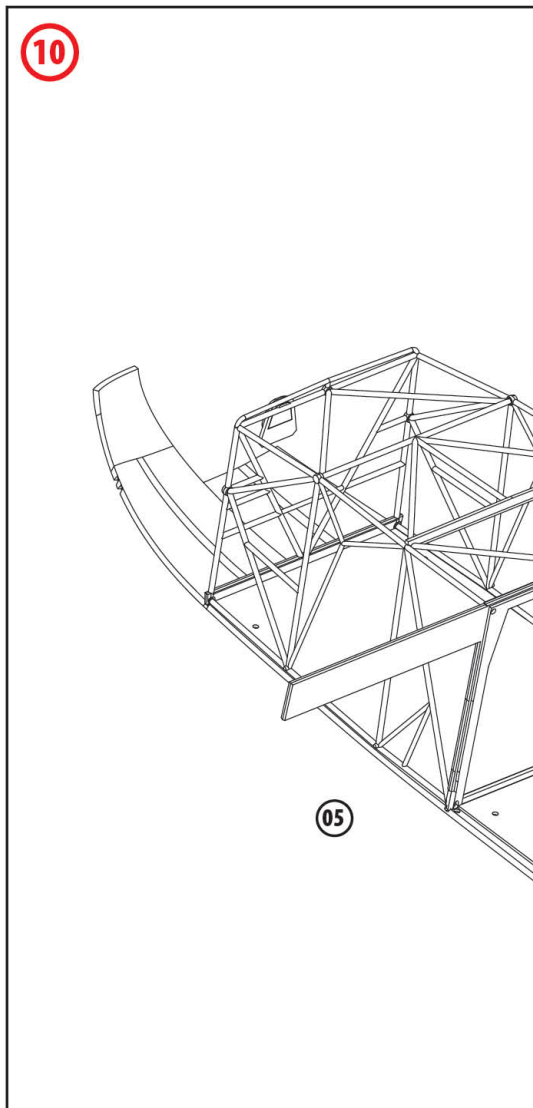
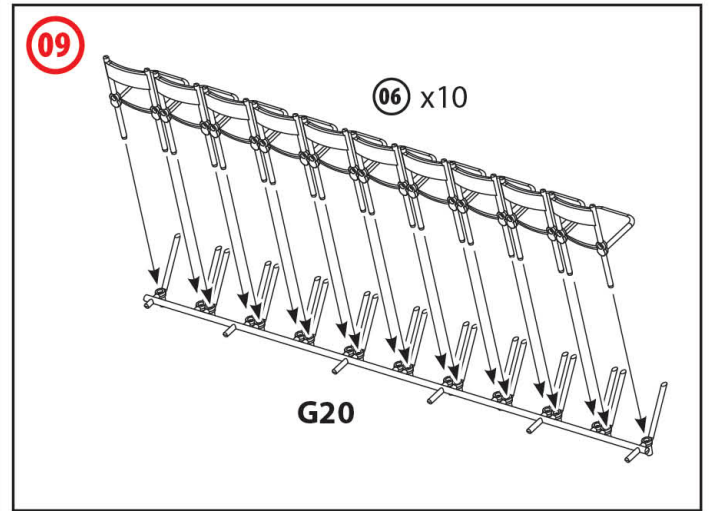
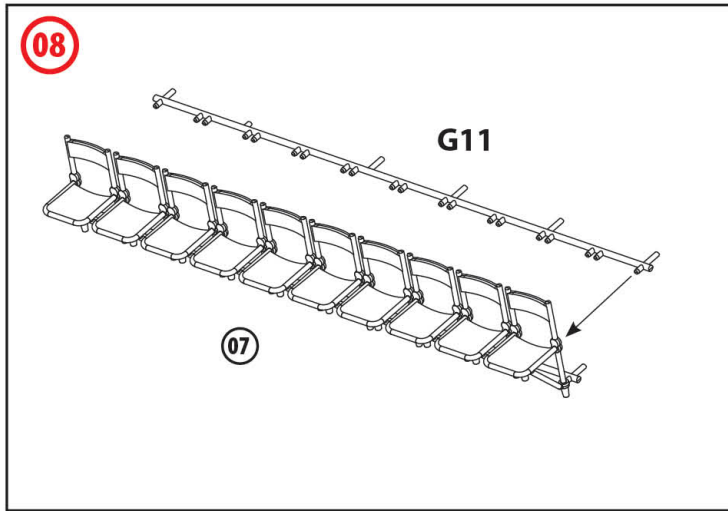
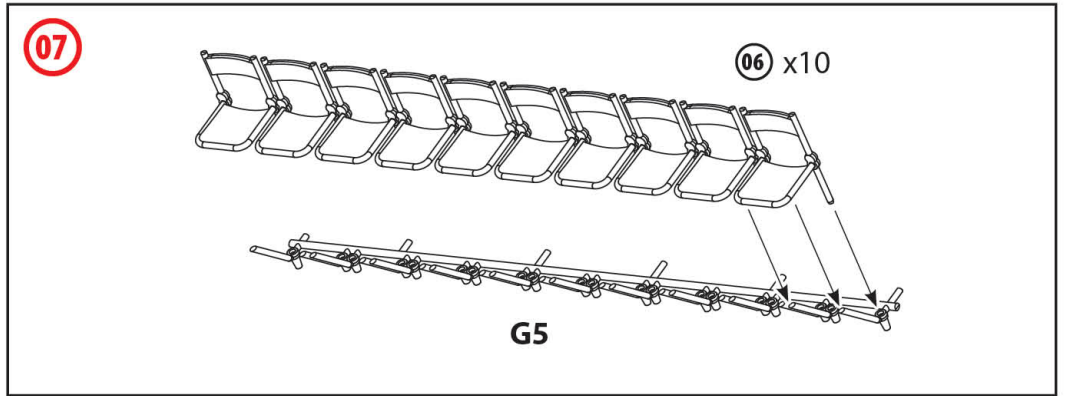
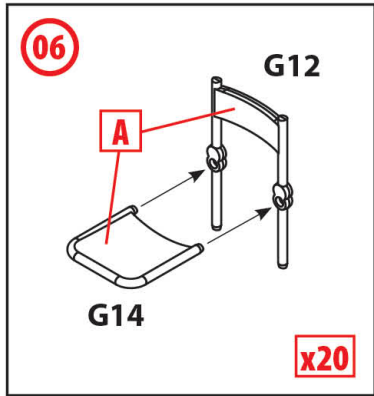

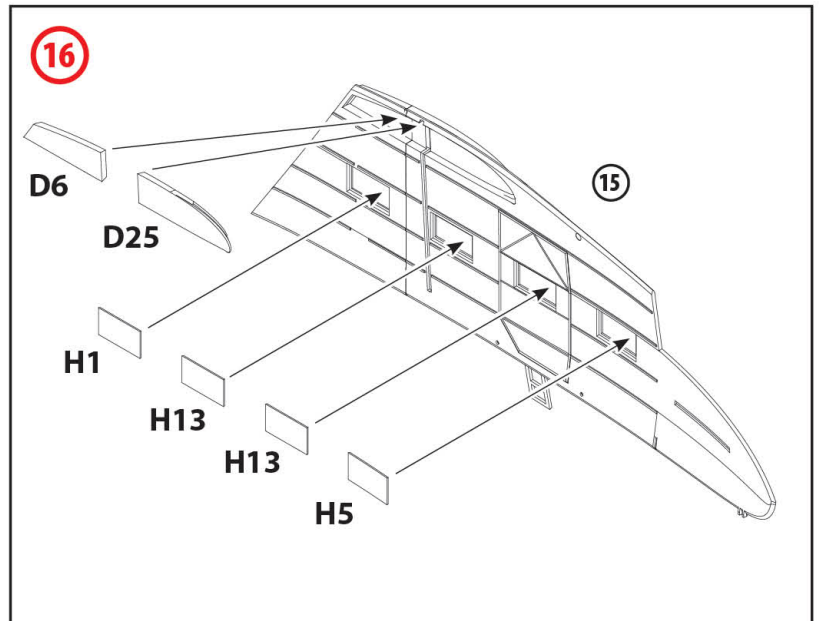
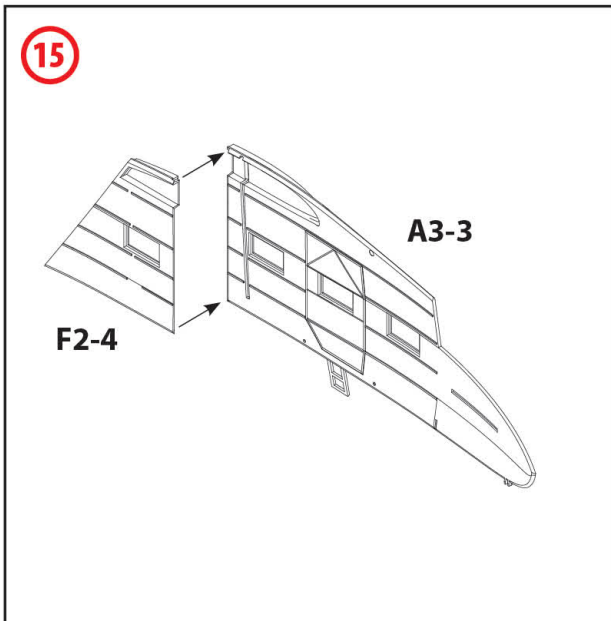
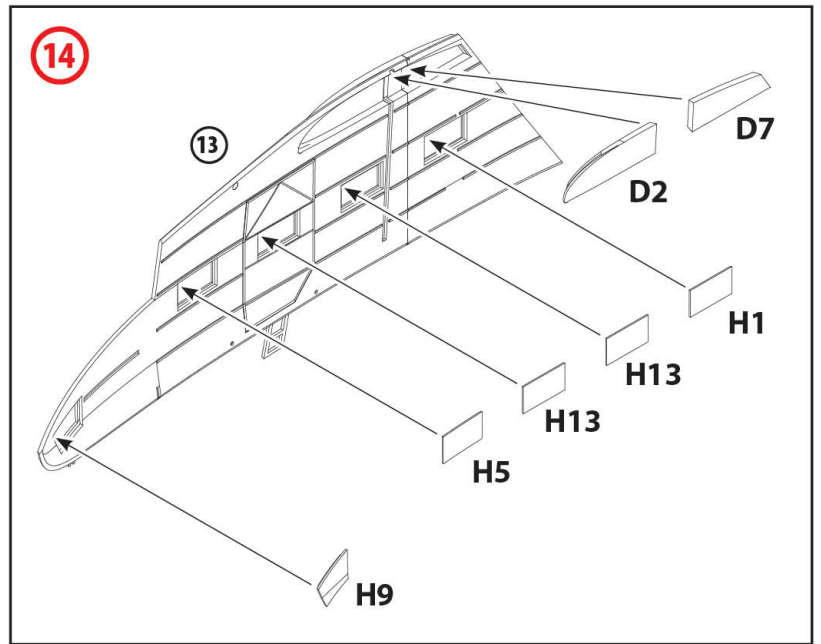
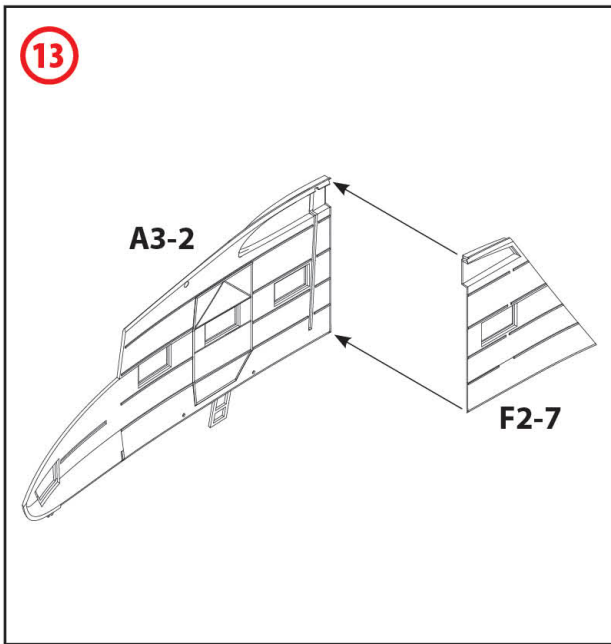
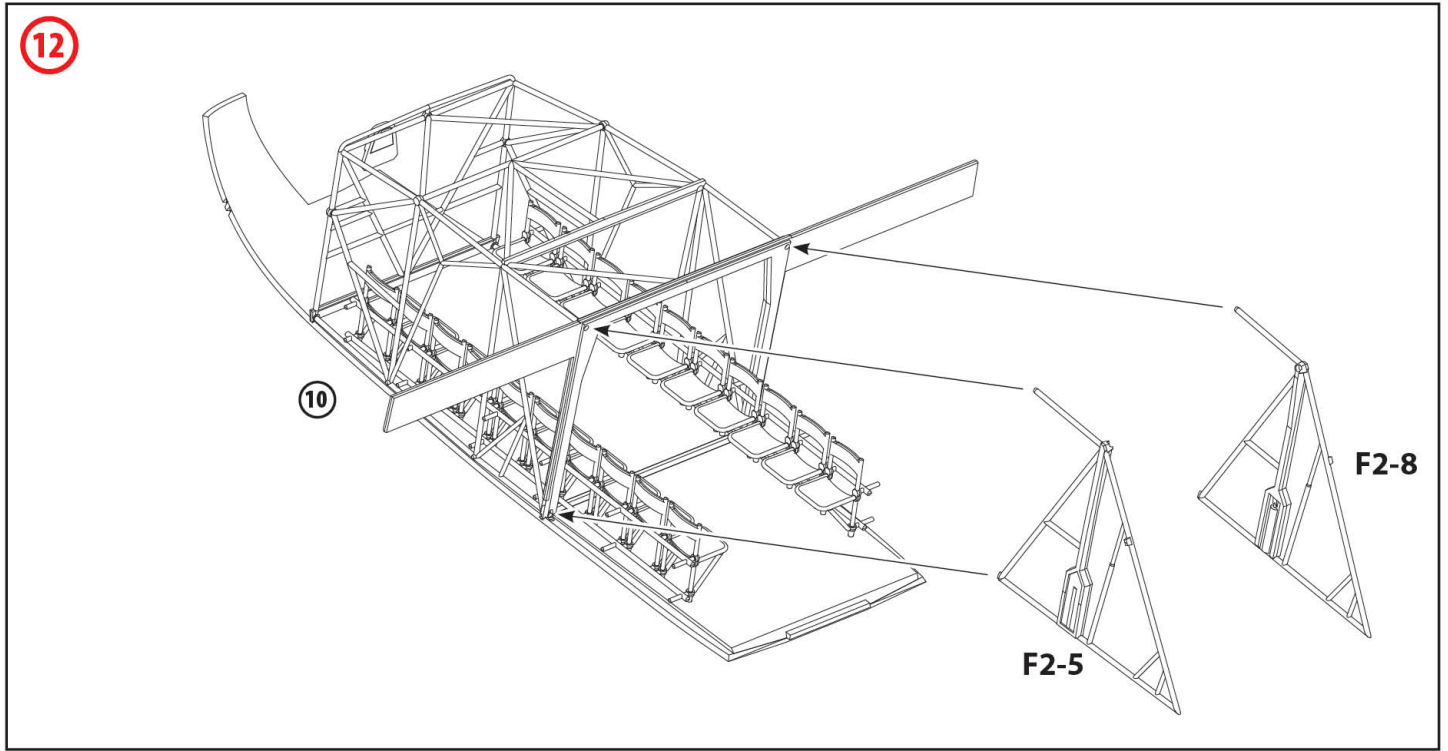

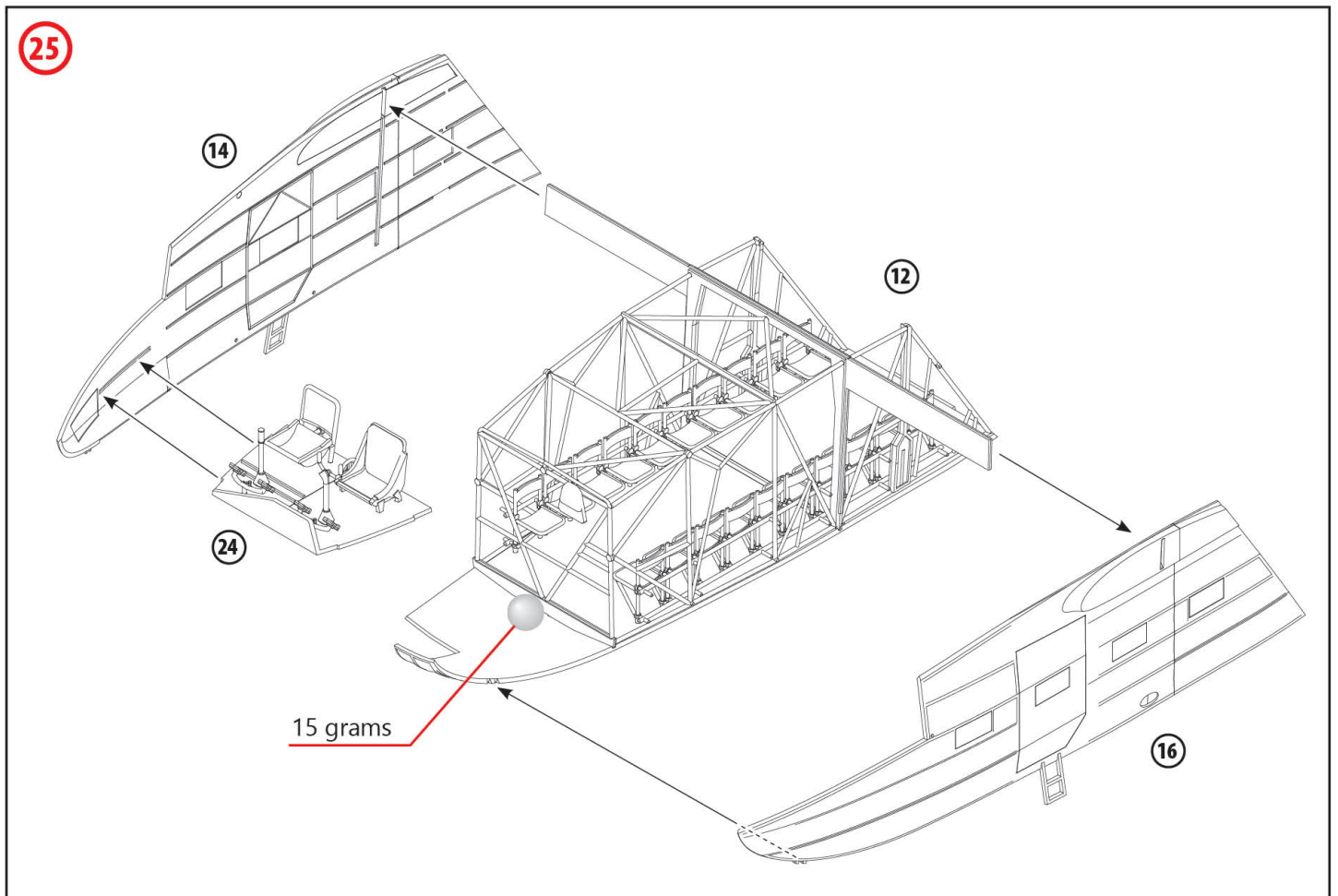
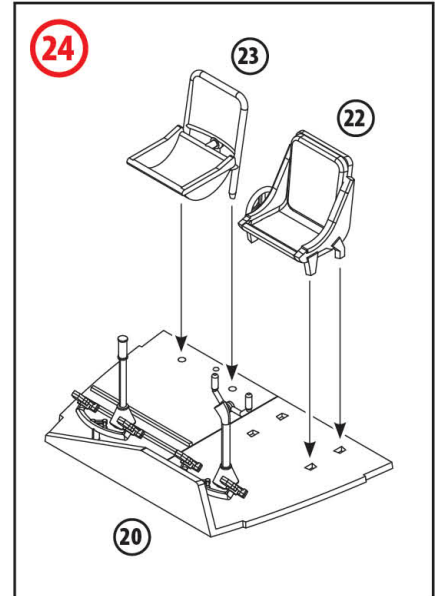
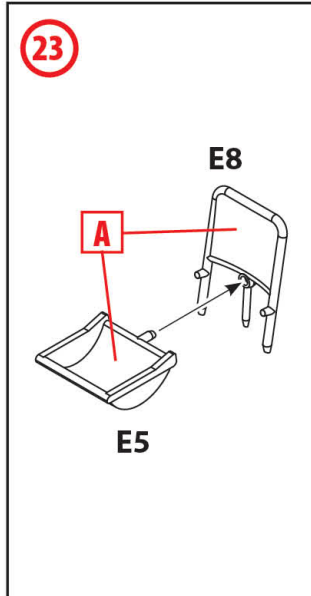
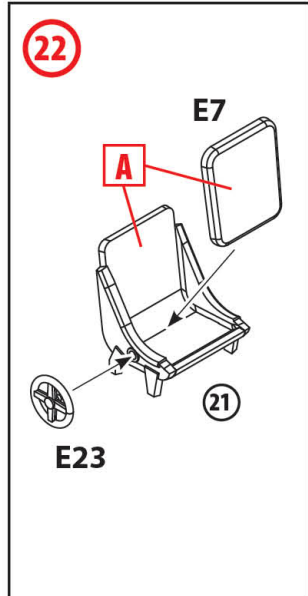
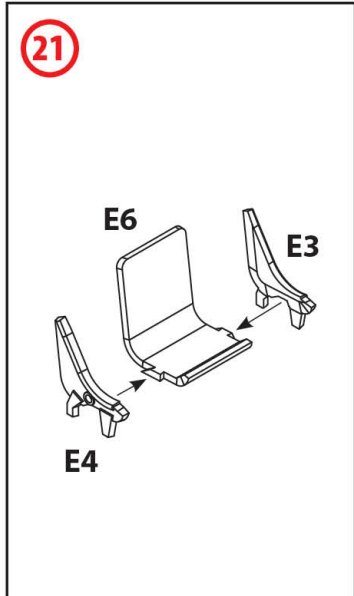
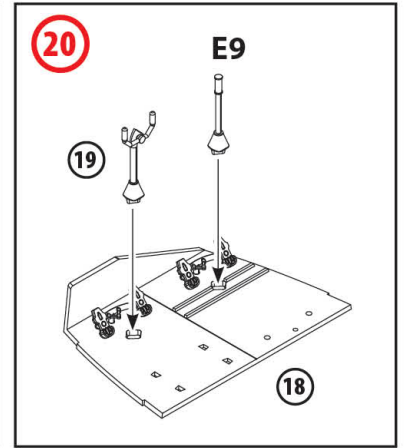
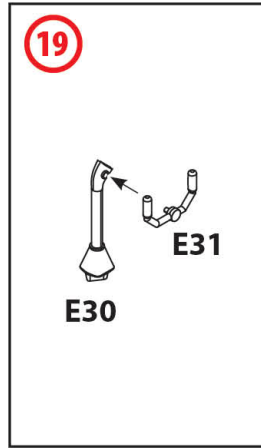
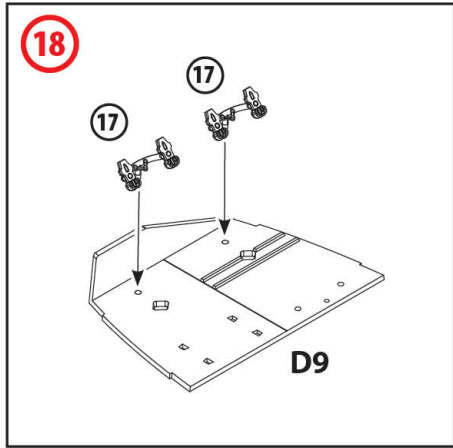
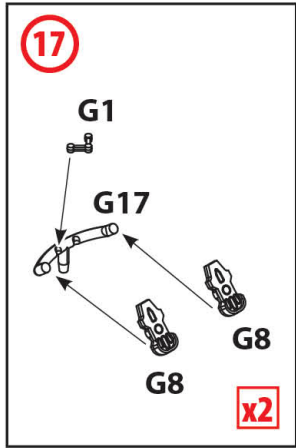

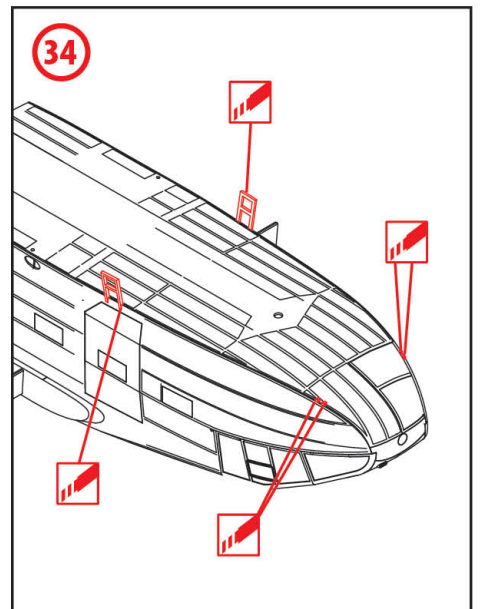
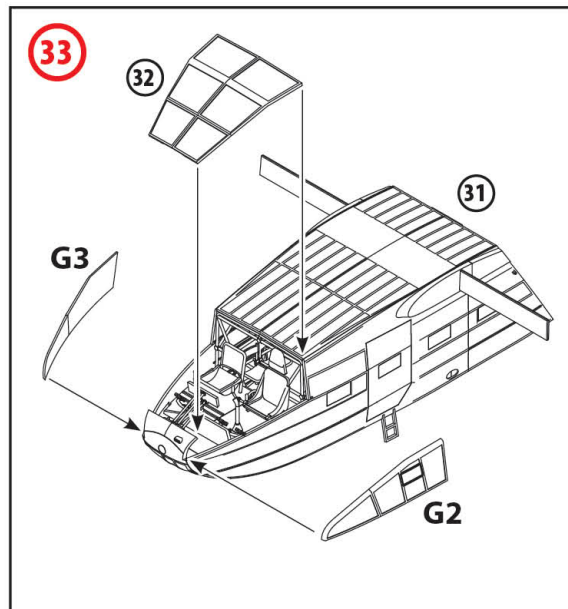
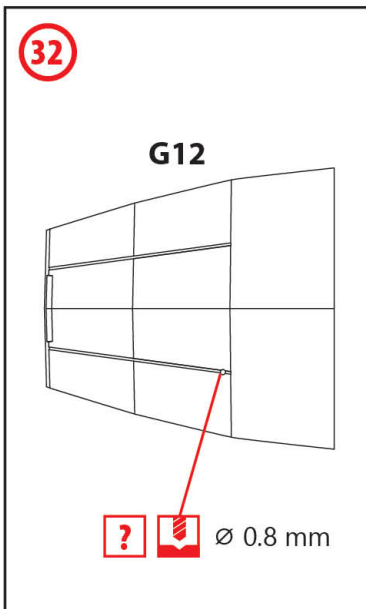
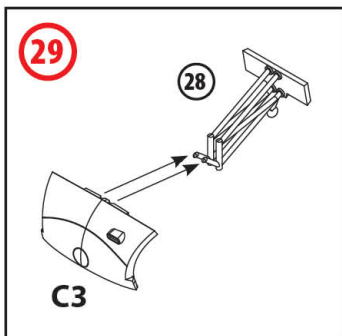
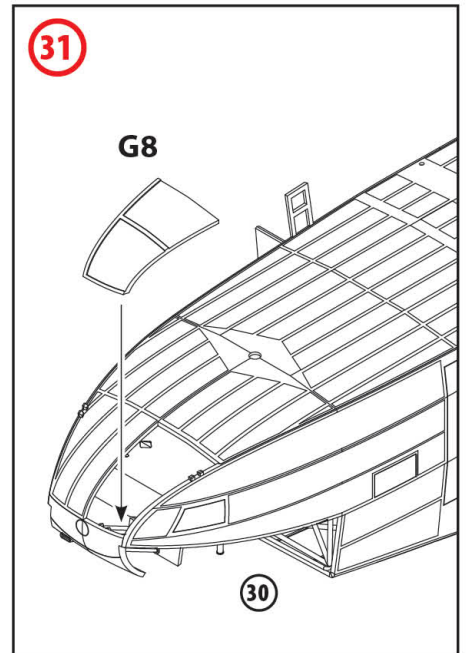
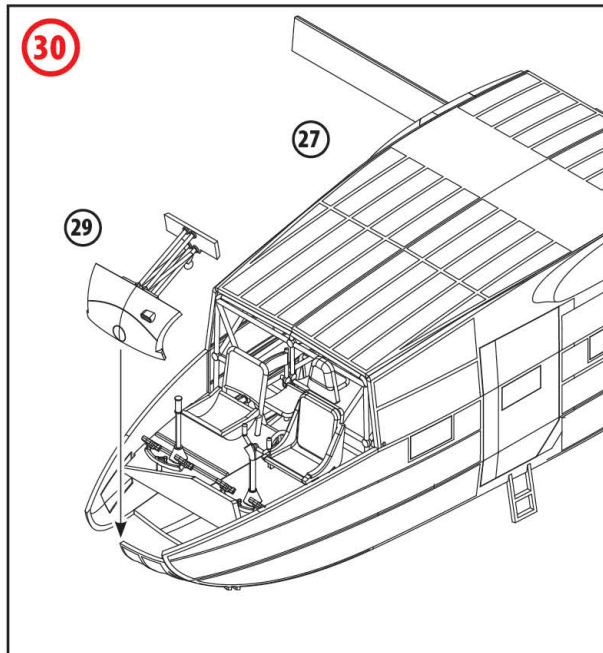
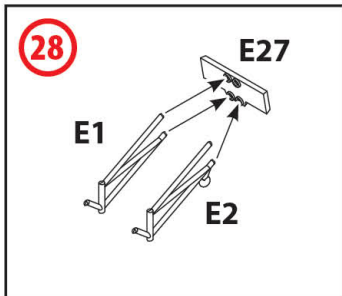
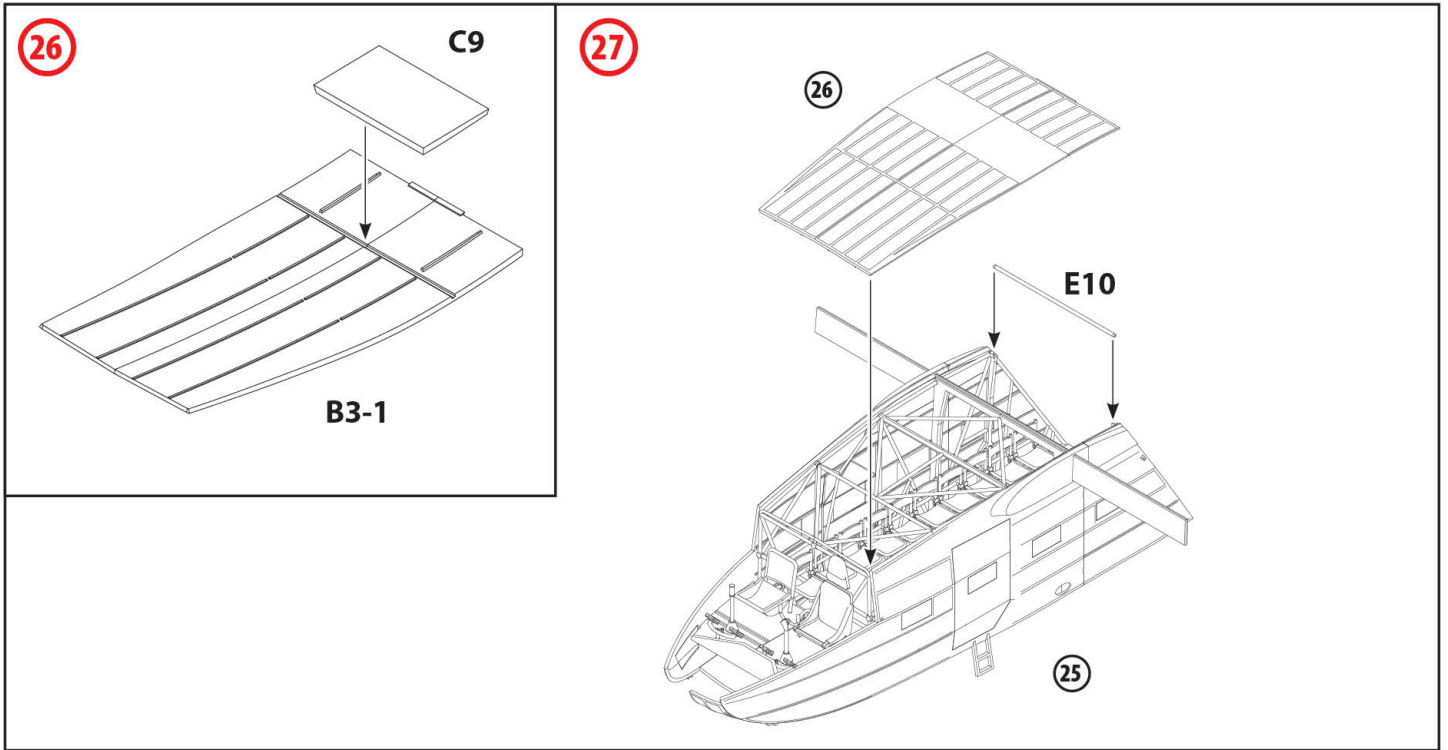

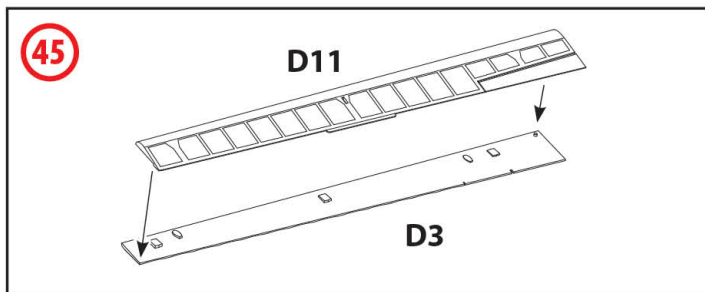
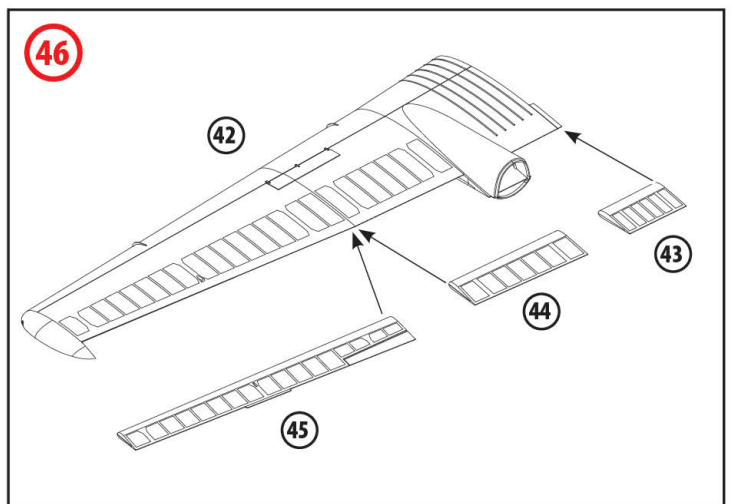
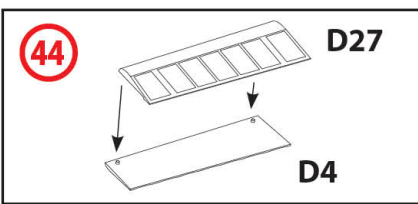
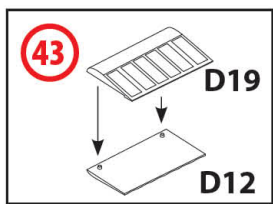
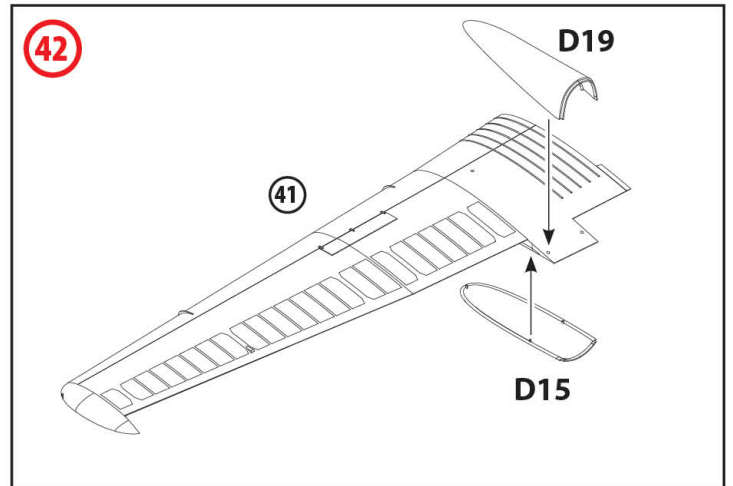
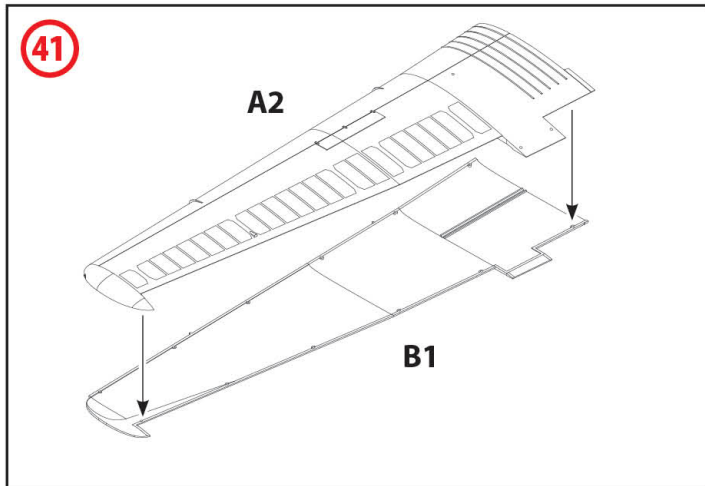
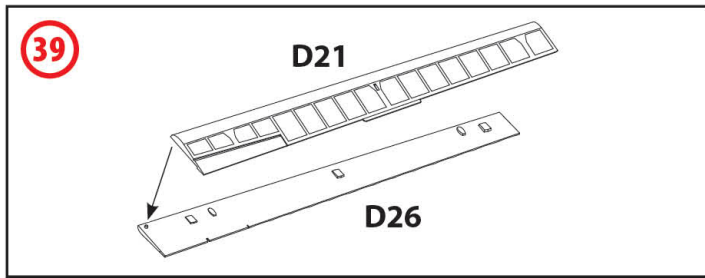
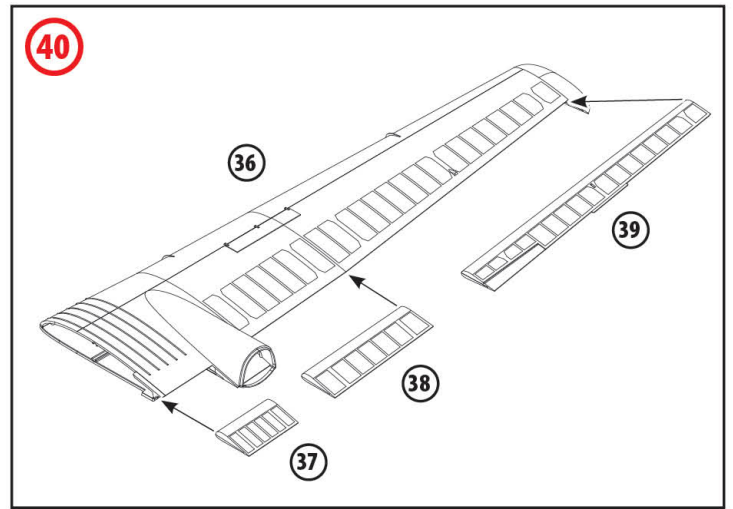
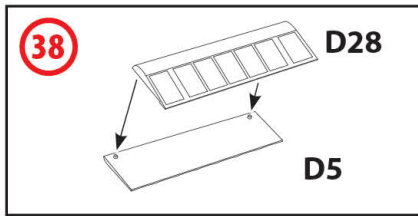
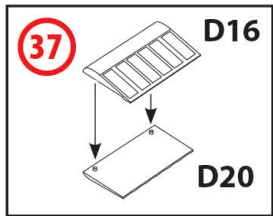
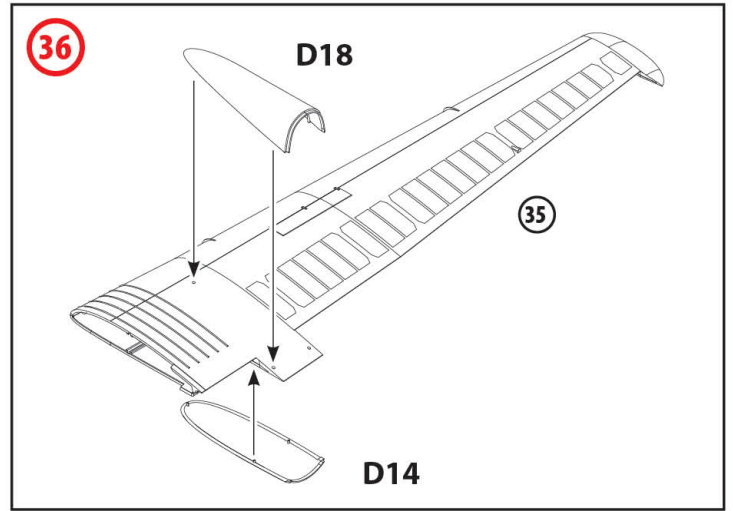
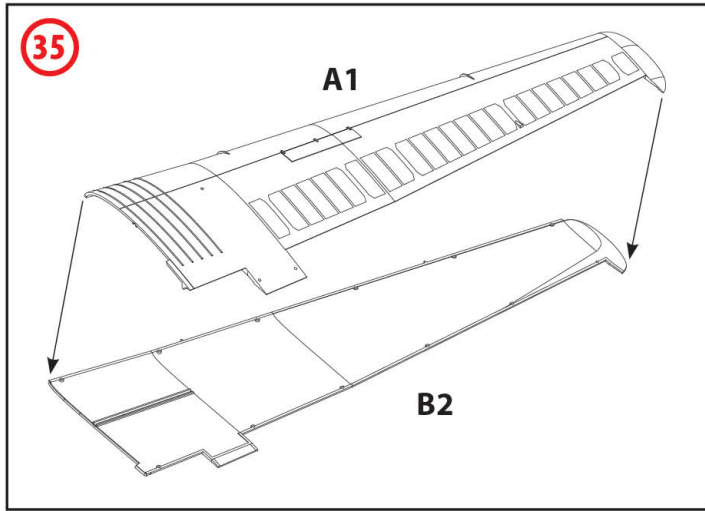

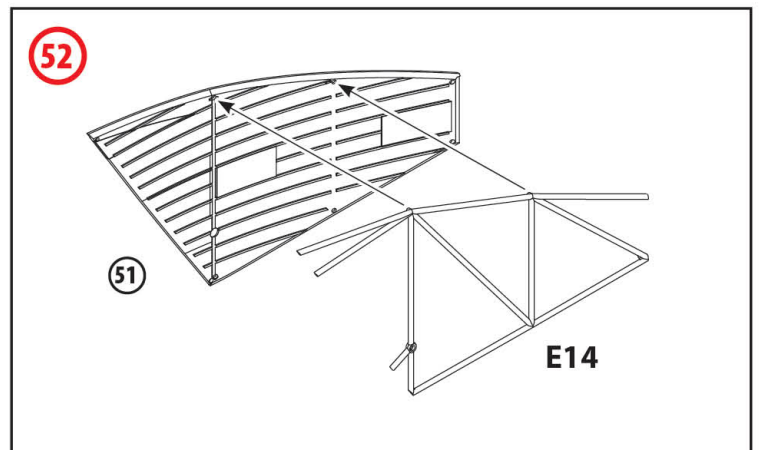
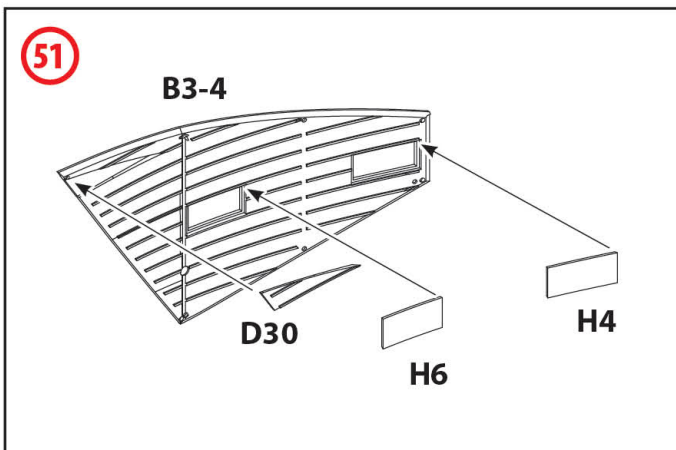
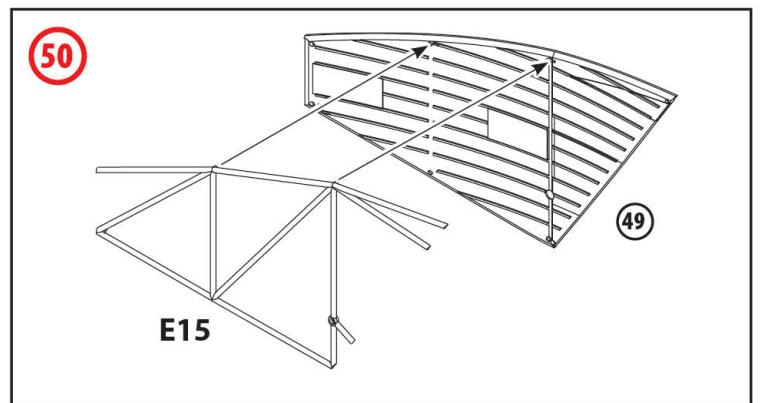
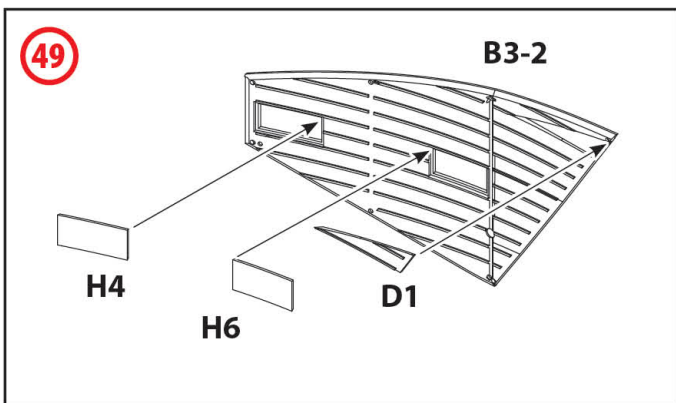
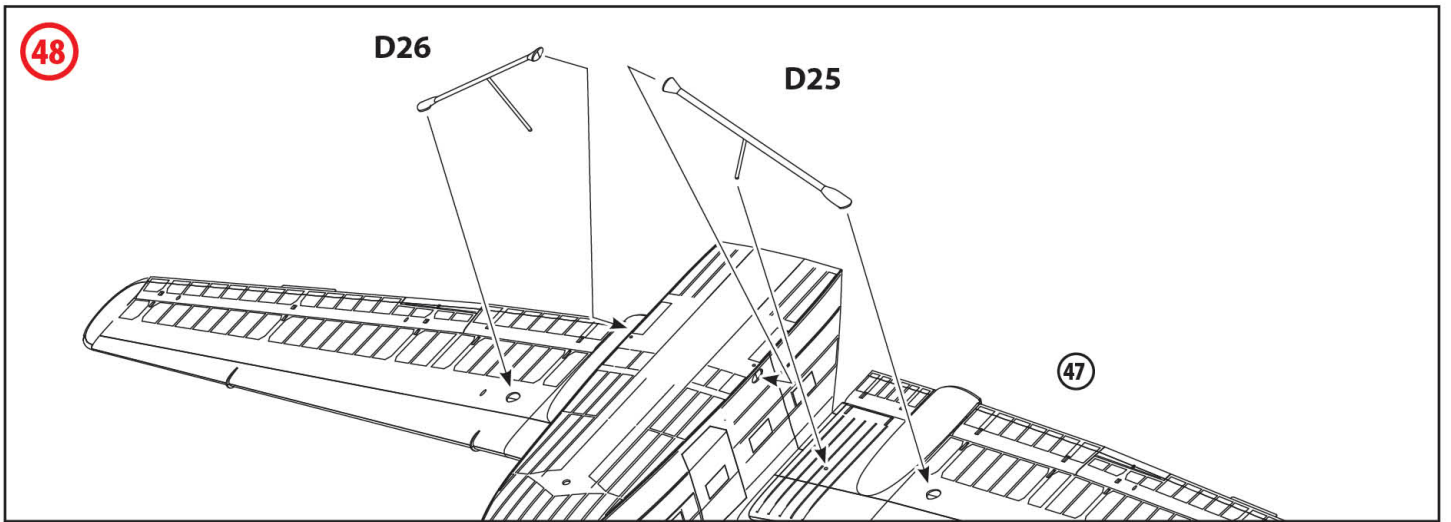
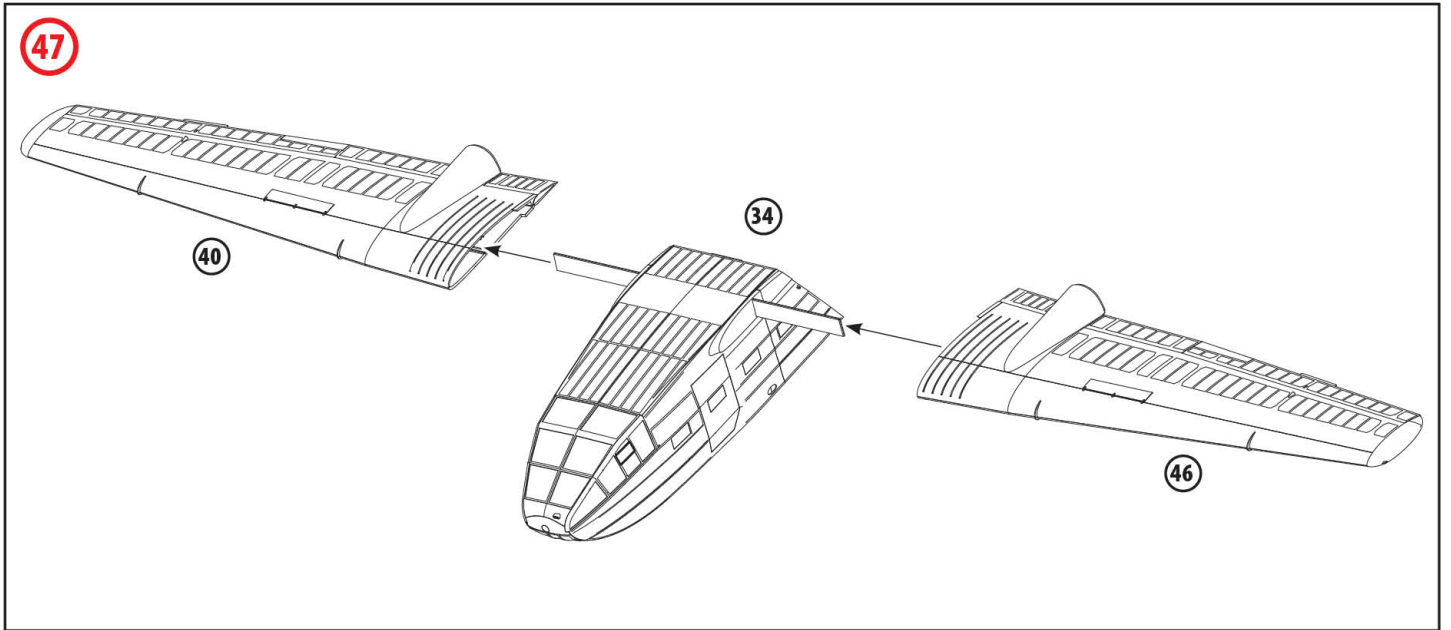

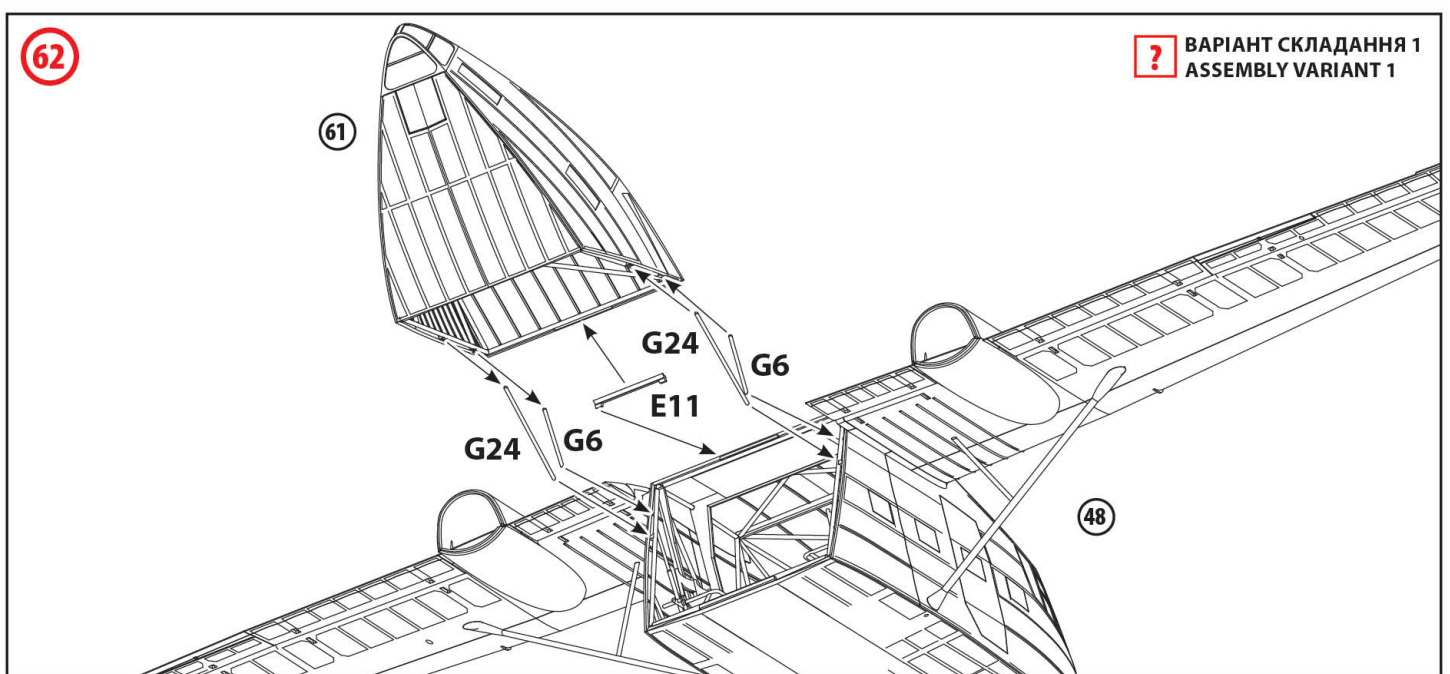
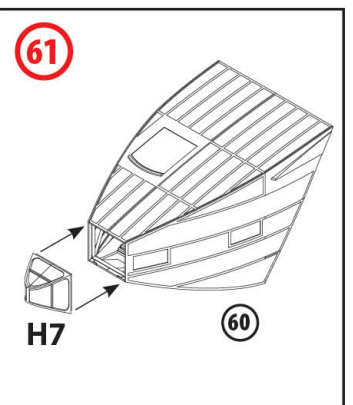
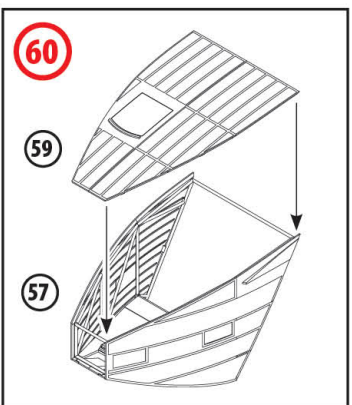
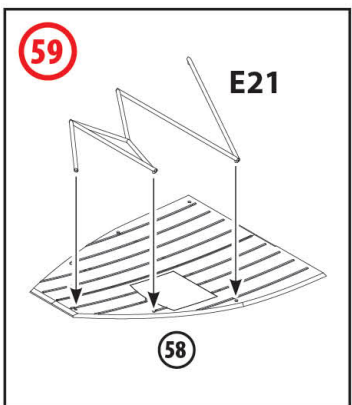
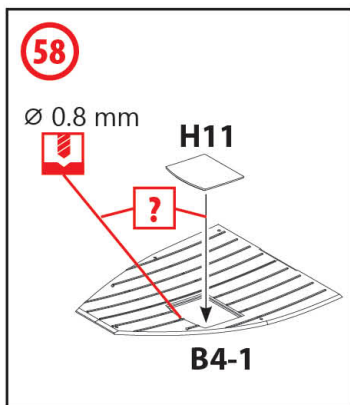
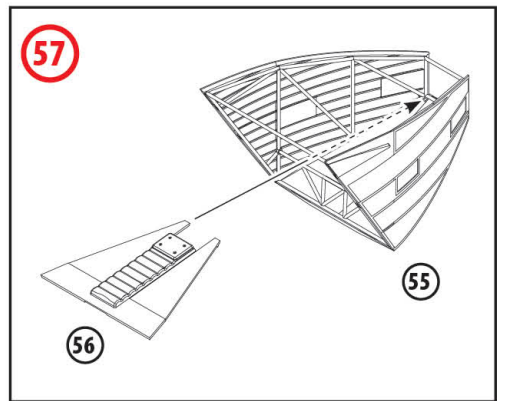
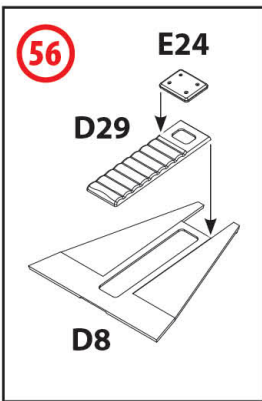
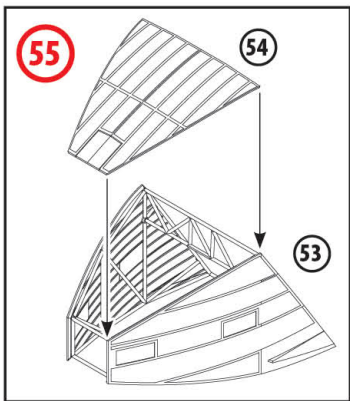
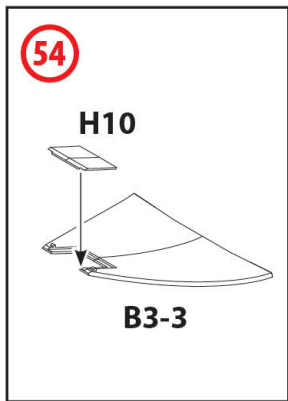
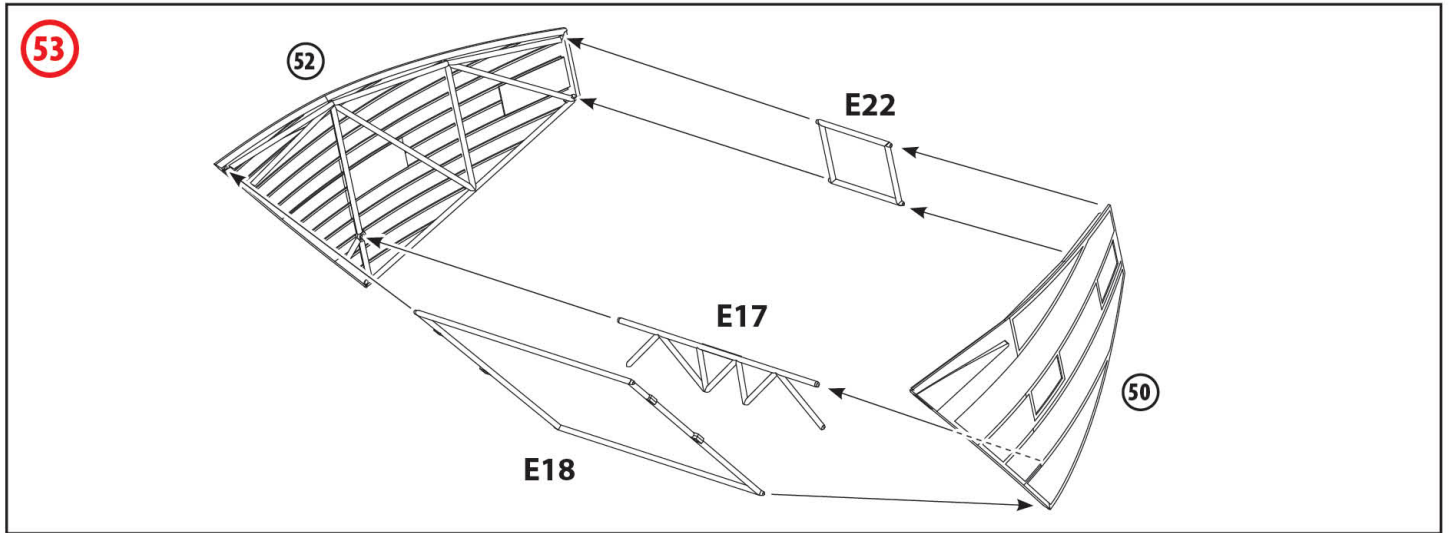

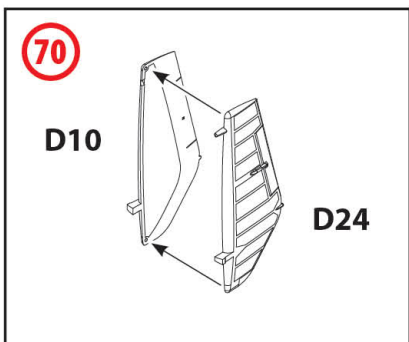
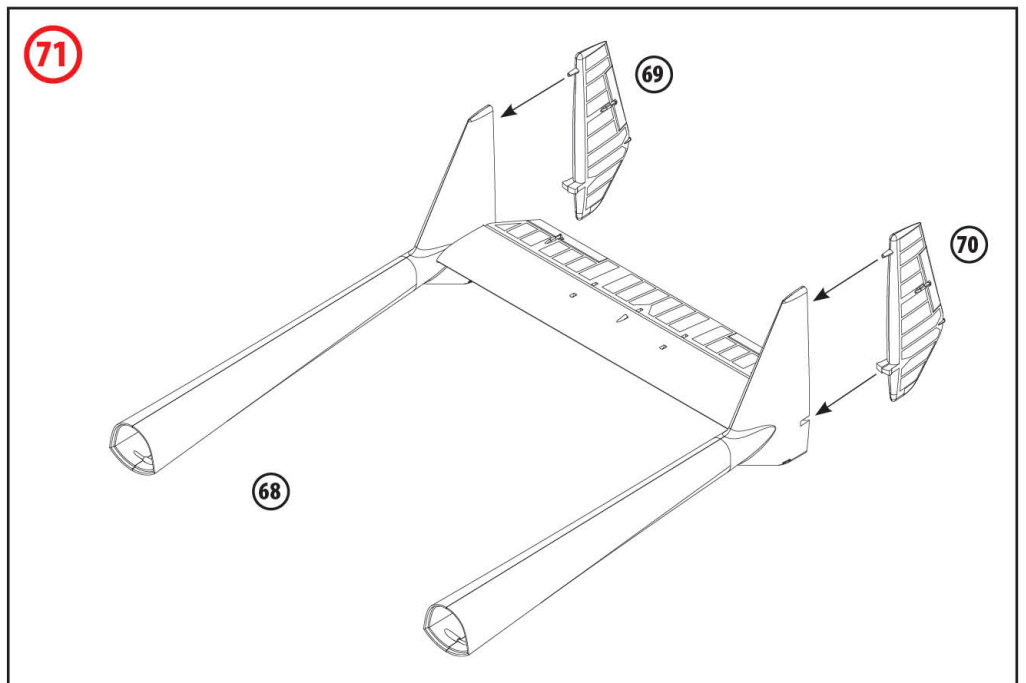
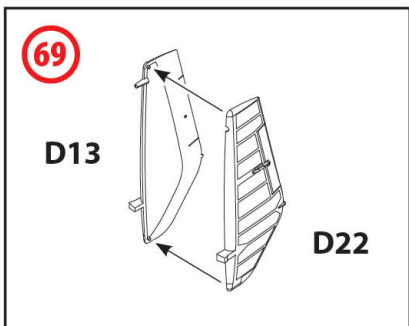
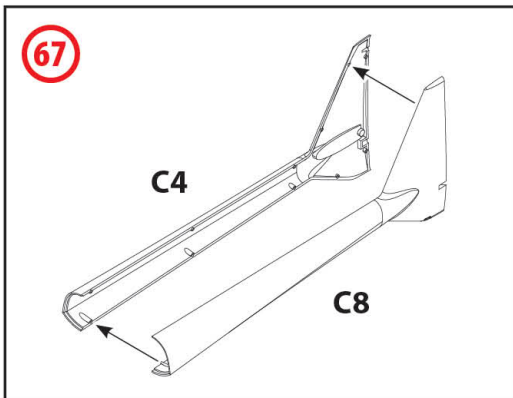
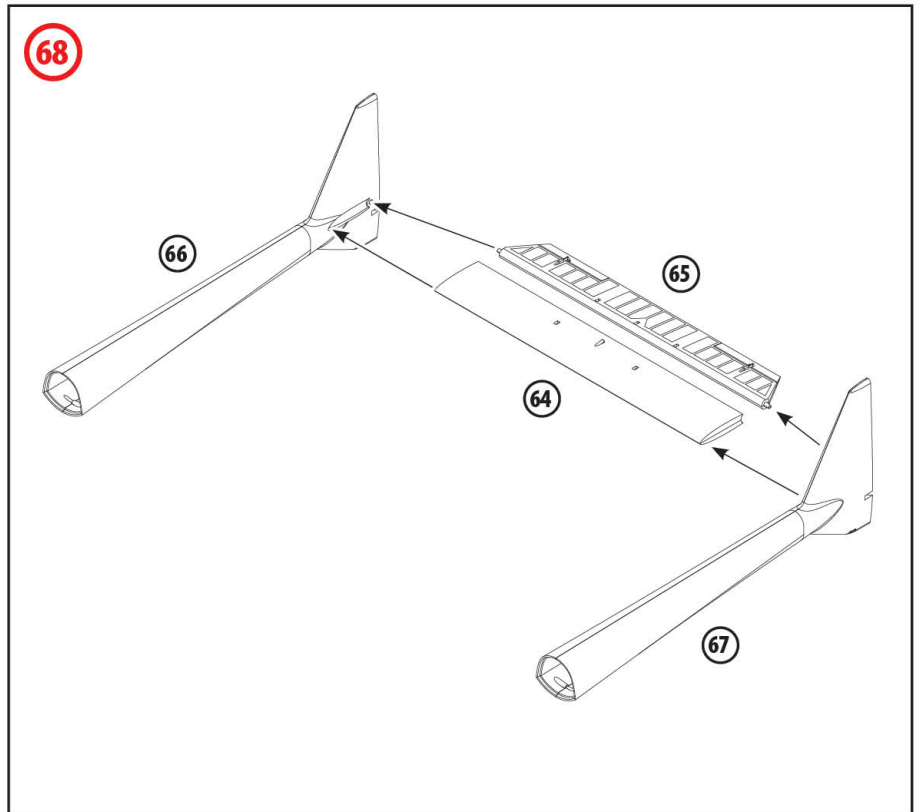
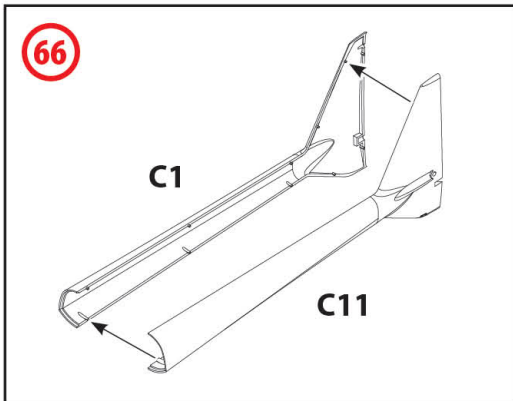
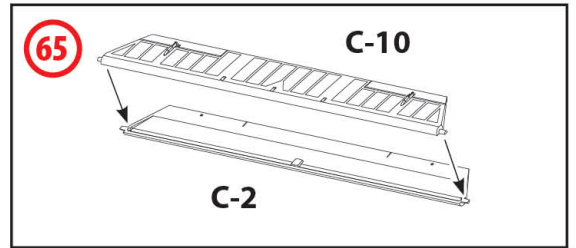
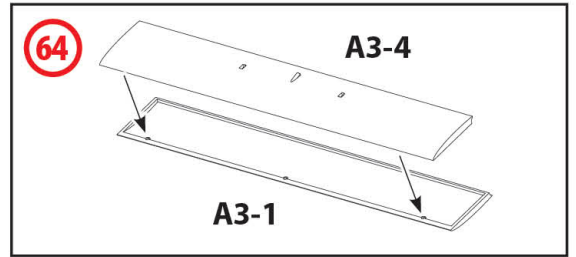
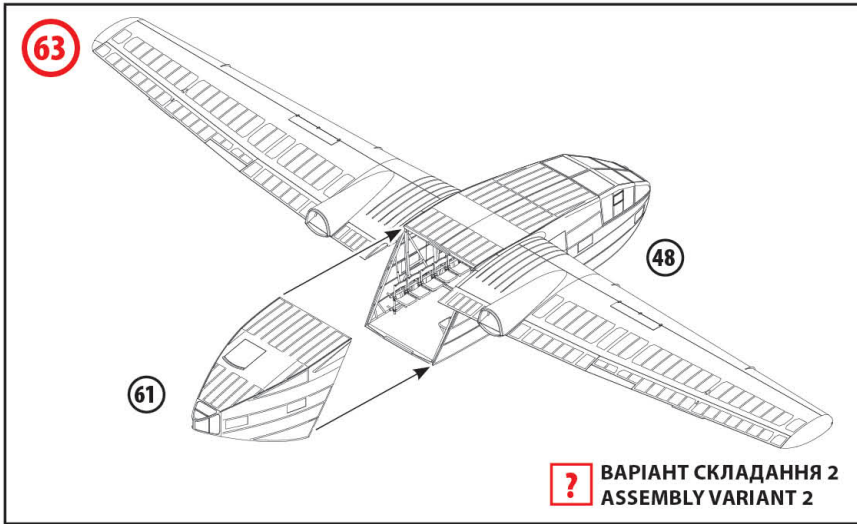

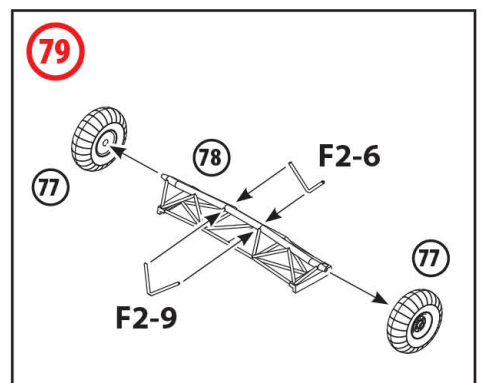
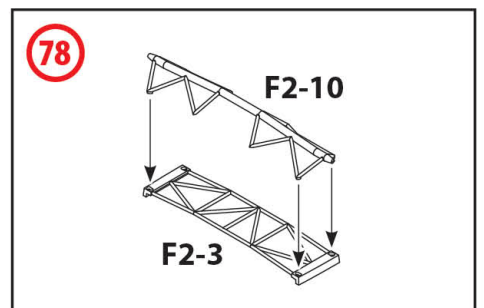
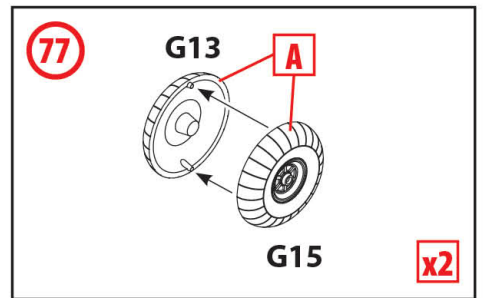
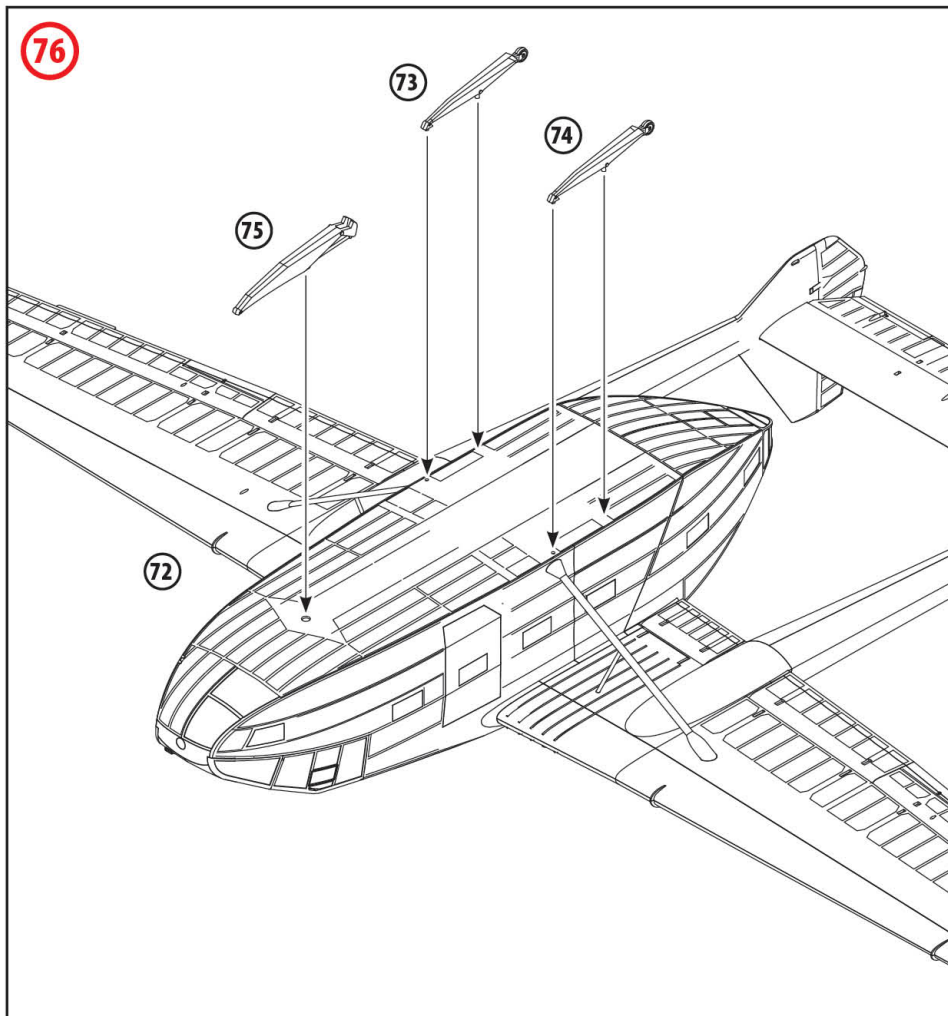
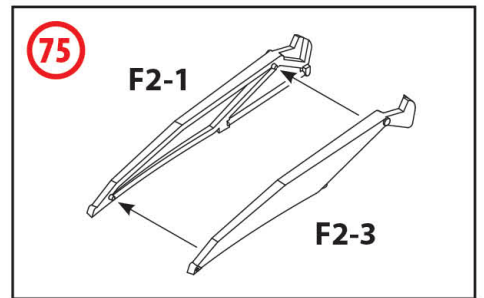
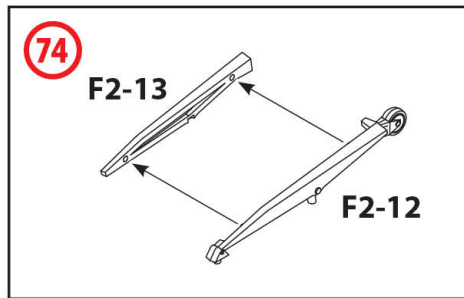
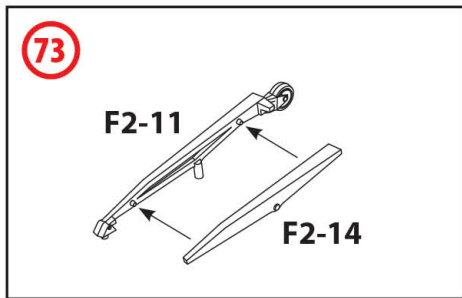
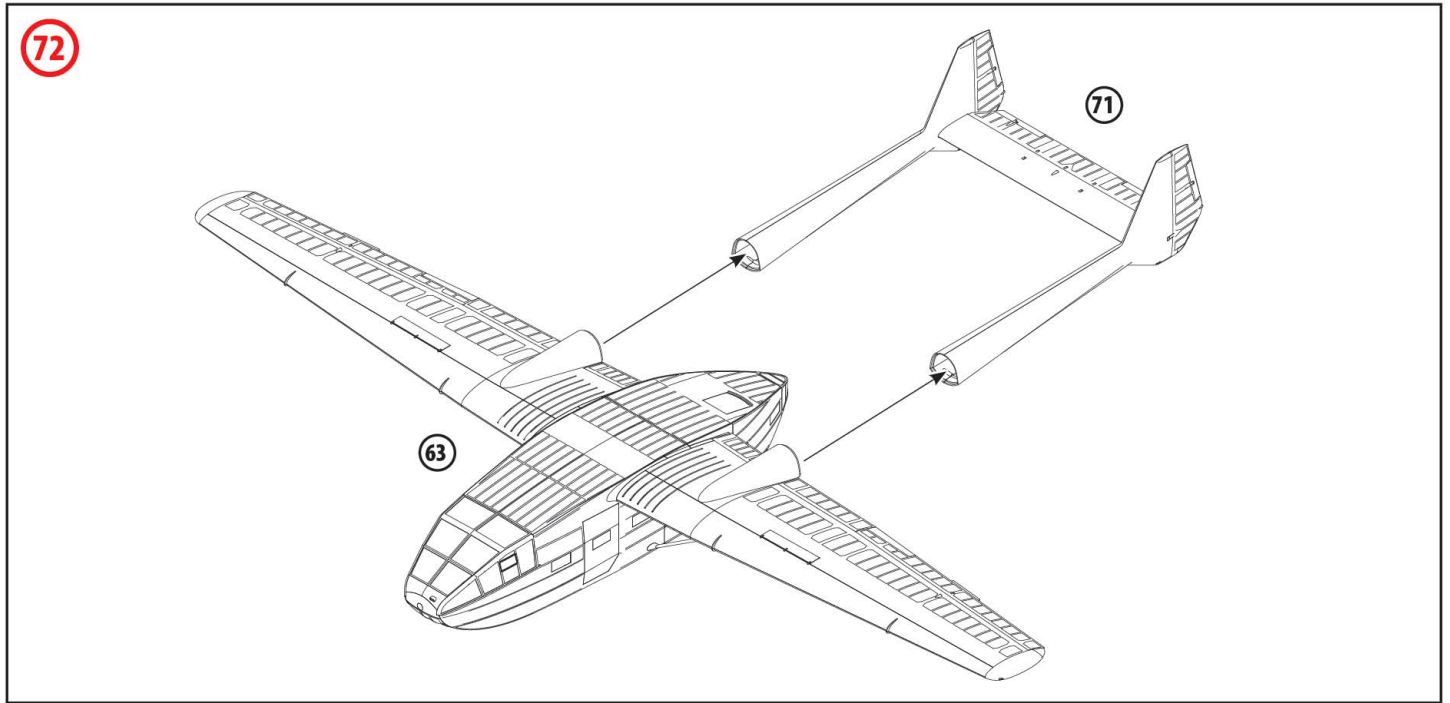

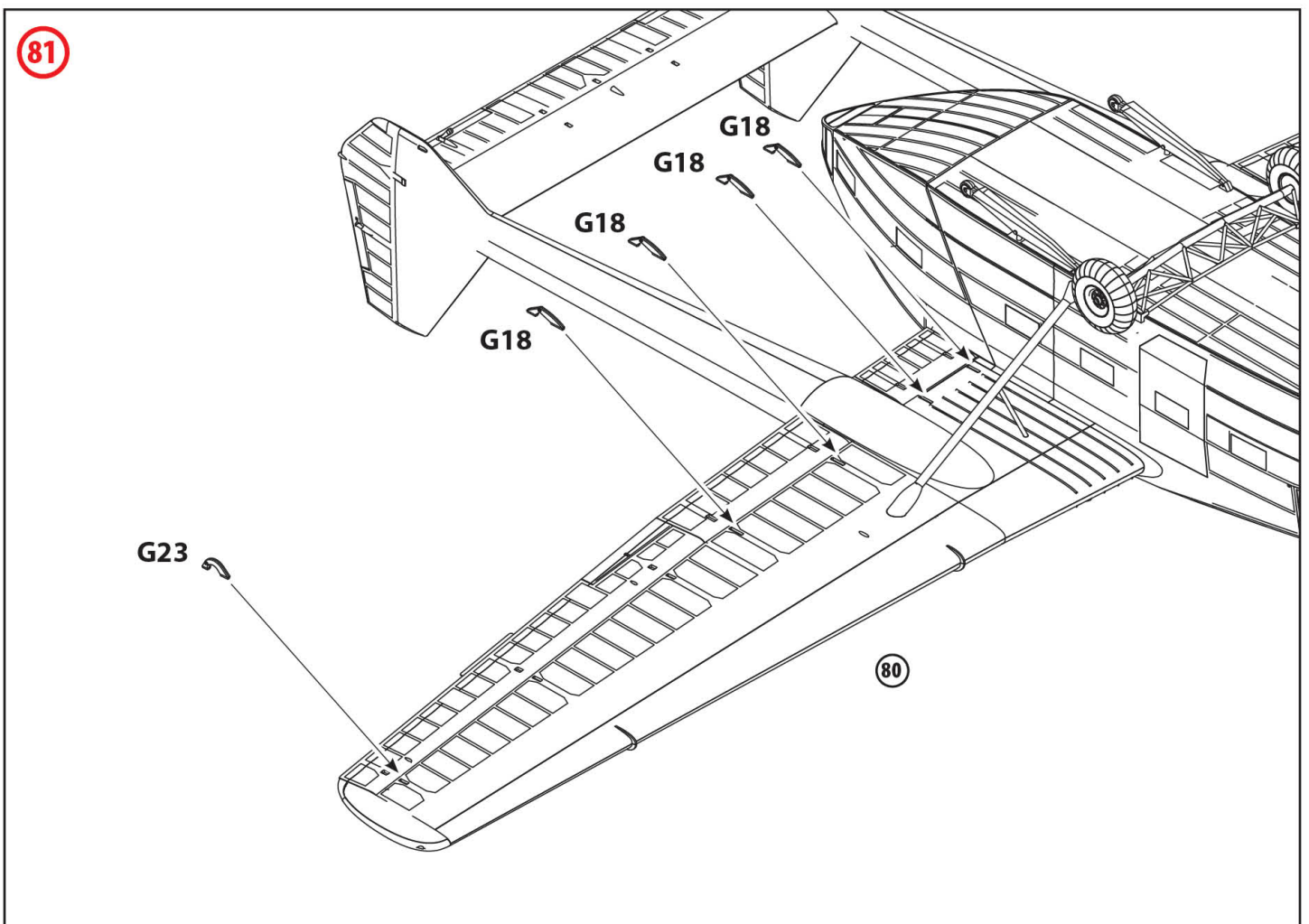
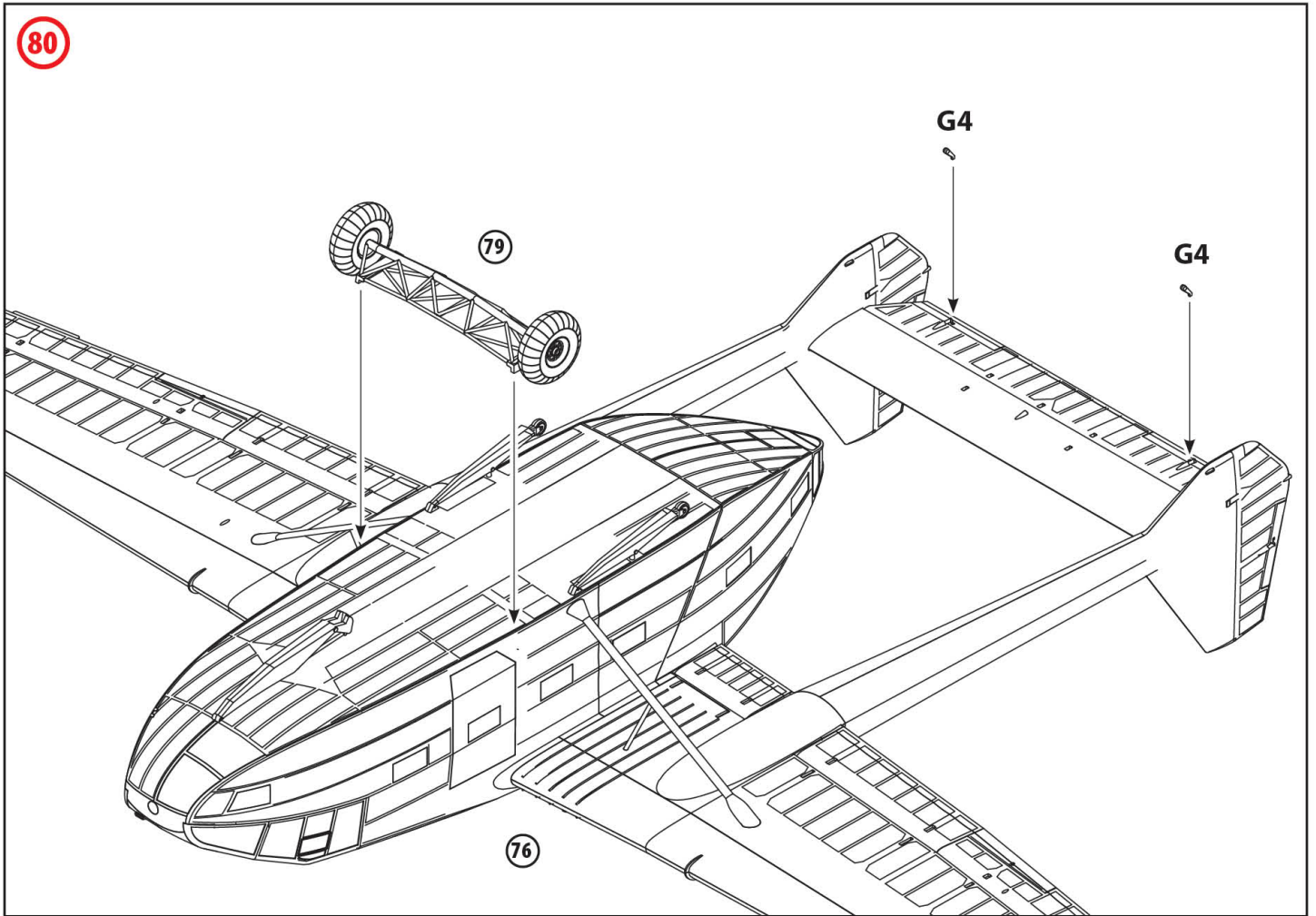

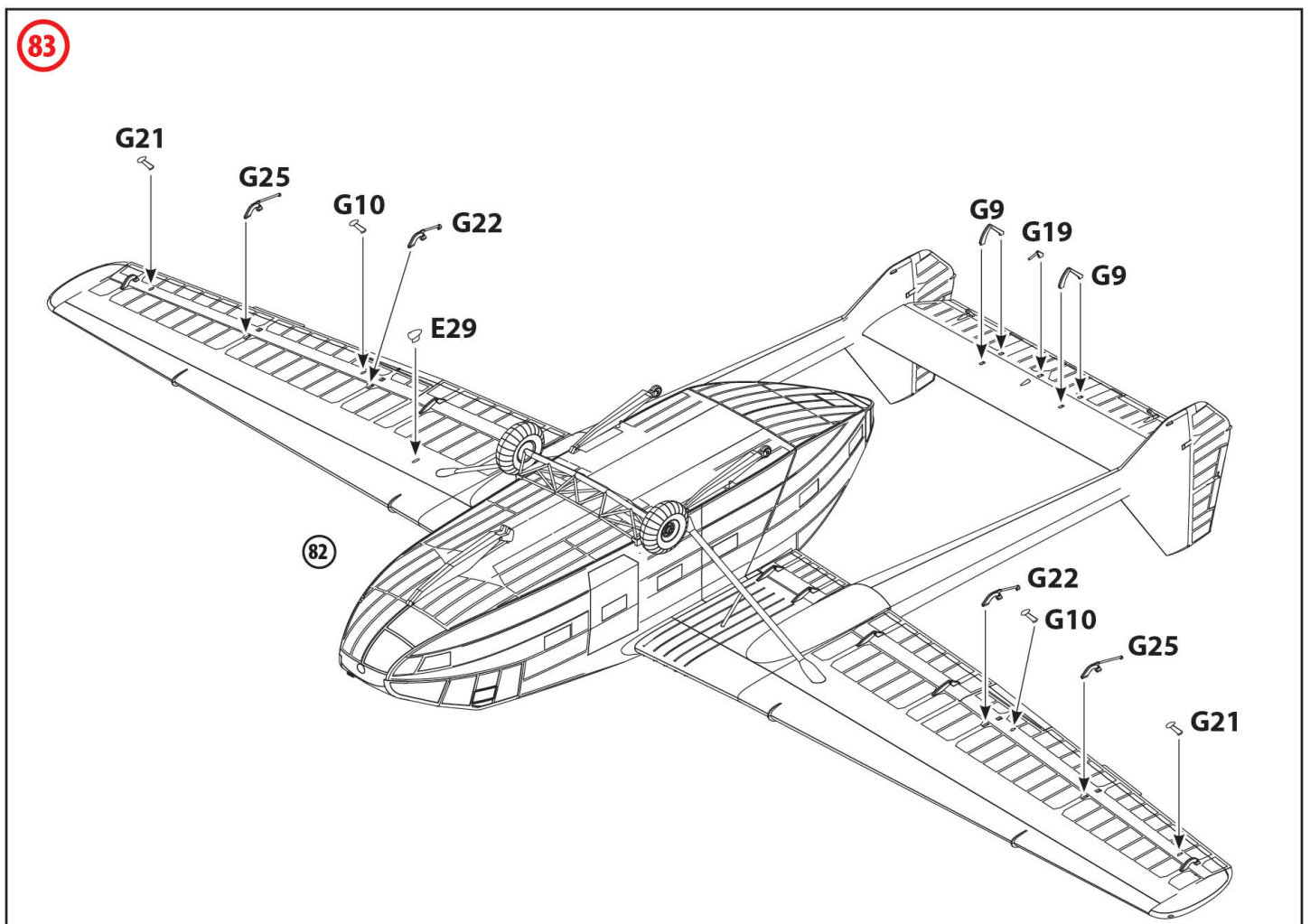
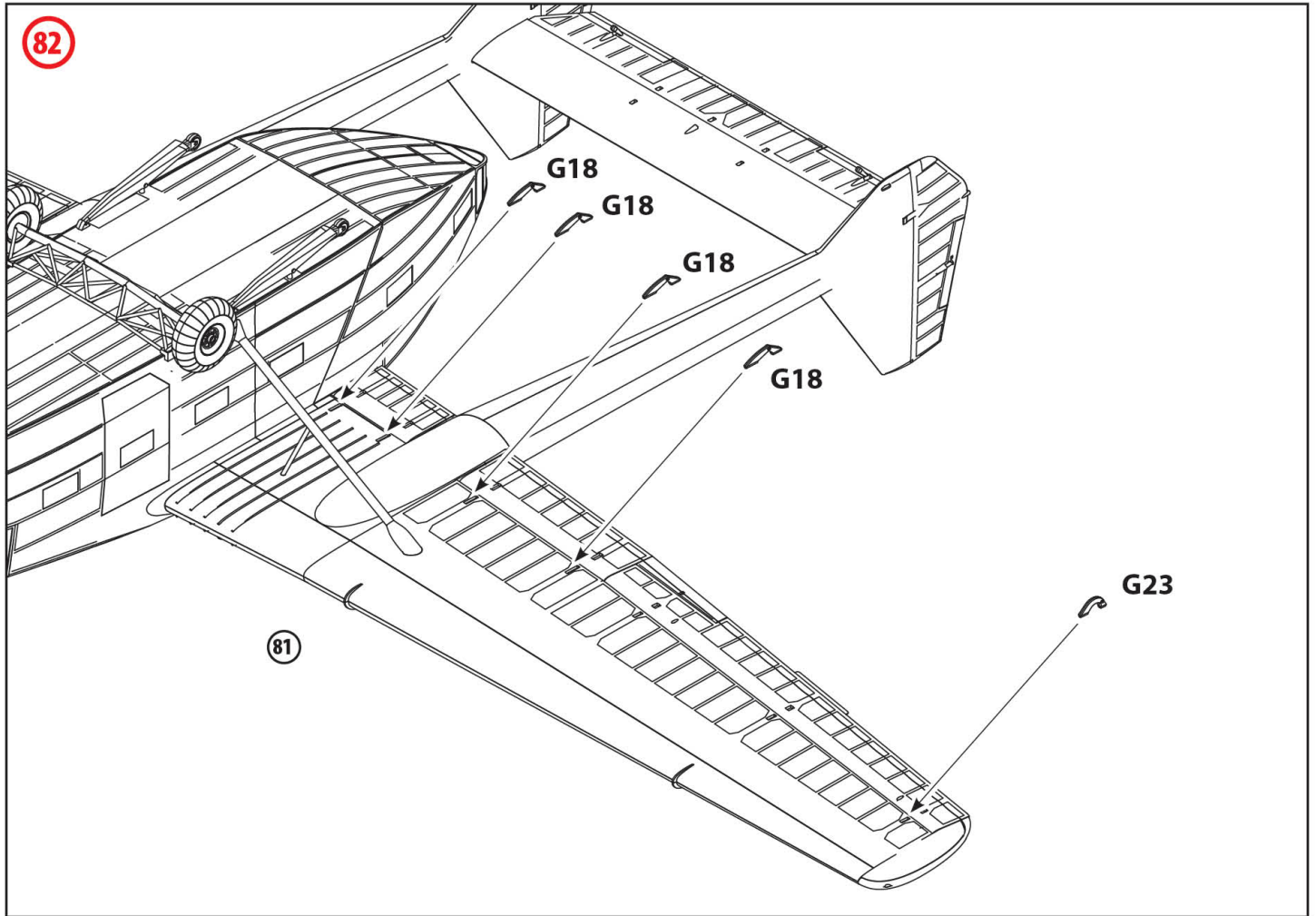

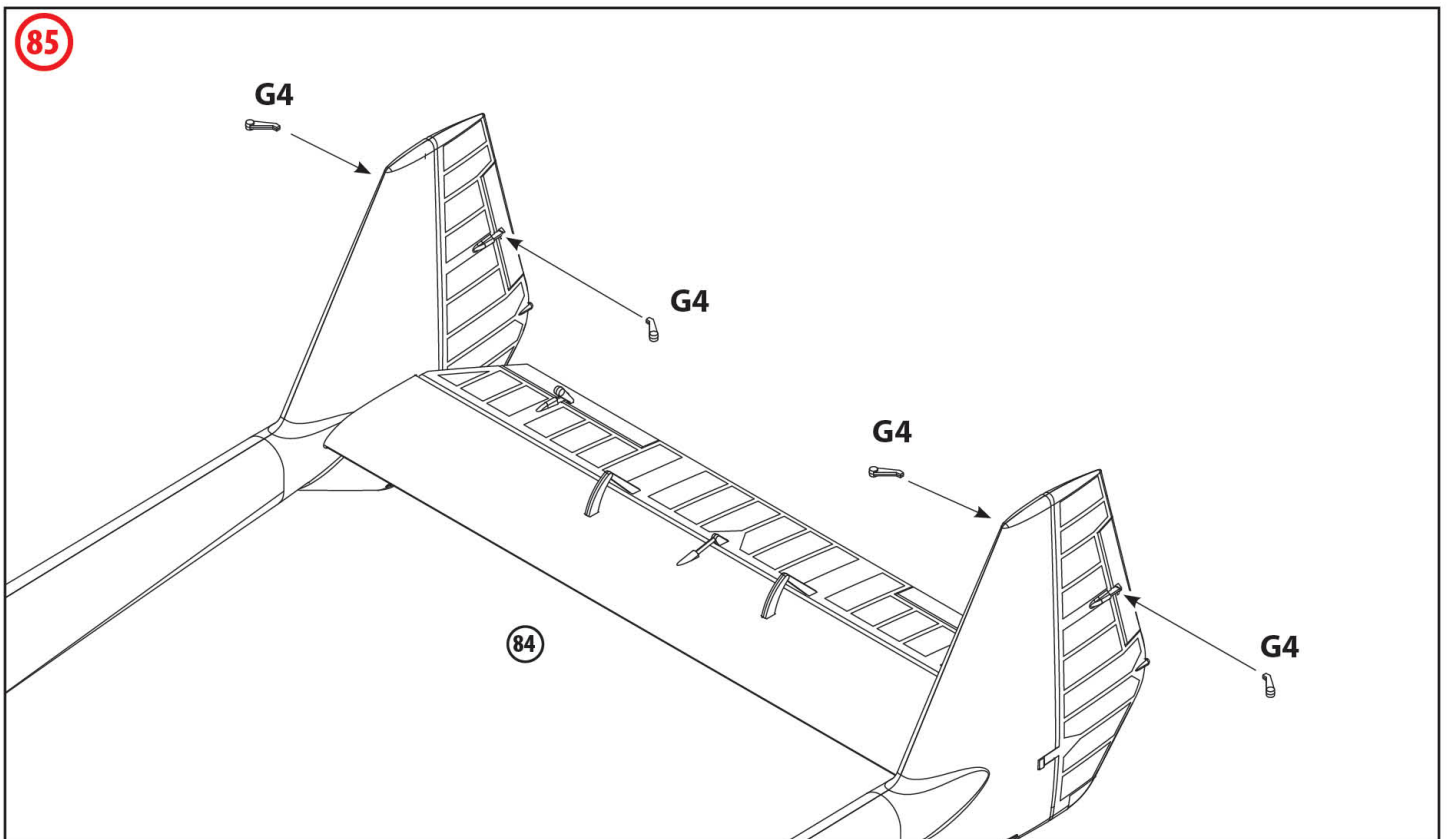
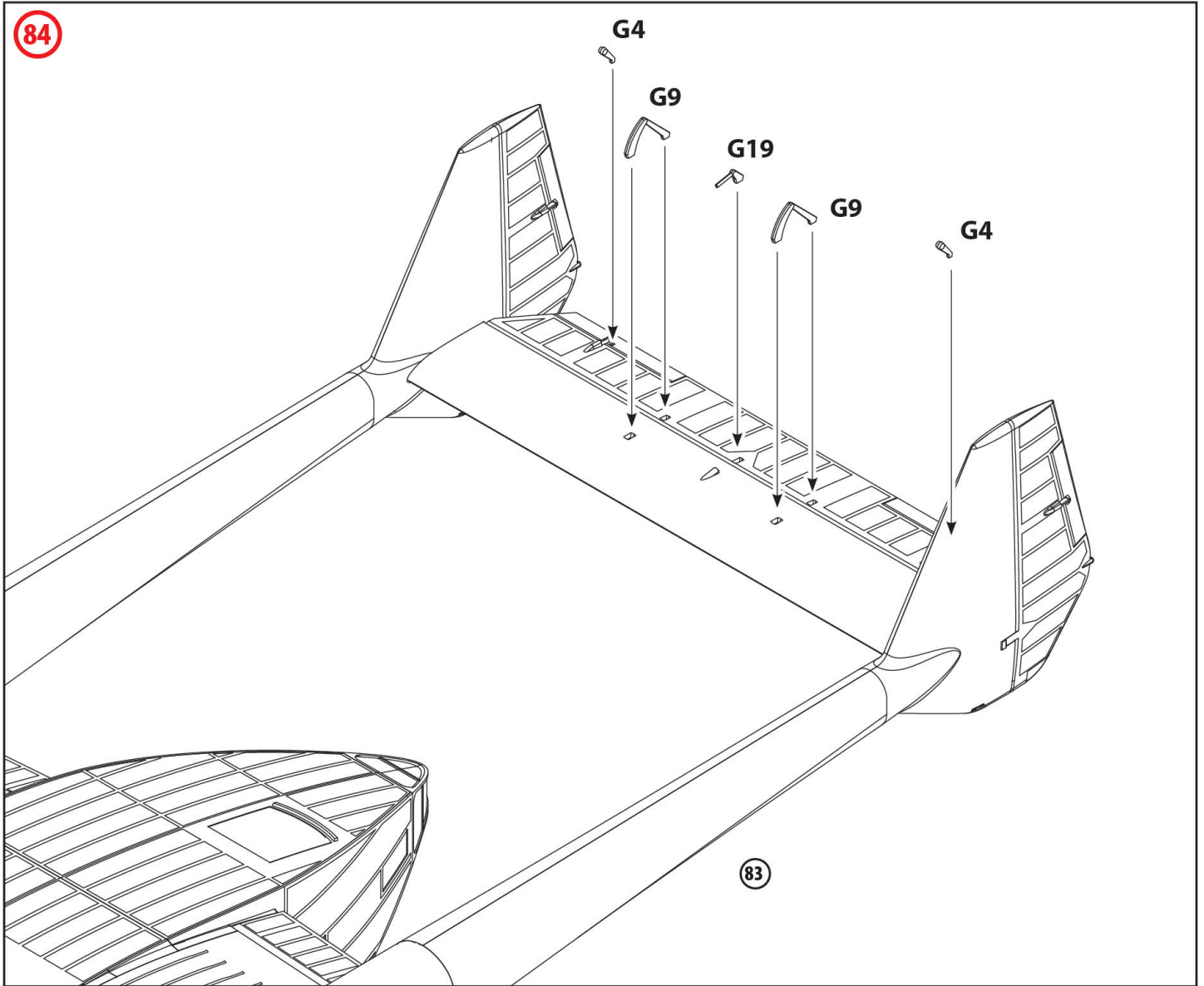

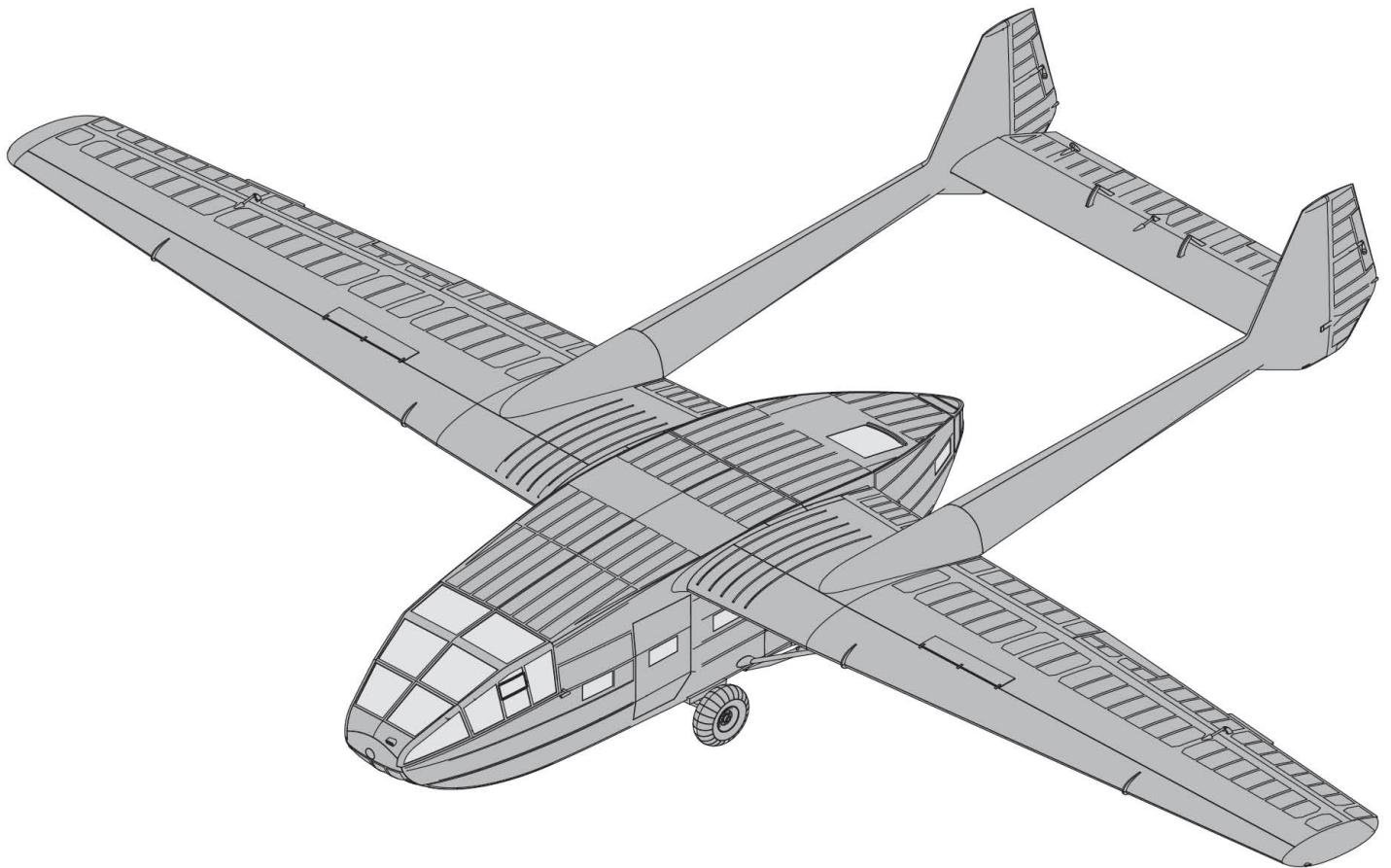
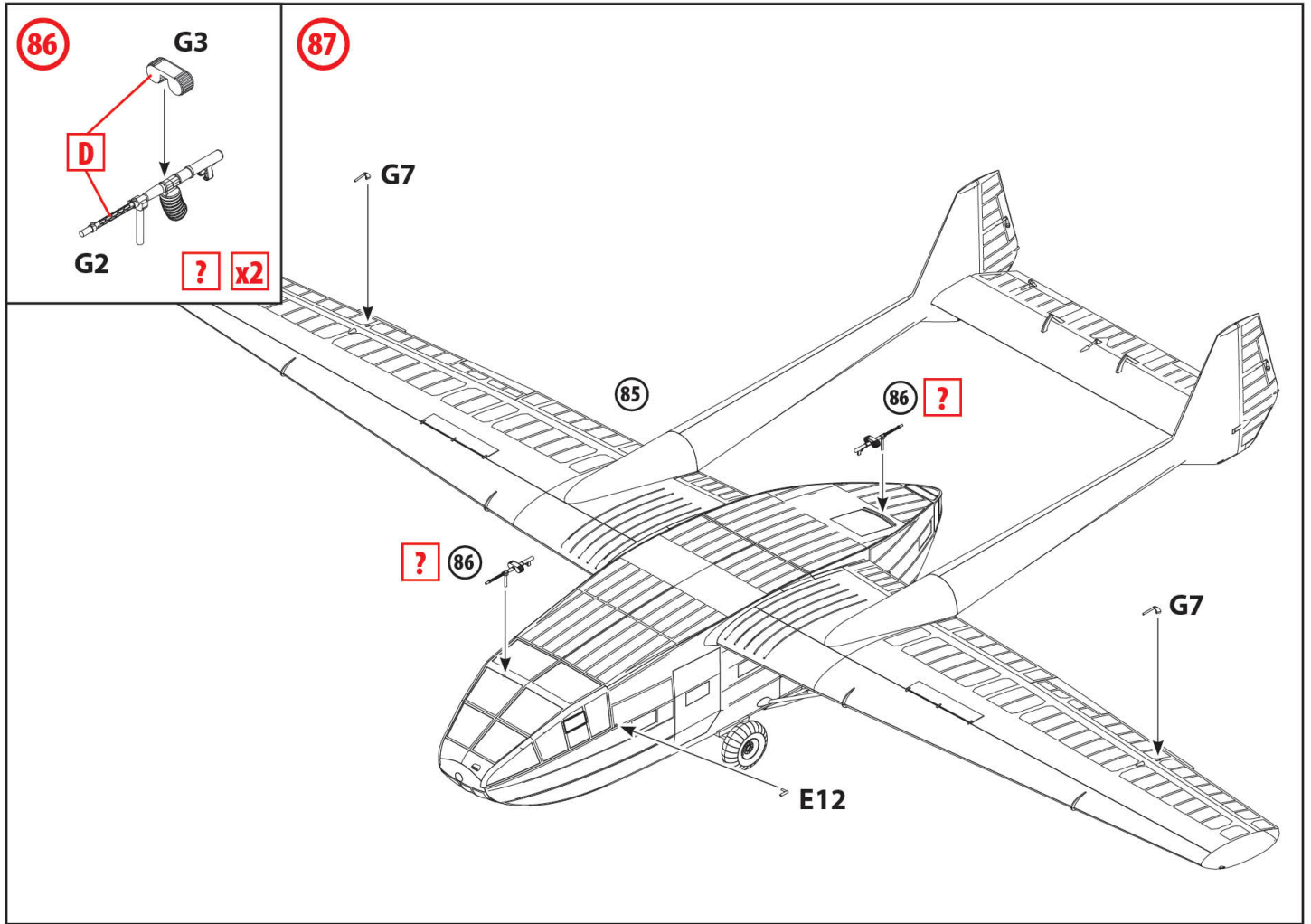

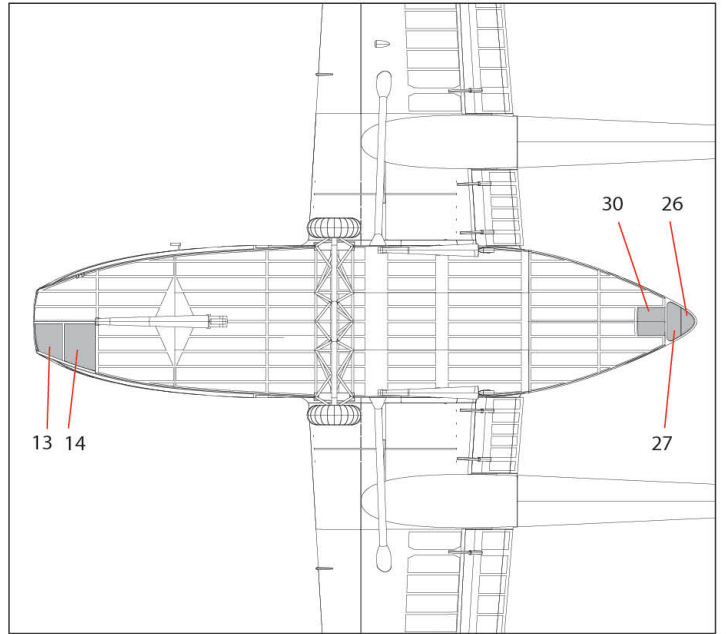
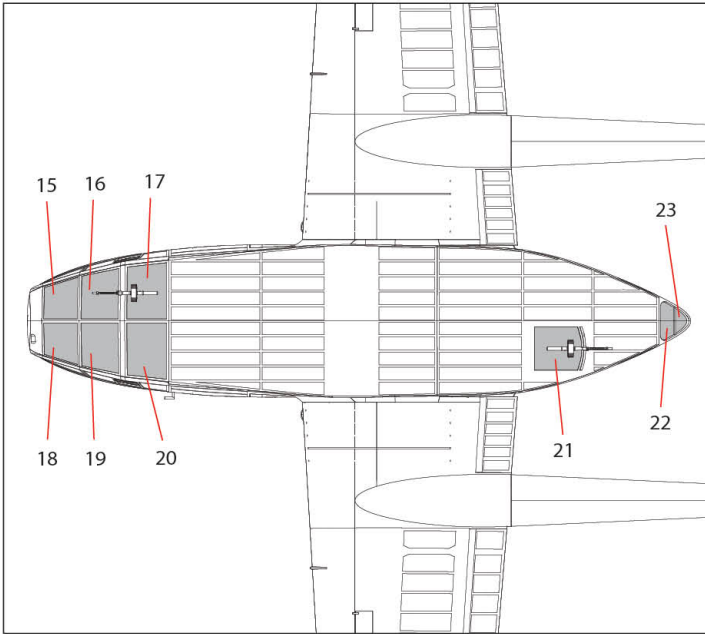
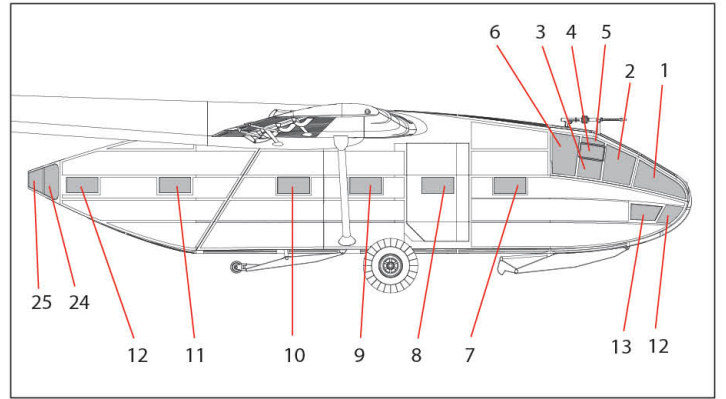
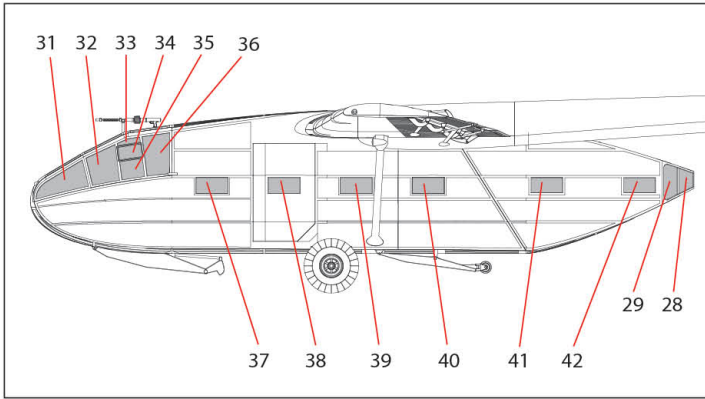

**ШАБЛОНИ МАСОК
MASK TEMPLATES**

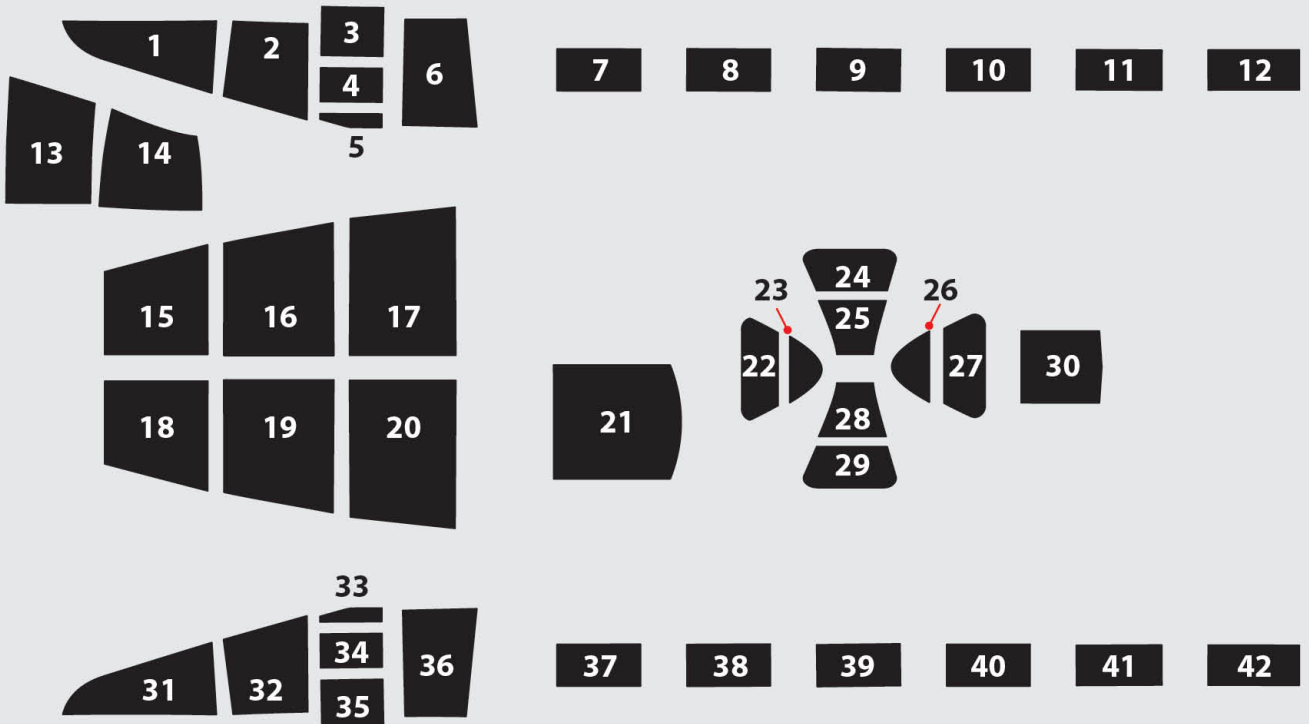

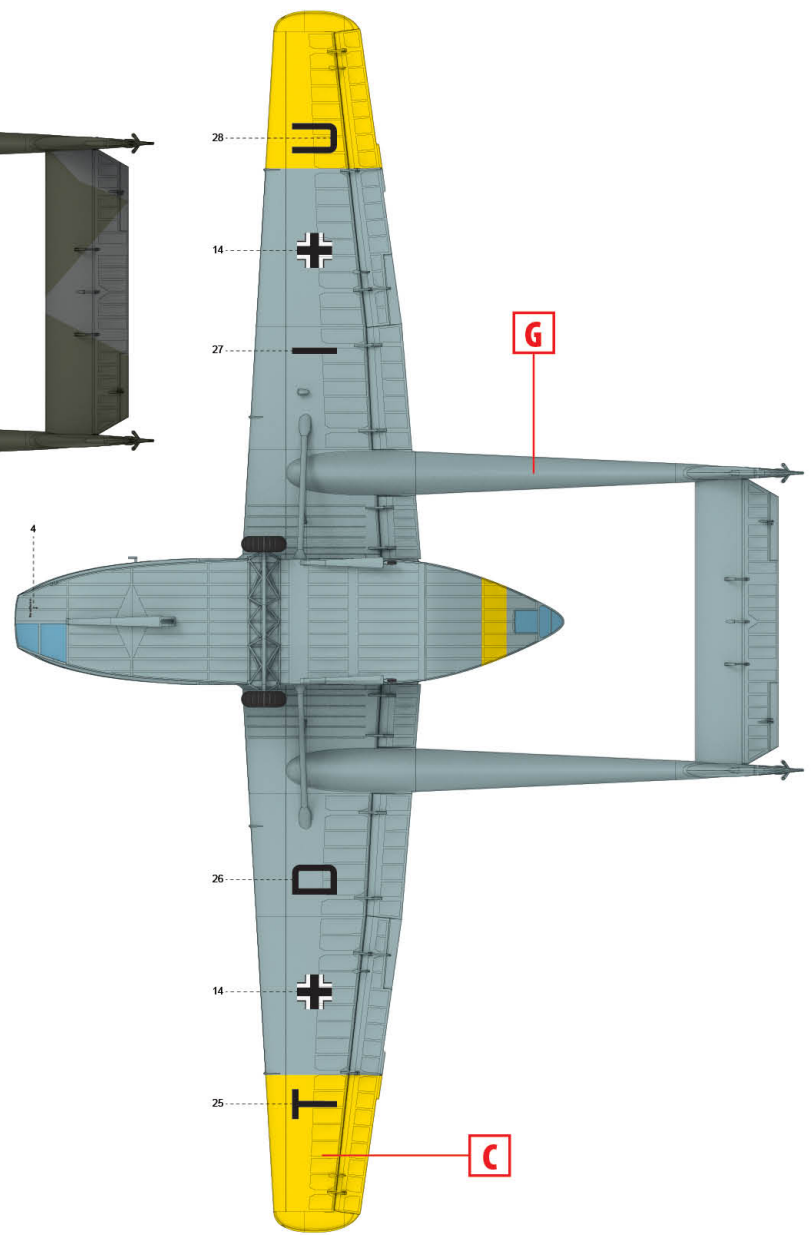
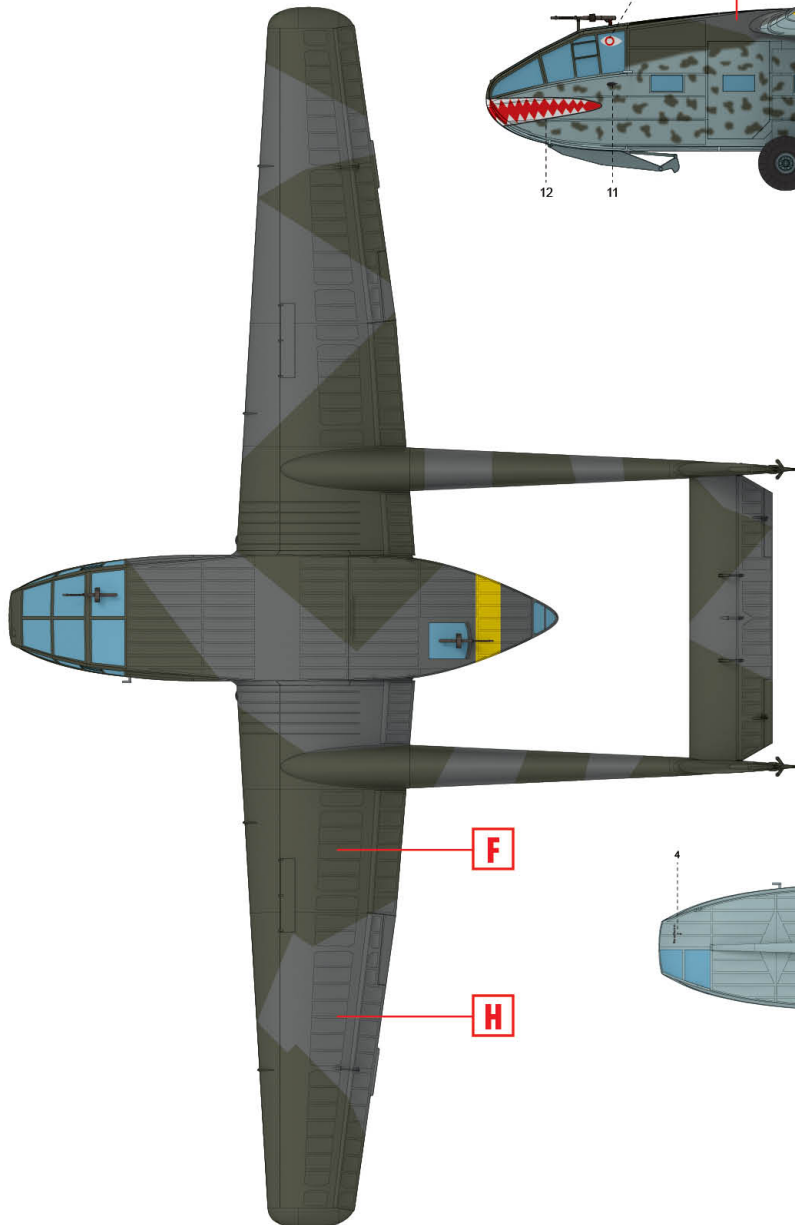
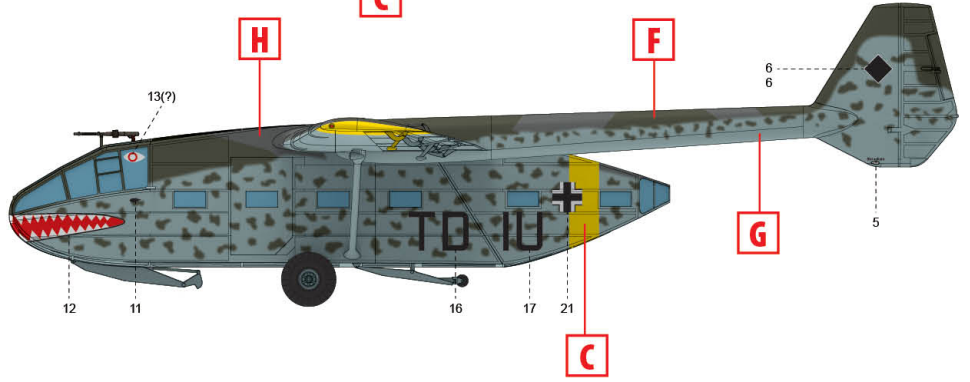
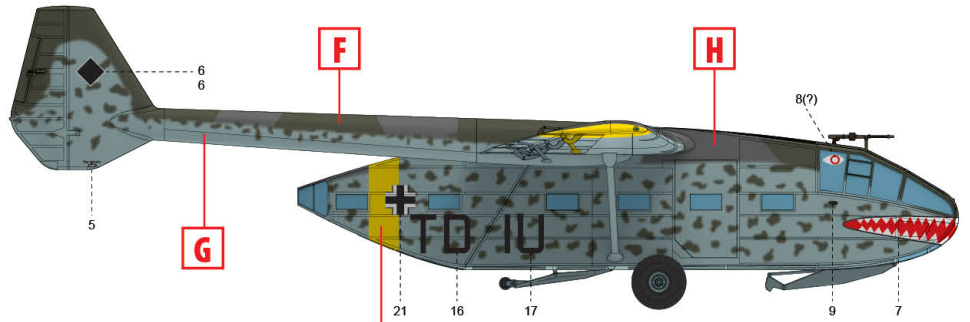
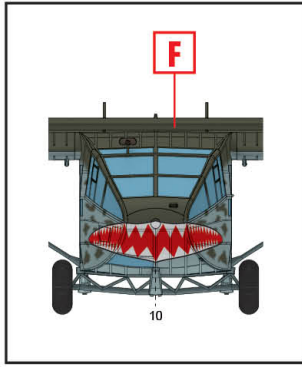

1. Gotha Go 242A, Середземноморський театр військових дій, 1942 рік
Gotha Go 242A, Mediterranean theater of operations, 1942

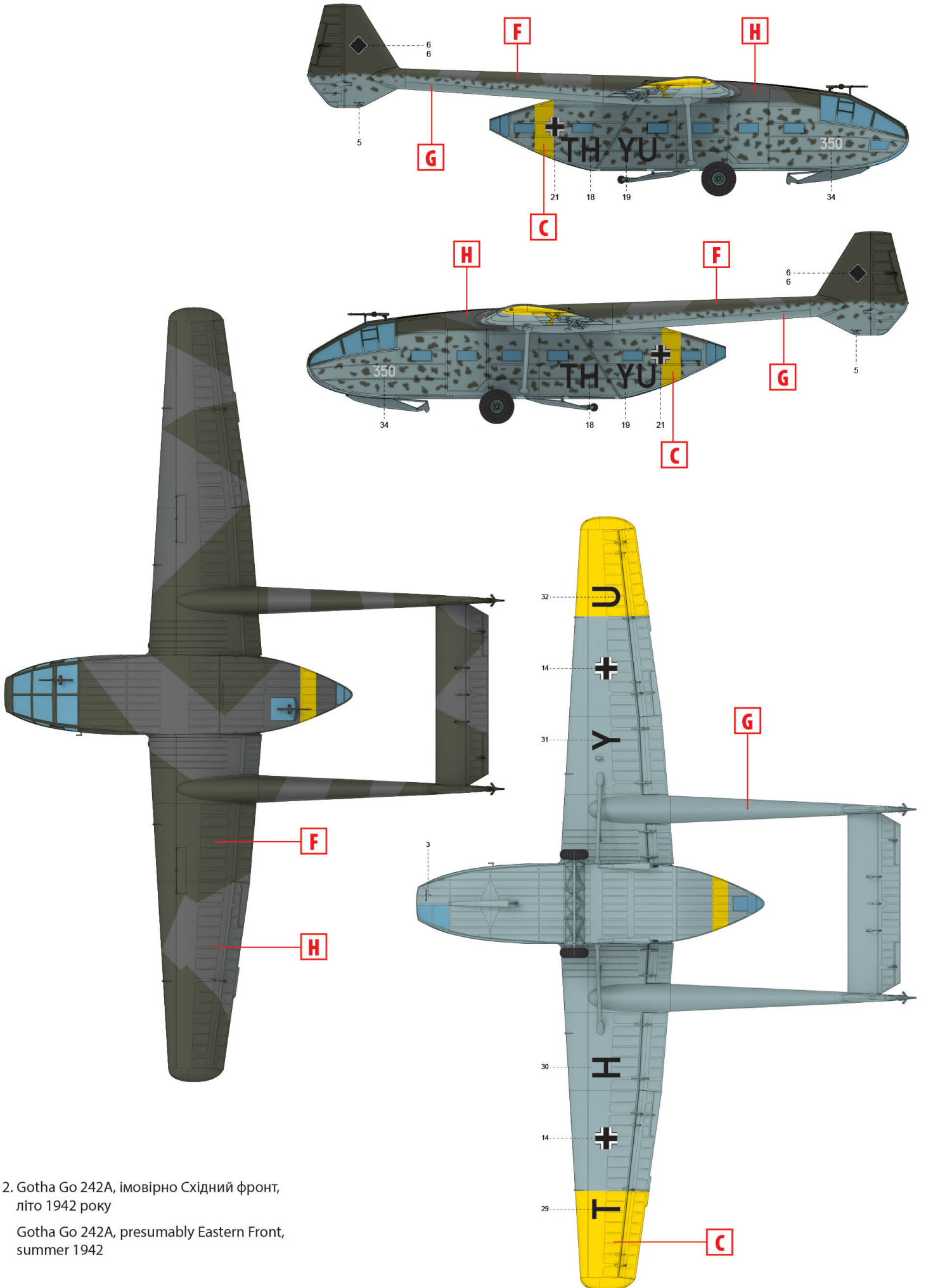

2. Gotha Go 242A, імовірно Східний фронт,
літо 1942 року

Gotha Go 242A, presumably Eastern Front,
summer 1942

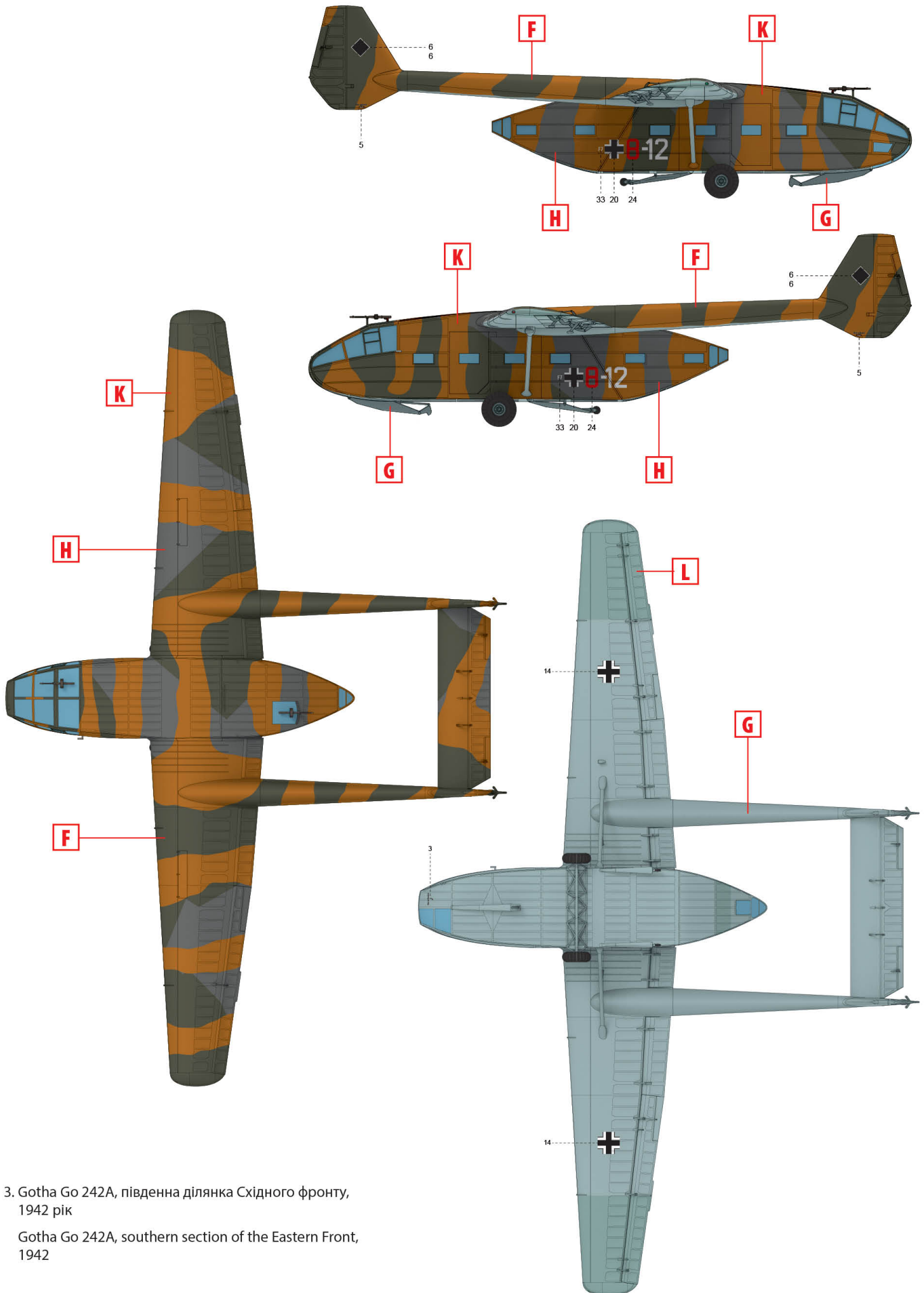

3. Gotha Go 242A, південна ділянка Східного фронту, 1942 рік
 Gotha Go 242A, southern section of the Eastern Front, 1942

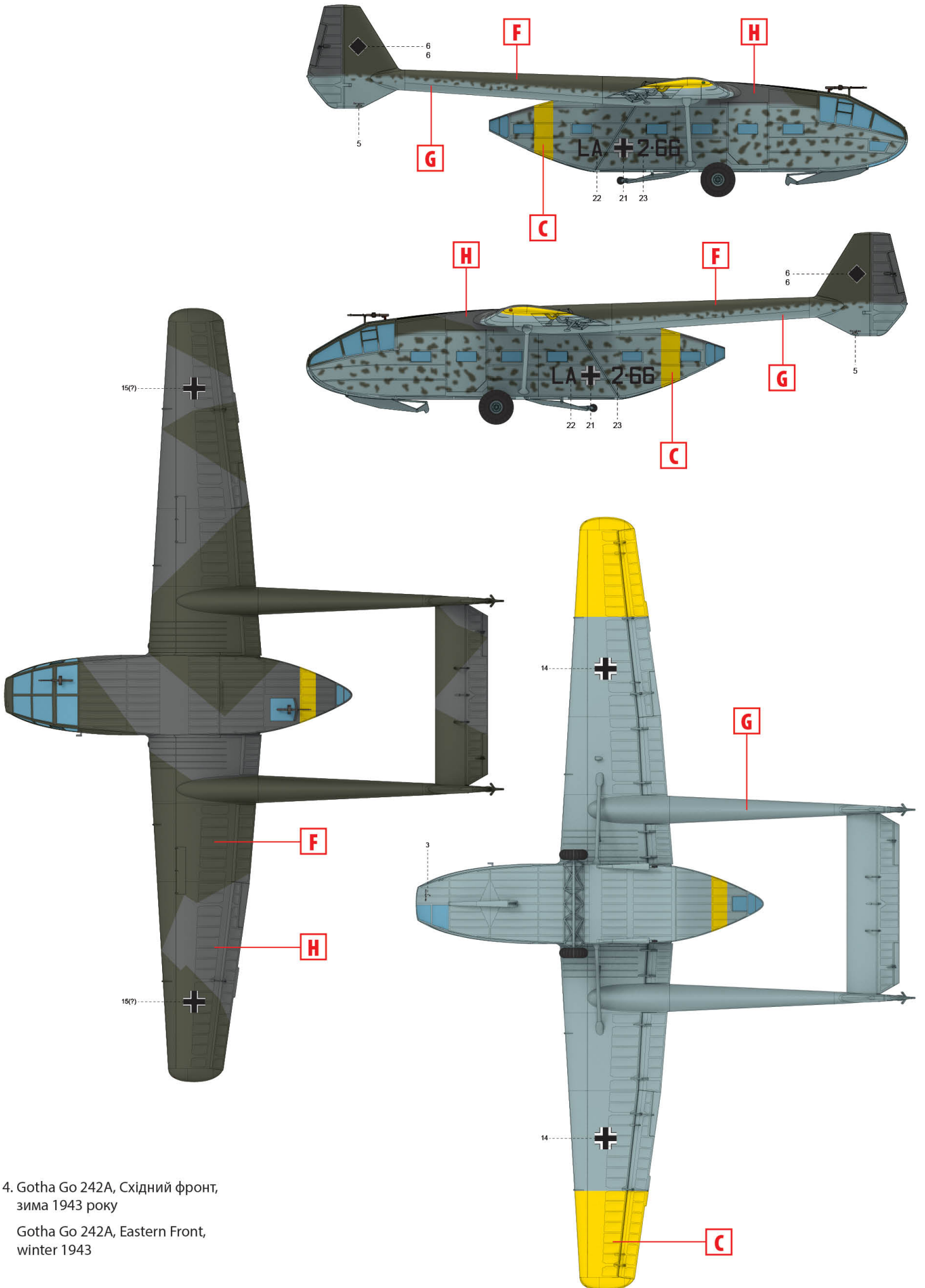

4. Gotha Go 242A, Східний фронт,
зима 1943 року

Gotha Go 242A, Eastern Front,
winter 1943