

TYPHOON Mk.IB

JT59 1:48 タイフーン Mk.IB

タイフーンの開発時、ネピア・セイバーエンジン搭載のタイプN、ロールスロイス・バルチュアエンジン搭載のタイプRの開発を進め、1939年10月にトーネードと名付けられたタイプRが先行して初飛行しました。タイフーンと命名されたタイプNは、エンジン自体の開発が遅れ1940年2月に初飛行し、高速飛行特性はかなり良いが離陸中に右へ振られる傾向が大きいと判定されました。その後、トーネードは供給されたエンジンが不調で、実用化が困難になり生産を中止し、一方のタイフーンは、新型セイバーIIAエンジン搭載のIAが生産され、続いてすぐに機関砲装備のIBが生産されて実用化が急がれましたが十分な実用試験結果がでないまま実戦配備されたため各所にトラブルが発生し、尾部全体が破損するという致命的な

事故が起きてしまいました。しかし当時、低空ではFw190より速い機体はタイフーンしかなく4門の20mm機関砲は、一撃で敵を粉碎しました。問題の尾部の欠陥も解決し、1942年11月からドイツ占領下のヨーロッパ大陸への攻撃では飛行場、艦船、鉄道などを破壊し大きな戦果をあげました。

《データ》

乗員：1名、全長：9.93m、全幅：12.59m、全高：4.49m、エンジン：ネピア・セイバー IIA液冷式24気筒H型、(出力2,180hp)、最大速度：652km/h、固定武装：20mmイスパノ機関砲 x4、初飛行：1940年2月24日

Two designs of the Hawker Typhoon were proposed during the aircraft's development stage: the N-type was powered by the Napier Sabre engine and the R-type by the Rolls-Royce Vulture. The R-type, dubbed the Tornado, made its maiden flight in October 1939. The Sabre-powered type was dubbed the Typhoon, but initial problems with the development of the engine itself delayed its maiden flight until February 1940. The top speed of the design was noteworthy, but flight characteristics were judged to be seriously flawed due to a tendency for the plane to veer to the right during takeoff. Subsequently, as the Tornado design was cancelled due to production difficulties with the Vulture powerplant, the Typhoon Ia was given the go-ahead for mass production, powered by an improved Sabre IIA engine. The 20mm cannon-armed Typhoon Ib type followed closely on the heels of the Ia, and was sent into combat without the benefit of sufficient testing, with the result that the design suffered from various initial troubles in service. One of the most

alarming of these troubles was the lifethreatening tendency for tail section failure in flight. However, these shortcomings were considered acceptable, as at the time the Typhoon was the only fighter design in the Allied arsenal capable of a speed higher than the Fw190 in low-altitude flight, and the Typhoon's armament of four 20mm cannon made the fighter capable of completely devastating an opponent in a single pass. With the tail section problems ironed out, the Typhoon was seeing extensive action over Nazi-occupied Europe, seeing great success as a sea/ground-attack plane against airfields, shipping and railway rolling stock.

<Data>

Crew: 1; Length: 9.93m; Wingspan: 12.59m; Height: 4.49m; Powerplant: Napier Sabre IIA liquid-cooled 24-cylinder H-configured engine (rated at 2,180hp); Top speed: 652km/hr; Fixed armament: Hispano 20mm cannonx4; Maiden flight: February 24, 1940

★ デカールをはってください。
 APPLY DECAL
 HEIAR ABZIEHBILD
 APPLIQUER DECALCOMANIE
 APPLICARE DECALCOMANIE
 PONER CALCOMANIA
 貼上水印紙

×2 2組つくってください。
 2 SETS NEEDED
 WIRD DOPPELT BENÖTIGT
 DEUX SETS NECESSAIRES
 NECESSARIE 2 SERIE
 SE NECESITAN DOS PIEZAS
 同様の制作二組

☐ 穴をあけてください。
 OPEN HOLE
 ÖFFNEN
 FAIRE UN TROU
 FORO APERTO
 HACER AQUJERO
 鑽孔

↔ どちらかを選んでください。
 OPTIONAL
 NACH BELIEBEN
 FACULTATIF
 FACOLTATIVO
 OPCIONAL
 可以選擇採用

☒ 接着しないでください。
 DO NOT CEMENT
 NICHT KLEBEN
 NE PAS COLLER
 NON INCOLLARE
 NO PEGAR
 不用粘合

12 塗装図の番号です。
 PAINTING SCHEME NUMBER
 LACKIERSCHEMANUMMER
 NUMÉROS DE LA LISTE DE PEINTURES
 NUMERO DELLO SCHEMA DI VERNICIATURA
 PINTAR ESQUEMA NUMERO
 這是塗裝圖的號碼

1 コックピットの組み立て Cockpit Assembly

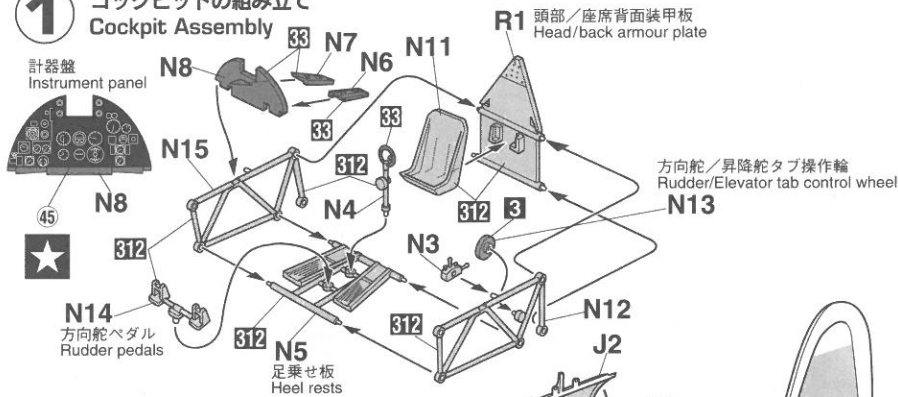

2 胴体の組み立て Fuselage Assembly

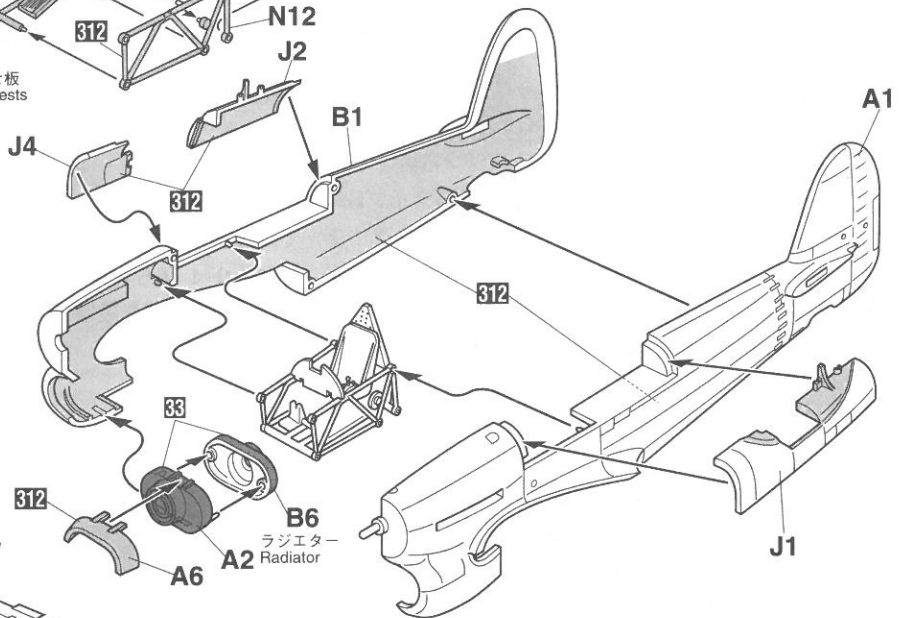

3 主翼の組み立て Main Wing Assembly

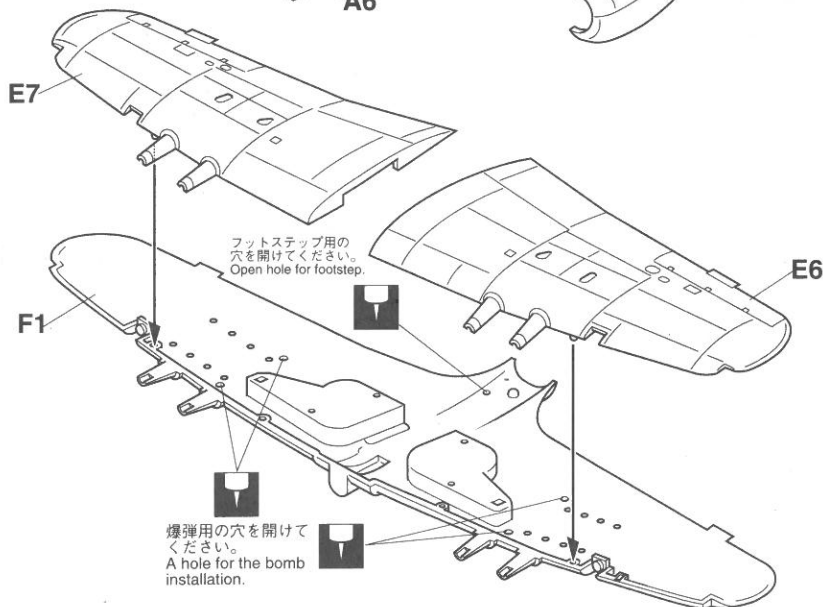

4 主翼の取り付け
Main Wing Installation

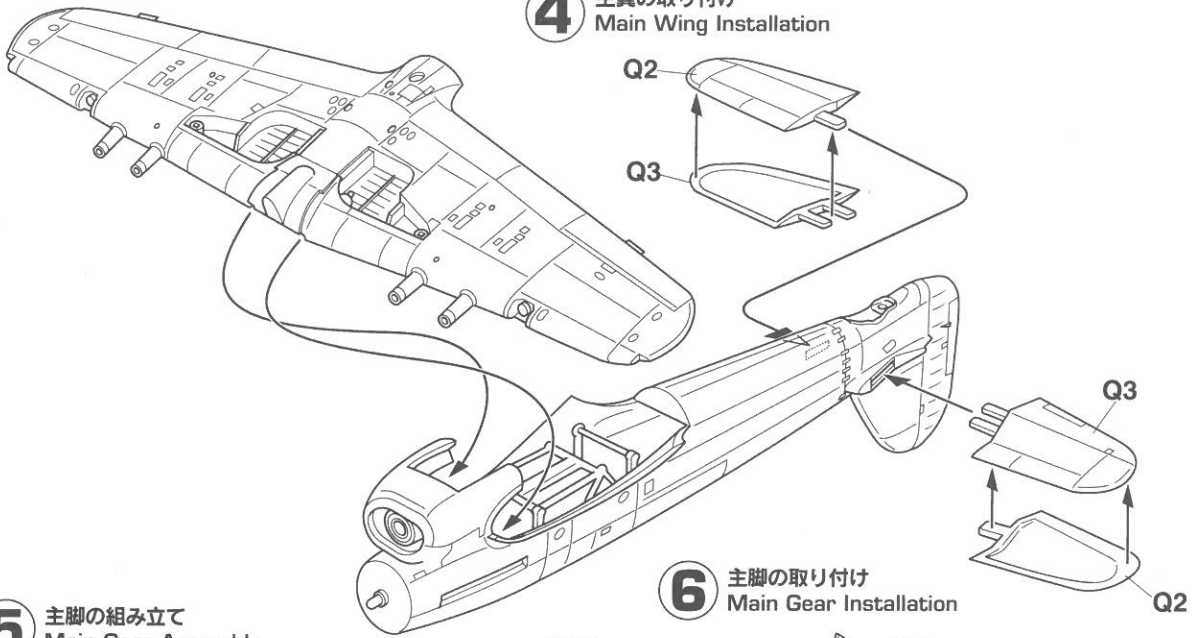

5 主脚の組み立て
Main Gear Assembly

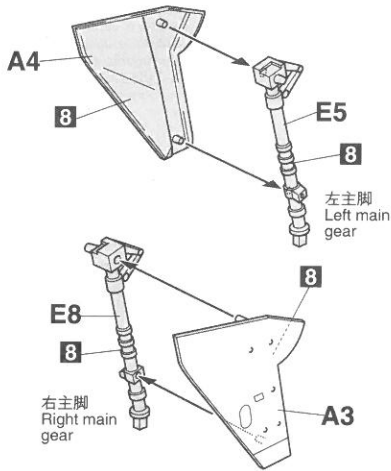

6 主脚の取り付け
Main Gear Installation

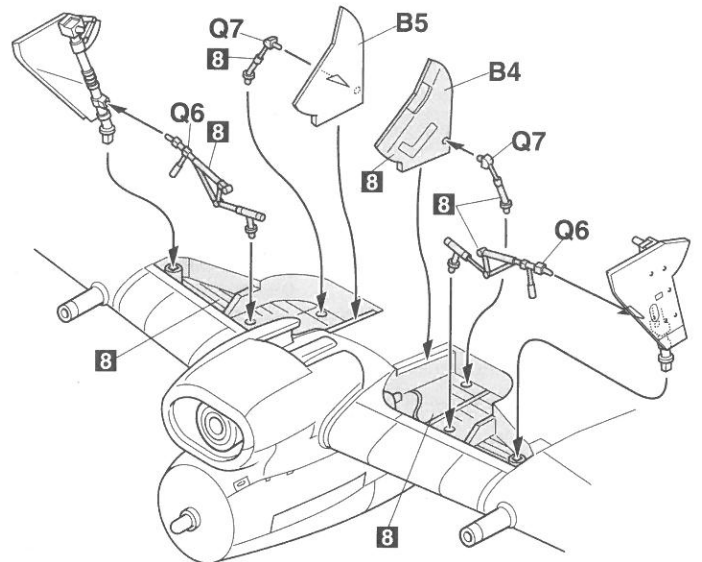

7 各部品の取り付け
Various Parts Installation

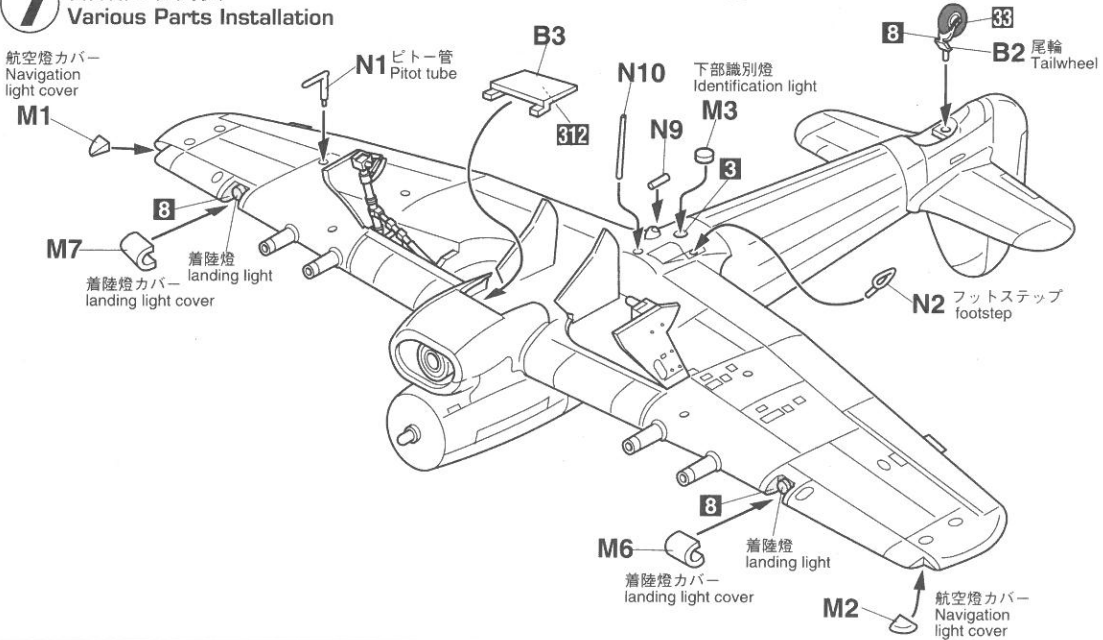

8 爆弾の組み立て
Bomb Assembly

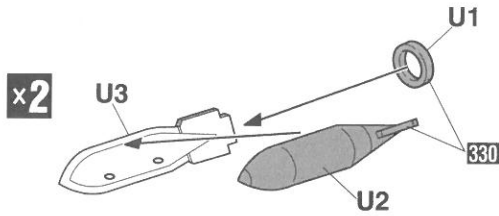

9 主車輪の組み立て
Main wheel Assembly

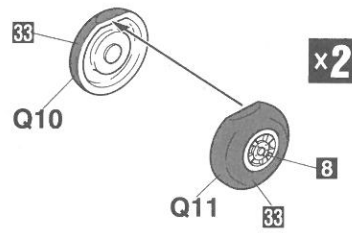

10 爆弾と主車輪の取り付け
Bomb and Main wheel Installation

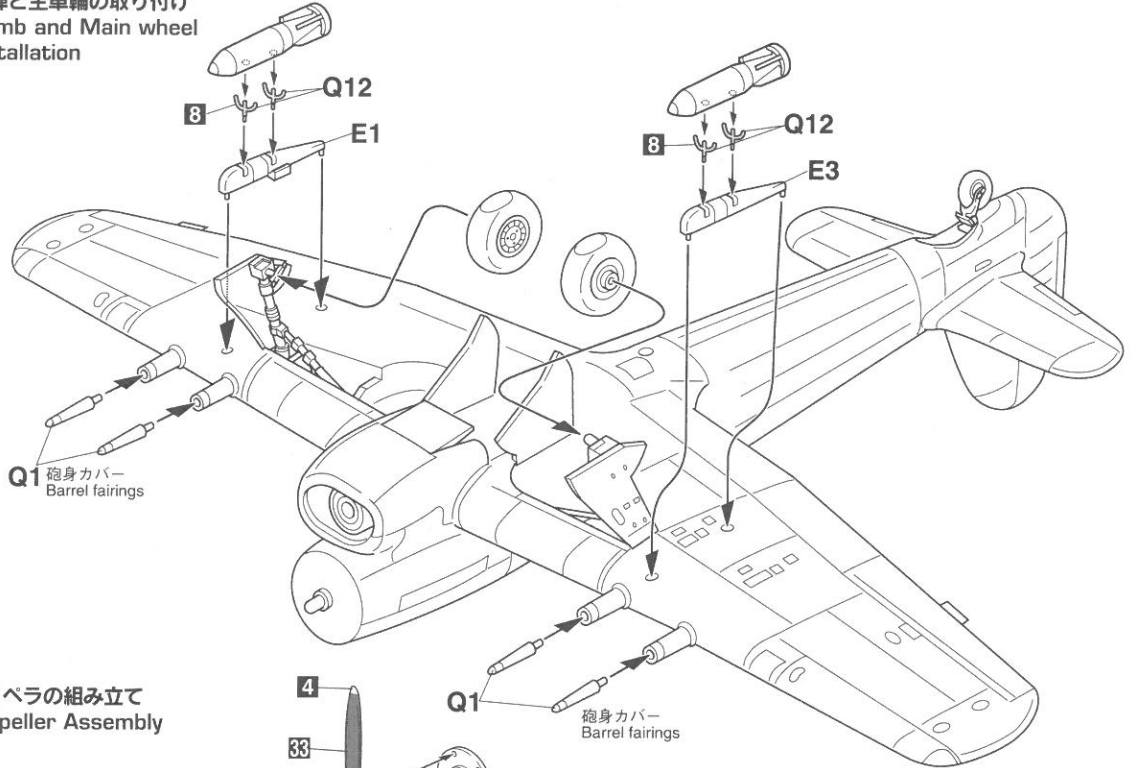

11 プロペラの組み立て
Propeller Assembly

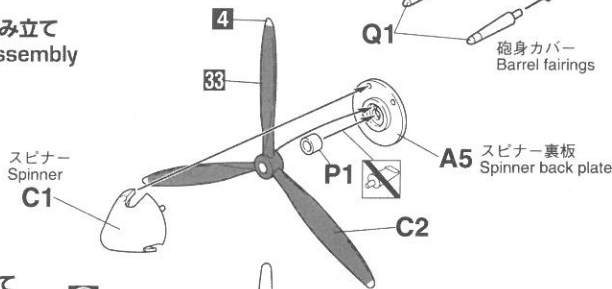

12 最終の組み立て
Final Assembly

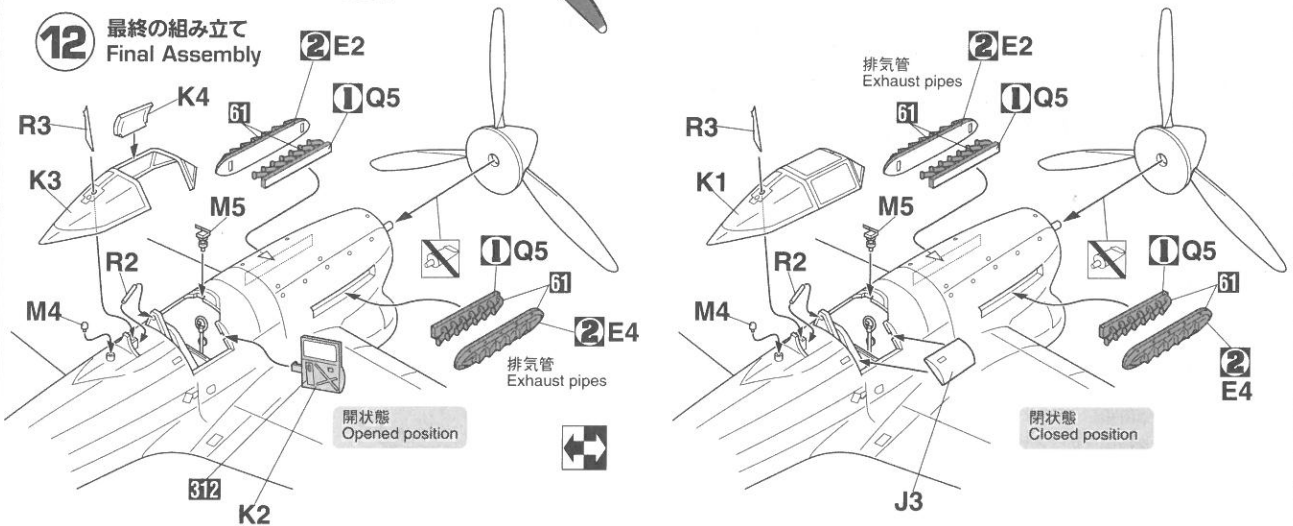

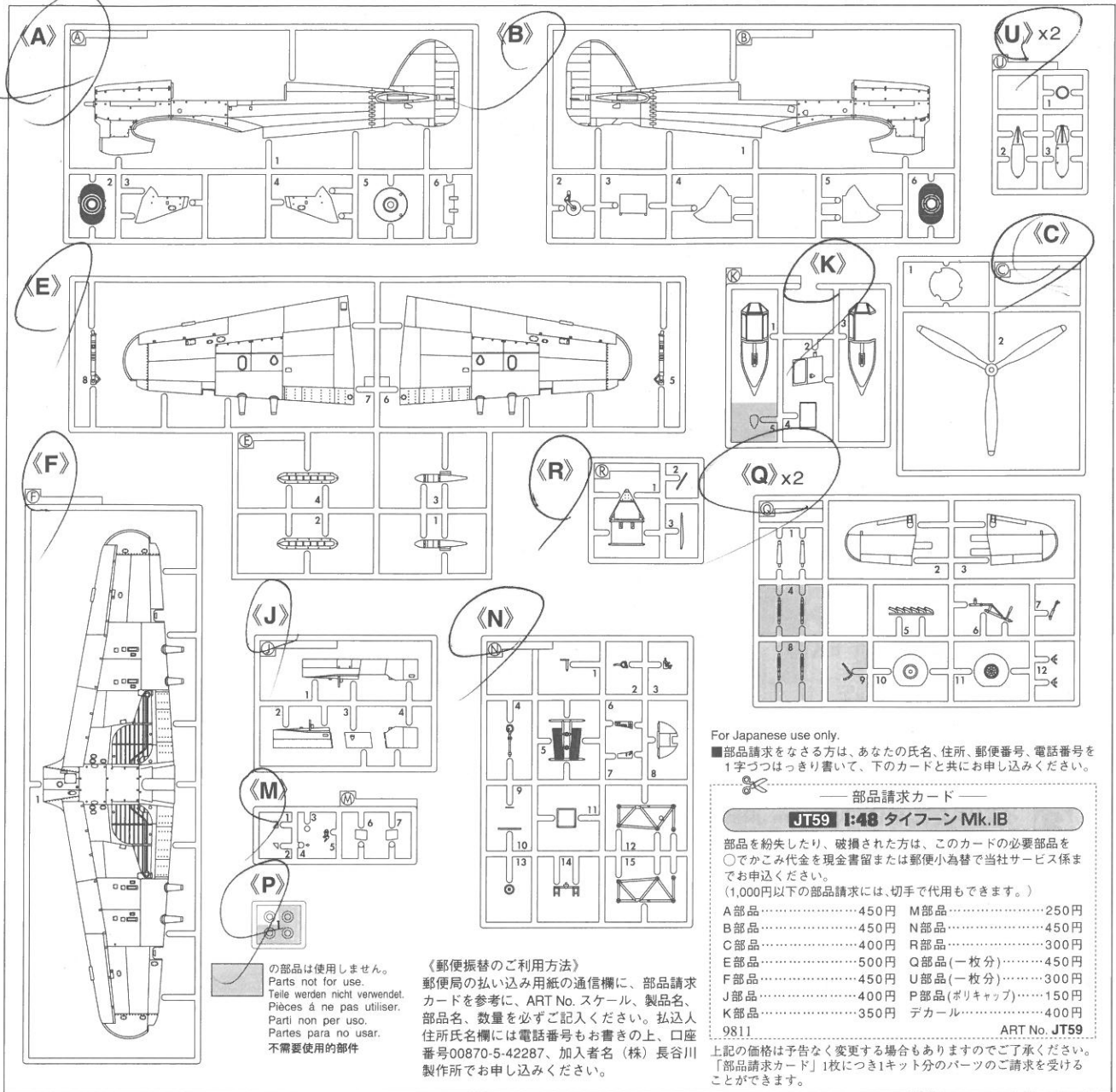

この部品は使用しません。
Parts not for use.
Teile werden nicht verwendet.
Pièces à ne pas utiliser.
Parti non per uso.
Partes para no usar.
不需要使用的部件

《郵便振替のご利用方法》

郵便局の払い込み用紙の通信欄に、部品請求カードを参考に、ART No. スケール、製品名、部品名、数量を必ずご記入ください。払込人住所氏名欄には電話番号もお書きの上、口座番号00870-5-42287、加入者名(株)長谷川製作所でお申し込みください。

For Japanese use only.

■部品請求をなさる方は、あなたの氏名、住所、郵便番号、電話番号を1字づつはっきり書いて、下のカードと共に申し込みください。



部品請求カード

JTS9 I:48 タイフーン Mk.IB

部品を紛失したり、破損された方は、このカードの必要部品を○でかき込み金を現金書留または郵便小為替で当社サービス係までお申ください。

(1,000円以下の部品請求には、切手で代用もできます。)

A 部品.....	450円	M 部品.....	250円
B 部品.....	450円	N 部品.....	450円
C 部品.....	400円	R 部品.....	300円
E 部品.....	500円	Q 部品(一枚分).....	450円
F 部品.....	450円	U 部品(一枚分).....	300円
J 部品.....	400円	P 部品(ポリキャップ).....	150円
K 部品.....	350円	デカール.....	400円
			9811
			ART No. JTS9

上記の価格は予告なく変更する場合もありますのでご了承ください。「部品請求カード」1枚につき1キット分のパーツのご請求を受けることができます。

1	H1	ホワイト(白)	WHITE
3	H3	レッド(赤)	RED
4	H4	イエロー(黄)	YELLOW
8	H8	シルバー(銀)	SILVER
15	H36	暗緑色(中島系)	DARK GREEN(NAKAJIMA)
26	H74	ダックエッググリーン	DUCK EGG GREEN
33	H12	つや消しブラック(黒)	FLAT BLACK
61	H76	焼鉄色	BURNT IRON
307		グレーFS36320	GRAY
312		グリーンFS34227	LIGHT GREEN
330		ダークグリーンBS381C/641	DARK GREEN

塗料指定の■はグンゼ産業・Mr. カラー、H■は水性ホビーカラーの番号です。このキットには接着剤は入っていないので別にお求めください。

H[] in painting indication is the number of Gunze Sangyo Aqueous Hobby Color, while ■ is that of Mr. Color. Glue is not included in this kit.

H[] bei Bemalungshinweisen ist die Nummer der Aqueous - Hobby - Color von Gunze Sangyo, während ■ den Ton der Farbserie Mr. Color anzeigt. Im Bausatz ist kein Klebstoff enthalten.

Sur le guide de peinture, H[] correspond au numéro de couleur GUNZE SANGYO AQUEOUS HOBBY COLOR, alors que ■ correspond à Mr. COLOR. La colle n'est pas fournie dans ce kit.

H[] nella indicazione della pittura è il numero della Gunze Sangyo del colore ad acqua per Hobby, mentre ■ è quello di Mr. Color. La colla non è inclusa nella scatola di montaggio.

H[] en indicaciones de pintado. Este es el numero de Gunze Sangyo Aqueous Hobby Color, mientras ■ es el de Mr. Color. El pegamento no esta incluido en el kit.

H[] 這個着色指示是代表都是出品水性模型漆的編號，而■則代表都是出品的樹脂系模型漆的編號，這份套件並沒有包括膠水。

Marking & Painting

1 イギリス空軍 第175中隊 c/n EK139
No.175 Squadron Royal Air Force c/n EK139

マーキング及び塗装図
Markierungen und Bemalung
Decoration et Peinture
Marchio & Pittura
Decoracion y Pintura
標貼及着色指示

Red Blue

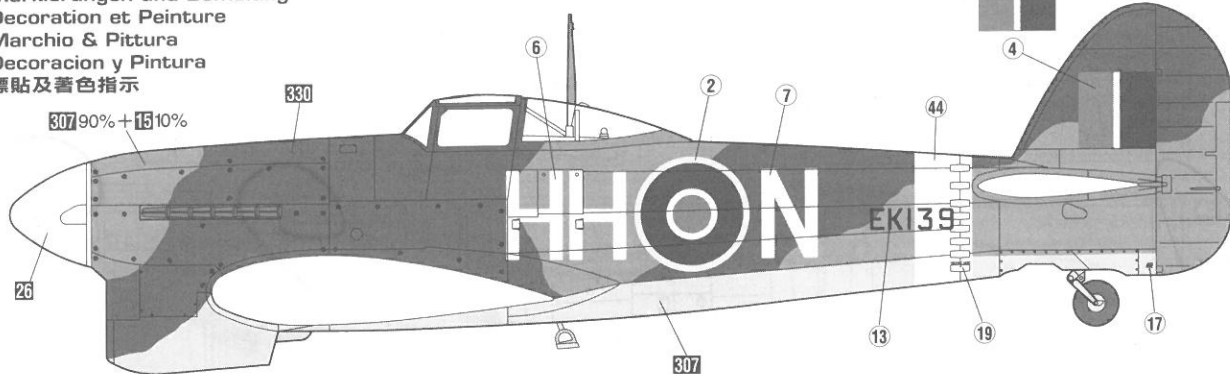

Blue Red

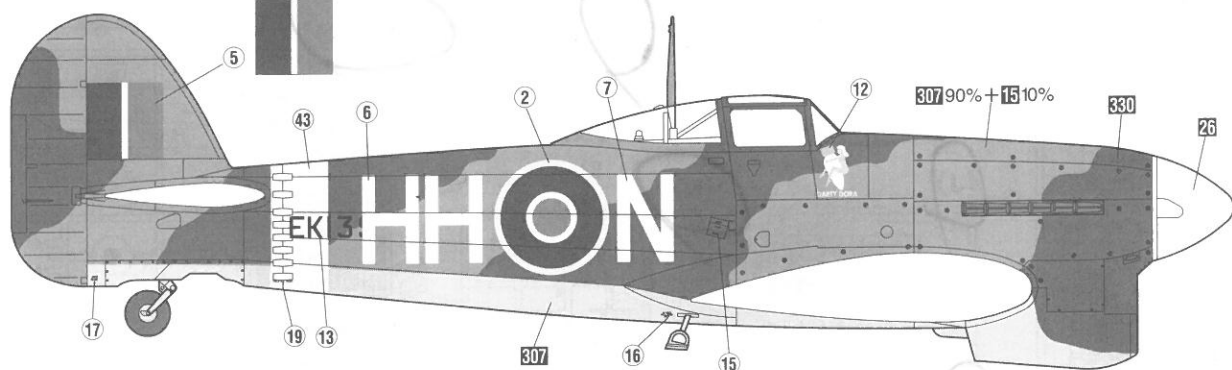

2 イギリス空軍 第198中隊 c/n JR371
No.198 Squadron Royal Air Force c/n JR371

Red Blue

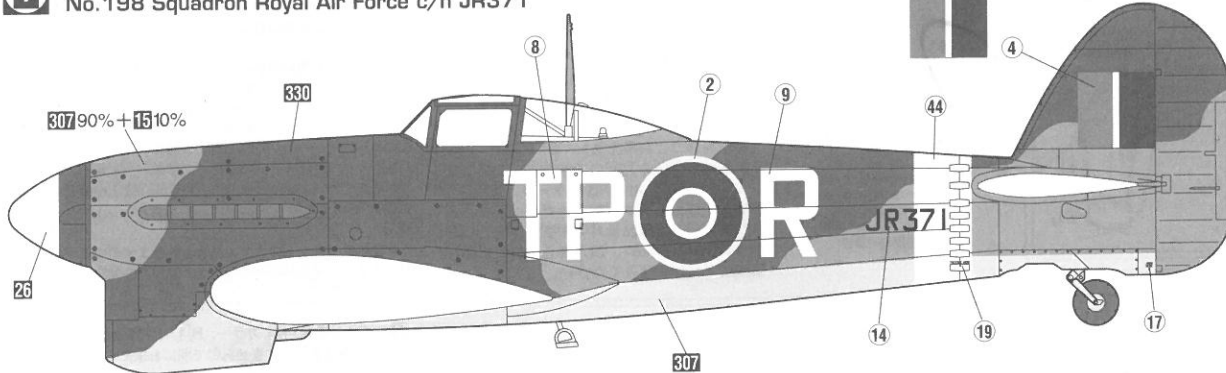

Blue Red

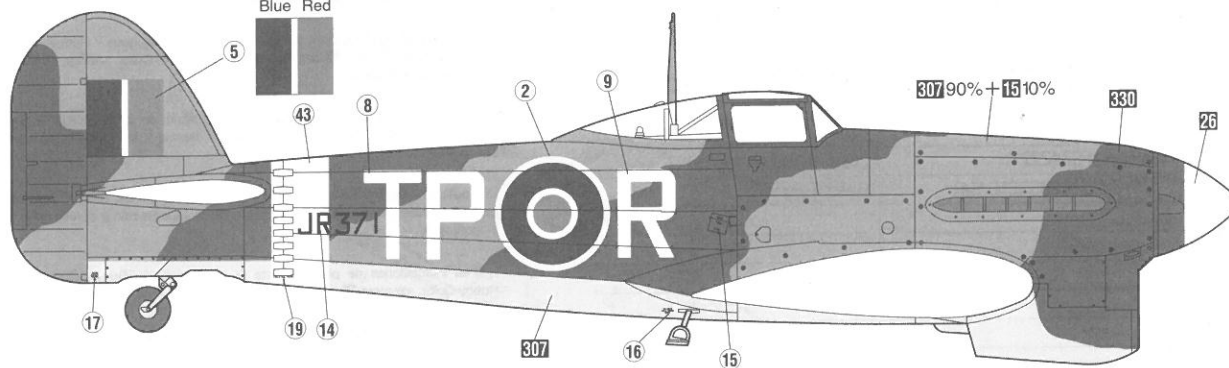

◆この塗装図は1/48スケールを、側面80%、上下面60%に縮小してあります。
◆This marking chart has been reduced by 80% in the side view and 60% in the top and bottom views from 1/48 scale.

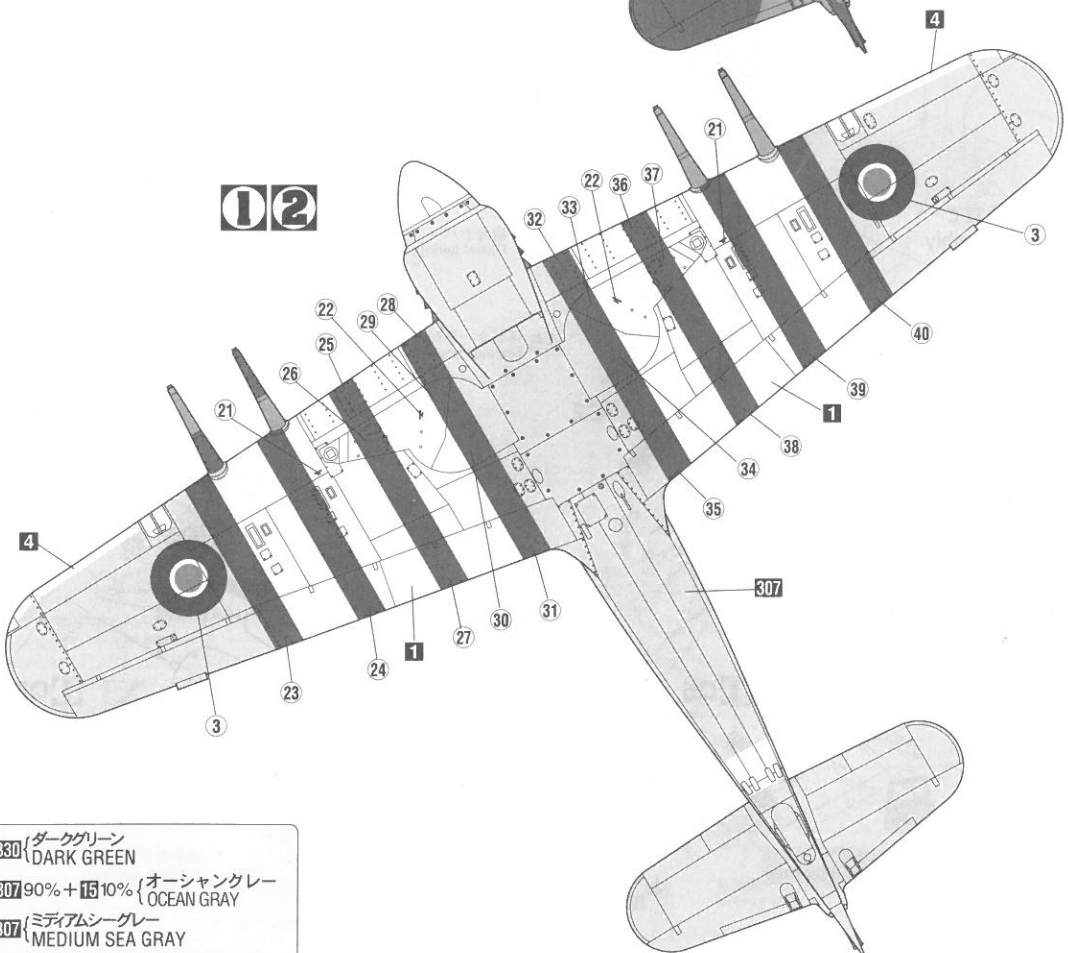
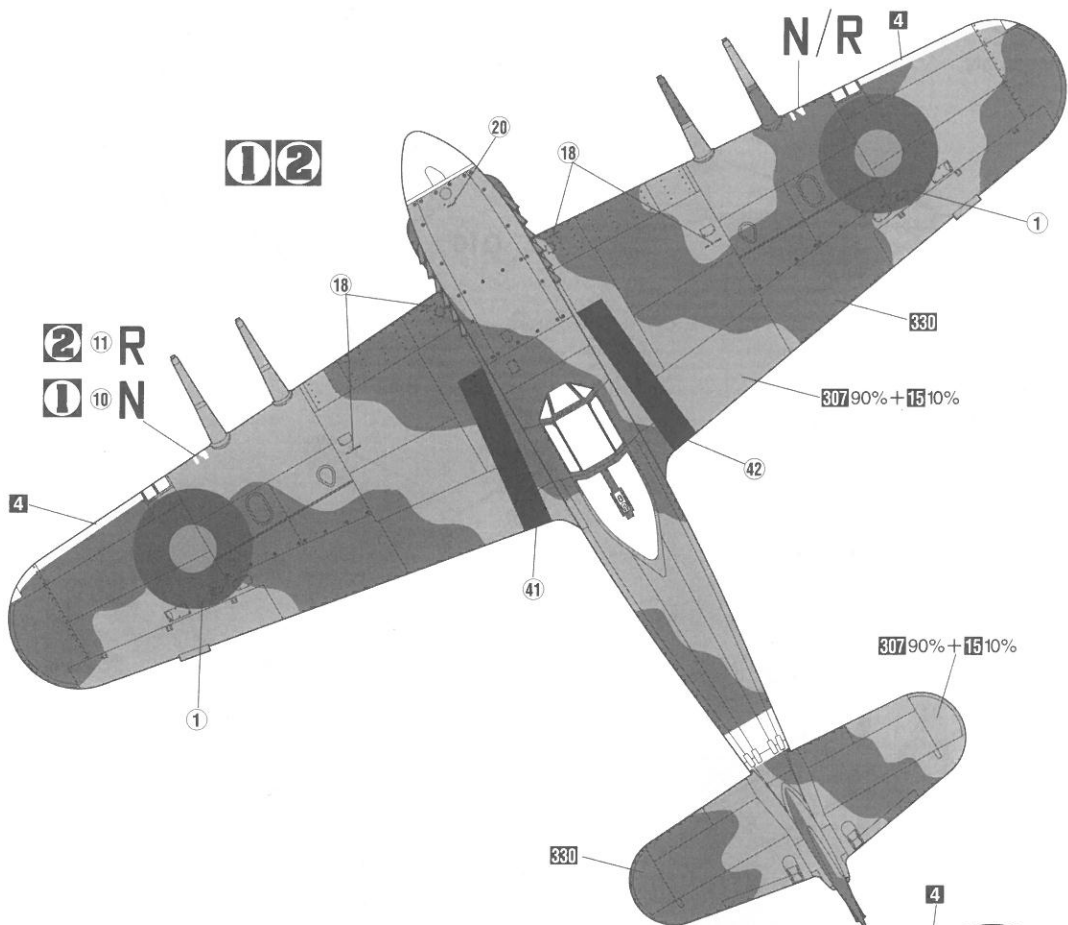

- 330 { ダークグリーン
DARK GREEN
- 307 90% + 15 10% { オーシャングレー
OCEAN GRAY
- 307 { ミディアムシーグレー
MEDIUM SEA GRAY

■デカールのじょうずな貼り方 Correct Method for Applying Decals

- デカールを貼るところのほこりや汚れを、ぬらした布できれいにふきとってください。
- Clean model surface with wet cloth.

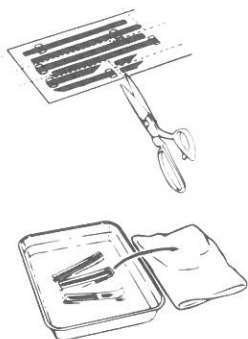

- 貼りたいデカールを台紙ごとハサミで切りとり、1枚ずつ水またはぬるま湯に台紙を下にして20秒くらい浮かべます。
- Cut each design out of decal sheet and dip them in warm water for 20 seconds.
- 水から出したらタオルの上のせ、指先でデカールが動くか確かめた後、貼るところにおいて静かに台紙をずらします。
- Check with finger tip if design is loose on base paper. If so, place it on proper position on model and slide off base paper leaving design on model.

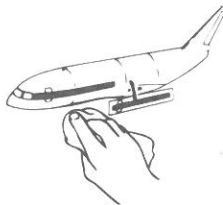

- 指先に少し水をつけて正確な位置にデカールを動かした後で、やわらかく、よく水を吸う布でデカールを押さえて内側の水分や気泡を押し出します。
- Move design to exact position with wet finger tip, and push out excess water and air bubbles under decal with soft cotton cloth.

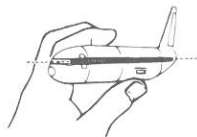

- デカールが完全に乾いたら少し水をつけた布で、デカールのまわりのノリをふきとります。
- When decals get dry, wipe off with wet cloth excess glue left around decals.

CAUTION: NOT SUITABLE FOR CHILDREN UNDER 3 YEARS. CONTAINS SMALL PARTS.

NICHT FÜR KINDER UNTER 36 MONATEN ENTHÄLT KLEINE TEILE.

ATTENTIE: NIET GESCHIKT VOOR KINDEREN TOT 4 JAAR. BEBAT KLEINE ONDERDELEN.

ATTENTION: CE PRODUIT NE CONVIENT PAS A UN ENFANT DE MOINS DE 36 MOIS, EN RAISON DES PIÈCES DE PETITE DIMENSION CONTENUES.

ATTENZIONE: PRODOTTO NON ADATTO AI BAMBINI DI ETÀ INFERIORE AI 36 MESI. CONTIENE PICCOLE PARTI.

ATENCIÓN: NO ES CONVENIENTE PARA NIÑOS MENORES DE 3 AÑOS. CONTIENE PIEZAS PEQUEÑAS.

ATENÇÃO: IMPRÓPRIO PARA CRIANÇAS COM MENOS DE 3 ANOS. CONTÉM PEÇAS PEQUENAS.

FORSIGTIG! IKKE EGNET TIL BØRN SOM ER MINDRE END 3 ÅR. INDEHOLDER SMÅ DELE.

ΠΡΟΣΟΧΗ : ΚΑΤΑΛΛΗΛΟ ΓΙΑ ΠΑΙΔΙΑ ΑΝΩ ΤΩΝ ΤΡΙΩΝ ΕΤΩΝ ΠΕΡΙΕΧΕΙ ΜΙΚΡΑ ΤΕΜΑΧΙΑ

■AVOR DEM ZUSAMMENBAU ZU LESEN

- Bitte lesen Sie die Anleitung vor dem Zusammenbauen sorgfältig durch.
- Verwenden Sie nur Kunststoffklebstoff und Kunststofflackfarben.
- Die geleerten Plastiküten sollten zerissen und weggeworfen werden, um zu verhindern, daß Kleinkinder beim Spielen darin erstickten.
- Handhaben Sie Klebstoff und Lackfarben niemals in der Nähe von offenen Flammen.
- Mit klebemittel sparsam umgehen und während des zusammenbaus für ausreichende ventilation sorgen.

■LIRE CECI AVANT D'EFFECTUER LE MONTAGE

- Etudier attentivement les instructions avant le montage.
- N'utiliser que dell'adhésif plastique et du vernis.
- Déchirer et jeter les sacs en plastiques vides pour éviter tout danger d'étouffement pour les enfants.
- Ne jamais utiliser d'adhésif ou du vernis près d'une flamme.
- Utiliser le ciment avec modération et bien ventiler la pièce pendant le montage.

■LEGGERE QUESTO PRIMA DEL MONTAGGIO

- Studiare attentamente le istruzioni prima del montaggio.
- Usare solo adesivo e vernici per plastica.
- Strappare e gettare le buste di plastica vuote per evitare il pericolo di soffocamento per bambini piccoli.
- Non usare mai l'adesivo o la vernice vicino ad una fiamma.
- Utilice suficiente adhesivo y ventile bien la habitación durante la construcción.

■ANTES DEL ENSAMBLAJE, LEA CUIDADOSAMENTE LO SIGUIENTE

- Antes del ensamble, estudie cuidadosamente las instrucciones.
- Emplee solamente cemento plástico y pinturas.
- Rompa y tire las bolsas de plástico a fin de evitar que los niños pequeños puedan sofocarse jugando con ellas.
- No emplee nunca cemento ni pintura cerca de llamas.
- Usare l'adesivo moderatamente e ventilare bene l'ambiente durante la costruzione.

■組件之前務請先看清此說明。

- 請先看清說明圖，把整體的順序之後才進入組件。
- 強力膠和塗料請使用塑膠專用的。商品的空袋為了不讓小孩子帶在頭上，請撕掉。
- 強力膠塗料不可在火的附近使用。

"WARNING" FUNCTIONAL SHARP POINTS
"WARNUNG" SCHARFE ECKEN UND KANTEN
"Avertissement" Points essentiels de fonctionnement
"ATTENZIONE" PARTI MOLTO ACUMINATE
"AVISO" PUNTOS AGUDOS EN FUNCIONAMIENTO



注 意

- *組み立てる前に必ずお読みください。
- *12才以下の方が組み立てる時は、保護者もお読みください。

1. 組み立てモデルです。作る前に組み立て説明書をお読みください。
2. 部品を取り出した後のビニール袋は、小さな子供が頭から被ったり、飲み込んだりすると窒息するおそれがありますので、破り捨ててください。
3. 部品はきれいに切り取り、切り取った後のクズはゴミ箱に捨ててください。
4. 部品はやむなくとがっている所がありますので使用目的以外は、絶対に遊ばないでください。特に小さいお子様のいる家庭では注意してください。
5. 小さな部品がありますので、誤って飲み込まないようにしてください。特に小さいお子様のいる家庭では注意してください。
6. 部品の組立の際、ニッパー、ナイフ、ヤスリ等を不用意に取り扱うと、刃先等で怪我の恐れがあります。12才以下の方は、保護者の指導のもとに取り扱ってください。
7. 接着剤、塗料を使用する場合は、下記に注意してください。
* 締め切った室内では使用しないでください。中毒の恐れがあります。
* 火の近くでの使用は絶対に止めてください。引火の恐れがあります。接着剤、塗料は目や口に入れないでください。
* 誤って目や口に入ったときは、すぐに大量の水で洗い流して、医師に相談してください。
8. 工具、接着剤、塗料、電池等を使用する場合は、その説明書の注意事項をよく読んで正しく使用してください。



CAUTION

- * MAKE SURE TO READ INSTRUCTIONS LISTED BELOW BEFORE ASSEMBLING.
- * ADULT SUPERVISOR SHOULD ALSO READ INSTRUCTIONS WHEN ASSEMBLED BY CHILDREN AGED 12 OR YOUNGER.

1. THIS BEING AN ASSEMBLY KIT, READ THE INSTRUCTIONS BEFORE ASSEMBLING.
2. TEAR UP AND THROW AWAY THE PLASTIC BAGS CONTAINING KIT PARTS AS CHILDREN MAY SUFFOCATE BY SWALLOWING OR WEARING OVER HEAD.
3. CUT THE PARTS OFF PROPERLY AND THROW THE WASTE PARTS INTO DUSTBOX AT ONCE.
4. DO NOT PLAY WITH THE PARTS FOR ANY OTHER PURPOSE AS SOME PARTS MAY BE TOO SHARP. MORE CAUTION AND CARE NEEDED FOR FAMILIES WITH INFANTS.
5. DO NOT SWALLOW ANY PARTS AND CUT-OFF CHIPS. KEEP AWAY FROM REACH OF CHILDREN.
6. WRONG OR CARELESS USAGE OF NIPPER, CUTTER, FILE ETC. MAY HURT THE ASSEMBLER.
7. BE CAUTIONS AS FOLLOWS WHEN USING ADHESIVES AND/OR PAINTS:
* DO NOT USE IN CLOSED ROOM TO AVOID POISONING/TOXIC.
* DO NOT USE NEAR FIRE TO AVOID FLAMMABILITY.
* DO NOT PUT ANY ADHESIVES AND/OR PAINTS INTO MOUTH AND EYE IF MISTAKENLY PUT INTO, WASH OUT PROMPTLY WITH FULL WATER AND CONSULT A DOCTOR.
8. USE TOOLINGS, ADHESIVES, PAINTS, BATTERIES ETC. PROPERLY AFTER CAREFUL READING OF INSTRUCTIONS GIVEN IN EACH HANDLING MANUAL.

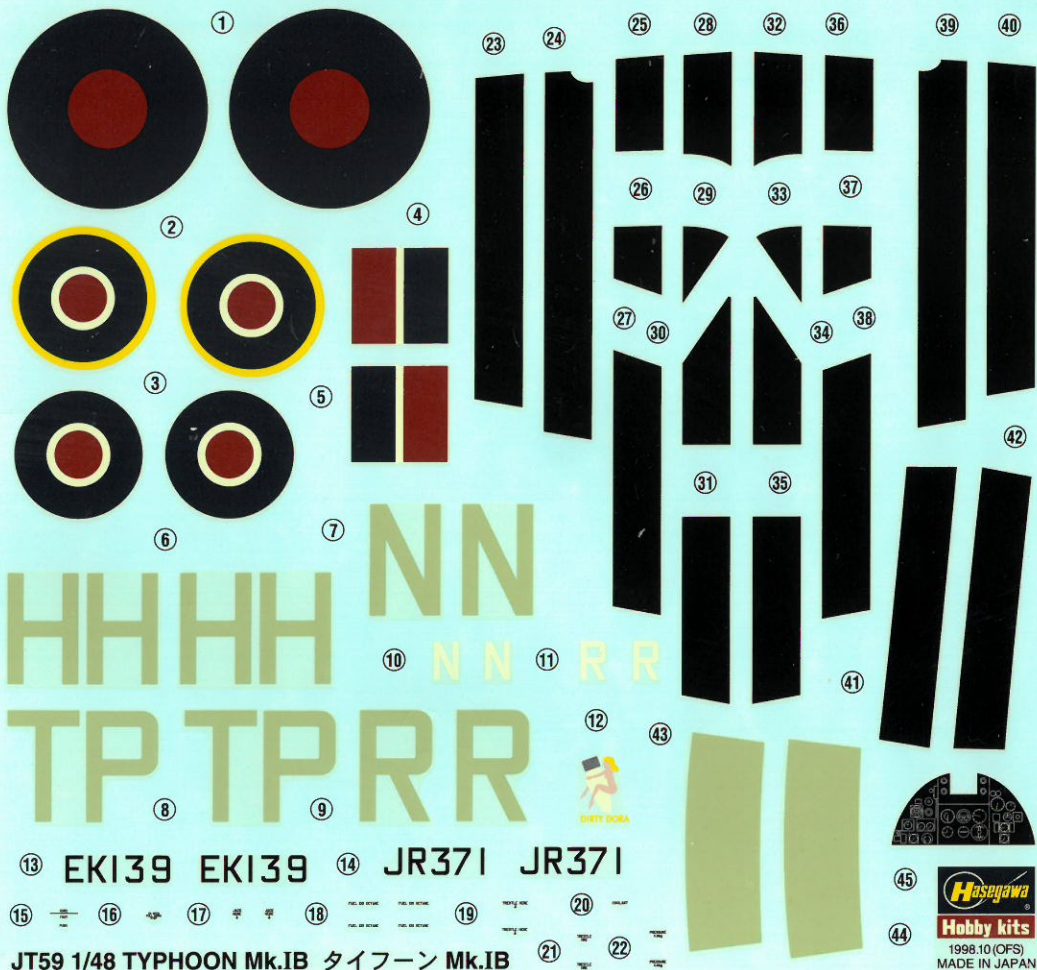

JT59 1/48 TYPHOON Mk.IB タイフーン Mk.IB

 Hasegawa
 Hobby kits
 1998.10 (OFS)
 MADE IN JAPAN