

Myśliwiec PZL/IAR P.11F

PZL/IAR P.11F Romanian Fighter



Cat. No. 72521
Scale 1/72

3d design: Przemysław Głogowski
Research: IBG Crew



IBG Models pragnie podziękować Panom Horia Stoica, Radu Brinzan, Michałowi Skawińskiemu, Markowi Możdzeniowi, Pawłowi Mistewiczowi i Bartłomiejowi Opali za pomoc w tworzeniu tego modelu!

IBG Models would like to thank Mr. Horia Stoica, Radu Brinzan, Michał Skawiński, Marek Możdżeń, Paweł Mistewicz and Bartłomiej Opala for help in creating this model kit!

P.11F był trzecią (po P.11c i P.7a) najliczniej produkowaną wersją w długiej linii rozwojowej myśliwców PZL bazujących na koncepcji mewiego płata inż. Zygmunta Puławskiego.

Początki jej historii sięgają jesieni 1934 roku, gdy po opracowaniu nowej, znacznie zmodyfikowanej wersji myśliwca P.11 (P.11c - patrz zestaw IBG nr 72519), zakłady PZL rozpoczęły starania o zainteresowanie samolotem nabywców zagranicznych. Pierwszym krokiem było wystawienie piątego prototypu P.11 (P.11/V) na Międzynarodowym Salonie Lotniczym w Paryżu w listopadzie i grudniu 1934 roku. Rumunia, która wcześniej zakupiła w PZL 50 szt. wersji P.11B (patrz zestaw IBG nr 72518), zdecydowała się na zakup licencji najnowszej wersji, która miała być budowana w zakładach Industria Aeronautică Română (IAR) w Braşov. Zamówienie zostało złożone na początku 1935 roku - zakłady PZL miały dostarczyć dokumentację, gotowy prototyp oraz komplety półfabrykatów i części zapasowych stanowiących ekwiwalent 10 płatowców. Transakcja jednak przeciągnęła się na skutek licznych przeszkód natury politycznej i finansowej. Ostatecznie wspomniany prototyp (P.11/V z silnikiem zmienionym na IAR 9K) został przekazany stronie rumuńskiej dopiero na początku 1936 r.

Produkcja, uruchomiana przy wsparciu polskich inżynierów, rozpoczęła się pod koniec 1936 roku i była oparta częściowo o produkty wytwarzane w Polsce – do najbardziej charakterystycznych należą śmigła Szomański i opony Stomil.

W porównaniu z P.11c, wersja rumuńska różniła się silnikiem i jego osłonami (IAR 9K o mocy 610 KM), śmigłem, uzbrojeniem (4x 7.92 mm FN Browning Modèle 1932, co dzięki ich szybkostrzelności czyniło z P.11F najlepiej uzbrojoną wersję P.11), przyrządami celowniczymi, rumuńskimi przyrządami pokładowymi i innymi drobniejszymi detalami wyposażenia.

Rozpoczęcie produkcji całkowicie metalowych P.11F z kadłubem o konstrukcji częściowo półskorupowej stanowiło znaczną zmianę technologiczną dla fabryki IAR, która do tej produkowała płatowce o konstrukcji mieszanej z kadłubami kratownicowymi. Nowo nabyte doświadczenia okazały się bezcenne dla rumuńskiego przemysłu lotniczego i ostatecznie zapoczątkowały kilka lat później przy budowie najśłynniejszego rumuńskiego samolotu – IAR 80.

Wskutek wspomnianych opóźnień, myśliwce P.11F weszły na wyposażenie jednostek liniowych lotnictwa rumuńskiego dopiero pomiędzy lipcem 1937 r. a listopadem 1938 r. Z powodu szybkiego rozwoju techniki lotniczej nie była to już konstrukcja najmłodsza, niemniej jednak w porównaniu z lotnictwem innych krajów bałkańskich 95 rumuńskich P.11F stanowiło liczącą się siłę. W 1939 roku na horyzoncie pojawili się jednak dużo potężniejsi przeciwnicy.

P.11F pozostawały w gotowości do obrony rumuńskiego nieba w czasie kryzysów w 1940 r. (gdy w czerwcu Związek Radziecki zajął Besarabię oraz pomiędzy lipcem i wrześniem w czasie sporu z Węgrami o Transylwanię), inwazji na Jugosławię w kwietniu 1941 r. i wreszcie brały aktywny udział w operacji Barbarossa wykonując przede wszystkim zadania związane z atakami na cele naziemne. Pod koniec tego roku zostały wycofane z frontu wschodniego i przeniesione do jednostek obrony powietrznej terytorium Rumunii i szkolnictwa. Ostatnie egzemplarze zakończyły swą służbę dopiero w 1948 r.

Oprócz jednego prototypu zbudowanego w zakładach PZL, w latach 1936-1938 wyprodukowano 95 maszyn w fabryce IAR w Braşov (numery 51-145). Do dziś nie zachował się żaden egzemplarz myśliwca P.11F.

The P.11F was the third (after P.11c and P.7a) most numerous version in the long line of PZL fighters based on the seagull-wing concept of Eng. Zygmunt Puławski.

Its history starts in the fall of 1934, when after the development of a new, significantly modified version of the P.11 fighter (P.11c - see IBG set No. 72519), PZL factory began efforts to attract foreign customers for the airplane. The first step was the presentation of the fifth P.11 (P.11/V) prototype at the Paris Air Show in November and December of 1934. Romania, which had previously purchased 50 aircraft of the P.11B version from PZL (see IBG set No. 72518), decided to purchase the license for production of the latest variant, which was to be built at Industria Aeronautică Română (IAR) in Braşov. The order was placed at the beginning of 1935 - PZL factory was to provide documentation, a complete prototype and sets of prefabricated materials and spare parts constituting the equivalent of 10 airframes. However, the transaction dragged on due to numerous political and financial obstacles. Ultimately, the aforementioned prototype (P.11/V with an engine changed to IAR 9K) was handed over to the Romanian side only at the beginning of 1936.

Production, launched with the support of Polish engineers, began at the end of 1936 and was based partly on products manufactured in Poland - the most characteristic ones are the Szomański propellers and Stomil tires.

In comparison to the P.11c, the Romanian version differed in the engine and its covers (IAR 9K rated at 600 HP), propeller, armament (4x 7.92 mm FN Browning Modèle 1932, which, owing to their rate of fire, made with the P.11F the best-armed version of the P.11), gunsights, Romanian flight instruments and other smaller equipment details.

The commencement of production of the all-metal P.11F with a partly semi-monocoque fuselage represented a significant technological change for the IAR factory, which until then produced only airframes of mixed construction with truss hulls. The newly acquired experience with all-metal constructions turned out to be invaluable for the Romanian aviation industry and finally paid off a few years later during the construction of the most famous Romanian aircraft - the IAR 80.

As a result of the aforementioned delays, the first P.11F fighters were introduced into first-line units of Romanian aviation only in July 1937. The last, ninety-fifth, airplane produced was handed over in November 1938. Due to the rapid development of aviation technology, it was no longer the youngest construction, but compared to the aviation of other Balkan countries, the 95 Romanian P.11F was a significant force. In 1939, however, much more powerful opponents appeared on the horizon.

P.11F were ready to defend the Romanian sky during the crises of 1940 (when the Soviet Union occupied Bessarabia in June and between July and September during the dispute with Hungary over Transylvania), invasion of Yugoslavia in April 1941 and finally took active part in Operation Barbarossa - performing mainly ground-attack missions. At the end of that year, they were withdrawn from the Eastern Front and transferred to Romanian air defense and training units. Eventually the last units in schools ended their service in 1948.

In addition to one prototype built at the PZL factory, 95 machines were produced in the IAR plant in Braşov (numbers 51-145) between 1936 and 1938. Unfortunately no P.11F fighter survives today.

IBG Models
ul. Benedykta Hertza 2
04-603 Warszawa
Poland

tel +48 22 8159150
fax +48 22 8159151
ibgsc@ibg.com.pl
www.ibg.com.pl
www.ibgmodels.com

Elementy modelu Elements of the model kit

Ramka A / Frame A

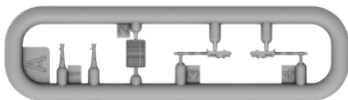

Ramka B / Frame B

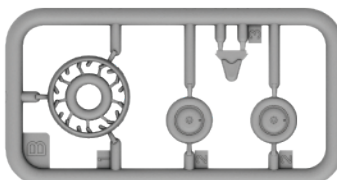

Ramka N / Frame N

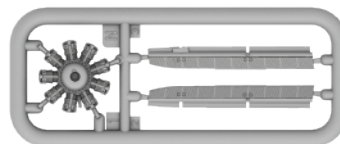

Ramka F / Frame F

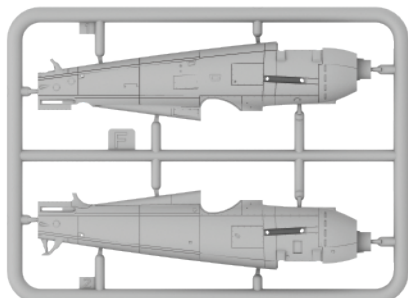

Ramka W2 / Frame W2

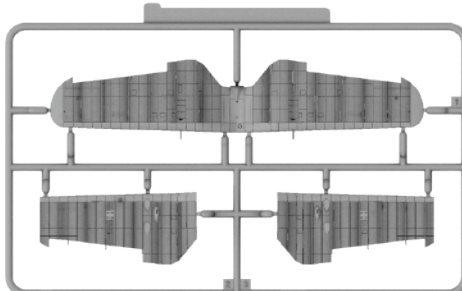

Ramka H / Frame H

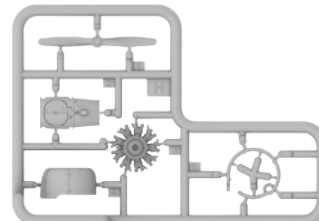

Ramka Y / Frame Y

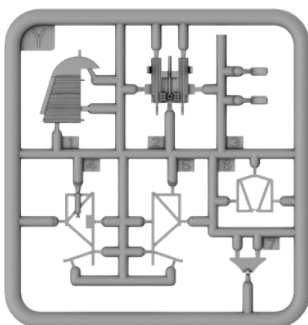

Ramka V / Frame V

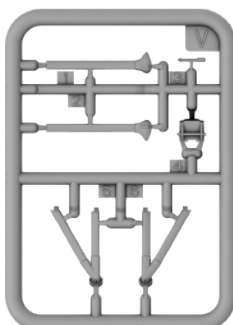

Ramka Z / Frame Z

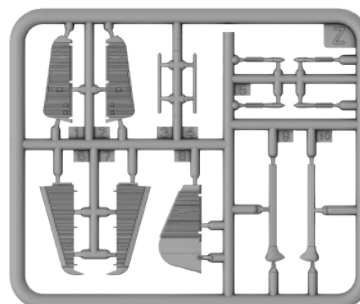

Kalkomanie / Decals

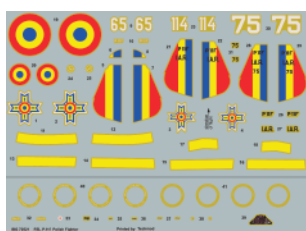

Elementy Fototrawione / Photo-etched Parts

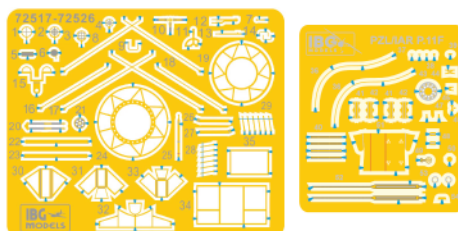

Ramka K przezroczysta / Frame K transparent

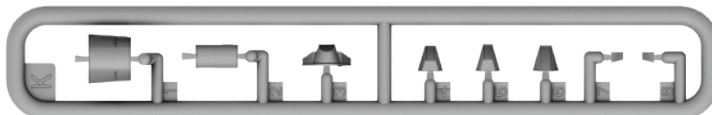

Element złożony we wcześniejszym etapie
Element assembled in previous step



Kolor farby
Paint colour



Wersja do wyboru
Version to choose



Element po złożeniu w aktualnym etapie
Element after assembly in current step



Kalkomania
Decal

Przed montażem przeczytać instrukcję. Przestrzegać kolejności montażu podanego w instrukcji. Klej i farby nie wchodzi w skład zestawu.
Please read instructions before assembly. Follow the sequence of assembly presented in instructions. Glue and paint not included.

Malowanie wnętrza Painting of the interior

		VALLEJO	HATAKA	LIFE COLOR	MR HOBBY	AK INTERACTIVE
Black	A	71.057	HTK-_100	LC02	H12	RC001
Grey	B	71.050	HTK-_265	UA046	C013	RC261
Silver	C	71.067	HTK-_003	LC24	H8	AK479
Rust	D	71.130	HTK-_132	LC32	H47	AK708
Brown Leather	E	72.740	HTK-_186	UA764	H460	AK3031
Black Leather	F	71.057	HTK-_100	UA763	H12	AK3034
Gunmetal	G	71.072	HTK-_106	LC26	H018	AK798
Light Brown	H	71.027	HTK-_074	UA767	H455	AK787
Khaki Brown	J	71.297	HTK-_299	UA210	C517	RC033
Olive Green	K	71.011	HTK-_022	UA111	C309	RC340
Terracota	L	71.125	HTK-_012	UA015	C310	RC225
Light Green	M	71.126	HTK-_091	UA416	C312	RC232
Bluish Grey	N	71.407	HTK-_203	UA036	C334	RC285
Yellow	P	71.002	HTK-_107	LC03	H34	RC007

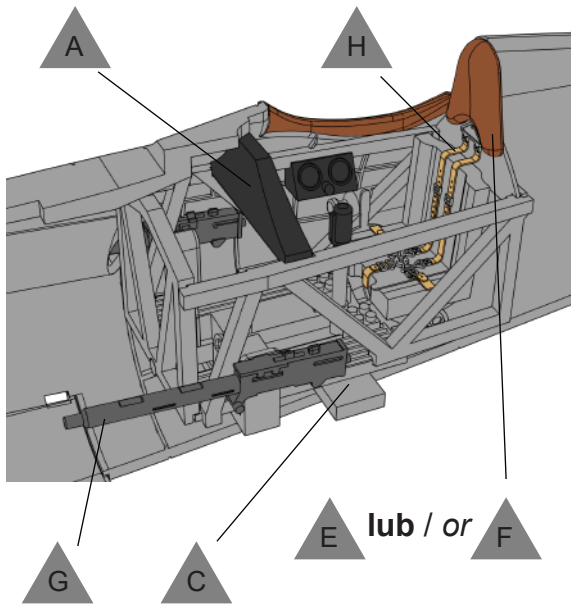

Etap 1 Step 1

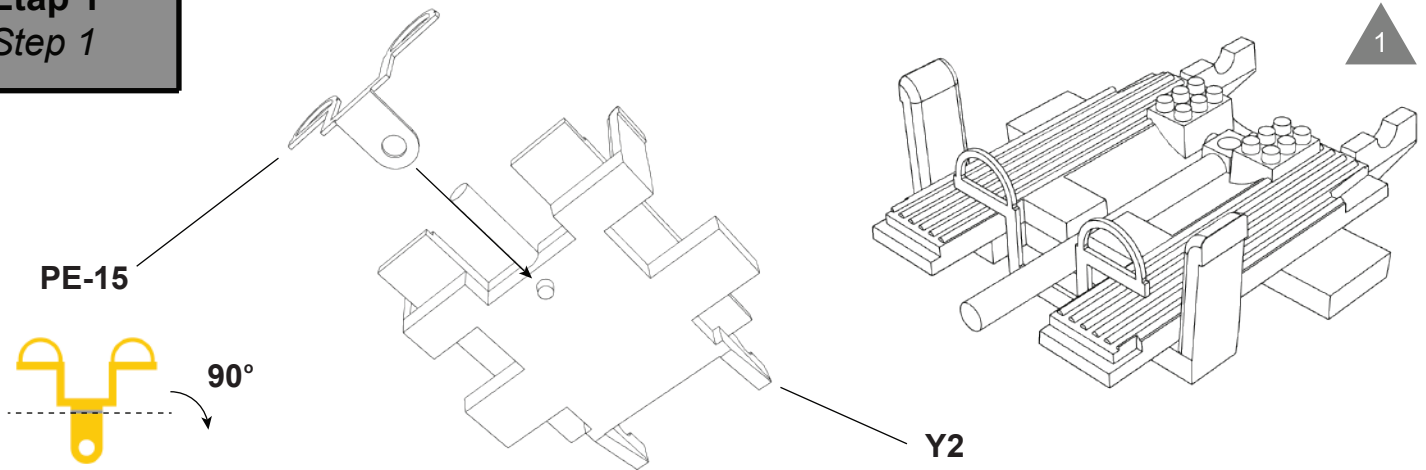

Etap 2 Step 2

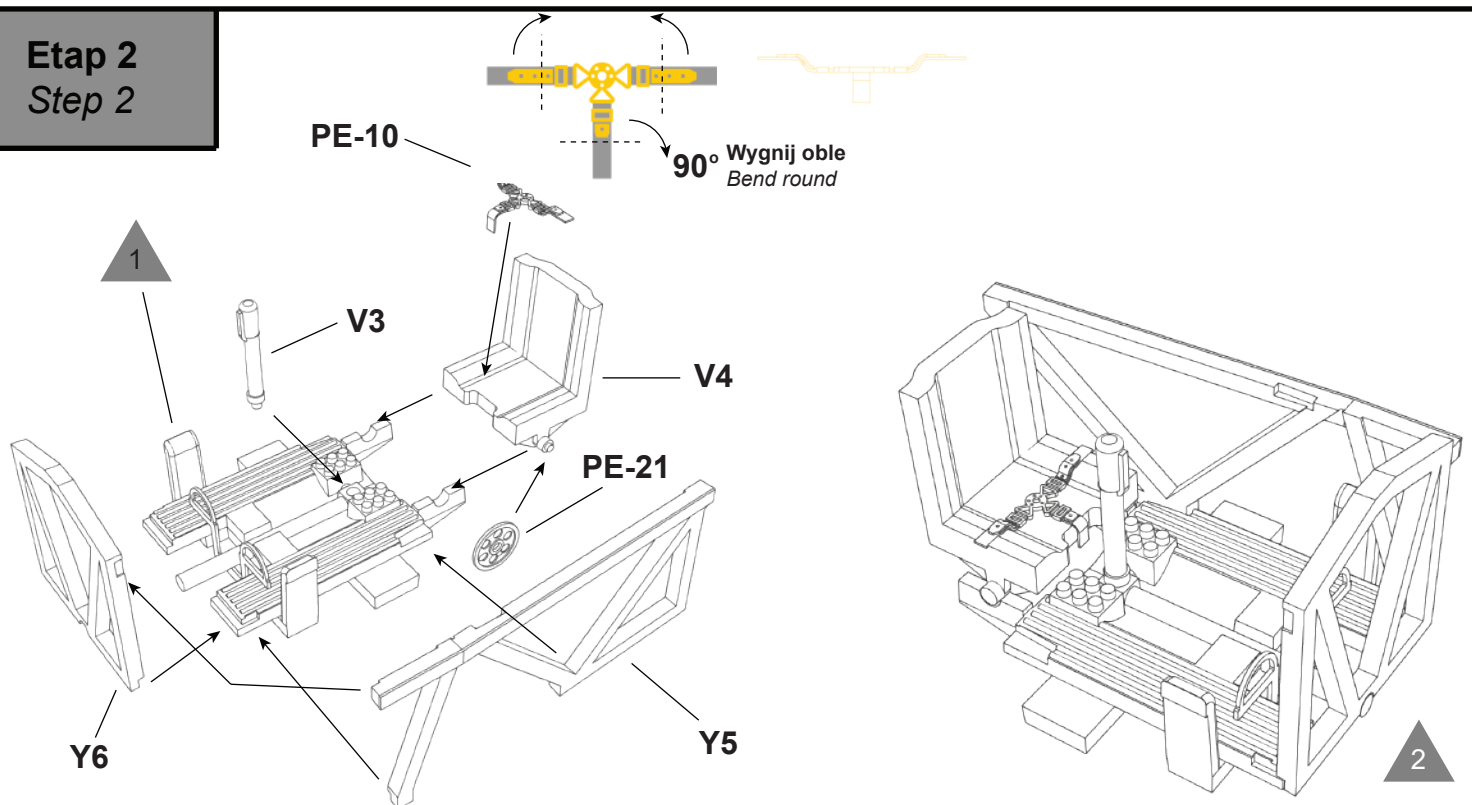

Etap 3
Step 3

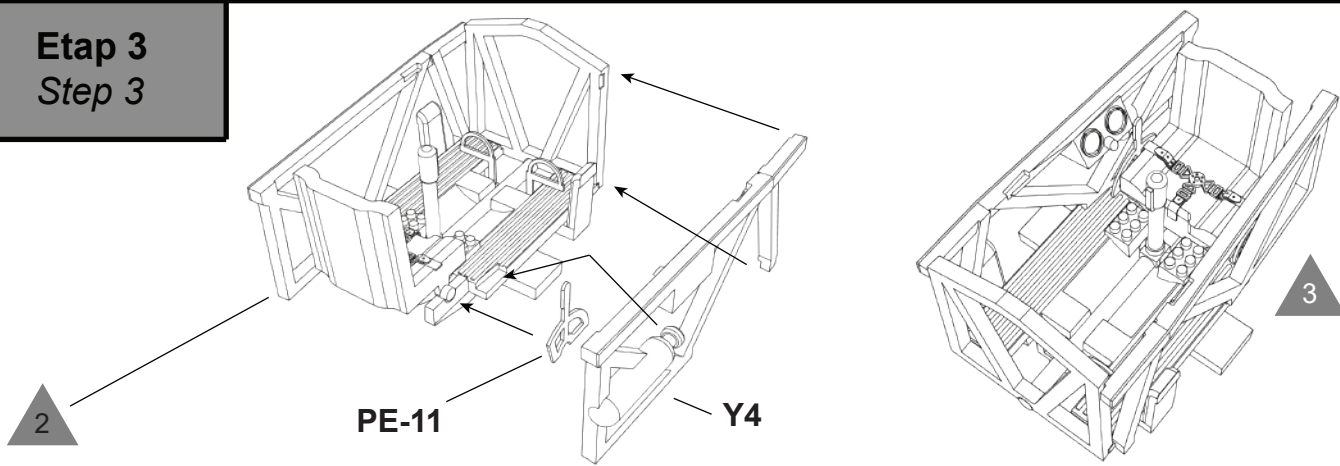

Etap 4
Step 4

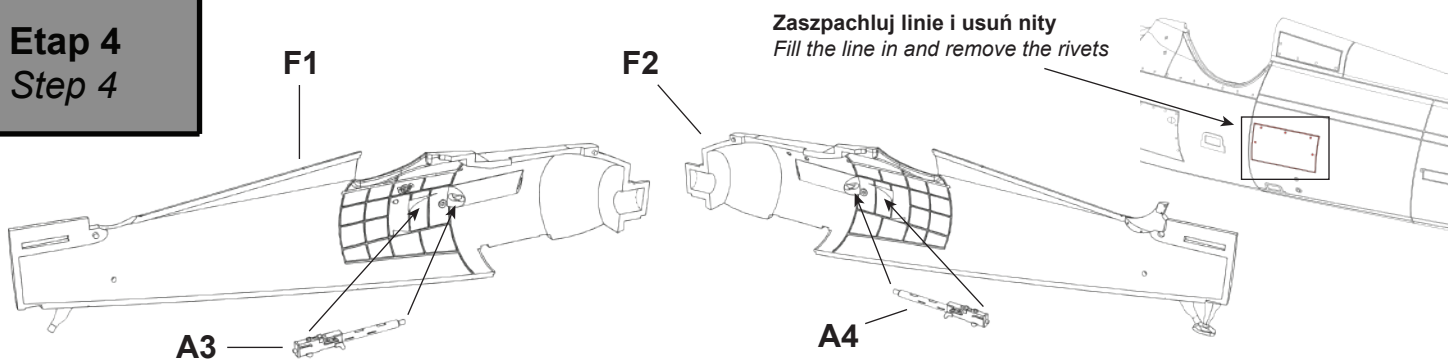

Etap 5
Step 5

Kalkomania 39 / Decal 39

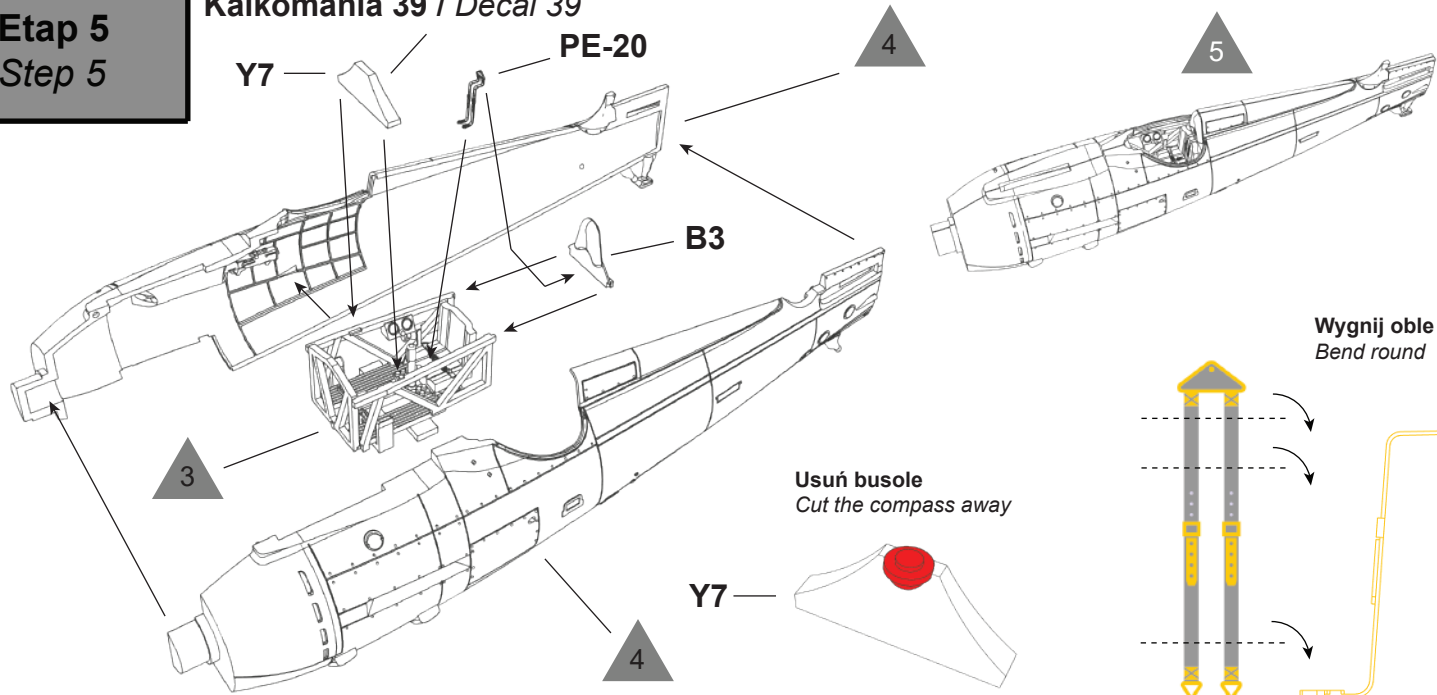

Etap 6
Step 6

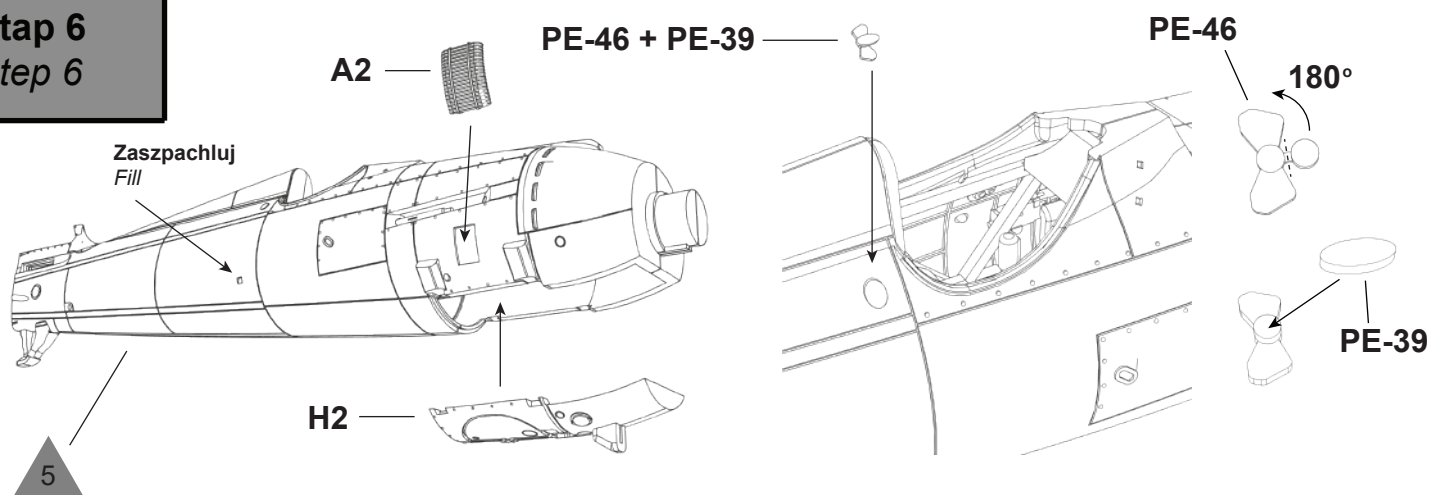

Etap 7
Step 7

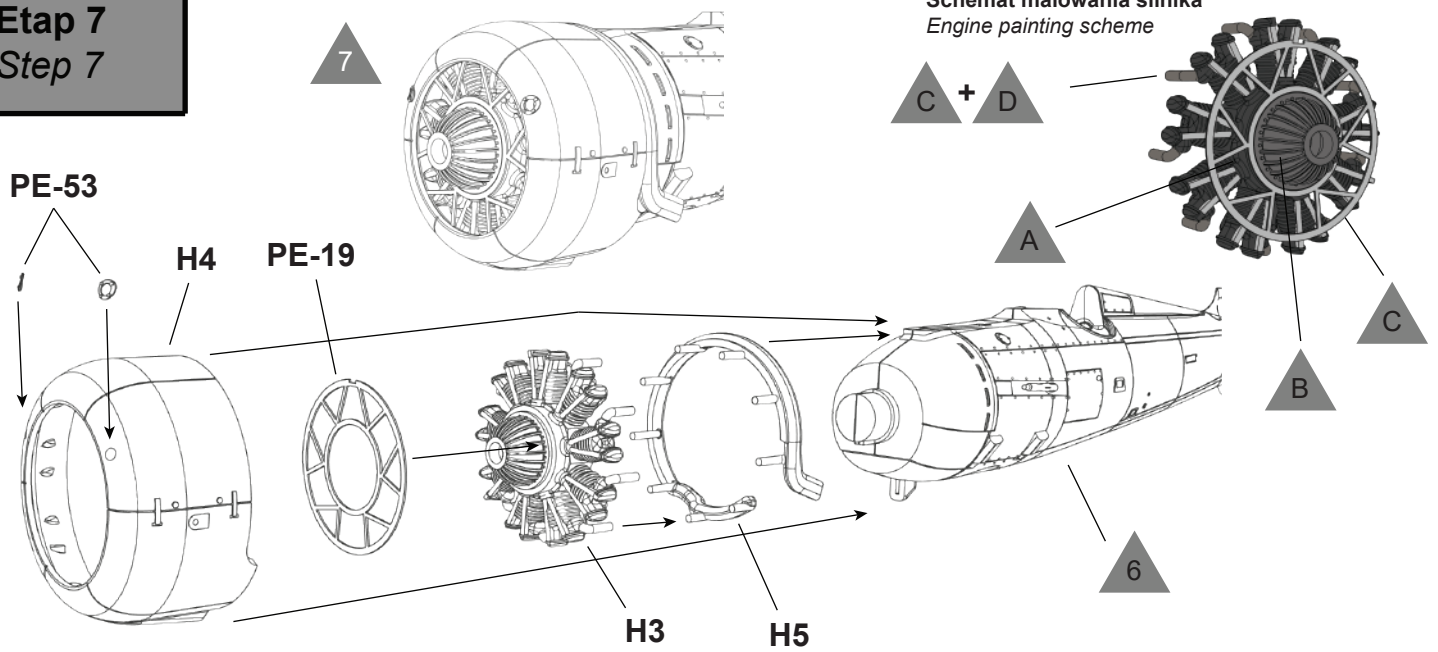

Etap 8
Step 8

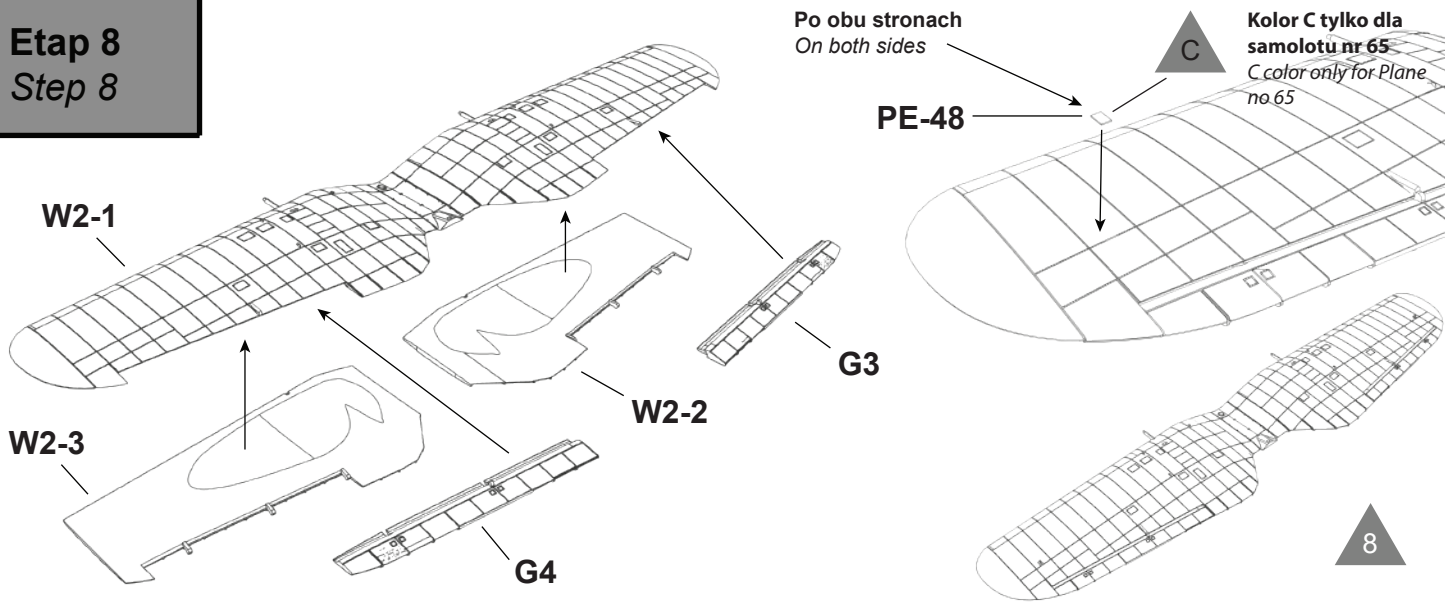

Etap 9
Step 9

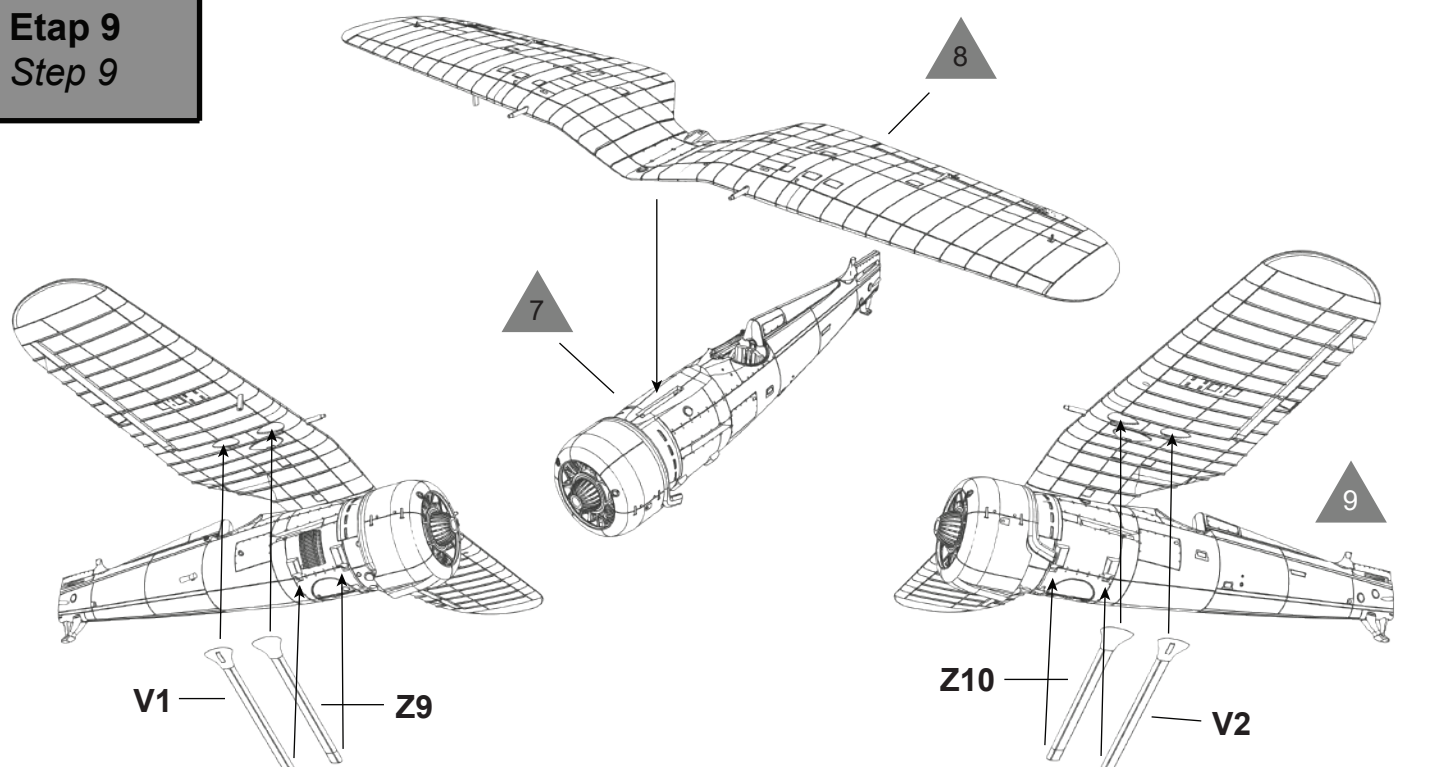

Etap 10
Step 10

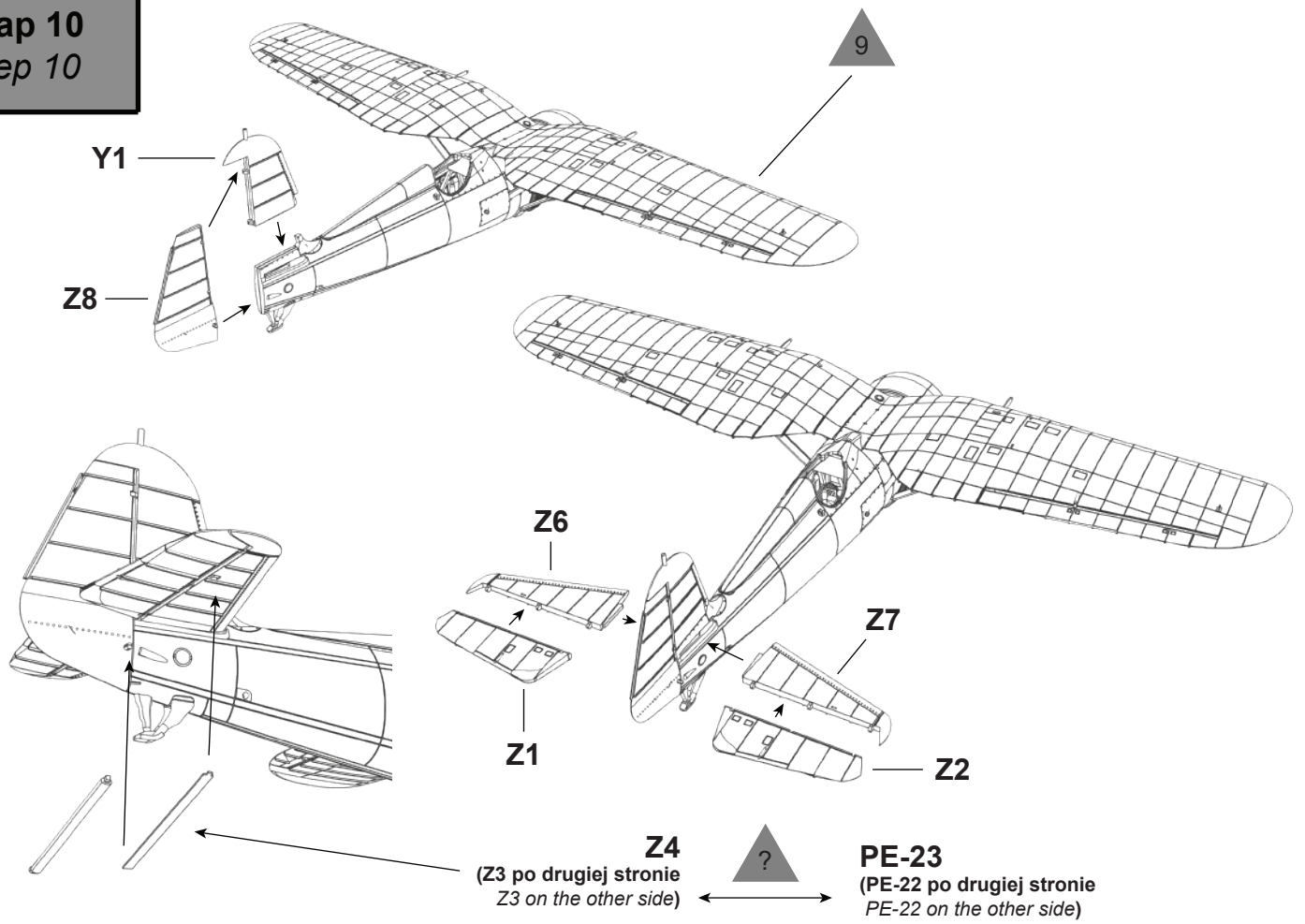

Etap 11
Step 11

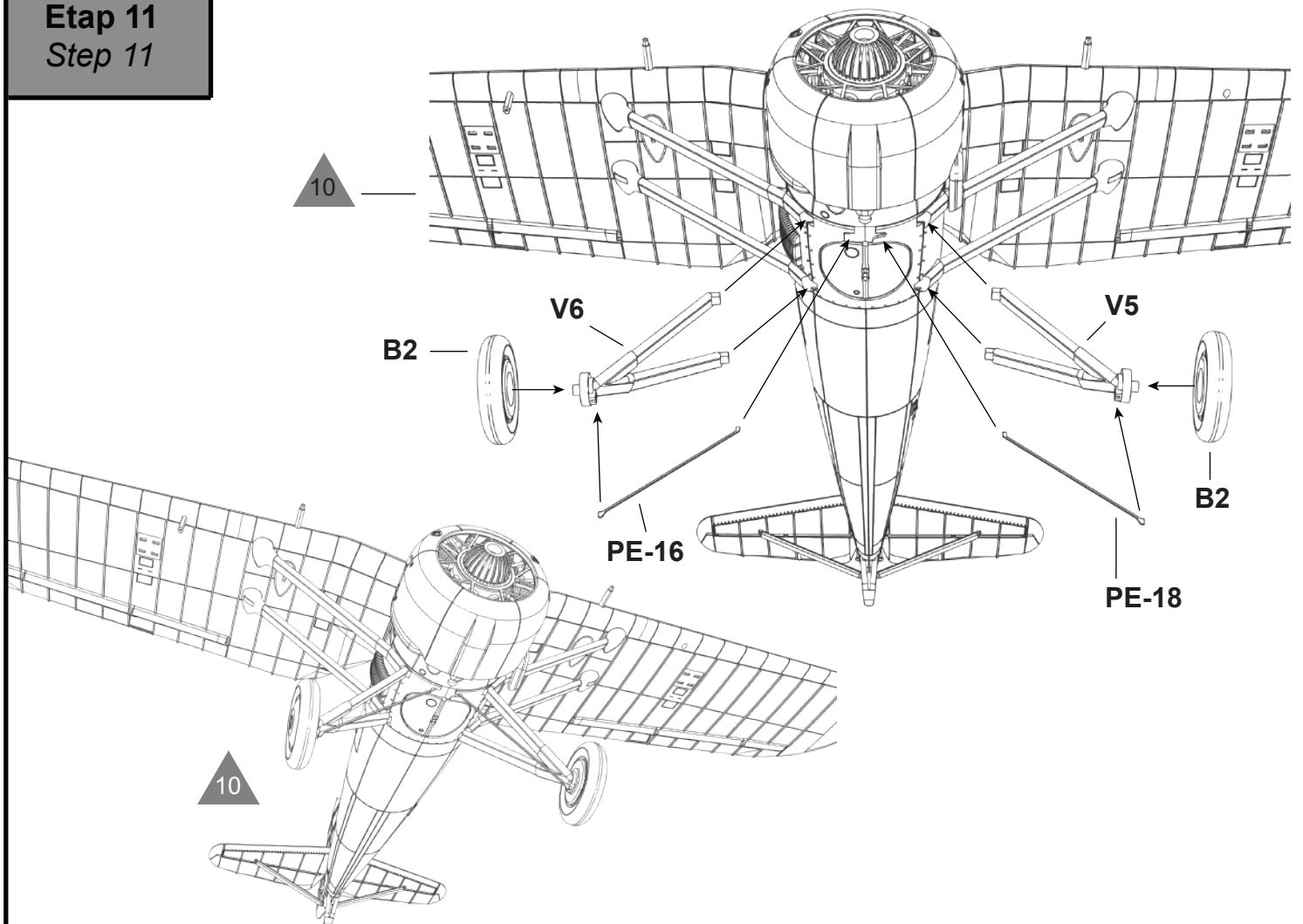

Etap 12 Step 12

Zaspachluj otwory
Fill in the holes

Elementy Y3 i PE-41, 42 lub PE-38, 39 przyklej po obu stronach
Glue the parts Y3 and PE-41, 42 or PE-38, 39 on both sides

? Opcja 1: Samolot nr 65
Option 1: Plane no 65

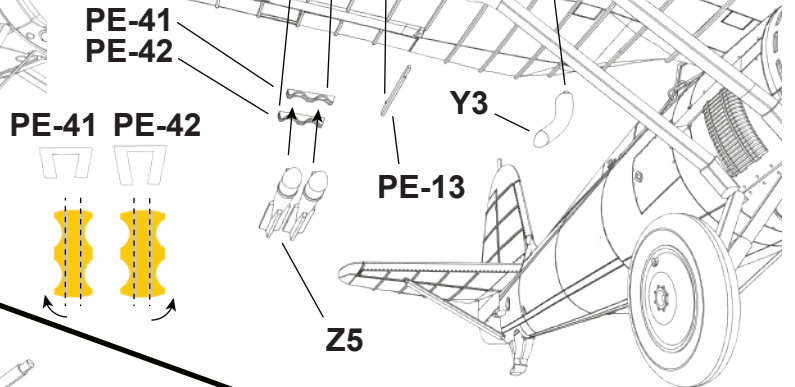
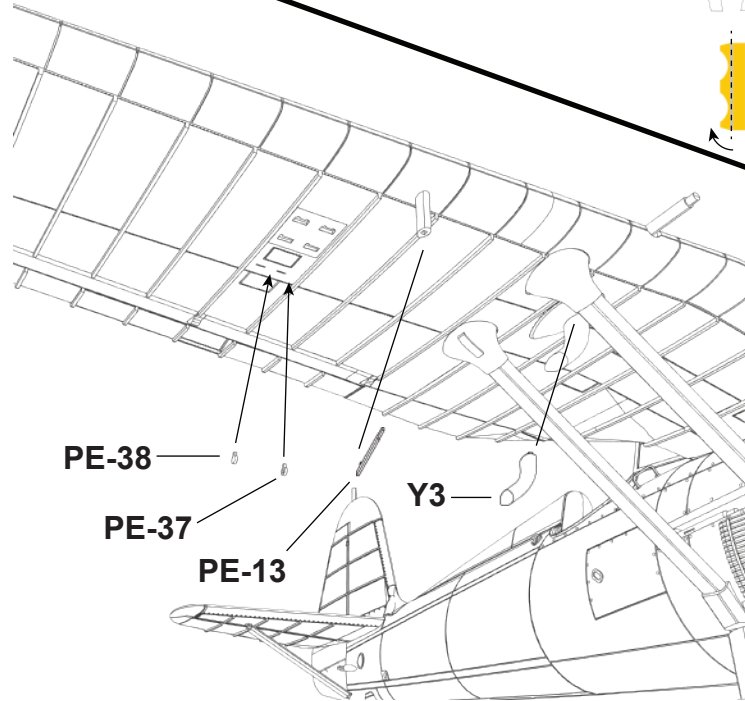

? Opcja 2: Samoloty nr 75 i 114
Option 2: Planes no 75 and 114

Etap 13 Step 13

Opcjonalne:
zeszlifuj i użyj
elementów PE
Optional:
sand down and
use PE parts

Klisze wklejać od wewnętrznej strony el. fototrawionych /
Glue the film from the inside of photo-etched parts

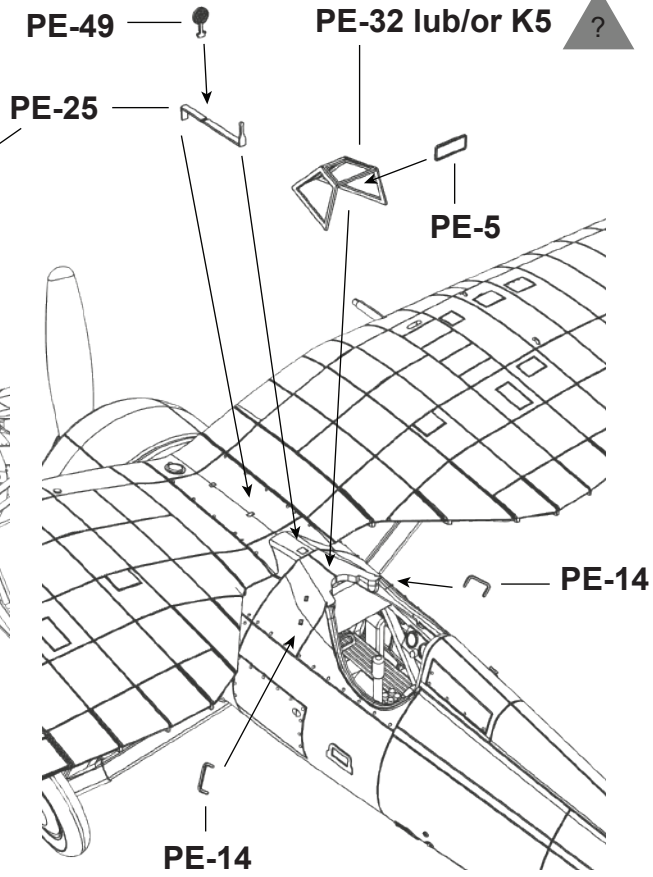
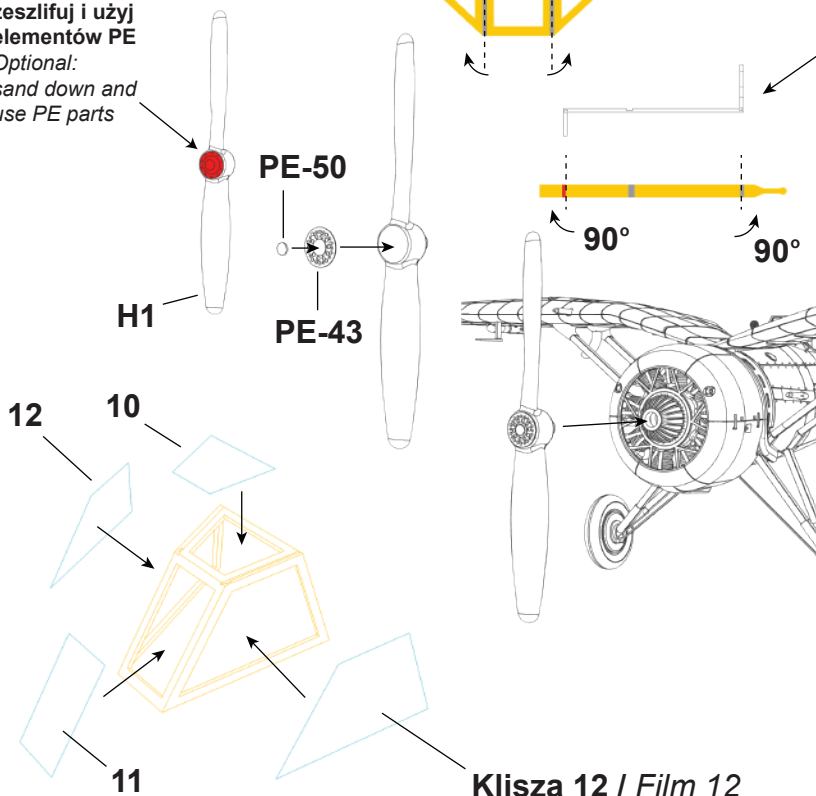

Klisza 12 / Film 12

Wykonany Model
Built Model

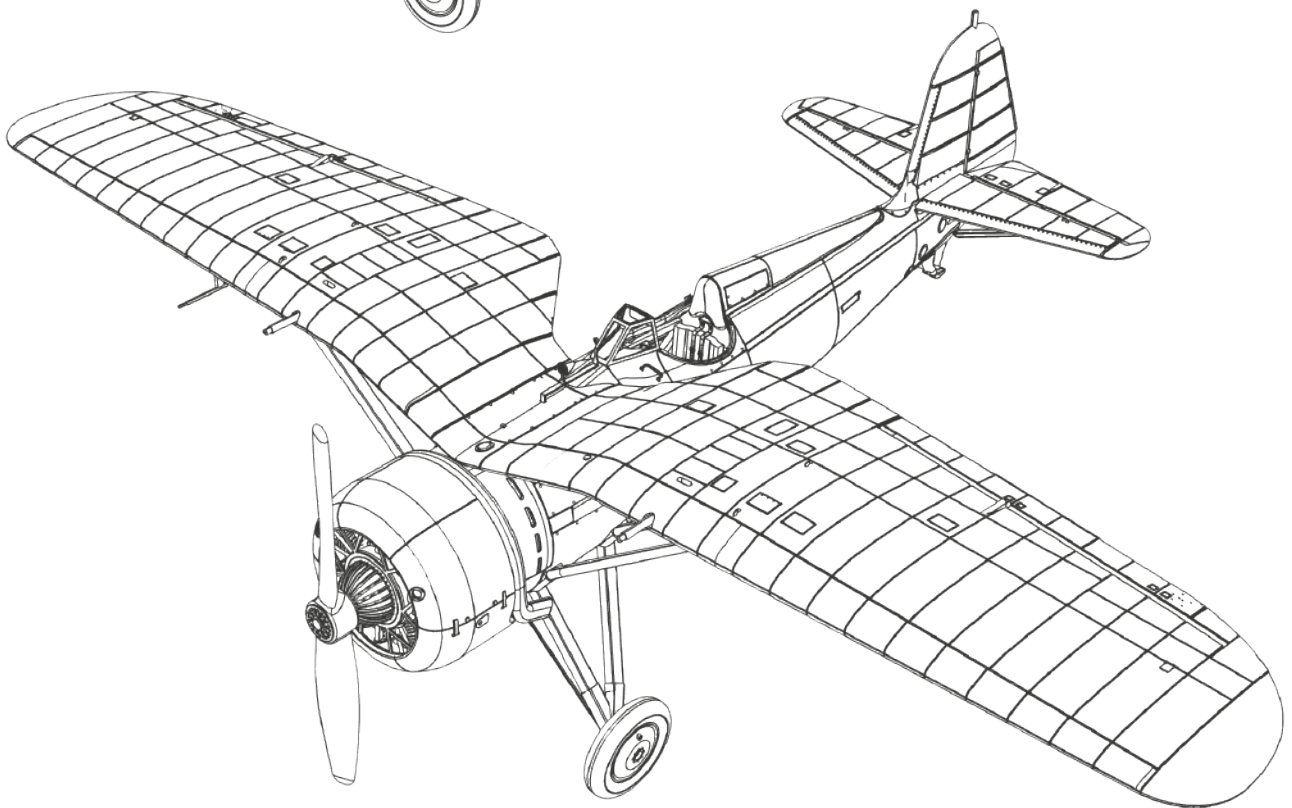
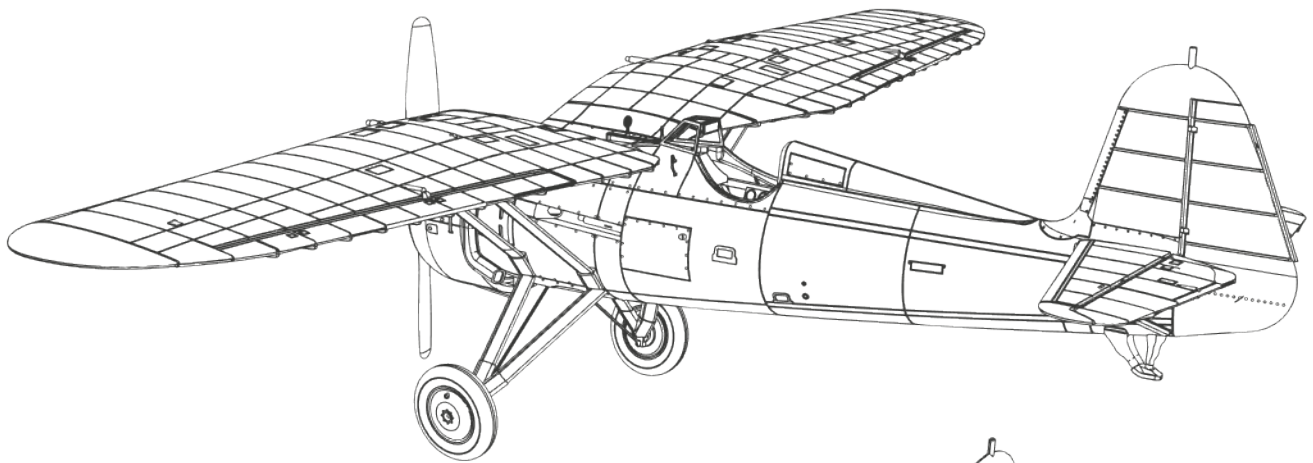
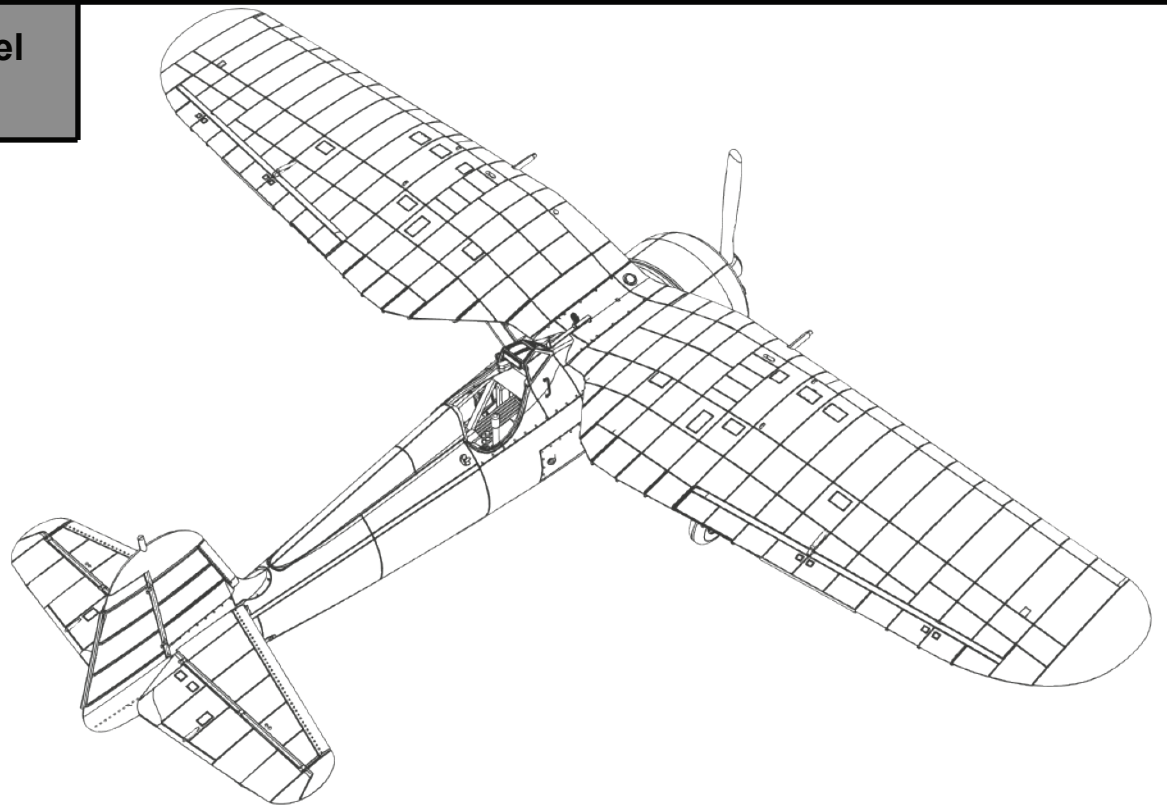

ALSO AVAILABLE FROM IBG MODELS

1:72
72516



PZL.37 B Łoś
in Romanian Service

This image shows a detailed model of a PZL.37 B Łoś bomber aircraft in flight. The aircraft is painted in a light blue and tan livery with Romanian roundels on the wings and tail. The number '217' is visible on the tail. The background is a blue sky with white clouds.

1:72
72507



PZL-23B Karaś
Polish Light Bomber (Late)

This image shows a PZL-23B Karaś light bomber in flight. The aircraft is painted in a brown and tan livery with a white cross on the tail. The number '5' is visible on the tail. The background is a green landscape.

1:72
72518



P.11b Fighter in Romanian Service

This image shows a P.11b fighter aircraft in flight. The aircraft is painted in a green and tan livery with a yellow and red tail. The number '25' is visible on the tail. The background is a blue sky with white clouds.

1:72
72527



RWD-8 DWL in Palestine (Israeli Service)

This image shows an RWD-8 DWL biplane on the ground. The aircraft is painted in a red and white livery with the number 'VQ-PAG' on the fuselage. A person is standing next to the aircraft. The background is a sandy, desert-like landscape.

1:72
72510



PZL-23 B Karaś
Polish Light Bomber in Romanian Service

This image shows a PZL-23 B Karaś light bomber in flight. The aircraft is painted in a green and tan livery with a yellow star on the wings and tail. The number '13' is visible on the tail. The background is a blue sky with white clouds.

1:72
72511



PZL 37A ŁOŚ - Polish Medium Bomber

This image shows a PZL 37A Łoś medium bomber in flight. The aircraft is painted in a tan and grey livery. The background is a blue sky with white clouds.

1:72
72525



PZL P.24G
in Turkish Service

This image shows a PZL P.24G light bomber in flight. The aircraft is painted in a white and red livery with a Turkish flag on the tail. The number '2130' is visible on the fuselage. The background is a blue sky with white clouds.

**Malowanie
Painting**

PZL/I.A.R. P.11F No. 75, Flotila 1 Vânătoare, pilot Elev T.R. Nicolae Rotaru, grudzień 1939 r.
PZL/I.A.R. P.11F No. 75, Flotila 1 Vânătoare, pilot Elev T.R. Nicolae Rotaru, December 1939

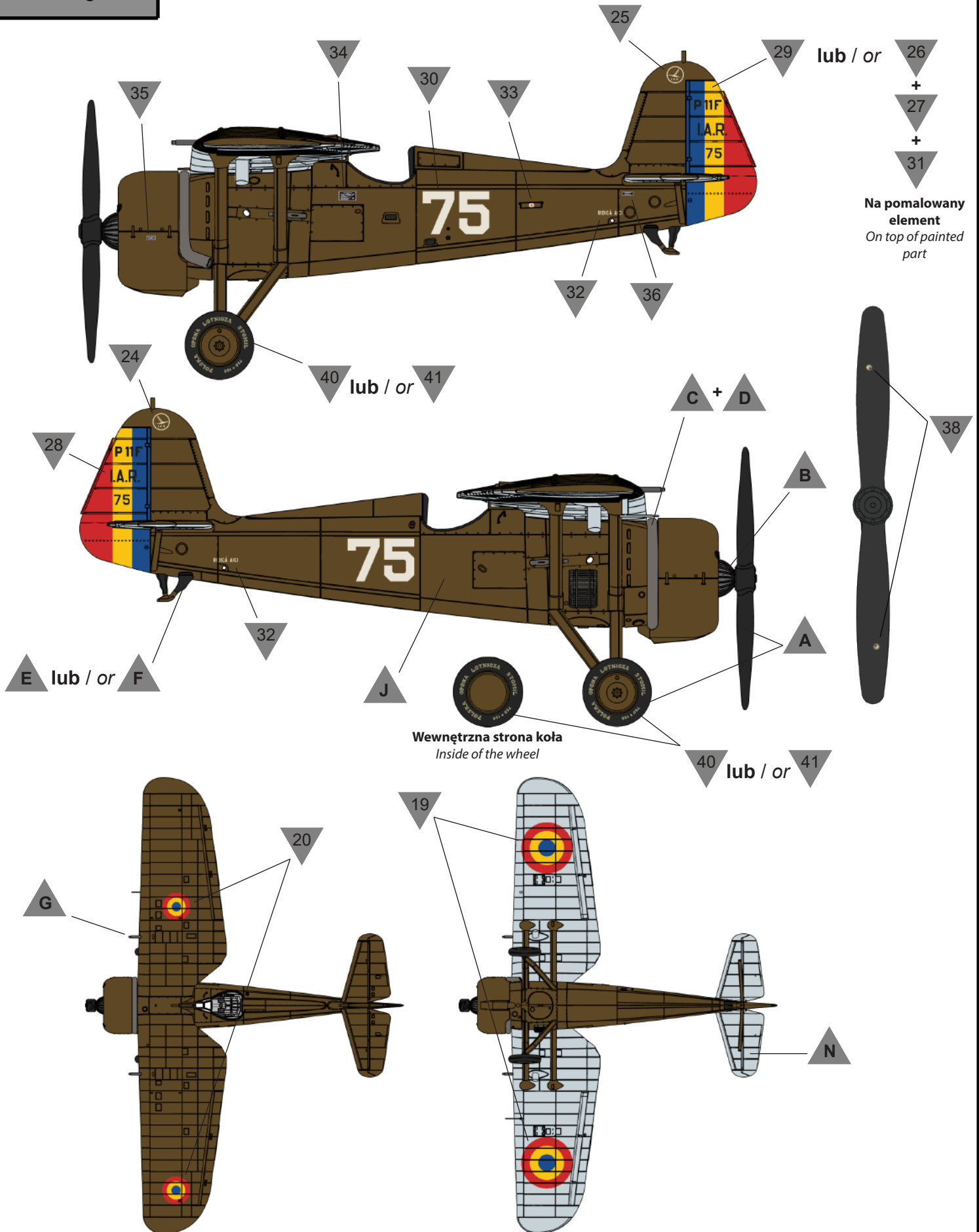

Więcej informacji o schematach malowań
na stronie: www.ibgmodels.com/resources-2
More info about the painting schemes on
www.ibgmodels.com/resources-2

Malowanie Painting

PZL/I.A.R. P.11F No. 114, Flotila 2 Vânătoare, pilot Adj.Stg.Av. Marian Voica, czerwiec 1940 r.
PZL/I.A.R. P.11F No. 114, Flotila 2 Vânătoare, pilot Adj.Stg.Av. Marian Voica, June 1940

Częściowo zamalowane
Partially overpainted

Częściowo zamalowane
Partially overpainted

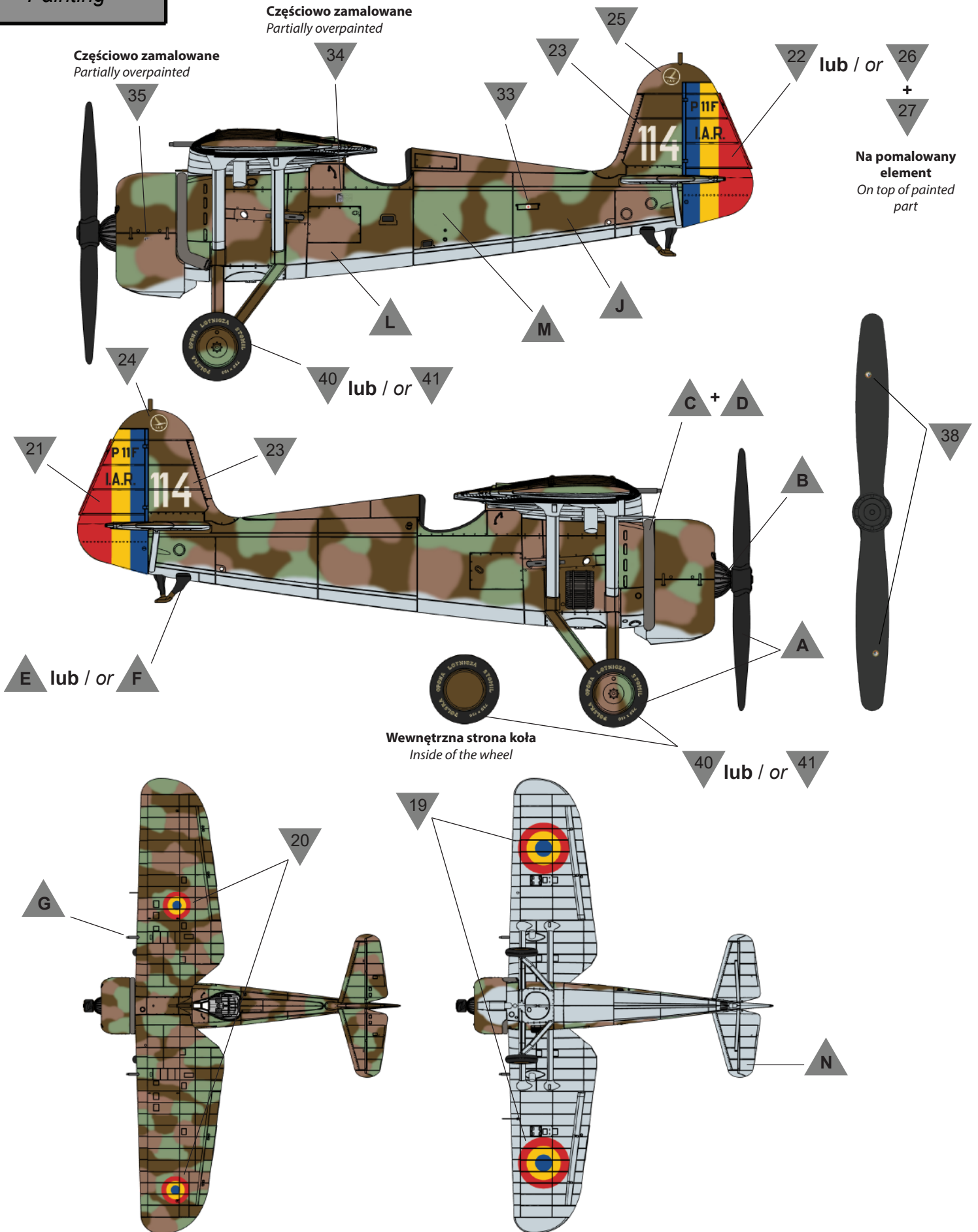

lub / or
+
26
27

Na pomalowany
element
On top of painted
part

Wewnętrzna strona koła
Inside of the wheel

Więcej informacji o schematach malowań
na stronie: www.ibgmodels.com/resources-2
More info about the painting schemes on
www.ibgmodels.com/resources-2

**Malowanie
Painting**

PZL/I.A.R. P.11F No. 65, Grupul 3 Vânătoare, pilot Adj.Av. Ioan Bosânceanu, czerwiec 1941 r.
PZL/I.A.R. P.11F No. 65, Grupul 3 Vânătoare, pilot Adj.Av. Ioan Bosânceanu, June 1941

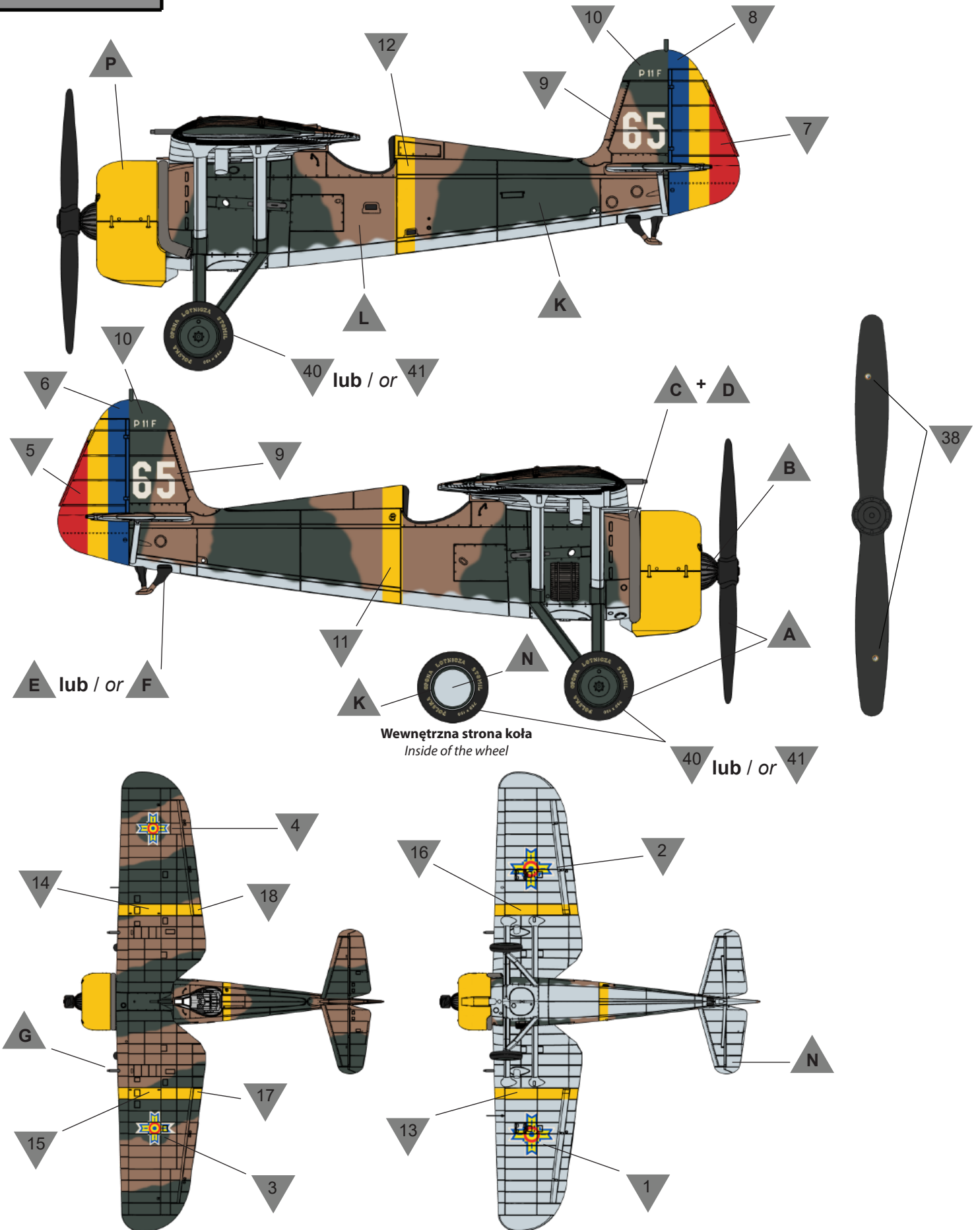

Więcej informacji o schematach malowań
na stronie: www.ibgmodels.com/resources-2
More info about the painting schemes on
www.ibgmodels.com/resources-2