

MT-ЛБ - ЗУ-23-2

UKR Починаючи з подій в Придністров'ї (Молдова) в 1992р., а також в бойових діях у Чечні (Росія) (1999-2003 рр., дякуючи самодіяльній конструкторській думці поклали встановлювати спарену зенітну установку ЗУ-23-2 на різноманітні засоби пересування: MT-ЛБ, БТР-Д, вантажні залізничні платформи у складі спецпоездів, вантажні повнопривідні автомобілі, таким чином, надаючи цій установці мобільність та маневреність.

Це було необхідно для забезпечення виконання бойових та спеціальних завдань у складі мотострелкових підрозділів, а також для безпосередньої охорони автоколон підвезена матеріально-технічних засобів військовим частинам та підрозділам.

Досвід бойового застосування установок ЗУ-23-2, встановлених, у даному випадку, на MT-ЛБ, показав, що при відносній невисокій складності встановлення бойові задачі при діях на рівнині, в гірській місцевості та в населених пунктах.

Поруч з могутньою вражаючою дією спарених автоматичних гармат, їх вогонь також справляв на супротивника сильний психологічний вплив. Це, в багатьох випадках, змусувало супротивника припинити обстріли колон і здійснювати відхід з місця нападу.

ОСНОВНІ БТХ ЗУ-23:

Бойова вага, кг. 950
Скорострільність, п/хв. 2000
Дальність стрільби, м. 2000

ОСНОВНІ БТХ MT-ЛБ:

Бойова вага, кг. 9700
Кількість місць. 13
Довжина, м. 6,450
Ширина, м. 2,850
Висота, м. 1,865
Макс швидкість, км/год. 61,5
Запас ходу, км. 500

Обзорення:
- кулемет, мм. 1x7,62
Двигун:
- тип. дизель, 4-тактний
- потужність. 176кВт(240к.с.)

DEU Wenn die Ereignisse in Pridnestrovje (Moldova) in 1992 ausbrach und in der Kampfhandlungen in 1999-2003 in Tschetschnya (Rußland) dank dem selbstägige Konstruktionsgedanke man hat das Zwillings-Flakkanone an verschiedene Transportmittel: MT-LB, BTR-D, an Flachwagen im Bestande von Spezialzüge. Lastwagen mit alle Antriebsachse aufstellen begonnen, um der Flak mobil zu machen und die Manövriertfähigkeit ihm zu geben. Es war notwendig um die Kampf- und Spezialaufgabe von motorisierten Infanterieeinheiten zu erfüllen und die Kraftwagenkolonne von Materialökonomie der Truppenteile zu sichern.

Die Erfahrung der Kampfanwendung des ZU-23-2 Flakkanone hat vorgeführt, daß bei der relativ nicht hoch Kompliziertheit der Herstellung und Leichtigkeit des Betriebes von diesen Bewaffnungssystemen, sie sind fähig die mit hoch Effektivität Kampfaufgabe in flaches und bergiges Gelände und in die Ortschaften zu erfüllen.

Neben der starken Feuerwirkung den Zwillings-Flakkanonen, ihre Feuer einen mächtigen psychologischen Einfluß an der Feind hervorrief. In viele Vorfälle das machte den Feind die Beschieß der Kraftwagenkolonnen aufhören und den Rückmarsch von einem Angriffort durchführen.

TECHNISCHES DATEN ZU-23:

Gewicht, kg. 950
Schußfolge, Schüsse-Min. 2000
Die Schußweitw macht, m. 2000

TECHNISCHES DATEN MT-LB:

Gewicht, kg. 9500
Die Zahl der Sitzplätze. 13
Die Länge, m. 6,450
Die Breite, m. 2,850
Die Höhe, m. 1,865
Höchstgeschwindigkeit, km/h. 61,5
Fahrbereich (Straße), km. 500

Bewaffnung:
- Maschinengewehr, mm. 1x7,62
Triebwerk:
- Typ. 4-fakt dieselmotor
- Leistung. 176kW(240PS)

ENG Starting with the events in Pridnestrovje (Moldova) in 1992 and later in combat actions in Chechnya (Russia) in 1999-2003 due to the self-active design thought they started to mount a dual-mount antiaircraft gun ZU-23-2 on different means of transportation: MT-LB, BTR-D, flatcars which were allotted to the so called special trains, all-wheel drive trucks, providing this gun with mobility and manoeuvrability.

It was necessary to carry out combat missions and special tasks by motorized infantry sub-units and to provide guard for motor transport ordnance column heading to military units and sub-units locations. Combat experience received from using ZU-23-2 mounted particularly on MT-LB, taking into consideration relatively low mount complexity and easy maintenance, has shown that they are able to fulfil combat missions with high efficiency on plains, mountaineous terrain and in inhabited localities.

Along with its powerful hitting effect their fire caused high psychological influence on the enemy.

In many cases it made the enemy cease transport column firing and carry out retreat.

SPECIFICATIONS ZU-23:

Combat weight, kg. 950
Rate of fire, h/min. 2000
Range of fire, m. 2000

SPECIFICATIONS MT-LB:

Combat weight, kg. 9700
Number of seats. 13
Length, m. 6,450
Width, m. 2,850
Height, m. 1,865
Max speed, km/h. 61,5
Fuel endurance on highway, km. 500

Armament:
- machine gun, mm. 1x7,62
Engine:
- type. 4-stroke diesel
- power. 176kW(240hp)

RUS Начиная с событий в Приднестровье (Молдова) в 1992г., а также в боевых действиях в Чечне (Россия) 1999-2003 г., благодаря самодельной конструкторской мысли, начали устанавливать спаренную зенитную установку ЗУ-23-2 на различные средства передвижения: MT-ЛБ, БТР-Д, грузовые железнодорожные платформы в составе спецпоездов, грузовые полноприводные автомобили, придавая этой установке мобильность и маневренность.

Это было необходимо для обеспечения выполнения боевых и специальных задач в составе мотострелковых подразделений, а также для непосредственной охраны автоколон подвоза материально-технических средств воинским частям и подразделениям.

Опыт боевого применения установок ЗУ-23-2, установленных, в частности, на MT-ЛБ, показал, что при относительно невысокой сложности изготовления и эксплуатации таких систем оружия, они способны с высокой эффективностью выполнять боевые задачи при действиях на равнине, в горной местности и в населенных пунктах.

Наряду с мощным поражающим действием спаренных автоматических пушек, их огонь также производил на противника и сильное психологическое воздействие. Это во многих случаях, вынуждало противника прекращать обстрелы колон и осуществлять отход с места нападения.

ОСНОВНЫЕ БТХ ЗУ-23:

Бойовой вес, кг. 950
Скорострельность, в/м. 2000
Дальность стрельбы, м. 2000

ОСНОВНЫЕ БТХ MT-ЛБ:

Бойовой вес, кг. 9700
Количество мест. 13
Длина, м. 6,450
Ширина, м. 2,850
Высота, м. 1,865
Макс. скорость, км/ч. 61,5
Запас хода, км. 500
Вооружение, пулемет, мм. 7,62
Двигатель, дизель, 4-х такт., - мощность. 176кВт(240к.с.)

УВАГА - ПРОЧИТАТИ ОБОВ'ЯЗКОВО!

Деталі з рамок вирізати за допомогою гострого ножа або кусачок. Номери деталей позначені цифрами: 1, 2, 3... Рамка, в якій знаходиться деталь, позначена літерою: А, В, С... Порядок з'єднання деталей позначений цифрами: ①, ②, ③... З'єднувати деталі за допомогою клею Plastic CEMENT.

Вказівка до накладення декалей: вирізати з аркуша потрібні декалі; покласти їх у посуд з чистою водою приблизно на 0,5 хвилини, накласти декалі на модель, а потім зсунути їх з аркуша. Для кращого прилипання, притиснути їх чистою ганчіркою.

ATTENTION USEFUL ADVICE!

Remove parts from frame with a sharp knife or a pair of scissors and trim away excess plastic. Do not pull off parts. Numbers of parts are marked figures: 1, 2, 3... Frames, in which the part is situated, are marked by letters: A, B, C... The parts assembling sequence is marked figures: ①, ②, ③... Use plastic cement only.

Directions for applying the decals: cut out from the sheet the necessary decals; plunge them into a vessel with pure water for about 0,5 minute; apply the decals on the kit, letting them slide from the paper. For a better adhesion, press them by means of clean rag.

ВНИМАНИЕ - ПРОЧИТАТЬ ОБЯЗАТЕЛЬНО!

Детали из рамок вырезать при помощи острого ножа или кусачек. Номера деталей обозначены цифрами: 1, 2, 3... Рамка, в которой находится деталь, указана буквой: А, В, С... Порядок монтажа деталей указан цифрами: ①, ②, ③... Клеить детали при помощи клея Plastic CEMENT.

Указание для наклейки декалей: вырезать из листа нужные декали; опустить их в посуду с чистой водой приблизительно на 0,5 минуты, наложить декали на модель, а затем сдвинуть их с листа. Для лучшего прилипания, прижать их марлевым чепчиком.

ACHTUNG EIN NÜTZLICHER RAT!

Die einzelnen Montageteile mit einem Messer oder einer Schere vom Spritzling entfernen. Nummern der Einzelteile sind als Ziffer angegeben: 1, 2, 3... Der Rahmen, in welchem sich der Einzelteil befindet, wird als Buchstabe angegeben: A, B, C... Die Reihenfolge der Montage wird als Ziffer angegeben: ①, ②, ③... Bitte nur Plastikklebmittel verwenden.

Anweisungen für Abziehbilder-Anbringung: Die benötigten Abziehbilder vom Blatt abschneiden, in ein Glas reines Wasser für etwa 0,5 Minute eintauchen, auf das Modell legen und dann vom Papierbogen abnehmen. Um eine bessere Haftung zu erzielen, die Abziehbilder mit einem reinen Tuch andrücken.

НЕОБХІДНІ ФАРБИ / REQUIRED COLORS / BENÖTIGTE FARBEN / НЕОБХОДИМЫЕ КРАСКИ

A H33 Чорний
Matt Black
Mattschwarz
Черный

E H110 Дерев'яний
Matt Natural Wood
Naturholz, matt
Деревянный

G H155 Темно-оливковий
Matt Olive Drab
Olivgrau, matt
Темно-оливковый

B H53 Чорний, окислений
Gun Metal Black
Metal-Brüniert
Черный, окислированный

F H153 Сигнальний чорний
Insignia Red
Signalrot
Сигнальный красный

H H191 Сріблястий, хром
Chrome Silver
Chromsiber
Серебристый, хром

Hobby.dn.ua

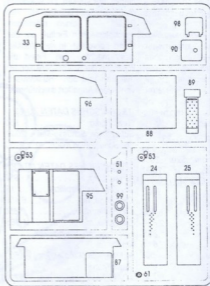
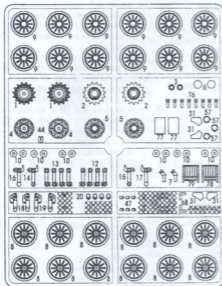

2



КЛЕЙТИ
GLUE
KLEBEN
КЛЕИТЬ



НЕ КЛЕЙТИ
DO NOT GLUE
NICHT KLEBEN
НЕ КЛЕИТЬ



СГІЛЯТИ
FILE DOWN
ENTFERNEN
СГІЛИТЬ



ФАРБУВАТИ
PAINT
FÄRBN
КРАСИТЬ

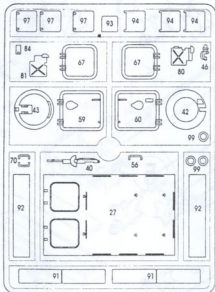
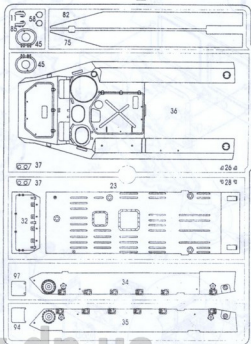
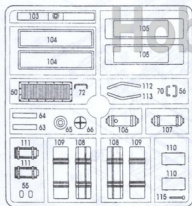
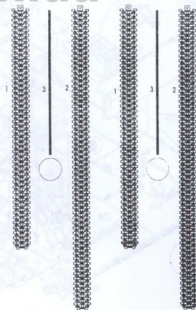
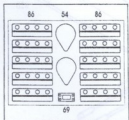
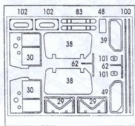

НАНЕСТИ ДЕКАЛЬ
APPLY DECAL
ABZIEHBILDER ANBRINGEN
НАНЕСТИ ДЕКАЛЬ

C**B****F****E****E****M****G**

КІЛЬКІСТЬ ОПЕРАЦІЙ
NUMBER OF WORKING STEPS
ANZAHL DER ARBEITSGÄNGE
КОЛІЧЕСТВО ОПЕРАЦІЙ



ПЛАТИ
SOLDER
LOTEN
ПЛАТЬ



ЗІГНУТИ
BEND
BIEGEN
СОГНУТЬ



ПОВТОРИТИ З ПРОТИЛЕЖНОГО БОКУ
REPEAT SAME PROCEDURE ON OPPOSITE SIDE
GLICHEN VORGANG AUF GEGENÜBERLIEGENDE SEITE WIEDERHOLEN
ПОВТОРИТЬ С ПРОТИВОПОЛОЖНОЇ СТОРОНИ

3

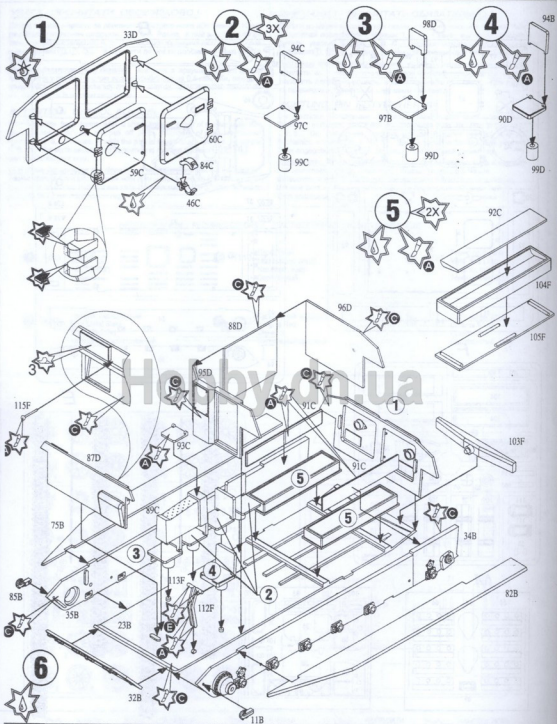

4



КЛЕЙТИ
GLUE
КЛЕИТЬ



НЕ КЛЕЙТИ
DO NOT GLUE
NICHT KLEBEN
НЕ КЛЕИТЬ



СПИЛЯТИ
FILE DOWN
ENTFERNEN
СПИЛИТЬ



ФАРБУВАТИ
PAINT
FÄRVEN
КРАСИТЬ



НАНЕСТИ ДЕКАЛЬ
APPLY DECAL
ABZIEHBILDER ANBRINGEN
НАНЕСТИ ДЕКАЛЬ

7

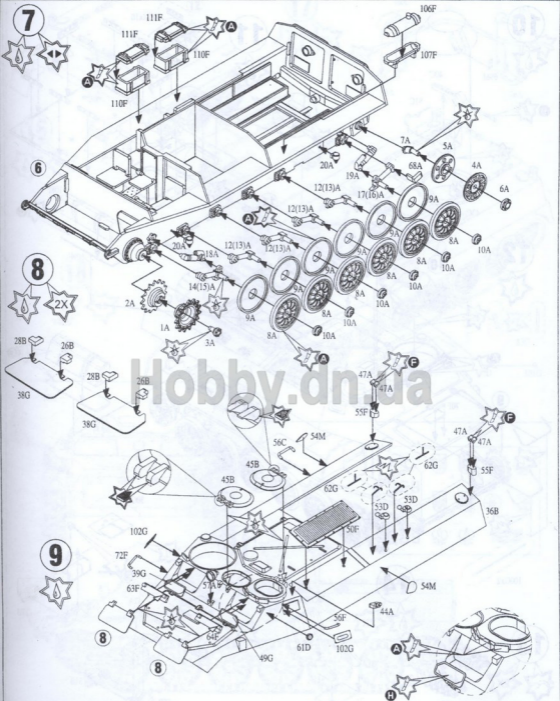

5X

КОЛІЧЕСТВО ОПЕРАЦІЙ
NUMBER OF WORKING STEPS
ANZAHL DER ARBEITSGÄNGE
КОЛІЧЕСТВО ОПЕРАЦІЙ

1

ПАРТИ
SOLDER
LOTEN
ПАРТЬ

1

ЗГНУТИ
BEND
BIENDE
СОГНУТЬ

2

ПОВТОРИТИ З ПРОТИЛЕЖНОГО БОКУ
REPEAT SAME PROCEDURE ON OPPOSITE SIDE
GLEICHEN VORGANG AUF GEGENÜBERLIEGENDE SEITE WIEDERHOLEN
ПОВТОРИТЬ С ПРОТЯВІПОЛОЖНОЇ СТОРОНИ

5

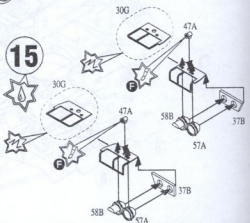
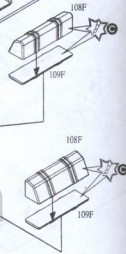
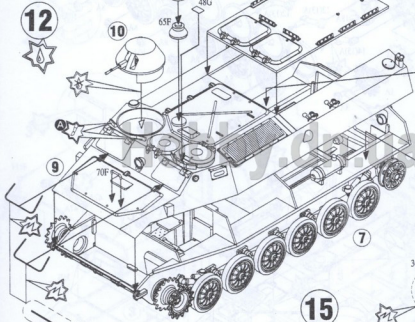
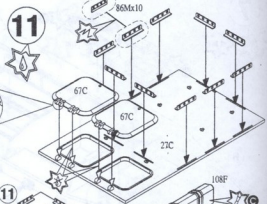
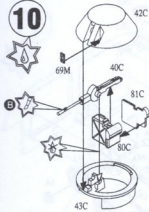

- 6
- КЛЕИТИ
GLUE
KLEBEN
КЛЕИТЬ
 - НЕ КЛЕИТИ
DO NOT GLUE
NICHT KLEBEN
НЕ КЛЕИТЬ
 - СЛИПЯТИ
FILE DOWN
ENTFERNEN
СЛИПІТЬ
 - ФАРБУВАТИ
PAINT
FÄRBN
КРАСИТЬ
 - НАНЕСТИ ДЕКАЛЬ
APPLY DECAL
ARBEIBILDER ANBRINGEN
НАНЕСТИ ДЕКАЛЬ

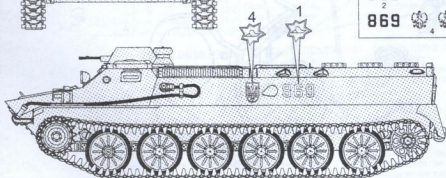
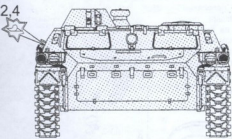
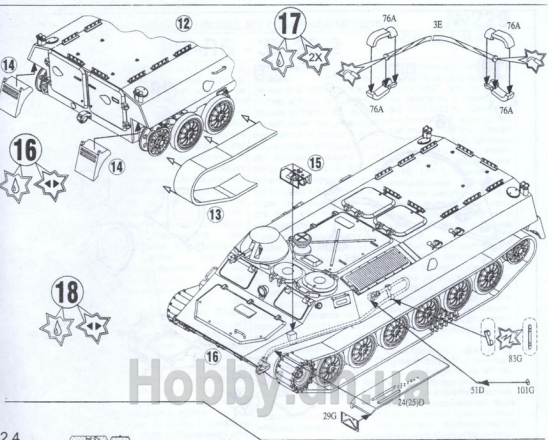

869		
869		



КЛИЧЬКОСТЬ ОПЕРАЦІЙ
NUMBER OF WORKING STEPS
ANZAHL DER ARBEITSGÄNGE
КОЛИЧЕСТВО ОПЕРАЦІЙ



ПЛЯТІ СOLDER
LOTEN
ПЛЯТЬ



ЗІГУТИ
BEND
BIEGEN
СОГНУТЬ



ПОВТОРИТИ З ПРОТИЛЕЖНОГО БОКУ
REPEAT SAME PROCEDURE ON OPPOSITE SIDE
GLEICHEN VORGANG AUF GEGENBERLEGEN SEITE WIEDERHOLEN
ПОВТОРИТИ С ПРОТИВПОЛОЖНОЇ СТОРОНИ

19

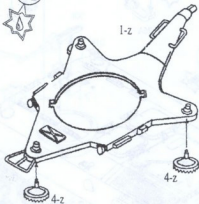

20

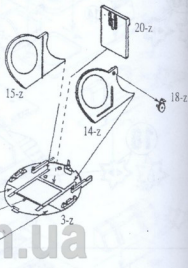

Hobby.cn.ua

A

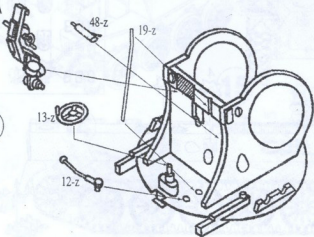

21



22

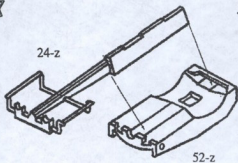

23

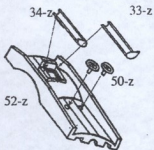

24

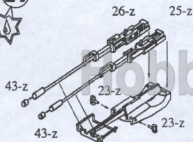

25

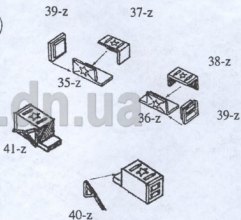

26

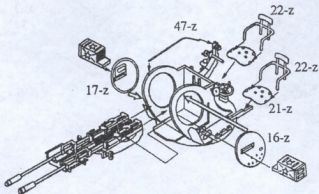

5X

КОЛИЧЕСТВО ОПЕРАЦИЙ
NUMBER OF WORKING STEPS
ANZAHL DER ARBEITSGÄNGE
КОЛИЧЕСТВО ОПЕРАЦИЙ



ПАРТЯ
SOLDER
LOTTEN
ПАРТЯ



ЗІГНУТИ
BEND
BIEGEN
СОГНУТЬ



ПОВТОРИТИ З ПРОТИЛЕЖНОГО БОКУ
REPEAT SAME PROCEDURE ON OPPOSITE SIDE
GLEICHEN VORGANG AUF GEGENÜBERLIEGENDE SEITE WIEDERHOLEN
ПОВТОРИТЬ С ПРОТИВПОЛОЖНОЇ СТОРОНИ

27

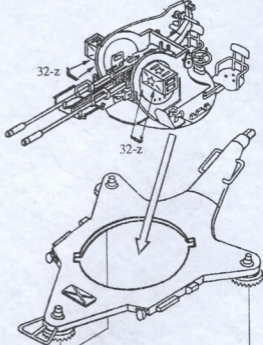

В комплект не входят
Not belong to set

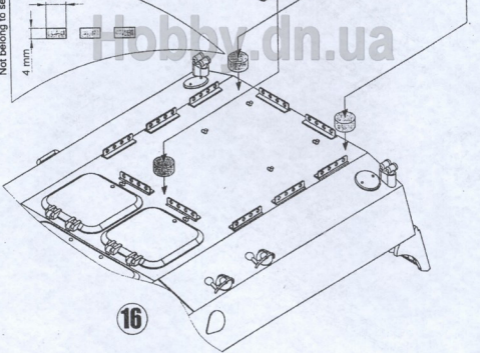
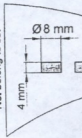

16

10



КЛЕЙТИ
GLUE
KLEBEN
КЛЕЙТЬ



НЕ КЛЕЙТИ
DO NOT GLUE
NICHT KLEBEN
НЕ КЛЕЙТИ



СІЗНЯТИ
FILE DOWN
ENTFEREN
СПИЛЯТИ



ФАРБУВАТИ
PAINT
FÄRBE
КРАСИТЬ



НАНЕСТИ ДЕКАЛЬ
APPLY DECAL
ABZEBILDER ANBRINGEN
НАНЕСТИ ДЕКАЛЬ