

For Japanese use only.

■部品請求をなさる方は、あなたの氏名、住所、郵便番号、電話番号を1字づつはっきり書いて、下のカードと共に申し込みください。



— 部品請求カード —

C12 1:72 F-16N トップガン

部品を紛失したり、破損された方は、このカードの必要部品を○でかみ代金を現金書留または郵便小為替で当社サービス係までお申込ください。(1,000円以下の部品請求には、切手で代用もできます。)

A部品.....400円 D部品.....450円
B部品.....450円 E部品.....200円
C部品.....450円 デカール.....150円

9909 ART No.C12

「部品請求カード」1枚につき1キット分のパーツの請求を受けることができます。上記の価格は予告なく変更する場合がありますのでご了承ください。

《郵便振替のご利用方法》

郵便局の払い込み用紙の通信欄に、部品請求カードを参考に、ART No. スケール、製品名、部品名、数量を必ずご記入ください。払込人住所氏名欄には電話番号もお書きの上、口座番号00870-5-42287、加入者名(株)長谷川製作所でお申し込みください。

(株)長谷川製作所 静岡県焼津市八桶3-1-2
〒425-8711 TEL (054) 628-8241
HASEGAWA SEISAKUSHO CO.,LTD. 3-1-2 YAGUSU YAIZU SHIZUOKA 425-8711 JAPAN
© PRINTED IN JAPAN. 1999.(N)

F-16N TOP GUN

C12 1:72 F-16N トップガン

Hasegawa
Hobby kits



ジェネラル ダイナミクスF-16Nは、アメリカ海軍の仮想敵機です。機体はアメリカ空軍のF-16Cブロック30の改造型で、レーダーの換装、固定武装の撤去などを行ない、軽量、簡素化されています。F-16Nは、新世代の戦闘機をシミュレートするのに、装備、性能とも充分な機体で、NFWS トップガンなどで、世界最強のパイロット養成に活躍します。

《データ》乗員1名、全幅9.45m、全長14.52m、全高5.01m、エンジン：GE/F-110-GE-100、推力7.535kg (A/B使用時12.285kg) 固定武装：なし

The General Dynamics F-16N was specially developed by the United States Navy for use as an adversary aircraft in fighter pilot training. It is a modified Air Force F-16 block 30 airframe whose radar has been replaced and fixed armament removed to provide a lighter and simpler configuration. Improvements have been made in the aircraft's equipment and performance characteristics in order to allow it to be able to simulate new generation fighters, and it is currently being utilized at the Naval Fighter Weapons School "Top Gun" to train and produce the best fighter pilots in the world.

《Data》Crew:1 Wing span:9.45m Length:14.52m Height:5.01m Power plant:GE/F-110-GE-100 Thrust:7,535kg (12,285kg with after burner) Fixed armament:none

Die General Dynamics F-16N wurde von der United States Navy speziell für Einsatz als "gegerisches" Flugzeug zum Training der Kampfflugzeug-Piloten entwickelt. Sie besteht aus einer modifizierten Air Force F-16 Block 30 zelle, deren Radar ausgetauscht und feste Bewaffnung entfernt wurde, um einen leichteren und einfacheren Aufbau zu erhalten. Die Ausrüstung und Leistungseigenschaften des Flugzeuges wurden verbessert, damit es Kampfflugzeuge der neuen Generation simulieren kann. Gegenwärtig wird es an der Naval Fighter Warfare-Schule "Top Gun" eingesetzt, um die besten Kampfflugzeug-Piloten der Welt auszubilden und zu trainieren.

《Data》Besatzung:1 Spannweite:9.45m Länge:14.52m Höhe:5.01m Triebwerk GE/F-110-GE-100 Schub 7535kg (12.285kg mit Nachbrenner) Feste Bewaffnung:keine

Le General Dynamics F-16N est un avion de contre-attaque de la marine américaine. Le fuselage est une version simplifiée du Block-30 de l'armée de l'air américaine dont le système radar a été modifié et l'armement fixe a été supprimé pour alléger l'appareil. Le F-16N est un exemple type de la nouvelle génération d'avions de combat. Son équipement, sa maniabilité et son armement NFWS TOP GUN en font le meilleur avion d'entraînement pour pilotes du monde.

《Données techniques》Equipage:1 Envergure:9,45m Longueur:14,52m Hauteur:5,01m Moteurs:GE/F-110-GE-100 Puissance:7,535kg (12,285kg avec A/B) Armement fixe:néant

L'F-16N della General Dynamics è stato progettato appositamente dalla Marina USA per ricoprire il ruolo di aereo nemico nell'addestramento dei piloti di caccia. Possiede la carlinga block 30 dell'F-16 dell'aviazione modificata, privato di radar e armamento fisso per ottenere una configurazione più leggera e semplice. Le apparecchiature e le prestazioni del velivolo sono state migliorate per consentire la simulazione dei caccia della nuova generazione. Esso è attualmente impiegato alla scuola di guerra per caccia navali "Top Gun" per addestrare i migliori piloti di caccia del mondo.

《Caratteristiche》Equipaggio:1 Apertura alare:9,45m Lunghezza:14,52m Altezza:5,01m Motore:GE F-110-GE-100 Spinta:7535kg (12285kg, con post-bruciatore) Armamento fisso:nessuno

General Dynamics F-16N, 是美國海軍的模擬敵機。機身採用美國空軍 F-16C BLOCK 30 的改造型，並經過改換雷達、去除固定武器裝備等，以進一步增進輕便、簡化。作為模擬新一代戰鬥機，F-16N 具有充分的裝備和性能等優越的條件。在 NFWS TOP GUN 等特訓學校裏，正有效地利用 F-16N 以培養出全世界最優秀的飛行員。

《諸元》

乗員：1名 全寬：9.45公尺
全長：14.52公尺 全高：5.01公尺
引擎：GE/F-110-GE-100
推力：7,535公斤(使用後部燃燒器時12,285公斤)
固定武器裝備：無

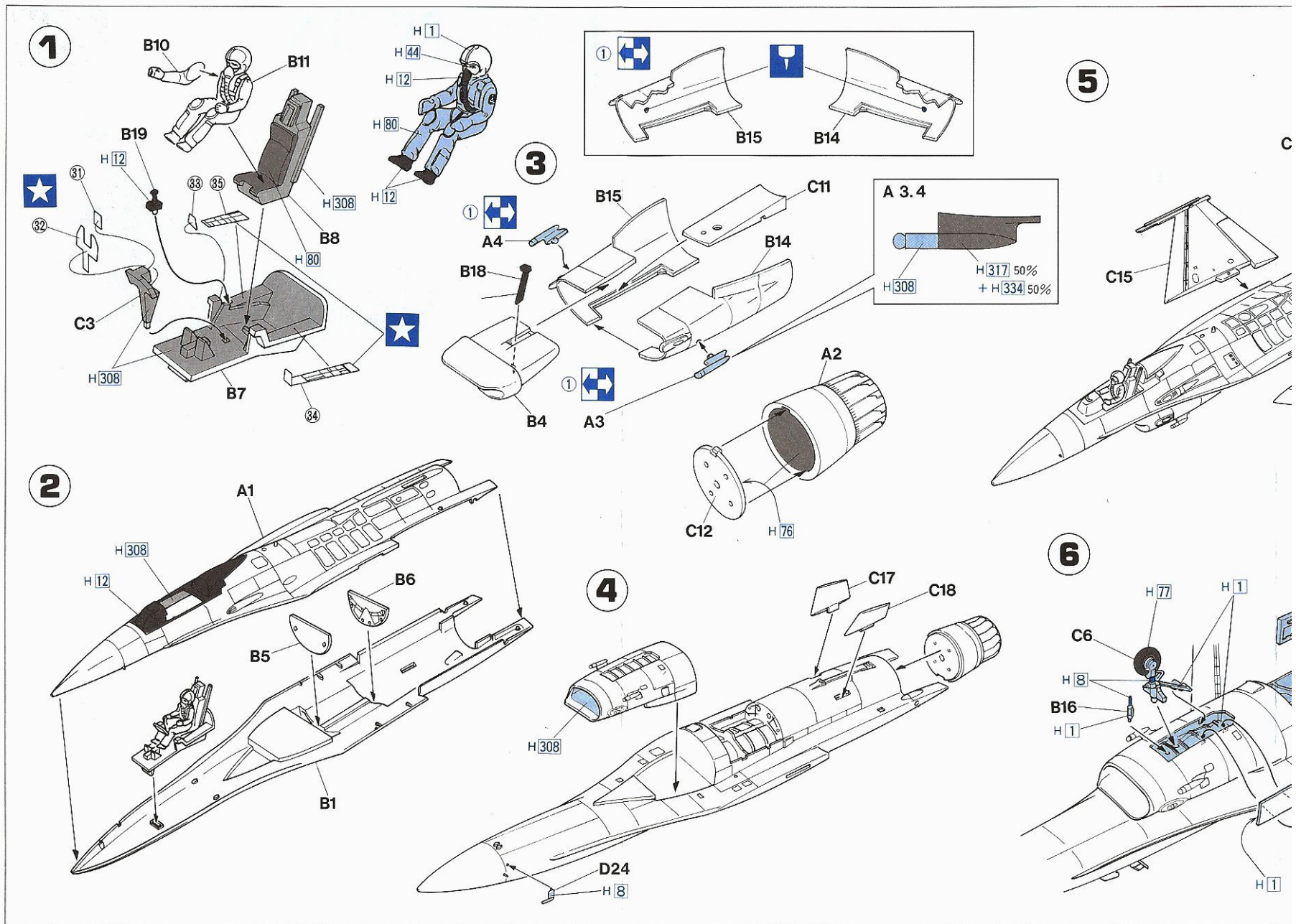

1 接着してください。
CEMENT TOGETHER
ZUSAMMENKLEBEN
COLLER ENSEMBLE
INCOLLARE INSIEME
用膠黏合在一起

2 切り取ってください。
REMOVE
ENTFERNEN
RETIRER
SEPARARE
仍去

3 穴をうめてください。
FILL HOLES
SCHLIESSEN
BOUCHER LE TROU
FORO PIENO
把孔填平

4 2組つくってください。
2 SETS NEEDED
WIRD DOPELT BENÖTIGT
DEUX SETS NECESSAIRES
NECESSARIE 2 SERIE
同様の製作二組

5 デカールをはってください。
APPLY DECAL
HIER ABZIEHBILD
APPLIQUER DECALOMANIE
APPLICARE DECALOMANIE
貼上米印紙

塗料指定のH[]はグンゼ産業・水性ホビーカラー、
[]はMr.カラーの番号です。このキットには接着剤
は入っていませんので別にお求めください。
H[] in painting indication is the number of
Gunze Sangyo Aqueous Hobby Color, while [] is
that of Mr. Color. Glue is not included in this kit.

H[] bei Bemalungshinweisen ist die Nummer der
Aqueous-Hobby-Color von Gunze Sangyo, während []
den Ton der Farbserie Mr. Color anzeigt. Im Bausatz
ist kein Klebstoff enthalten.
Sur le guide de peinture, H[] correspond au numéro
de couleur GUNZE SANGYO AQUEOUS HOBBY
COLOR, alors que [] correspond à Mr. COLOR. La
colle n'est pas fournie dans ce kit.

H[] nella indicazione della pittura è il numero [] della
Aqueous-Hobby-Color di Gunze Sangyo del colore ad acqua per Hobby, mentre
[] è quello di Mr. Color. La colla non è inclusa nella
scatola di montaggio.
H[]這個著色指示是代表都是出品水性模型漆油的
編號，而[]則代表都是出品的樹脂漆模型漆油的
編號，這份零件盒沒有包括膠水。

H [1] 1	ホワイト	WHITE	WEISS	BLANC	BIANCO	白色
H [2] 2	ブラック	BLACK	SCHWARZ	NOIR	NERO	黒色
H [8] 8	シルバー	SILVER	SILBER	ARGENT	ARGENTO	銀色
H [12] 12	つや消しブラック	FLAT BLACK	MATTSCHWARZ	NOIR MAT	NERO OPACO	啞黒色
H [15] 15	インディブルー	BRIGHT BLUE	HELLBLAU	BLEU VIF	BLU VIVO	光藍色
H [44] 44	はだ色	FLESH	FLEISCHFARBE	CHAIR	COLOR CARNE	肌肉色
H [57] 57	エアクラフトグレー	AIRCRAFT GRAY	FLUGZEUGGRAU	GRIS AVION	GRIGIO AVIAZIONE	飛機灰色
H [77] 77	タイヤブラック	TIRE BLACK	REIFENSCHWARZ	NOIR DE PNEU	NERO PNEUMATICO	胎黒色
H [80] 80	カーキグリーン	KHAKI GREEN	KHAKIGRÜN	VERT KHAKI	VERDE KAKI	碎磯綠色
H [90] 90	クリアーレッド	CLEAR RED	ROT, REIN	ROUGE CLAIR	ROSSO CHIARO	透明紅色

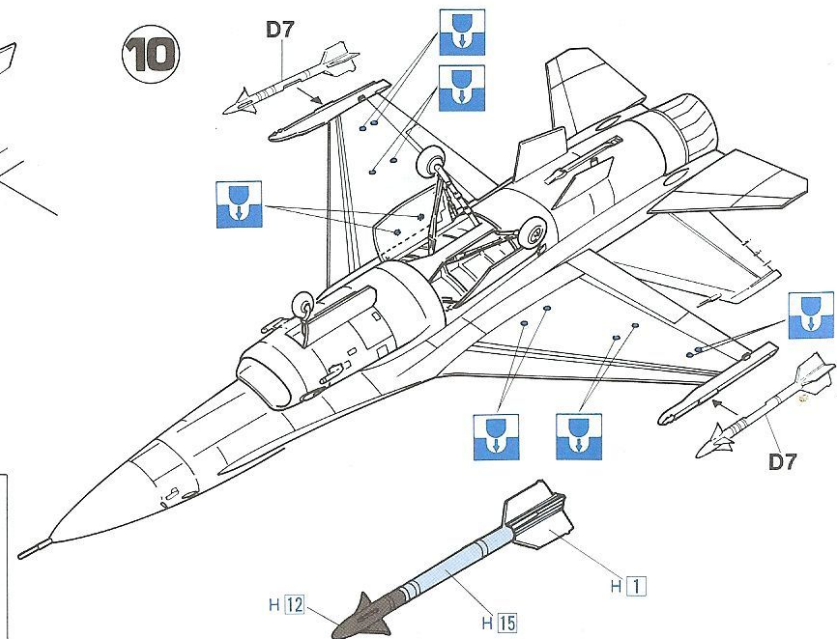
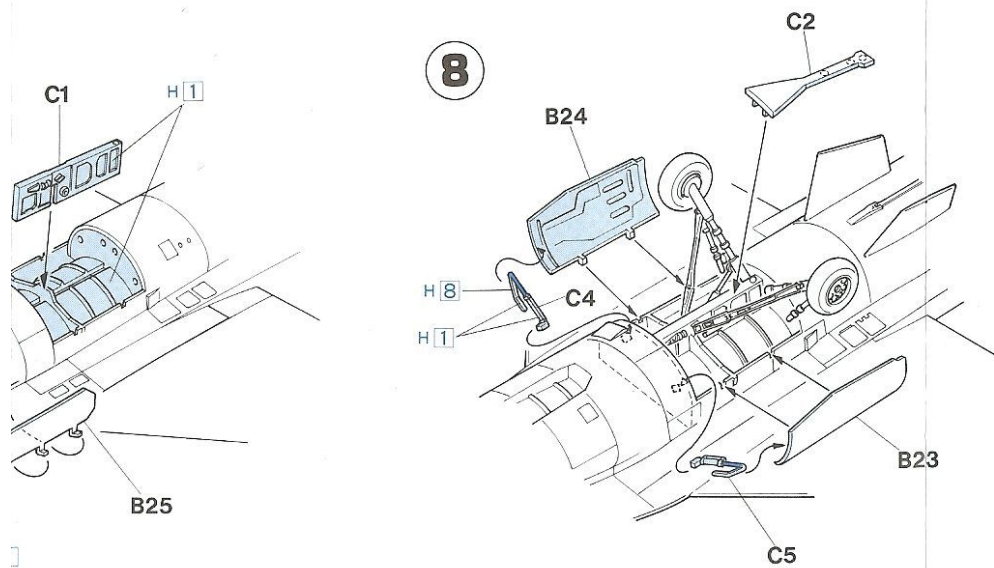
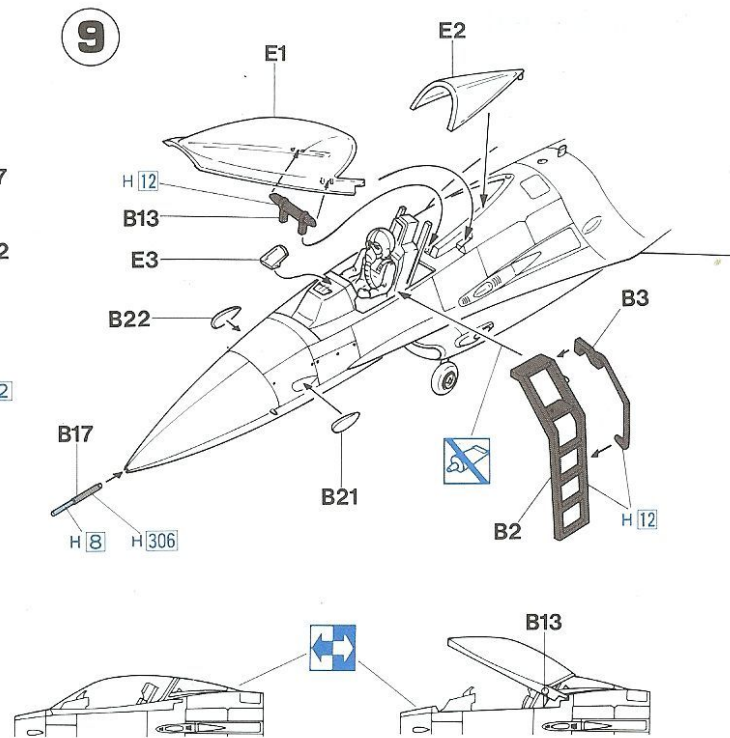
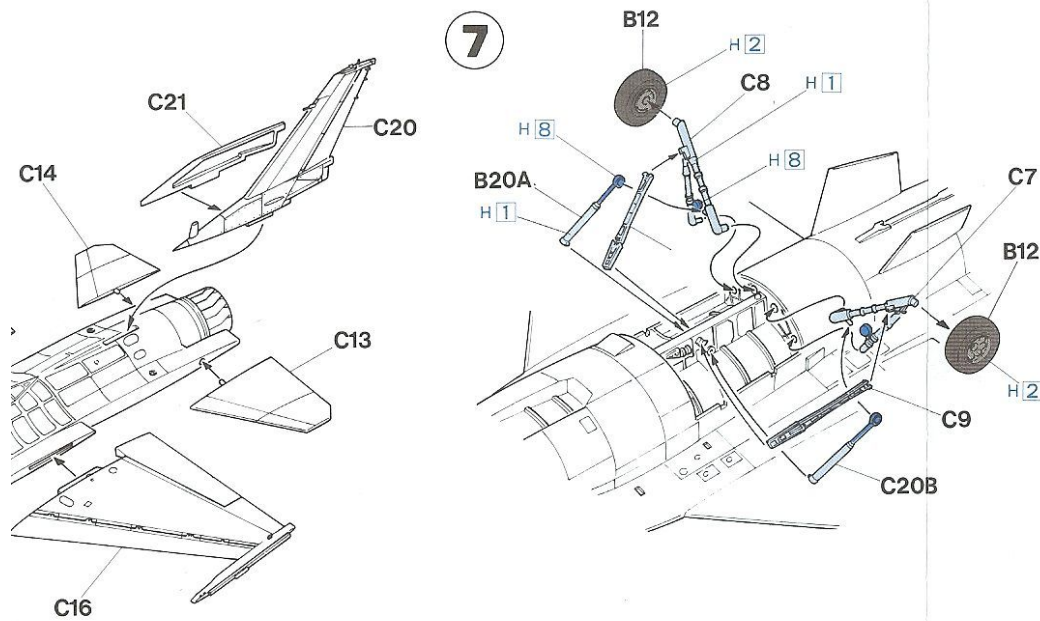

H 93	93	クリアブルー	CLEAR BLUE	BLAU, REIN	BLEU CLAIR	BLU CHIARO	透明藍色
H 95	101	スモークグレー	SMOKE GRAY	RAUCHGRAU	GRIS FUMÉE	GRIGIO FUMO	煙灰色
H 306	808	グレー FS 36270	LIGHT GRAY	HELLGRAU	GRIS CLAIR	GRIGIO CHIARO	浅灰色
H 308	808	グレー FS 36375	LIGHT GRAY	HELLGRAU	GRIS CLAIR	GRIGIO CHIARO	浅灰色
H 317	817	グレー FS 36231	GRAY	GRAU	GRIS	GRIGIO	灰色
H 324	824	ライトグレー	LIGHT GRAY	HELLGRAU	GRIS CLAIR	GRIGIO CHIARO	浅灰色
H 334	834	バーリーグレー BS 4800/18821	BARLEY GRAY	BARLEY GRAY	BARLEY GRAY	GRIGIO ORZO	麥灰色
H 337	837	グレイッシュブルー FS 35237	GRAYISH BLUE	GRAUBLAU	BLEU GRIS	GRIGIO AZZURRO	灰藍色

Marking & Painting

マーキング及び塗装図
 Markierungen und Bemalung
 Decoration et Peinture
 Marchio & Pittura
 標貼及着色指示

① アメリカ海軍 F-16N 受領式
 THE CEREMONY FOR THE INITIAL DELIVERY
 OF F16N TO U.S. NAVY

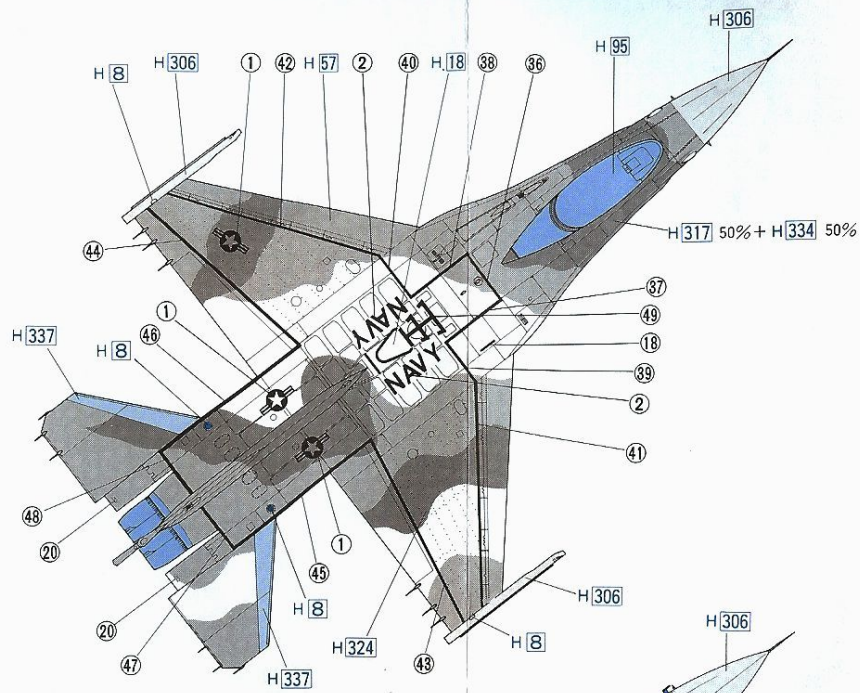
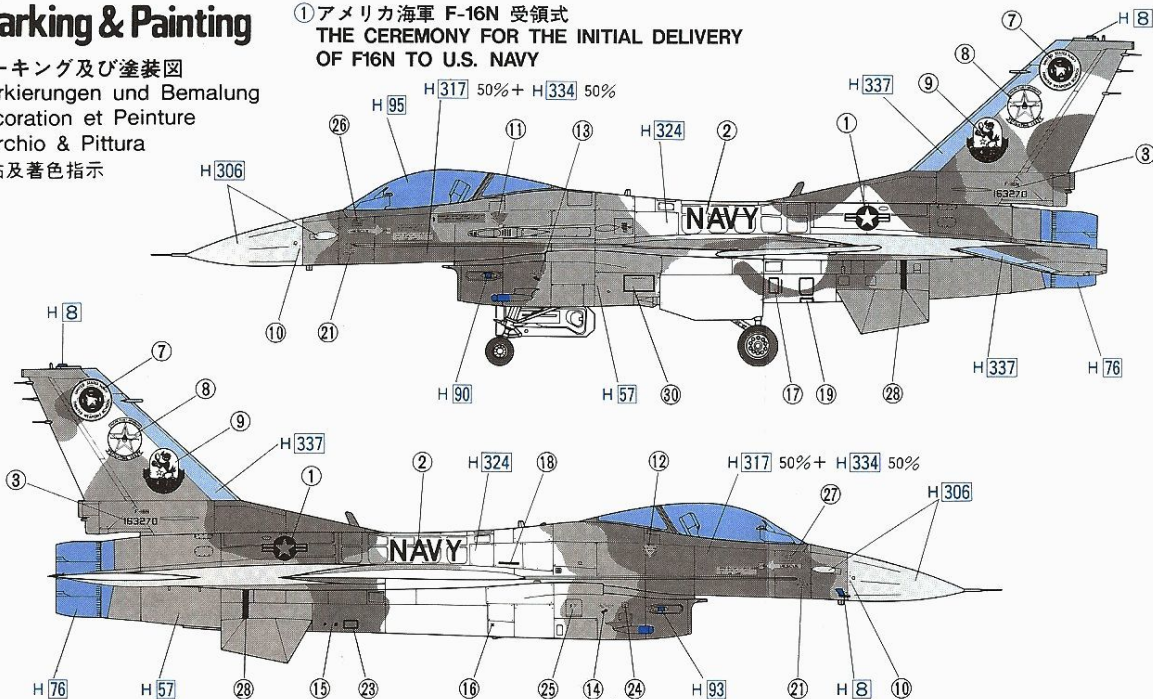

② アメリカ海軍 戦闘兵器学校「トップガン」
 "TOPGUN" NFWS.

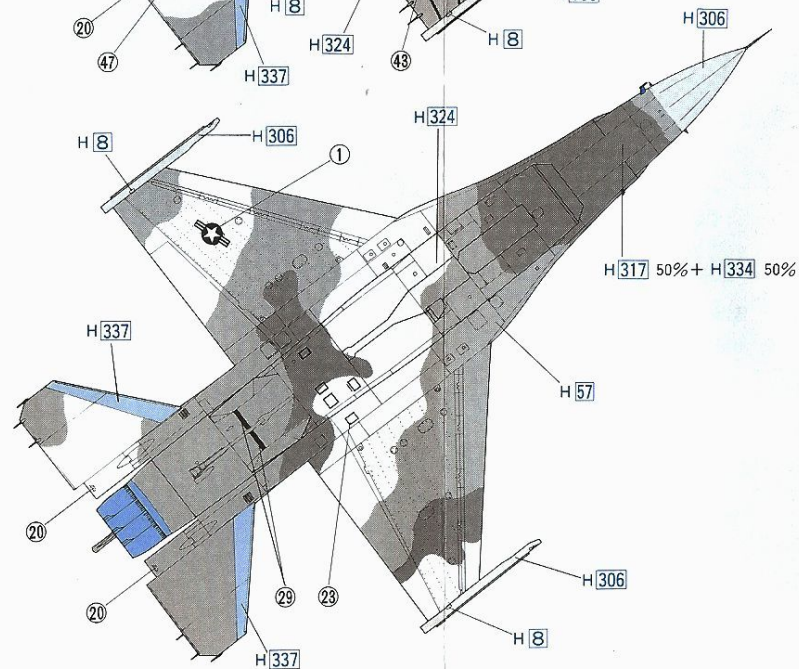
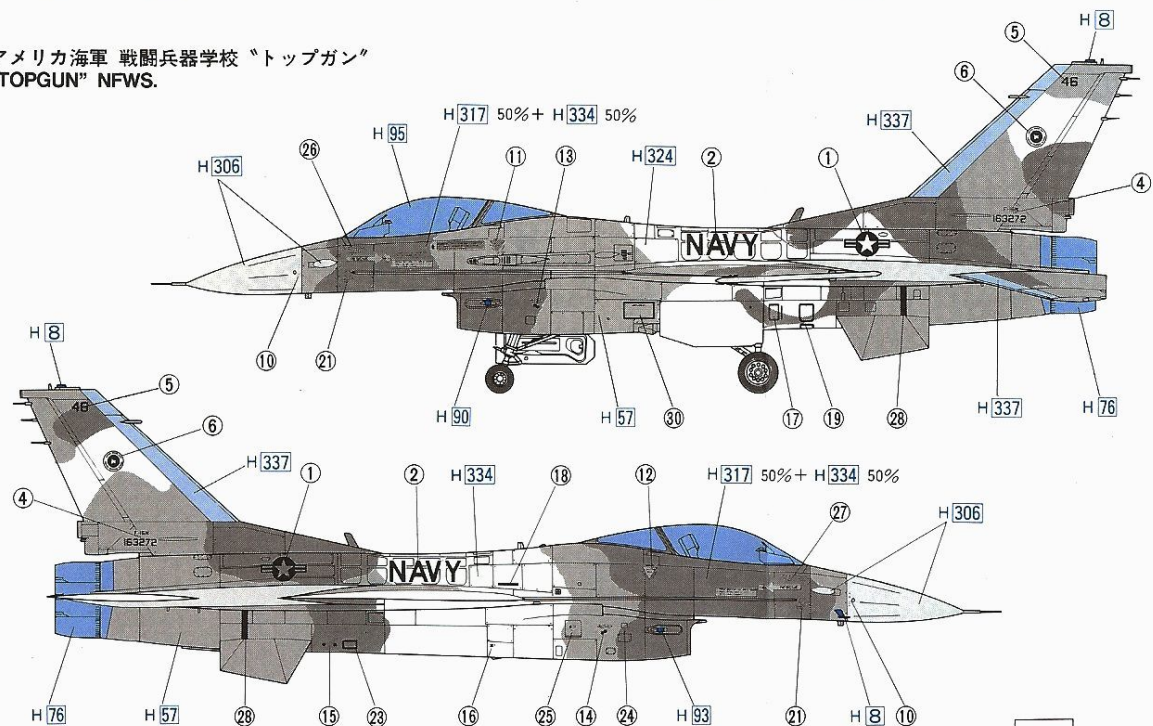

FS 36307 : H324
 FS 36270 : H306
 H 57
 H317 50% + H334 50%



NAVY

46

7



10

13

14

20

28

31

2

NAVY

46

8



11

15

16

21

29

32

1



3

F-16N
163270

4

F-16N
163272

6



9



12

17

19

22

24

30

33

36



37



41



45



38

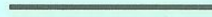

42



46



39

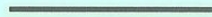

43



47



40



44



48



49



1/72 F-16N TOPGUN

F-16N トップガン

